

APORTACIÓ A LA
HISTÒRIA DE LA
FARMÀCIA CATALANA

(1285 - 1997)

Ramon Jordi i González

APORTACIÓ A LA

HISTÒRIA DE LA

FARMÀCIA CATALANA

(1285 - 1997)

Ramon Jordi i González



FUNDACIÓ URIACH 1838

Editat per la FUNDACIÓ URIACH 1838

Autor: Dr. Ramon Jordi i González

La redacció i classificació documental i bibliogràfica d'aquesta obra
ha estat feta a *Studium-Història de la Farmàcia Contemporània*

Impressió: Gràfiques Gispert, S.A.

Dipòsit legal: GI-1092-1997

ISBN: 84-87452-32-9



FUNDACIÓ URIACH 1838

Degà Bahí, 67

08026 Barcelona

Dedico aquesta obra a Rafael Masclans Girvés (†), que em va descobrir la influència negativa de la inhibició; al prof. José Luis Gómez-Caamaño (†), que em va obrir els ulls davant del que intencionadament s'oblidava en la història; a Pere Vintó Marcé (†), que em va fer veure com podia brillar la dignitat farmacèutica en un ambient social i polític ofegat; a Pere Gómez Comas (†), que va saber recolzar la difusió de part important de la nostra història en l'àmbit nacional i estranger.

Aquesta tasca, però, no hauria estat possible d'arribar a terme sense l'esforç de la meva esposa Isabel.

També la dedico a tots aquells farmacèutics que, des de l'anonimat, han tingut sempre present el sentit universal de la farmàcia.

**La història és una ciència en constant construcció.
Pretendre demostrar que els poderosos són sempre els millors és la negació de l'autèntica història que, dia a dia, els anònims structuren en el món.**

JUSTIFICACIÓ

En el transcurs dels anys que he dedicat a la història de la farmàcia catalana les meves preferències s'han decantat cap a l'estudi social dels apotecaris i farmacèutics com a estament o grup professional. Des d'un bon principi vaig entendre que sense el coneixement de les reaccions col·lectives enfront, o al costat, dels moviments socioeconòmics o sociopolítics, en diferents èpoques, fóra difícil sortir d'un anecdotari que ha estat massa explotat i fóra continuar defugint el compromís més seriós de l'historiador.

L'activitat de l'apotecari i del farmacèutic ha estat una activitat inherent a la pròpia condició del medicament. És per això i per la seva dependència de la medicina, en ser el medicament un element d'ajuda d'aquesta, que històricament es demostra que fins l'entrada del segle XIX, aquesta dependència limita quasi totalment una expansió que no es podia produir de manera natural, pel seu lloc dins l'estructura sociosanitària.

L'apotecari, primer, i el farmacèutic, després, tot al llarg de la seva història han tingut cura del medicament, però el factor comercial ha comportat sempre condicionaments inevitables que han marcat de manera molt típica el medicament i l'activitat dels seus responsables.

Seria una anarquia comercialitzadora i anticientífica la que donaria pas a l'època autènticament transformadora del medicament, industrialitzant-lo. Aquesta industrialització requeriria l'aplicació dels coneixements científics i tècnics i el potencial econòmic necessari per passar de la farmàcia tradicional a la farmàcia industrialitzada. En el nostre país aquesta empena comercialitzadora coincidiria amb uns moments en què també es produïa el canvi estructural professional d'apotecari a farmacèutic, amb el trencament de l'estructura gremial, canvi que afectaria en gran manera el clàssic exercici professional, però que també li obriria camps nous d'aplicació científica.

Fets com foren la presa de mesures per tal d'assegurar la qualitat dels productes medicinals manipulats, la constant variació legislativa encaminada a la protecció de la salut pública, l'evolució de la medicina i del propi medicament i el proteccionisme establert per al seu control són línies mestres que ens dibuixen

un entramat que es complica per la incidència dels moviments socials, polítics i econòmics que han bandejat la intervenció administrativa i l'exercici professional, fins a arribar a les fortes pressions originades pels serveis públics de salut.

Amb l'esmentat no volem treure importància a altres aspectes del desenvolupament històric de la farmàcia, aspectes com, per exemple, la vàlua dels prohoms apotecaris i farmacèutics que s'han distingit en el conreu de totes les ciències teòriques i pràctiques i en la difusió dels coneixements necessaris per a una correcta manipulació de les substàncies medicinals. El que si és palès, però, és que tot el que fa referència al medicament, tant positiu com negatiu, s'acusa, d'una o altra manera, en les seves associacions professionals i es reflecteix donant a l'estudiós una visió coherent i continuada a través d'unes actuacions col·lectives, moltes vegades allunyades paradoxalment de les reaccions o actuacions individuals de l'apotecari i del farmacèutic.

És cert que per tal d'obtenir una visió general de la història de la farmàcia catalana no es pot deixar de banda ni els seus prohoms, ni el desenvolupament dels estudis formatius, ni la influència de les ciències aplicades a la farmàcia, com tampoc la importància dels estudis econòmics en el complex món del medicament. No hem aspirat a tant, conscients de la nostra limitació. Creiem, però, que el que hem portat a cap és una aproximació per al coneixement del substratum de l'estament que ens permetrà situar més adequadament tots aquests punts per assolir una visió més completa.

El retard que porten els estudis històrics sociofarmacèutics dedicats a la farmàcia catalana és evident. Si bé entre la major part dels realitzats hi ha estudis esquitllats i apartats de les realitats quotidianes viscudes per l'estament al que ens referim, també hi ha treballs d'indubtable qualitat que apunten camins com el que intentem seguir. Però no és menys cert que al seu costat n'hi ha amb un fort contingut anecdòtic amb fortes pinzellades de "chauvinisme" i frivolitat, o sota una perspectiva filosòfica generalitzadora, carents d'unes bases documentals mínimament sòlides, que han resultat molt negatius per a la història de la farmàcia.

En aquest estudi aquests defectes s'intenten suplir entrant en la nostra història farmacèutica valorant la relació fets/resposta del grup social com a tal, procurant, des d'aquesta perspectiva, donar pas a hipòtesis de treball útils per poder construir una història més àmplia, més general i més ambiciosa.

Fidels a aquesta concepció inicial, però també conscients que no podem ser asèptics, en l'exposició feta se segueixen principalment les línies documentals ja recollides en dues obres anteriors, ampliant-les amb altres notícies i treballs que han pogut encaixar-se en el tronc general sense trencar la seva coherència.

La primera d'aquestes obres (1972/1975) dibuixa a grans trets les arrels de la farmàcia catalana des del segle XII fins el XVIII i la segona (1975/1982) des de principi del segle XIX fins a dates pròximes a nosaltres, passant per fets tan impor-

tants com la guerra civil, la postguerra i el control polític i econòmic establerts sobre els farmacèutics pels col·legis.

No es dissimula en l'estudi realitzat el fort pes específic dels col·legis d'apotecaris i de farmacèutics i d'altres associacions farmacèutiques barcelonines, que més tard aboquen en un marcat centralisme, més d'influència que de fets. També s'ha de dir, però, que tot el reflectit pel nucli barceloní ho és amb més força, per la qual cosa aquest ens ha resultat molt més il·lustratiu i útil per al nostre propòsit.

És per aquest motiu que hem intentat reduir al màxim referir-nos a les persones de l'estament, assenyalant tan sols aquelles que en un moment determinat ens serveixen de referència i punt de sortida per ampliar i conèixer determinades i concretes situacions. En els casos que es donen notícies de tipus biogràfic és perquè s'ha considerat necessari refermar criteris apuntats o perquè reforcen els aspectes posteriors crítics de la qüestió.

Quant a la bibliografia i notes, d'aquestes s'ha procurat oferir-ne el màxim per tal d'ampliar fets que considerem bàsics dins la línia d'exposició seguida.

Hem fugit de la típica arqueologia farmacèutica i inclús, en ocasions, especialment des de la postguerra cap als nostres temps, també hem defugit tractar fets i situacions de forta transcendència conseqüents a la pujada de determinades persones a llocs directius de col·legis i d'entitats comercials, creant situacions en què ètica i negocis eren el mateix. Perquè si bé hem conegut i viscut els fets, la manca de documentació i d'estudis crítics i la tradició oral ens han resultat insuficients per tal de recolzar els punts mínims necessaris per apuntar hipòtesis de treball que, lluny de ser banals, són extraordinàriament importants no ja per entendre el succeït en amplis sectors farmacèutics després de la segona meitat del segle actual, sinó també en altres sectors socials.

Malgrat tot, algunes de les fonts bibliogràfiques esmentades, els noms dels qui hi són citats i les línies que es projecten, donen prou pistes per descobrir nova documentació que, degudament estudiada i comparada, pot oferir a l'estudiós un ventall de possibilitats més que suficient, no ja pel que fa al coneixement en sí del contingut d'aquesta documentació, sinó pel coneixement de parcel·les d'història general del nostre país i dels lligams personals, polítics, socials, etc. que van fer possible, especialment pel que fa al període de postguerra, que la corrupció i la renúncia diària de la dignitat marquessin molt característicament el nostre país i de la qual cosa la farmàcia catalana no se'n lliurà.

Les ampliacions, correccions, revisions i noves referències donades, especialment esmentades en les notes de cada capítol, milloren el corpus inicial, actualitzant-lo amb els treballs fets, posteriorment, sobre la història de la farmàcia catalana per autors solvents que no poden quedar aïllats.

També cal dir que oferir al lector aquesta obra ha estat possible degut al repte plantejat davant de mi mateix, obligant-me a actualitzar, sempre dintre d'uns límits, la nostra història professional i, sobretot, per deixar un testimoni escrit en

Justificació

català, no des d'una perspectiva de fet diferencial, sinó com a reflex d'una actitud cultural integradora útil per als estudiosos de qualsevol llengua mare diferent de la llengua catalana. És a dir, una contribució a la cultura històrica mitjançant unes aportacions, en general, que, per afectar a un territori petit, sembla que volen ser oblidades sense, però poder dissimular un fariseisme local.

D'altra banda, creiem que intentar construir per primera vegada el bastiment d'aquesta petita història de la farmàcia a Catalunya, i en català, justifica plenament l'esforç que hem fet, tal vegada amb més bona voluntat que encert.

Per últim, cal dir que part important d'aquesta història es va poder assolir mercès a un ajut de treball concedit per "Omnium Cultural", però la seva publicació ha estat possible per la contribució editorial de la "Fundació Uriach 1838", la qual ha estat sempre receptora i propagadora dels estudis científics i humanístics mèdics i farmacèutics.

Per tant, he d'agrair el mecenatge de l'esmentada "Fundació Uriach 1838", i de forma molt especial al seu president, Dr. Joan Uriach Marsal, que han materialitzat la publicació d'aquesta aportació a la història de la farmàcia catalana.

I

**ANTICS ESPECIERS I
APOTECARIS CATALANS**

Després que el 1913 Gonzales Sugrañes (1) obrís la porta per al coneixement històric de l'art dels apotecaris a Barcelona, estudiosos com Batlle (1978), Sorní i Suñé (1983) i Vela (1994) ens proporcionen valuosos antecedents. Carme Batlle ens cita, situats entre els anys 1285 a 1330, i relacionats amb el món dels negocis a Barcelona, a: Nicolau de Sant Feliu; Pere Fuster; Nicolau de Caldes, difunt el 1286; Jaume de Girelachs; Guillem Loreta; Guillem de Lora; Bernat de Caldes; Pere de Limotges; Pere Bertran, procedent de Vic; Berenguer de Maxella, original del Pirineu -no és segur que aquest estigués establert a Barcelona- Pere Jutge, localitzat entre 1285 i 1315, que estaria al servei de la Casa Reial de Jaume II i molt relacionat amb Arnau de Vilanova; Bernat Pujol; Pere Colell; Guillem de Garrofer; Jaume Sabater; Francesc d'Armenter; Guillem Jordà; Joan Peyrota; Jaume Thomas; Rosselló Asser, o Açer, i Jucef Bovino, els dos últims jueus, a diferència dels esmentats primer que eren cristians (2).

És conegut que durant l'últim quart del segle XIII els apotecaris barcelonins tenien les seves apotecaries en el carrer dels Especiers, o Especiaires, actualment carrer de la Llibreteria. Tal com era costum a les ciutats medievals, estaven establerts de la mateixa manera que les altres activitats i oficis, agrupats en diferents carrers que es coneixien també pel nom de l'art o ofici que en ells predominava.

Tot i que adverteix que és difícil especificar la seva veritable professió, Alemany ens cita 26 individus, entre 1309 i 1400, pertanyents a Mallorca. D'aquests només en citarem els que l'autor assenyala concretament com a apotecaris: Pere Fuster, Guillem Ros, Bartomeu Cuch, Pere Moya, Berenguer de Descamps, Hug Gispert, Bonanat Palou, Joan Company, Pere Antoni Seguí, Joan de Moya, Guillem Ramon i Guillem Desprats (3).

Grau i Montserrat dóna a conèixer un molt apreciable nombre d'apotecaris de Besalú entre els anys 1333 i 1399 (4).

Bernat de Quer: localitzat com a apotecari el 1333.

Berenguer de Cavaller: apareix a Besalú per primera vegada el 1344. El mes d'agost de l'any següent, per la feina que li produïen els seus afers i "**artis mee apothecarie**", va renunciar a la marmessoria per la qual fou nomenat per Guillem d'Auladell, en el seu darrer testament. El 1350, el 12 d'abril, havia traslladat la seva residència a Girona. El mes d'abril de 1355 va vendre la seva casa de Besalú a Bernat Jonquer, taverner, i 4 anys més tard, pel gener, una altra que posseïa al mateix taverner i al seu fill Antoni, clergue de Sant Vicenç, per 35 lliures. L'any

- 1 - González i Sugrañes, M., Contribució a la història dels antics gremis dels arts y oficis de la ciutat de Barcelona. (Barcelona, 1915) Vol.I, 454 pp.
- 2 - Batlle Gallart, C., Els apotecaris a Barcelona en el món dels negocis peis volts de 1300. "Cuadernos de Hist. Económica de Cataluña", XVIII, (1978), 97-109.
- 3 - Alemany i Vich, L., Desarrollo de la profesión farmacéutica en las Islas Baleares. (Tesis doct. inéd. mecanógraf.) 2 Vol., I, 377 pp. i II, s/n.; Vol.I, 223-225.
- 4 - Grau i Montserrat, M., Metges jueus de Besalú (S.XIV-XV) Sa Sala, Des Portal i Ceret. III Congrés d'Història de la Medicina Catalana. Actes, Vol.I, 346 pp, 165-180.

1368 encara vivia. Aquest any va absoldre a un altre apotecari, Francesc Lledó, per valor de 50 lliures, els seus drets en una societat que havien constituït anys abans.

Pere Ferrer: originari de Beuda, es tenen notícies d'ell de 1356 a 1364. Agnés, la filla del jurisperit Pere Ferrer, que no té res a veure amb l'apotecari, per pagar els medicaments i atencions que d'ell havia rebut, va donar a la seva esposa, Sibill-la Bondia, un violari de 40 lliures que ella cobrava. La cessió és del mes d'octubre de 1356, el mateix dia que Francesca, vídua de Joan d'Olm, li entregava 44 sous i 7 diners per les medicines i despeses fetes al llarg de la malaltia del difunt: "**ratione sucare et cere el aliarum rerum que eptorem fuerunt (...) pro infirmatis et obitui**". Sibill-la Bondia era d'una família benestant. El 1357 va cobrar una herència de 600 sous. Pere Ferrer l'any 1361 devia 30 florins a en Guillem de Vilardell, 2 anys després va donar una quantitat indeterminada al seu pare, Bernat, de Beuda, per tornar a deure 4 anys més tard al jueu Isahaq Bonastruc, junt amb altres, 107 sous. També el 1368 tenia negocis amb Aaron Jucef i Jucef Benvenist, dels quals acceptava certa quantitat d'or "**en un saquet sigillatum**", a canvi d'una hipoteca que desconeixem.

Francesc Lledó: es tenen notícies seves de 1356 a 1377. L'11 de juny de 1365 adquiria, de Berenguer Portell, una vinya al lloc dit d'Orayon, per 10 lliures. Un any després, Bernat Colell, de Besalú, li pagava 76 sous per la cera gastada en motiu del soterrar de Pere d'Astmar i pel xarop i "**suxxi**" consumits al llarg de la malaltia del difunt. Però Bernat Colell i la seva esposa, Eldiarda, no trigaren a morir i el mes de febrer de 1361 els seus marmessors donaren a l'apotecari 56 sous 11 diners per la cera per al soterrar i per raó de la mortalla. El novembre de 1363 va vendre a Isahaq Bonastruc els seus drets sobre els 70 sous que li devia "**Pere d'Ort, de Sexà, de Sant Martí de Capsec, de Sales**", i Pere Belurç, de Montellà. El 3 de maig de 1365, juntament amb Bernat de Prat, Pere Vilardell i el notari Guillem Monar, fou nomenat jurat de Besalú i el 15 de novembre procurador de Berenguer Cavaller, apotecari que residia a Girona, procuradoria que encara tenia el 1372. La darrera nota que fa referència a la seva estada a Besalú és de 1377 i en ella es titula "**apotecari o speciaris**", pel que tornem a veure com els dos noms es confonen.

Joan Lledó: no sabem quin parentiu pot tenir amb l'anterior. Era apotecari de Besalú l'any 1392 quan es va afermar amb ell Joan des Serrat, de Serinyà, per un any i pel preu de 6 lliures, a fi i efecte d'aprendre el seu ofici. El mes de març de 1401 feu donació al seu fill, per raó de casament, de la quantitat de 4.000 sous.

Bernat de Setcases: els Setcases foren molt coneguts a Besalú el segle XIV. Bernat, apotecari, fou nomenat per l'oficial del bisbe de Girona, el mes d'agost de 1368, tutor de Joan "**pupilo clerico tonsurado**", fill del difunt taverner de Besalú.

Joan Giner (o Janer): es troba a la vila comtal el 6 de març de 1370, 20 dies abans de rebre del seu sogre, Pere d'Illafrigida, 15 lliures i 14 sous, de les 40 lliures corresponents a la dot de la seva filla Cilia, casada amb ell. El 15 de gener de

1372 ja havia cobrat tota la dot. Era fill de Guillem Giner, o Janer, teixidor de Perelada. El 5 de desembre de 1373 va vendre a Pere Vilardell una casa que tenia a la plaça de Besalú.

Ramon Maries: sabem que era apotecari l'any 1372.

Bernat Rovira: es troba citat el 18 de febrer de 1396 degut a l'entrega que el sastre Ramon Soler, en nom del baster Joan Bonanton, li va fer de 9 lliures i 3 sous pels medicaments fets i aplicats al difunt Guillem, el seu pare. El 1399 -20 de març i 18 de desembre- va signar diferents documents en els quals prengué part, així mateix, el metge jueu David des Castlar.

Francesc Orts: el 10 de juliol de 1399 va cedir al notari Pere ça Casadevall els seus drets sobre les obligacions que amb ell tenia Bonjuha Salomó, de Carcassona.

A Cervera, el 1473 és citat Francesc Ces Cases com a apotecari i Miquel Soler, el qual donà un compte de medicines datat el 1489.

Pel que fa a Barcelona, és conegut que el rei Jaume el 15 de setembre de 1312 donava a l'apotecari reial Pere Janer l'escrivania de procuració del regne de València. Un altre apotecari, Andreu de Vallfrosa, el qual havia obtingut un privilegi concedit pel rei Alfons el 18 d'agost de 1333 autoritzant-lo per fer o coure pa a l'alqueria de Soterna, de l'horta valenciana, demanava al rei Pere la confirmació del dit privilegi, que li era donada el 23 de desembre de 1336 (5).

El 12 de març de 1342 el rei Pere firmava un títol de venda d'un cens sobre el mas Oller que un apotecari de Vic, Pere de Bertrellans, adquiria a Simó i a Guillem Spaer (6).

Referències a Pere Janer són trobades novament el 31 d'octubre de 1334 i el 23 d'octubre de 1344. La primera és una petició a l'infant Pere feta per alguns dels seus familiars perquè l'autoritzi a construir dos sortints en una casa de la plaça de les Cols, de Barcelona, i l'altra és la concessió al dit apotecari -ja citat com a camarlenc i apotecari de la reina Maria- del dret de pasturar 100 camps de bestiar en el termini i territoris de Barcelona.

El 3 de maig de 1354, Pere donava un permís a Bernat Catllús, apotecari, per construir un sortint en una casa que aquest tenia en el carrer del Mar, de Barcelona (7), i era el mateix rei Pere qui, a petició del seu primogènit Joan i d'altres servidors reials, atorgava a l'apotecari Nicolau Bassa permís per fer una modificació a la seva casa del carrer dels Especiers, de Barcelona, el dia 11 de juny de 1385 (8).

El 15 d'abril de 1388 el rei Joan, en recompensa dels serveis prestats per l'apotecari Esteve Çatorra, que era el seu camerari, ordenava que aquest fos retribuit amb 100 florins d'or (9).

5 - Jordi, R., Viejos papeles del siglo XIV. "Bol.Inf.Circ. Ftca" (1976) 80, 35:45.

6 - Id., 81, 34:41.

7 - Id., 79, 55:60.

8 - Id., 84, 56:60.

9 - Id., 85, 74:88.

Datat el 10 d'agost de 1471, es troba un document que testimonia la venda de l'apotecaria de Damià Blanquerna a Llorenç Martí, també apotecari de Barcelona (10).

Batlle també ens cita una relació d'apotecaris, pertanyents a mitjan segle XV, que intervingueren de manera activa en la vida política barcelonina (11).

Durant aquest període de temps també trobem altres especiers i apotecaris, principalment a les localitats catalanes importants.

Jaume I ja deia dels apotecaris de Lleida, quan es referia als serveis sanitaris de les tropes que setjaven València, posant-los al mateix nivell que els de Barcelona i de Montpeller, que allà s'hi trobava de tot el que es volgués vendre o comprar, **"així con faria hom en una ciutat sique ypotecaris hi havia de montpesler e de Leyda que hi venien especies així com faria hom en una gran vila tambe a malauts com a sans"**. Continuava dient en la seva crònica que d'entre les coses que eren menester per ajudar a l'home, els malalts trobaven el consell d'apotecaris com si fossin a Barcelona o a Lleida; donant-nos una idea de com eren atesos els malalts d'aquella ciutat (12).

A Lleida, pertanyents als segles XIV i XV, diferents autors citen a Francesc Folquer, Guillem Grau, Vicenç Gili, Vicens Escolà, Bernat Gili, Jaume Soler, Antoni Çaplana, Pere de Berga, Gabriel Amorós, Francesc Pons, Joan Ribesaltes -metge i apotecari-, Bernat Niubó, Joan Tapiolas, Ribelles, Joan Montgay, Gabriel Gort, etc., citats els uns com a especiers i com a apotecaris els altres.

A Girona són citats Marià Julià, Narcís Rovira i Bernat Ventalló, i a Igualada és citat Francesc Artigó.

A Reus, pertanyents al segle XIV, es citen: Pere de Berga, Jaume Solsona, Jaume Garriga, Joanot Vilar i Pere Vilagut i 10 o 12 apotecaris més són coneguts en el segle XV.

10 - Jordi, R., Dos ventas y dos pactos de boticarios. "Bol. Inf. Circ. Ftca." (1975) 68, 48-53; 48.

11 - Batlle Gallart, C., La crisis social y económica de Barcelona a mediados del siglo XV. (Barcelona, 1973) Vol. I, 379 pp., Vol. 2, 380-677 pp + 6 graf.

(Pel seu interès, vegeu també sobre el tema: Bénézet, J.P. - La pharmacie dans les pays du bassin occidental de la Méditerranée (XIIIème/XVIème s.) (Paris, 1996) (tesi doctoral, en premsa) - Sorní, J. y Suñé, J.M., Un boticario barcelonés del siglo XIII-XIV. (Homenaje al Prof. Guillermo Folch Jou) (Madrid, 1982) 193 pp., 11:13 - Sorní, J. y Suñé, J.M., La farmacia en Barcelona desde Jaume I a Jaume II (1213-1327). "Bol. Sdad. Esp. Hist. Fcia." XXXIV (1983) 135, 59:103 pp. - Sorní, J. - Suñé, J.M. - Barcelona. Baja Edad Media ¿especieros o boticarios?. "Bol. Soc. Esp. Hist. Fcia." XXXIV (1983) 136, 139:150 - Sorní, J., Suñé, J.M., La farmacia en Barcelona desde Alfons el Benigne a Pere el Ceremonios (1327-1387) "Bol. Sdad. Esp. Hist. Fcia." XXXVI (1985) 141-142, 67-79.

- Sorní, J., Suñé, J.M., Algunas noticias de Guillem Jordà, boticario de Jaume II, a comienzos del siglo XIV. "Bol. Sdad. Esp. Hist. Fcia." XXXVI (1985) 144, 213:216 - Sorní, J., Suñé, J.M., La farmacia en Barcelona desde Joan I a Martí l'Humà (1387-1410). "Bol. Sdad. Esp. Hist. Fcia." XXXVII (1986) 145-146, 3:9 - Sorní, X. - El carrer dels apotecaris de Barcelona. Disc. ing. Reial Acadèmia de Farm. de Cat. 30.1.1997) - Mata Ventura, V. - Notícia sobre alguns apotecaris catalans dels voltants del segle XVI. B.S.A.H.C.F.C. III (1994) 5, 21:23 - Vela Aulesa, C. - Aportacions per a un cens dels especiers i candelers de Barcelona a la segona meitat del segle XIV. B.S.A.H.C.F.C. III (1994) 5, 24:31.

12 - Roca, J.M., L'estudi general de Lleida. (Barcelona, s/f) 136 pp.

A Tarragona és citat Bartomeu, fill de Guillem; a Tàrraga, Francesc Ponce; a Valls, Pere Cassenyach, i a Vic, Pere de Bertrellans, etc., noms tots ells citats en monografies i estudis locals més o menys aprofundits i que ens donen testimoni de l'existència d'especiers i apotecaris, o sigui, persones que tenien cura de la manipulació, confecció i venda de medicaments.

De totes maneres, per aquestes èpoques l'activitat de l'apotecari no estava tan definida com ho seria, ja dintre d'un col·legi professional, després de la primera meitat del segle XV. La venda de medicaments no era pertot arreu un privilegi concedit i protegit en benefici dels apotecaris i de la salut pública, especialment en localitats petites, mal comunicades i aïllades dels nuclis de població més importants o poblats. D'altra banda, els apotecaris no es limitaven a vendre medicines sinó que, a vegades, venien també altres articles. També menescals, cirurgians i barbers venien composicions enteses com a medicinals. Tot això feia que en èpoques anteriors a l'estructuració definitiva dels col·legis d'apotecaris i al refermament dels organismes de la sanitat oficial, l'activitat de l'apotecari, segons llocs i circumstàncies, fos una mica confosa, a l'igual que succeïa en altres llocs o ciutats d'Europa: França, Itàlia, Germània, etc.

Un exemple clar del que diem el donen les referències pertanyents a l'hospital de Santa Creu de Barcelona, poguent-ho deduir d'algunes dades tretes dels comptes de l'hospital de l'any 1375:

"Item; pague maestre exameno a en Bernat, barber, qui curarem em Berthomeu cflar, escolà qye era consentit per lesquena e pague entre polvores e olis e enpastres" 44 sous

"Item: done a j. metge juheu per j. xerop que donà a una castellana qui hic era malauta, iij sous v. diners e guari"

"Item: donc a j. juheu metge qui avie curada una romia Castellana e per curar altra romia paguelo per j. axerop quelì aportà ij. sous j. diner".

També era corrent que persones que no eren de l'ofici confeccionessin en l'hospital els medicaments. Així trobem que a les notes de despeses es registren **"2 quartans de oli i 3 diner de roses"** per a fer oli rosat, valguent tot 1 sou, 10 diners.

Una altra nota ens diu que el 1379 els barbers proporcionaven i venien medicaments. Mestre Bernat, barber, cobrava 2 sous per un unguent.

Això també se'ns confirma quan l'any 1389 **"an mayans, barber, qui stà dins lo portal dela bocaria, per medicines qui avie fetes a j. hom qui avia mal entre la cama, viij sous"**.

En el camp de la veterinària també succeïa el mateix. El 1397, es **"done a Gerau, manescal, per medicinas fetas al mul dels spital qui havia mal de spall"**...

Una altra prova és **"mude lo mul ab lo menescal que stà al cap de la placa de Santa Anna, e costà ab los seus treballs e.j. emplastre quelì feu xij. sous"**.

D'altra banda, veiem que si bé tant cirurgians com metges i barbers confeccionaven medicines per als seus pacients, trobem una nota en la que se'ns mostra que, de vegades, els medicaments eren adquirits a casa de l'especier: **"costa-**

ren medicines que lo barber près de casa den puget ij sous iijj", i que també a l'hospital se'n confeccionaven, perquè **"costà j. crestilli, que donà à un malau que fem en casa j. sou"** (13).

Tot això no significa que no existís paral·lelament una medicina de tipus popular, casolana, ben diferenciada i que estava en competència amb l'altra medicina, la que en podríem dir medicina oficial, malgrat aquest defecte d'estructuració de funcions.

Un exemple d'aquesta medicina casolana, popular, i també supersticiosa, el trobem en una sèrie de fórmules pertanyents al segle XV (14).

També d'una sèrie d'anotacions fetes en uns protocols notarials del període 1417/1459, es recullen dos referències a **"curanders"**, tres oracions de suposades propietats curatives, 18 fórmules medicinals i 4 procediments per fer fugir insectes. Pel que fa a les fórmules medicinals n'hi ha per al tractament casolà de la tos, malalties dels ulls, de la pell, mal de ventre, tortícol, mal de cap, i un dentífric. De les tres pregàries, una val per a qualsevol malaltia, l'altra per foragitar els cucs de l'intestí i la tercera per lliurar els homes de qualsevol temptació (15). Els components de les fórmules eren usats normalment pels apotecaris i les substàncies emprades es podien adquirir tant a les apotecaries com a casa dels adroguers o venedors ambulants: aigua de gavrera, d'arbòs, aiguarós, anís, ruda, clavells, fonoll, mel rosat, nous moscades, regalèssia, sàlvia, etc., entre els productes vegetals, i, entre els químics o minerals: caparrosa, òxid de zinc, i entre les substàncies estranyes, molt escasses: llet de dona, mantega rànica, nius d'oreneta, perfums de xinxes, sangoneres. També pa de sucre i vi són ingredients usats en fórmules.

Altres estudis fets sobre el mateix material donen a conèixer fórmules similars que situem entre 1471 i 1568 (16).

També cal citar, però, ja dins d'una terapèutica de creença no feta amb substàncies medicinals, l'interessant estudi de Perarnau (17).

Aquest tipus de terapèutica no és, però, una exclusiva d'aquesta època. Es mantindrà a través de les centúries i constitueix la parcel·la del que s'ha d'entendre com a medicina no oficial i, en el camp de la terapèutica, també la trobem durant els segles XVI, XVII i XVIII, fins al nostre temps.

13 - Roca, J.M., Lo bressol del Hospital de la Santa Creu. "Anuario del Hospital de la Santa Cruz". (Barcelona, 1921-1922) 30-80 (vegeu també, per a una perspectiva més àmplia: Danon, J., Visió històrica de l'Hospital General de Santa Creu de Barcelona. (Barcelona, 1978) 207 pp.

14 - Jordi, R., Curiosas fórmulas de medicina popular pertenecientes al último cuarto del siglo XV. "OFFARM", I (1982) 4, 239-246.

15 - Jordi, R., Fórmulas medicinales populares y supersticiosas pertenecientes a la primera mitad del siglo XV (1417-1459). Congrès Internacional d'Història de la Farmàcia. (Budapest, 29.9.10.1981) "Circ.Ftca." XXXIX (1981) 273, 469-482.

16 - Jordi, R., Fórmulas de medicina popular y supersticiosa pertenecientes a la primera mitad del siglo XVI (1505-1568). Iª Reunión científ. de la Div. Hist. de la F.I.P. (Montreux, 6/8.9.1983) "Circ.Ftca." XLI (1983) 281, 283-309.

17 - Perarnau i Espelt, J., Activitats i fórmules supersticioses de guarició a Catalunya en la primera meitat del segle XIV. "Arx. de Text. de Cat. Ant." I (1982) 518 pp, 47-48.

II

**PACTES, CONTRACTES I
CONDUCTES**

Es pot dir que abans d'iniciar-se l'estructuració dels col·legis d'apotecaris, mitjançant els quals es desenvolupa la professió, es comprova l'existència de pactes entre apotecaris establerts i joves que volien fer l'aprenentatge de l'art, encara que, més tard, organitzada ja la professió, existeixen pactes però en altres sentits.

Un exemple d'això és quan el 28 d'abril de 1371 l'apotecari Llorenç Bassa accepta a Pere Pastor, natural de la Borgonya, per a un període de 2 anys per aprendre l'art. En el contracte, Pere Pastor es compromet a ser fidel, quasi fins a l'esclavitud, tot i que després de finalitzats els 2 anys Llorenç Bassa li pagués 8 florins d'or d'Aragó. El 15 de setembre de 1379 era l'apotecari Bernat Caldovol qui acceptava a Bernat Ferran, de Valls, també per 2 anys, prometent-li 6 florins d'or en finalitzar els 2 anys.

A Igualada, el 1421, Francesc Artigó firma un contracte per ensenyar l'especiària durant 6 anys a un donzell que abans servia de criat. Aquest seria alimentat, vestit i calçat i aniria a l'escola, al seu degut temps, per aprendre de lletra (1).

El mes de juliol de 1440, és Gabriel Pont l'apotecari que signa contracte amb Francesc Seguí, de Castelló d'Empúries, per a un aprenentatge de 3 anys. Seguí es compromet amb els béns dels fiadors que es citen en el document. El citat Pont estableix el 15 de desembre del mateix any un altre contracte amb Duran Guiu, francès, contracte molt similar a l'anterior ja que aquest també es compromet, responnent amb fiador, a servir a l'apotecari a canvi d'ensenyament.

En aquest 4 casos els apotecaris accedeixen a alimentar i mantenir en bona salut els citats individus, tots menors de 25 anys. Els dos primers, Pere Pastor i Bernat Ferran, no tenien assegurat, segons el contracte, ni el vestit ni el calçat, havien però de percebre, finalitzat el temps establert, 8 i 6 florins d'or, respectivament. Francesc Seguí i Duran Guiu tenien assegurat el vestit i el calçat, però no tenien cap salari establert finalitzats els 3 anys.

Els quatre aprenents es comprometien i acceptaven que, donat el cas de no complir el pactat, serien perseguits per la justícia (2).

Durant els segles XV, XVI, XVII i XVIII es troben contractes entre el mestre apotecari i els futurs fadrins, en alguna ocasió hi havia motiu perquè el col·legi hi intervingués, tal i com succeïa a Barcelona en el cas de Perot Tiana, per considerar que un pacte que ell havia signat estava en contra de les ordinacions col·legials, com es podrà veure més endavant.

Hem parlat de pactes entre mestres apotecaris i joves que volien aprendre l'art, però no tan sols eren aquests tipus de pactes els que es registren durant el segle XV.

1 - Segura, J., *Història d'Igualada*. (Barcelona, 1908) Vol.II, 470 pp.; 90.

2 - Jordi, R.; Gómez-Caamaño, J.L., *Contratos de aprendizaje de boticario en la Barcelona medieval*. "Bol. de la Sdad. Esp. de Hist. de la Farm." XXIV (1973) 95, 122:126.

El 10 d'agost de 1471, quan es tracta de la venda d'una apotecaria pel seu propietari, Damià Blanquerna, i la seva esposa, Nicolassa, a Llorenç Martí, també apotecari de Barcelona, en el document es detalla l'inventari, inventari que encara que és insuficient, ens permet de conèixer quelcom de l'utilatge existent a l'apotecaria de Blanquerna, malgrat que no es donen a conèixer les substàncies medicamentoses que en aquella apotecaria deuria haver-hi (3).

El document detalla el valor del que a continuació es transcriu:

“lo bastiment e lo torn”, 3 lliures; 13 caixons, 1 lliure i 6 sous; 29 caixes “brocades”, 1 lliura i 6 sous; 27 caixes verdes i vermelles, 2 lliures; 152 pots de terra, grans, a raó de 10 sous i 6 diners, per un total de 6 lliures, 6 sous i 8 diners; 8 pots mitjans, a raó de dos per un, 12 sous i 6 diners; 36 pots “de piles”, a raó de tres per un, 10 sous; 26 pots de vidre blanc, a raó de tres diners, 6 sous i 6 diners; 62 “masses” de vidre, a raó de 8 diners la peça, 2 lliures 1 sou i 3 diners; 6 confiteres, 8 sous; 1 morter, (?) (4).

Si abans hem citat alguns aspectes datats en el segle XV, no deixa de ser il·lustratiu per al nostre objectiu tractar de quatre pactes més, aquests, però, de caire diferent, pertanyents al segle XVI.

El primer cas és el d'un apotecari, Francesc Gornes, qui el 14 d'abril de 1512 es comprometia a curar una tinya al mosso Benet Mayol, per la qual cosa podem comparar l'activitat del dit apotecari amb la d'alguns individus que, amb el permís de l'autoritat sanitària de l'època, estaven legalitzats per tractar tinyes i altres malalties (5). Tot i que en aquest cas desconeixem quina mena d'autorització posseïa l'apotecari per al tractament de la tinya d'en Benet Mayol, tot ens fa creure que la firma del pacte era deguda a la confiança, justificada o no, que l'apotecari Gornes tindria en el medicament o sistema que es comprometia a aplicar per a guarir la desagradable afecció (6).

Encara que de menor importància, també del segle XVI, trobem un pacte que especifica l'existència d'uns capítols, en català vulgar, entre Joan Dalmau, apotecari de Barcelona, d'una banda, i Joan Uystrell, agricultor de la parròquia de Sant Esteve de Ripollet, per l'altra banda, per subministrar 30 gerres d'oli, el 27 d'abril de 1516 (7).

3 - A.H.P.B., Not. Guillem Jordà (menor), lg.13, 12.12.1470/ 10.8.1471.

4 - Jordi, R., Dos ventas y dos pactos entre boticarios. “Bol. Inf.Circ.Ftca.” (1975) 68, 48:53.

5 - Jordi, R., Privilegios especiales concedidos por el protomédico del Principado de Cataluña y Condados del Rosellón y la Cerdeña durante la primera mitad del siglo XVIII. “Medicina e Historia” (mayo 1973) 16 pp.

6 - Jordi,R.- Gómez-Caamaño, J.L., Boticario comprometido a ejercer la medicina por documento público. Año 1512. “Atti del Congresso Int. di Hist. della Farmacia” (Torino, s/d) 327 pp., 129:152 i A.H.P.B., Not. Benet Joan, leg.6, Repert.1512 (bossa) 14.4.1512.

7 - A.H.P.B., Not. Andrés Miquel Mir (major), lg.5, Tercium Manuales contractum comunis, 22.2.1516/18.2.1517.

Un altre contracte interessant pel seu contingut és el signat el dissabte 1 de setembre de 1571 entre mossèn Antoni Ferrer, apotecari amb apotecaria al carrer de la Boria (8) de Barcelona, i Pere Tiana, apotecari habitant la mateixa ciutat, per explotar ambdós l'apotecaria de Ferrer, contracte que s'establia per a dos anys i mig. En aquest pacte, a part de l'aspecte purament econòmic i de mútues garanties, se'ns mostra que el peritatge del material específic i natural de l'apotecaria corre a càrrec dels apotecaris, així com l'existència d'un receptari, la residència permanent de l'apotecari Tiana a l'apotecaria, és a dir, que estava domiciliat a la mateixa, i la necessitat que Tiana entrés a formar part del Col·legi d'Apotecaris de Barcelona. Pel que fa al mosso per ajudar en les tasques de l'apotecaria, se'l denomina criat i no fadrí. També és interessant la clàusula que diu que si Tiana es casa, Ferrer queda en plena llibertat de recuperar, o no, l'apotecaria. Desconeixent l'inventari d'aquesta, que deuria fer-se després que els dos apotecaris i els dos fusters que intervingueren valoressin les existències de les seves respectives competències, quedant palesa, però, l'existència d'utilitatge per a la fabricació de neules. Desconeixent també la corresponent valoració de les existències, no podem establir la possible relació entre materials i el preu pactat entre ambdós apotecaris. (Vegeu annex I)

De totes maneres, malgrat el pacte, quan Ferrer presentà a Tiana al Col·legi per sol·licitar el seu ingrés el dia 11 de novembre, l'aspirant no fou acceptat ja que els apotecaris consideraren que la firma del dit pacte era una pressió indirecta perquè Tiana ingressés en el Col·legi. Tot això motivà un plet que si bé no sabem com es va resoldre per manca fins avui de documentació, el que si sabem és que el Col·legi acordà que no es tornaria a parlar de la qüestió fins que Ferrer hagués tret de casa seva a Tiana i que aquest no podia tornar a casa de Ferrer fins

8 - El carrer de la Boria, que comunicava la plaça de l'Àngel amb la plaça de la Llana, fou la Via Augusta durant l'època romana i Via Franciscana durant els segles IX i X, època de la dominació dels francs. Juntament amb el carrer del Mar, foren el primer eixample de la ciutat. Per aquest carrer era tradicional el pas dels condemnats a la vergonya pública i a la pena de fuets. També els condemnats per la Inquisició eren conduïts a Santa Caterina pel carrer de la Boria.

transcorreguts 2 anys, ni mentrestant durés el pacte que entre ells havien establert (9).

Ja a finals del segle XVI, el 3 de gener de 1591, coneixem la venda de l'apotecaria de Melcior Pere Anton a Jaume Hernández, també apotecari de Barcelona (10). L'escriptura de la dita venda ens detalla els seus punts i els homes bons que havien de garantir la seriositat de l'operació i que en aquest cas eren Miquel Prexens i Montserrat Resplants, apotecaris del Col·legi de Barcelona.

Aquest document públic especificava que la venda de la botiga d'especiària i d'apotecaria comprenia pots, prestatgeries, taulell, drogues simples i compostes i altres medicaments i estris o utilatge propis de l'art d'apotecari que s'especificarien en un memorial que es donaria als dos experts que intervindrien. Les dues parts admetien com a jutges i àrbitres de la venda a Miquel Prexens i a Montserrat Resplants, sent Prexens el representant d'Hernández i Resplants el de Pere Anton. Tant el comprador com el venedor es comprometien a respondre amb els seus béns, mobles i immobles, en cas d'incompliment de la concòrdia que establien, i també a complir el dispost per Prexens i Resplants. Ambdós donaven plenes facultats a Prexens i a Resplants perquè, com a experts, jutgessin justament, "**amb tot el cor, amb amor i sense mala voluntat**", tot el concernent a la venda i segons el memorial que ambdós experts rebrien.

9 - At.Barç., Llibre de la Madalena (manuscrit) fs. 192 i 200

Pel que fa al Llibre de la Madalena, cal dir l'extraordinària importància que aquest té per al coneixement de la història del Col·legi d'Apotecaris de Barcelona. Aquí fem esment d'una sèrie de 10 treballs que recullen, de manera exhaustiva, totes les dades contingudes a l'esmentat manuscrit. Les indiquem a continuació, tot i advertint que tracten d'una multiplicitat de temes que són estudiats en altres capítols. (vegeu: Jordi, R.- Notas sobre el Colegio de Boticarios de Barcelona. Siglo XVI. Enfrentamiento entre el Colegio de Boticarios de Barcelona por usurpación de funciones contra los protofisicos Arnau Scuriasso, Nicolás de Florensa y Garau Boquet. (I). Conferencia, 26.10.1982, Real Academia de Medicina de Barcelona. Circ. Ftca. XLI (1983) 279; 153:166 - Trascendencia social del control de medicamentos por el Colegio de Boticarios de Barcelona durante el siglo XVI (1531-1550). (II). (Homenaje al prof. Guillermo Folch Jou. op.cit.); 37-43 - Notas sobre el Colegio de Boticarios de Barcelona. Siglo XVI (1566-1573). (III). Conferencia 7.12.1982, Real Academia de Farmacia de Barcelona - Control de substàncies medicinals pel Col·legi d'Apotecaris de Barcelona en el segle XVI (1531-1574). (IV). Conferencia 7.4.1983. XXVIIè Cicle de Conferències de Federació Farmacèutica, 1982/1983. (Barcelona, 1983) 32+12 pp. - Colegio de Boticarios de Barcelona, 3.12.1564/8.11.1574. Pere Pujol, un boticario conflictivo. (V). Circ. Ftca. XLII (1984) 284; 205:220 - Medicamentos usados en el siglo XVI en el área barcelonesa. Su estudio y relación con los exámenes del Colegio de Boticarios (1531-1574). (VI). Premio Soler y Batlle 1984. (publicado por "Glyco Iberica, S.A.") (Caldes de Malavella, 1984) 128 pp. - Notas sobre la actuación del Colegio de Boticarios de Barcelona contra el intrusismo registrado durante el período 1533-1568. (VII). "Circ. Ftca." XLIV-XLV (1986/1987) 293; 61:64 - Elección de cargos en el Colegio de Boticarios de Barcelona (1531-1574). (VIII). Circ. Ftca. XLV (1987) 295; 213:234 - Relaciones del Colegio de Boticarios de Barcelona con los médicos de la ciudad y sus interrelaciones con la Triaca (1531-1574). (IX). Circ. Ftca. XLV (1987) 296; 305:326 - Noticias sueltas sobre el Colegio de Boticarios de Barcelona (1531-1574). (X). Circ. Ftca. XLVI (1988) 300; 263:288.

10 - A.H.P.B., Not. Matias Pastor, lg.6, 29.10.1590/25.2.1591.

Hernandez prometia a Pere Anton, sempre segons el judici d'ambdós experts, que signava acta d'obligació per liquidar el deute en el termini de 2 anys. L'incompliment de la concòrdia representava el càstig de 25 lliures, la qual cosa era acceptada (11).

Jaume Hernandez, o Ernandes, en certa ocasió va ser protagonista d'un fet curiós. El 6 de desembre de 1604, atesa a l'escassetat de blat, es produí un aldarull a la plaça del Blat -avui plaça de l'Àngel- per a continuar a la plaça del Born. Com que feia pocs dies que Jaume Hernandez havia deixat de ser conseller 5è encarregat dels subministres d'aquell gra, inculpant-lo de la carestia del blat, sembla ser que amb part de raó, els amotinats trencaren els vidres de la seva apotecaria, faltant poc perquè ell mateix pagués amb la seva vida les ires dels revoltosos, salvant-se en aparèixer el virrei en persona, duc de Monteleón, juntament amb els consellers, els quals aconseguiren que els amotinats es retiressin quan ja havien començat a cremar la casa d'Hernandez. La làpida mortuòria de Jaume Hernández es troba a l'església de Santa Maria del Mar.

També durant el segle XVI es registren altres tipus de pactes. Aquests són els que s'acordaven entre el protomèdic i els aspirants a obtenir el títol o privilegi de mestre apotecari pel Protomedicat quan l'apotecaria no estava en bones condicions o bé quan l'examen realitzat per l'aspirant no havia estat satisfactori del tot, concretant-se a les actes aixecades els períodes de temps compromesos per normalitzar les situacions, i inclús amb caràcter de títols provisionals, com més endavant es veurà.

Conductes i deutes a Reus: Cosa corrent eren les conductes. El 1338 i 1340 sabem que ja existien conductes de metges a la vila de Reus. El 31 de març de 1448 s'acordava igualar a un metge i també el 1477 el consell de la vila igualava a Ben-Juha, metge jueu establert a Tarragona, registrant-se amb freqüència que la vila de Reus romangués sense metge, havent d'establir novament conductes per resoldre la situació.

El 13 d'octubre de 1381, Pere Vilagut, de Reus, tenia per vendre en la seva apotecaria gèneres estranys a l'art com eren: faves, sigrons, llenties, arròs, culles de fusta, cintes, ordi, fenigrech, prunes, panses, cera, a més d'aigües medicinals, unguents, olis, etc.

El 1499 Pere Solà, apotecari establert a Reus, diu que Pere Çoncabella, a més d'apotecari, feia de mestre d'escola; fet aquest que es repeteix l'any 1502 amb mestre Pere Màrtir.

Es pot veure que el consell de la vila de Reus regateja pel que fa al fet de fixar els sous propis de les conductes, fins a l'extrem que si mestre Santet era igualat des del 1510 fins al 1514 -aspirava al càrrec, entre altres, mestre Martí, gendre de l'apotecari mossèn Solà- és interessant veure que Santet no volia ocupar el càrrec si els especiers de la vila se n'anaven en temps de pesta, tot i que deia que sí, que accediria, si el feien "**servir d'especier**"

També era emprat el sistema de conductes pels cirurgians de la vila de Reus des de l'any 1323, potser i tot amb anterioritat, ja que en altres localitats ja es registren el 1297.

És convenient saber que el 24 de gener de 1414 Benet XIII autoritzava l'ordenació promulgada pel jurat de Reus, pel que fa als deutes dels menestrals, de la següent manera:

“Que los menestrals agen demanar dins cort temps ço quels es degut = Els jurats i prohoms de la villa de Reus han ordenat, amb l'autoritat dels Senyors, que toto cirurgià, barber, especier, sastre, sabater, fuster i tot altre qualsevulla menestral de qualsevol condició, demani en el període d'un any el que se li degui de son art u ofici, e si non ha, que passat lo dit any quen age perdut e li sia posat clarament perpetual. Però si el dei deute no es pagat dins el dit any per alongament de plet, la qual cosa no sigui culpe del demandant, en aquell cas no=” (12)

Tot i que aquí es fa servir el mot “specier”, el mot “apotecari” ja apareix en dita vila a mitjan segle XIII.

Alguns del cirurgians posseïen llibres propis de metges i apotecaris: Antidotari, de Nicolau; Liliium Medicinae, de Bernat de Gordon; Aforismes, d'Hipócrates; encara que d'altres no en posseïen cap. Pot veure's també que hi havia casos en què existia una bona relació entre l'apotecari i el cirurgià: són dos apotecaris els qui proposen al cirurgià mestre Bartomeu perquè fos igualat per la vila de Reus.

El fet que els llibres emprats fossin els mateixos, assenyala l'existència d'una connexió íntima entre els que exercien les arts curatives.

Una característica bastant fixa és que, en temps de pesta, tant els metges com els cirurgians i els apotecaris d'aquella vila desapareixien, la qual cosa és possible que fos deguda, a part de la por, a la gasiveria del Consell (13).

El contracte establert el 10 de novembre de 1588 entre els consellers de Santpedor i Joan Ferrer, apotecari de la vila de Cardona, és significatiu i diferent de l'anterior. Ferrer, fins el dia 2 d'agost de 1591, havia de subministrar a la vila “pinyons, avellanes, confits, confitures, turrons, pinyonades, neulas, clareya, vi picat, arròs, fideus, sèmola, macarrons, ferro caparros, pega, candelas” i que “m^o ferrer aya tenir medicines bones i utils, conforme altres apothecaris son tinguts i obligats”. A canvi de tot això, l'apotecari Ferrer tindria casa de franc, estaria exempt dels càrrecs de la vila, excepte del de la “puga”, i tindria l'exclusiva de

12 - Vilaseca, S., Metges, cirurgians i apotecaris reusencs dels segles XIII i XIV. La Confraria dels Sants Metges de Reus. (Reus, 1961) 178 pp.; 19 - Sobre conductes del segle XVIII, com a exemple, vegeu: Sorni Esteva, J., Suñé Arbussà, J.M., Notas sobre conductas de boticarios en poblaciones catalanas a mediados del siglo XVIII. (Homenaje al Dr.D.Guillermo Folch Jou) “Bol.Sdad. Esp.Hist.Farm.” XXXVIII (Madrid, julio-dcbre. 1987) 151- 152, 219:227.

13 - Vilaseca, S., Metges. 64, 65 i 71.

venta de tots els gèneres abans esmentats (14). La qual cosa ja ens mostra que, encara a final del segle XVI, hi havia indrets on l'exercici de l'art era confós.

Qüestions similars es produïen a Barcelona. Així veiem que davant del notari Esteve Soler, el 4 d'abril de 1499 l'apotecari Joan Saurí atorgà carta de pagament a favor dels obrers de Santa Maria del Mar per la quantitat de 4 lliures, import de les neules i del **"nectar o clarea que servirien per presents i per enramar l'esglesia"**. El 21 de febrer de 1503 atorgà carta de pagament pel mateix concepte Berenguer Ribes, també apotecari. El 26 de febrer de 1504 la va signar Pere Matheu, apotecari. El 2 de setembre de 1506 consta que l'atorga Miquel Vinyals, apotecari, per neules i nèctar per a obsequis per als obrers en les festes de Nadal d'aquell any. El 4 de maig de 1511 és l'apotecari Pere Rossell qui l'atorga per les neules i clarea per la festivitat del Naixement del Senyor i per encens i cera vermella per al ciri pasqual. El 17 de juny de 1512 l'atorga de nou Rossell per neules, clarea i torrons comprats de botiga per obsequiar els oficials de l'obra en les festes de Nadal. El 14 d'abril de 1513 la firma el mateix Rossell per neules i clarea per als acostumats obsequis en les festes de Nadal. El 15 de setembre de 1514 l'atorgaren Clara Rossell, vídua del citat Pere Rossell, i el seu fill Joan Llätzer Rossell, també apotecari, per neules, nèctar i torrons. El 3 de juliol de 1515, 10 d'octubre de 1516, 29 de maig de 1517 i 19 de febrer de 1518, la firmà el dit Joan Llätzer Rossell **"per los regalos de clarea neulas i torrons fets en la festa de Nadal"** (15).

14 - Sala i Fargas, J., *Contrata farmacéutica de illo tempore*. "El Rest. Fto." (Barcelona, 1917) LXXII, 625:627.

15 - González i Sugrañes, M., *op.cit.*; 66-67.

III

**ESTRUCTURACIÓ COL·LEGIAL.
EL MODEL DE BARCELONA**

Una fita important per als apotecaris catalans s'assoleix quan el governador dels comtats del Rosselló i de la Cerdanya, Guillem de Bellera, a petició dels prohoms de l'ofici d'especier-apotecari de la vila de Perpinyà, l'any 1344 els concedia unes ordinacions. L'interès dels dits prohoms era evitar fraus que perjudiquessin la salut pública i el bon nom dels especiers-apotecaris.

El governador va fer arribar la suplicació el 3 d'octubre de 1344 al batlle de Perpinyà per tal que aquest actués en conseqüència.

Els prohoms de l'ofici havien argumentat que si quan existien fraus en operacions realitzades pels mercers de la vila, aquests fraus eren jutjats i castigats pels sobreposats del propi ofici (1), això no podia fer-se quan els fraus els feien els especiers-apotecaris de la mateixa vila ja que no hi havia legislació en aquest sentit.

Per aquest motiu, demanaven que en produir-se fraus competència de l'art d'especier-apotecari, el coneixement, judicació i càstig dels mateixos fos jurisdicció dels seus prohoms de millor fama.

Guillem d'Adalbert, batlle de Perpinyà, per tal d'informar-se adequadament sobre la conveniència que la petició fos atesa, mantingué consultes amb els prohoms dels diferents oficis, inclosos els especiers-apotecaris. Després d'aquestes consultes, el batlle demanà als especiers-apotecaris de la vila, Jaume Mercer i Raimon Boquer, que redactessin unes normes articulant la petició. En aquesta petició es demanava que en qualsevol moment els sobreposats poguessin, amb l'autorització escrita de la cúria del batlle, prendre mostres de la cera obrada, o sense obrar, de mel, sucre i d'aquells materials que tinguessin les drogueries pertanyents a l'ofici dels especiers; exercir un control de les peses i mesures en poder d'especiers, fruiters i mangoners (2) i d'altres persones que les utilitzaren; comprovar els fraus i sofisticacions, basant-se en la seva competència i coneixement de la matèria, i també controlar determinats tipus de competència il·legal. Sol·licitaven a més que s'establís que la tercera part de l'import de les penes pecuniàries aplicades pels sobreposats en determinats casos es destinés a benefici del comú profit de l'ofici.

Examinats i corregits els capítols pel jutge ordinari de la cúria del batlle, juntament amb el procurador fiscal, foren cridats els cònsols de la vila de Perpinyà per tal que es pronunciessin sobre si tot el demanat podia ser d'utilitat a l'administració pública i a la població de la vila. Vist que no hi havia cap objecció, el 27 d'octubre de 1344 eren concedits als especiers els capítols suplicats. Ordinacions que el rei Pere confirmava a Barcelona el 20 de gener de 1369 (3).

1 - Sobreposats eren els qui governaven l'art i mantenien les relacions de l'ofici amb els poders públics.

2 - Eren aquells individus que mantenien encants al carrer.

3 - Jordi, R., Viejos papeles del siglo XVI. "Bol. Inf. Circ. Ftea." (1976) 82, 67-81; 67-68.

Conferits els poders polítics als habitants de Perpinyà per carta de 23 de febrer de 1197, va haver de ser determinat el paper de cadascú en l'administració comunal de la ciutat. El principi d'aquesta participació en el govern depenia de la condició social. L'any 1346 apareixen ja les tres classes o mans: la mà major, burgesos i mercaders; la mà mitjana, fabricants de teixits i draps, escrivents i els qui exercien un art considerat com a honorable, i la mà menor, formada pels qui exercien un art o ofici similar. En aquest últim grup foren inclosos els especiers-apotecaris. Aquesta fou una decisió social, no política, ja que cada categoria tenia la mateixa representació, determinada per la dignitat de la professió, la qual cosa era motiu que el poder estigués en mans dels oficis.

A Perpinyà els poders públics de la vila estaven subjectes al consolat, creat l'any 1197, al consell dels dotze o consell jurat, creat el 12 de març de 1273 per aconsellar als cònsols, i a les assemblees generals, formades per notables i prohoms, i que eren les que administraven la ciutat abans que el consolat fos creat.

El 1346, apartada la mà menor de les funcions consulars, aquesta es mantenia en el consell jurat, que estava format per quatre membres de cadascuna de les mans, i en les assemblees generals cada cap d'ofici tenia dret a formar part d'aquell i dret a sufragi.

Apartats els oficis del consolat i sense influència pràctica en el consell jurat, tanmateix mantenien una forta majoria que, per eliminar-la, els cònsols de la vila, l'any 1360, agruparen els oficis en 15 grups dels quals els dos sobreposats encara tenien fins el 1395 algun dret en les assemblees generals. Creat el consell general el 1402, any en que se suprimia el consell jurat i les assemblees generals, la participació en la vida ciutadana dels oficis es va reduir extraordinàriament. El 1449 era creada la denominada matrícula en la que s'inscrivien oficials i artesans.

Els sobreposats també foren coneguts com a prebostes i més tard foren els administradors encarregats de les corporacions que en tenien. Els sobreposats, que primerament eren elegits a pluralitat de vots en les assemblees, a partir de 1315 foren elegits pels seus predecessors en aquest càrrec. El 1360, però, novament eren elegits anualment per tots els membres de la corporació. Pels desordres interns, el 1395 s'establia, llevat privilegis especials en contra, formar un consell dels oficis integrats, segons la seva importància, per 5 a 11 individus, els quals foren denominats prohoms i eren escollits pels sobreposats elegits. Els sobreposats dels especiers havien d'escollir 5 consellers o prohoms. Durant el segle XV, enlloc de ser elegits els sobreposats, eren extrets de la bossa d'insaculació.

Transcorreguts 9 anys, ja separats els botiguers i candelers dels apotecaris i elegint-se ja, per tant, cada any els prohoms dels respectius oficis, assistint com a entitat pròpia a les reunions del consell de la vila representatius de tota la població i vista la utilitat i benefici públic que les dites ordinacions comportaven tant a la població com al seu ofici, els botiguers i candelers demanaven de la clemència reial que es dignés concedir de nou i confirmar els capítols i ordinacions, la qual cosa era concedida.

Naixement del Col·legi d'Apotecaris de Barcelona

Si el que acabem de dir és referit a Perpinyà, hem de tenir en compte que constitueix un bon inici de la línia que ens portarà al desenvolupament de l'organització de l'art dels apotecaris a Catalunya, prenent com a prototipus el succeït a la ciutat de Barcelona.

Quan el rei Pere el 1351 establí a Perpinyà la Constitució per prevenir perjudicis a la salut pública i controlar la qualitat dels medicaments, s'obria el pas perquè anys després s'estructurés l'organització col·legial dels apotecaris barcelonins mitjançant l'establiment pel municipi d'unes ordinacions que podríem considerar l'origen del Col·legi d'Apotecaris de Barcelona quan, passant per les ordinacions municipals de 27 de novembre de 1433, s'arribà a les de 3 de novembre de 1445 en les que per primera vegada es té coneixement que existeix el càrrec de cònsol al front dels apotecaris barcelonins. Aquest naixement del Col·legi encaixa dins tota la sèrie de disposicions reials que constitueixen el conglomerat que donà forma a l'exercici legal de l'activitat professional dels apotecaris catalans i que es desenvoluparà fins arribar a l'acabament de l'estructura gremial per entrar de ple en l'exercici de l'activitat professional farmacèutica dels nostres temps.

Bàsicament, la constitució de Pere III donada a Perpinyà el 1351 establí que el control dels medicaments romangués en mans de tres prohoms els qui, en cas de comprovar anomalies, eren els encarregats de denunciar-ho al veguer, al batlle o a l'oficial que es cregués oportú. Les ordinacions de 23 de novembre de 1433 ja establíen que per posar en ordre l'ofici o art dels apotecaris o especiers era necessari que aquests individus fossin persones sàbies i discretes i aprovades en pràctica i exercici de la seva art, però com que per a la conservació de la salut pública era molt necessari que les medicines i materials emprats fossin de bona qualitat i no alterats i de mala condició, s'establí, modificant el dispost per Pere III, la vigilància de quatre prohoms que era el necessari per assegurar la qualitat de les substàncies emprades pels apotecaris, així com la prohibició de vendre medicaments compostos procedents d'altres llocs i que únicament fossin especiers i apotecaris barcelonins els qui venguessin els medicaments simples i compostos.

En aquesta ordinació veiem que són els quatre prohoms els qui han de tenir cura que es complís el legislat. Aquesta obligació dels prohoms desapareix quan el 3 de novembre de 1445 el veguer de Barcelona establí definitivament que des d'aquella data els apotecaris, amb llicència del veguer o regent de la vegueria de la ciutat, reunits en el Monestir de les Penedides, el primer diumenge després de Tots Sants, i cada any, elegissin quatre apotecaris i que, presentats aquests als consellers, aquests n'escollissin dos per ser durant l'any els cònsols de l'art dels apotecaris, després d'haver jurat al mostassaf complir bé i amb fidelitat l'ofici.

De totes maneres, existeixen antecedents documentals dignes de tenir-se en compte.

És ben conegut que, en benefici de la salut pública, les autoritats municipals de Barcelona havien disposat el control, a més dels aliments i altres articles, de les drogues simples i dels medicaments compostos que es venien a les apotecaries o especiaris.

El 19 d'octubre de 1339 s'havia creat l'autoritat municipal del mostassaf, que era còpia de l'existent a València, càrrec que, elegit el dia de Sant Andreu, passà després a ser-ho el dia de Santa Llúcia. El 1358 era subordinat al batlle i el 1381 Pere el Cerimoniós determinava la seva jurisdicció (4).

A la cort general de Catalunya celebrada a Perpinyà durant 1350-1351 es discutí i aprovà una constitució reglamentant la confecció dels medicaments. En aquesta constitució, signada per Pere III el 14 de març de 1351, no figurava el segell reial i, per propi desig dels consellers i prohoms de la ciutat de Barcelona, tenia caràcter d'instrument públic.

Referent a aquest tema, per un document sense data guardat a l'Arxiu Històric Municipal de Barcelona, document esborrany, hem pogut constatar l'existència de diversos punts, relatius al control dels medicaments, exigits pel municipi barceloní i que ens refermen molt del que hem tractat (vegeu annex II). En el primer capítol d'aquest document es comenta que s'havia acordat que els honorables consellers havien d'eleger la setmana abans de Quasimodo (5) a 3 prohoms: un mercader, hàbil en el coneixement de les drogues "**e altres coses pertanyents al art dels apotecaris**", un físic i un apotecari, els quals tenien encomanat el reconeixement, cada tres mesos, dels xarops i altres materials simples i compostos que tinguessin els especiers a les seves tendes, per comprovar si eren aptes per a la confecció de medicaments. Donat el cas que no ho fossin, havien de llençar-los en un lloc on posteriorment no poguessin fer servei. Es comenta en el cinquè capítol del document que les medicines no podien ser venudes ni utilitzades si primerament no havien estat reconegudes pels 3 prohoms. Així mateix, en el setè capítol es tracta de realitzar una petita correcció, i al vuitè que no fos admès si era inclòs en el setè. El comentari als capítols 9 i 11 indica que tots els apotecaris, sota jurament, havien de donar compte als 3 prohoms de tots els *materials medicinals que tinguessin a casa seva* i que qualsevol apotecari que fes medicines havia de ser examinat, en presència dels consellers, pels dits 3 prohoms, malgrat haver practicat 10 anys a Barcelona. El comentari als capítols 3, 4, 10 i 11 fa referència a tot el necessari per poder obrir apotecaria, mentre que el del 12 es refereix a la recepta.

A la vista dels comentaris d'aquest document, podem situar l'època en què es redactà entre els anys 1351 i 1433. Cal tenir en compte, però, que pel legislat l'any 1351 els prohoms encarregats pel consell per comprovar la qualitat dels medicaments feien visites setmanalment i que el 1433 no eren 3 els prohoms de

4 - Carreras Candi, F., Geografia general de Catalunya. La ciutat de Barcelona. (Barcelona, 1916) 1138 pp.: 534-535.

5 - Hom entenia per Quasimodo el primer diumenge després de la 1a Pasqua, Pasqua Florida o Pasqua de Resurrecció.

la ciutat els qui havien de portar a terme aquesta operació sinó que eren 4: un metge-físic, un mercader-droguer i dos especiers. L'any 1445 serien els 2 cònsols del Col·legi els encarregats d'aquesta tasca, a realitzar un o dos cops l'any, passant posteriorment per diverses variants.

Altres comentaris, com, per exemple, el referit als capítols 3 i 4 donant compte del criteri favorable a l'establiment d'apotecaries als estrangers a Barcelona, sempre que fossin examinats a la mateixa ciutat i demostrassin haver complert 10 anys de pràctiques de l'art en la mateixa, i el referit al capítol 11, ens confirma aquesta data ja que, a les ordenances de 1433, aquests 10 anys exigits es continuaven demanant, mentre que a les de 1445 els 10 anys s'havien reduït a 8 i el 1459 s'acceptava practicar 5 anys a Barcelona i 3 fora d'ella.

Pel caire del document, tot fa creure que és l'esberrany o un dels informes previs referits a una petició portada a terme pels apotecaris barcelonins, com és natural, destinada a aconseguir una modificació d'ordinacions.

Monestir de les Repenedides

Al marge de l'ordenació de l'art específic dels apotecaris barcelonins, cal tenir en compte les seves vinculacions amb el Monestir conegut com de les Repenedides, com a relació religiosa i privilegi que els afavoria.

El dia 8 d'octubre de 1378 era el rei Pere qui, com a conseqüència de les informacions rebudes i amb el desig que s'esmenés una situació andàmla relativa al Monestir de les Repenedides, ordenava determinades mesures amb caràcter obligatori, concedint, però, certs privilegis com a compensació al compliment de la seva reial voluntat (vegeu annex III).

Els apotecaris, botiguers i candelers de la ciutat de Barcelona ja havien suplicat que se'ls concedís permís per construir a la ciutat, per tal de glorificar a Déu i a Santa Maria Magdalena, la seva patrona, un monestir per a dones penedides. Concedida l'autorització i obtinguts per al dit monestir gràcies i privilegis, en el transcurs del temps es posà en evidència -això era el que havia arribat a conèixer del rei Pere- que alguns dels artesans abans citats mostraven cert desinterès cap al manteniment del monestir. Aquesta desídia es produí en els rectors i administradors últims, els qui, a diferència dels anteriors, no actuaven com calia pel que feia a l'administració del monestir ni en la manutenció de les dones allí acollides, i sense tenir en compte que aquestes havien de viure de les almoines i dels pietosos subsidis recollits per a elles.

El rei Pere, tement que l'obra benèfica es destruís per la manca de pietat i desídia mostrada pels qui s'havien compromès, ordenava que tots els apotecaris, botiguers, venedors al menut i candelers, amb caràcter perpetu, estaven obligats a ajudar i a administrar el monestir i el seu convent sota les normes següents:

Cada any, el dia de la festa dels Sants Innocents, havien de reunir-se en un lloc escollit per ells mateixos per elegir 4 administradors que tinguessin cura dels assumptes i béns del monestir, 2 procuradors encarregats d'exigir els llegats, quantitats i béns donats i deguts al monestir, i 6 recaptadors que eren els qui

havien de demanar almoines a benefici del monestir i per a les seves obres, mitjançant recaptés en totes les misses que se celebressin a les esglésies de la ciutat els diumenges i festius. Davant la possible malaltia d'algun dels individus recaptadors, existia la ineludible obligació que aquests nomenessin recaptadors substituïts fins a la recuperació del malalt, havent, aquests substituïts, de donar comptes als procuradors i aquests, per la seva banda, als administradors junt amb la priora del monestir.

Aquest sistema de manutenció del monestir havia de perdurar fins que amb les rendes obtingudes les dones allí recollides poguessin viure sense necessitat d'almoines.

L'ordre reial també puntualitzava que els recolectors d'almoines no havien de cansar-se ni d'avergonyar-se per demanar les almoines sostenint els bacinets que recollien els diners, per delicat que allò fos.

Els qui estant encarregats de recollir les almoines no ho fessin, havien de pagar, per cada any que haguessin estat nomenats sense haver complert el seu deure, 500 sous barcelonins. La meitat d'aquesta sanció era per les arque reials i l'altra meitat per les obres del monestir, encomanant-se a l'agutzil de portar a terme la pena si el contraventor era oficial de la cort i, si no ho era, era el veguer de Barcelona el qui havia de fer-ho, sota pena de 200 morabetins d'or en cas d'incompliment.

38

III

Com a contrapartida de tan severes obligacions, el rei concedia com a privilegi al monestir de les Penedides, i a perpetuïtat, que els seus administradors, procuradors i recaptadors d'almoines, durant l'any que estaven obligats a exercir els seus càrrecs, es lliuressin de servir en cap exèrcit ni en hosts ni en cavalcades reials o veïnals, ni en l'exèrcit segons l'usatge "**Prínceps Namque**", és a dir, que si segons aquest usatge alguns d'ells haguessin d'anar a combatre, per raó del reial privilegi restarien a la ciutat.

Finalitza el document ordenant a les autoritats que observessin les ordres i les concessions de la carta, sent aquesta signada el dia 8 d'octubre de 1378.

Ordinacions segle XV

1433

Són importants les ordinacions que, com era costum, a so de trompetes eren pregonades per Barcelona el divendres dia 27 de novembre de 1433, per ordre del mostassaf i per tal que l'art dels apotecaris o especiers redundés en un major benefici per a la salut pública.

S'establia que cada any, la primera setmana del mes de gener, els honorables consellers de la ciutat havien d'elegir 4 prohoms: un metge-físic, un mercader-droguer i 2 especiers. Aquests, de 3 en 3 mesos, havien de visitar, juntament amb el mostassaf, els materials medicinals i drogues de la ciutat en poder dels especiers, droguers i botiguers, i havien de testimoniar si aquests materials eren bons per compondre les medicines i arbitrar el sistema per judicar-los adequadament en cas de diferències de criteri.

També es prohibia la venda de medicaments compostos, triaga i mitridat que haguessin entrat a la ciutat si no s'havien elaborat a Barcelona i si primerament no era assegurada la seva qualitat pel mostassaf i els 4 prohoms, els quals eren remunerats a raó de dos terceres parts a repartir entre els 4 prohoms i la tercera part restant per al mostassaf.

Era ordenat aquest any que tan sols els especiers que tinguessin botiga oberta a la ciutat podien vendre xarops simples, compostos, electuaris, emplastres, unguents, olis, aigües destil·lades i altres medicines simples i compostes. Quedaven exceptuats de sanció aquells individus que, no sent de l'art, venien a especiers i a altres persones aigua de roses, aigua de nenúfar, aigua d'eufrasia i aiguarent.

Per les mateixes ordinacions, els apotecaris estaven obligats a donar a cadascun dels seus parroquians els albarans de deutes que tinguessin amb ells, sempre, però, dins el terme d'un any a comptar des que començava el deute. Les discussions que sobre aquestes qüestions es podien produir havien de ser resoltes pels 4 prohoms i, en cas que el deutor no volgués pagar, la qüestió passava a la jurisdicció ordinària dels consellers.

D'aquestes ordinacions endavant, cap apotecari podia tenir botiga oberta al públic si primer no havia practicat 10 anys seguits a la ciutat o en altres indrets i no havia estat examinat pels 4 prohoms amb la intervenció dels consellers. D'altra banda, cap dona que tingués botiga d'especiaria podia fer cap medicina si no hi tenia al front alguna persona que reunís les condicions abans exigides per tenir apotecaria a Barcelona.

Pel que fa a les receptes, cap apotecari podia confeccionar cap recepta de metge demanant purga o confecció si aquesta no era escrita pel metge, o escrita per l'apotecari sota el seu dictat, en romanç, o sigui, especificant els components en noms vulgars i coneguts i no en noms peregrins o desconeguts, i tenint sempre en compte que abans de fer la medicina els materials havien de ser reconeguts pels metges que els ordenaven. Tot amb les corresponents sancions.

1445

El 3 de novembre de 1445 la ciutat ordenava que des d'aquell dia endavant, sempre però amb llicència del veguer o regent de la vegueria, els apotecaris havien de reunir-se en el convent de les Repenedides el primer diumenge després de Tots Sants, per elegir a 4 d'ells que serien presentats als consellers. Aquests n'escollirien 2 per exercir el càrrec de cònsols dels apotecaris, els quals havien de jurar en mans del mostassaf complir i fer complir les normes de l'art. Quedava ordenat que la dita elecció s'havia de fer cada any.

També s'establia que els dits cònsols, junt amb el mostassaf, una o dues vegades l'any havien de reconèixer els operatoris dels apotecaris. En cas de trobar medicaments en males condicions, aquests havien de ser destruïts davant de l'apotecari, però si l'apotecari no quedava conforme amb el criteri dels cònsols, 3 prohoms apotecaris, junt amb els cònsols i en presència del mostassaf, mitjançant jurament, havien de judicar si el material era bo o no ho era. Cas de no ser bo, el material havia de ser destruït.

S'ordenava que en cas de discussió entre algun apotecari i altres persones per raó de medicines o altres coses referent a l'art d'apotecari, o per raó del preu de les mateixes, els apotecaris havien de demanar als cònsols de l'art judici sobre el particular i donar la raó de dret a qui la tingués. La decisió dels cònsols era inapel·lable. Aquests però estaven obligats a donar-ne compte al veguer o regent de la vegueria.

En aquestes noves ordinacions hi ha altres detalls que convé ressaltar. No s'hi parla del posterior examen pels 4 prohoms, cosa que quedava ben determinada en les ordinacions del 27 de novembre de 1433. Tampoc s'hi parla de la presència dels consellers a l'acte.

Pel que fa a les dones que tenien botiga oberta, aquestes podien continuar tenint-la sempre però, igual que 12 anys enrera, que tinguessin al front de la mateixa un apotecari que hagués practicat l'art durant 8 anys.

Per les sancions també hi havia una diferència: en el primer cas, qui no complia havia de pagar 10 lliures i, en el cas de tendes d'especieria d'una dona, aquesta tan sols havia de pagar 100 sous com a sanció (6).

Aquestes diferències entre les ordinacions de 1433 i 1445 semblen mostrar-nos que, encara que disminuït el nombre d'anys de pràctiques, els exàmens deuen realitzar-se de manera similar el 1445 que el 1433, i és probable que el nombre de dones amb tenda tingués tendència a disminuir.

1459

Les ordinacions promulgades a Barcelona el 13 de novembre de 1459 per ordre de l'honorable mossèn Arnau Guillem Pastor, cavaller regent de la vegueria, i de Pere Joan Serra, batlle de la ciutat, cadascun en la seva respectiva jurisdicció, en benefici de la salut pública i de l'art dels apotecaris o especiers de la ciutat de Barcelona, disposaven que, per acabar amb els fraus i inconvenients, els consellers i prohoms de la ciutat convenia que ordenessin de nou.

És a partir del 3 de novembre de 1459 que varia el nombre d'anys de pràctiques així com altres aspectes que podem considerar fonamentals per a l'evolució dels apotecaris barcelonins.

Sense anul·lar les anteriors disposicions, les novament promulgades les modifiquen de manera evident. Els 8 anys de pràctiques necessaris per poder establir-se, les ordinacions de 3 de novembre de 1459 assenyalen que podien ser 5 d'exercici en apotecaria de la ciutat i 3 en qualsevol altra part, la qual cosa era més justa i equitativa.

Pel que fa als exàmens, en aquestes ordinacions hi ha una varietat importat:

"tots els apothecaris que vuy tenen obredor o botigua en la dita Ciutat es volran exhaminar que ho puxen fer pero que non sien forçats ne compehlits ans sia en lur facultad e voler si fer ho volren".

Creiem que això tenia explicació ja que aquestes mateixes ordinacions establien que els exàmens fossin realitzats, complert el temps establert, per un tribunal format pels 2 cònsols i 8 apotecaris, i format sota normes específiques. Aquesta nova modalitat no eliminava, però, els drets adquirits pels qui havien estat examinats segons el legislat el 1433 i 1445.

Una altra qüestió a tenir present és el caràcter corporatiu adquirit pels apotecaris ja que són ells, i no altres persones estranyes a l'art, els qui examinaven i donaven la facultat per establir-se.

Quant a les dones que tenien botiga d'especiaria, aquestes desapareixien com a tals, trobant al seu lloc les vídues d'apotecaris, les quals, per continuar l'apotecaria del seu marit, no necessitaven cap apotecari sinó que havien de tenir a l'apotecaria **"algu jove sufficient que hagues stat en la dita art de apothecaria a conaxença dels consols de aquella"**, la qual cosa havia de ser complimentada per la vídua en el termini de 6 mesos després de la mort del seu espòs. Això ens demostra que, pràcticament, la dona amb botiga d'especiaria anava desapareixent i, per altra banda, ens mostra l'existència del jove aprenent d'apotecari, futur mestre, ja amb caràcter oficial.

Com a excepció, s'establia que quan el cònjuge mort hagués deixat algun fill que volgués ser apotecari o especier a la ciutat i no hagués estat examinat o no tingués encara l'edat de fer-ho, la vídua podia tenir al front de l'apotecaria a un jove apotecari, apte a judici dels cònsols, fins que el seu fill tingués 24 anys, però no més. En cas d'arribar el fill a aquesta edat i no haver pujat a examen, no li era permès a la vídua continuar l'apotecaria ni que en ella s'exercís l'art d'apotecari o d'especier. Pel que fa a la molturació d'espècies, es disposava en aquestes ordinacions que ningú no pogués molturar-les amb molí sinó que havien de ser picades en morters de coure, donat que s'havien comès molts abusos emprant el primer sistema.

També a causa dels abusos, ordenaven els consellers i prohoms de la ciutat que no estava permès a ningú fer neules, torrons o clarea per vendre dins la ciutat de Barcelona si no s'era apotecari, especier, persona que tingués casa i muller a la ciutat, o veritable ciutadà de Barcelona. D'altra banda es prohibia que els torrons fossin coberts de neula o productes similars. A la par, els qui estaven autoritzats per a aquestes tasques tenien terminantment prohibit permetre o fer a casa seva, o en altres llocs, rifes de torrons, neules o clarea, exceptuant-ne el permès per les Constitucions de Catalunya, sent els cònsols els qui havien de tenir cura de visurar i reconèixer si les apotecaries o les especieries estaven, tal i com havien d'estar, en bones condicions, i de controlar també la qualitat dels torrons, neules i clarea, confits, sucres treballats, espècies i tots els materials propis de l'art, existents en qualsevol lloc de Barcelona (7).

1473

Anys més tard, el 9 d'agost de 1473, en el Consell de Trenta-dos tenien lloc unes deliberacions que portarien a establir determinades normes per a una nova ordinació que s'afegiria a les promulgades el 3 de novembre de 1459. En el Consell de Trenta-dos, mossèn Bernat Ponçgem proposava que ja que els apotecaris de la ciutat havien demanat que es fes una modificació en les ordinacions dictades en temps passats per la ciutat, aquestes ordinacions fossin llegides en el Consell. La modificació pretesa pels apotecaris consistia en què l'especier, un cop examinat, pogués tenir una sola botiga, en benefici i interès de la cosa pública (8).

Davant la proposta de mossèn Bernat, després de llegides en el Consell de Trenta-dos les ordinacions dels apotecaris, en virtut de la potestat del Consell de Cent, el Consell de Trenta-dos realitzava les conclusions següents:

Pel que feia a la petició de mossèn Pere Joan de Santcliment, que primerament fou posada a consideració del Consell de Cent i tramesa després al de Trenta-dos per conèixer el que hi havia de cert i just en la pretensió dels apotecaris i perquè després es traslladés de nou la informació al Consell de Cent, el de Trenta-dos acordava que fossin escollides 8 persones del Consell de Cent, 2 de cada un dels estaments: ciutadans, mercaders, artistes i menestrals, els quals, juntament amb els consellers i totes quantes persones fos precis, s'informessin per comunicar tot el que fos adient al Consell de Cent.

Referent a les ordinacions dels apotecaris, el Consell les lloava i aprovava i deia que fossin executades tal i com estaven estatuïdes, passant-se després a escollir les 8 persones que s'havia acordat (9).

És González Sugrañes qui ens diu que en aquesta mateixa data, 9 d'agost de 1473, el Consell de Trenta-dos afegia a les ordinacions de 3 de novembre de 1459 el següent:

“Entes empero e declarat que dequiavant aquell tal qui obtendrá e haura obtenguda licencia de tenir o parar botiga o obredor per exercir la dita art de apothecari non puxe parar ne tenir sinó una, e en aquella haie affer continua residencia ne gos prestar lo nom a altre per tenir, o parar altre obredor o botigua. E aço per remoure, e evitar molts escandols, e fraus qui per negligencia en tal obredor o botigua se porien seguir, en gran dan de la cosa publica sens incorriment en, e per quescuna vegada de dita pena de c. solidos. E si trobat sera algun o alguns qui vuy tenguen dues botigues, o obredors de apothecaria, que aquell o aquells les puguen tenir o no puxen esser compellits ne forçats de plegar la una de aquelles ans sie en facultat e voler si ferho volran e sens incorriment de la dita pena” (10).

8 - A.H.M.B., *Deliberacions 1472-1473*; f. 238.

9 - *Id.*; f. 238 v i 239.

10 - González i Sugrañes, M., *op.cit.*; 145.

Hem transcrit aquesta addició a les ordinacions de 3 de novembre de 1459 del llibre de González i Sugrañes ja que aquest no ens dona la referència del document original i a més perquè en la transcripció de les ordinacions de 3 de novembre és el mateix autor qui fa una indicació d'aquesta addició que ens ha interessat.

Des d'aquestes dates hem de considerar ja en vigor les esmentades ordina-
cions, tot i que hi havia excepcions, com la següent:

El 15 de novembre de 1473, Joan Seguer, especier, que tenia a casa seva una
tenda de sucrer, desitjava obrir-ne una altra també d'especier a la plaça de Sant
Jaume, a Barcelona. Certament que el 9 d'agost s'havia promulgat l'ampliació de
les ordinacons de 1459, en les quals s'havia atès la súplica dels especiers i apotecaris
que cap d'ells pogués tenir dues botigues ni pogués deixar el seu nom a per-
sones no examinades de l'art, a excepció dels qui ja les tenien abans de la pro-
mulgació de l'esmentada ampliació de l'ordinació. Però també era cert que,
abans de la promulgació d'aquesta, Joan Seguer havia llogat la botiga i fet moltes
despeses que no hauria fet de conèixer que l'ordinació seria promulgada.
Seguer suplicava que el Consell tingués això en compte perquè ell no resultés tan
perjudicat, la qual cosa era plantejada al Consell per deliberar.

La súplica de Joan Seguer era atesa. Resulta que si l'ordinació prohibia el
que ja hem esmentat, existia l'antecedent que temps enrera un tal Joan Arnau,
amb el consentiment dels propis especiers i mirant pel seu fill, havia estat exempt
del compliment de l'ordinació que prohibia tenir més d'una botiga. Això, afegit
a les circumstàncies de Joan Seguer, feia que el Consell digués que aquest podia
tenir la pretesa botiga al mateix temps que l'altra que tenia a casa seva, la qual
cosa no descartava que l'ordinació persistís amb tota la seva força (11).

No estarà de més conèixer, però, que el 8 de novembre de 1473 en el Consell
s'escollia una "dotzena" entre els quals components figuraven, com a pertanyents
a l'estament dels artistes, els especiers Joan Seguer i Bernat Caldoval (12).
No volem dir amb això que a l'hora de resoldre el cas d'un dels integrants del
Consell aquest s'inclinés a afavorir-lo ja que també hem trobat l'antecedent de
Joan Arnau. El que no sabem, però, és si en el cas de no haver existit aquest ante-
cedent el resultat final hagués estat també favorable a Seguer (13).

1478

Per les ordinacons de 12 d'octubre de 1478, que sembla ser no van arribar a
ser cursades i restaren a l'escribania reial, el rei Joan concedia al Col·legi
d'Apotecaris de Barcelona la potestat de poder-se reunir el diumenge després de
la festa de Tots Sants per fer l'elecció de dos cònsols apotecaris i un de la cera i
de poder-se reunir tantes vegades com volguessin per parlar de les coses de l'art,
sense llicència del veguer o del regent de la vegueria.

Una altra concessió era que totes les medicines que qualsevol persona de
qualsevol estat o condició, i els seus familiars, es deguessin a l'apotecari, aquest
deute s'havia de liquidar tant si el malalt havia mort com si havia superat la
malaltia. És a dir, que el dit deute tenia preferència de ser liquidat, tal com ante-

11 - A.H.M.B., Deliberacions 1472-1473; f. 258, 268 v i 269.

12 - Id., f. 267.

13 - Jordi, R.- Un boticario: una botica. "Bol.Inf.Circ.Ftca." (1975) 70, 47:53.

riorment tenia preferència el cobrament per l'apotecari dels medicaments abans de la mort del pacient i client.

També era concedit que una vegada l'any, o tantes vegades com volguessin, els còsols poguessin inspeccionar tant les apotecaries com altres tendes de qualsevol persona que tinguessin material d'apotecaria o drogues, per tal d'evitar que aquests materials fossin dolents o falsificats i aplicar la multa de 100 sous en cas de resistència a la visita d'inspecció, així com poder destruir i llençar els materials dolents. En el cas, però, de demanar-se un peritatge, aquest peritatge el podien fer 6 apotecaris col·legiats i donar-ne compte al mostassaf per tal que aquest executés l'acordat pels apotecaris mitjançant jurament en mà dels mostassafs. També obtenien la mateixa potestat pel que feia a la cera, però en el ben entès que el cònsol cerer no podia tenir tal potestat sobre els articles medicinals.

Un document sense data, més modern (vegeu annex IV), en aquest cas sembla ser que una còpia, és el que ens mostra una sol·licitud que van fer els còsols del Col·legi d'Apotecaris. Mitjançant aquest document es tracta d'obtenir el privilegi d'establiment a la ciutat de Barcelona d'apotecaries per part dels fills dels apotecaris, argumentant-ho amb la necessitat de posar límit als abusos realitzats en no complir-se les pràctiques establertes de 8 anys (14).

En el seu escrit, els còsols i administradors de l'art dels apotecaris consideraven que l'examen, atès el que hi havia dispost, tenia dos principals defectes. El primer era que qualsevol jove que aspirés a pujar a examen havent fet 8 anys de pràctiques, 5 amb apotecari establert a Barcelona i 3 amb apotecari establert fora de la capital, podia fer-ho. El segon era que podent practicar 3 anys fora de la ciutat, això havia portat molts abusos, tant pel que feia a l'incompliment de l'exigít quant a l'edat de l'aspirant com per l'incompliment de les pràctiques que, obligadament, s'havien de fer, la qual cosa, més que provocar inconvenients propis de l'excés d'individus en el Col·legi, estava en contra dels desitjos dels còsols del Col·legi, els quals consideraven que, independentment que pugessin a examen tots els fills d'apotecaris establerts a Barcelona, el nombre dels forans devia reduir-se a 2 per any. També valoraven l'inconvenient que significava que, dels 8 anys de pràctiques, 3 es fessin fora de la capital, amb la qual cosa perdien en 3 anys molts coneixements que havien après practicant en aquella. Deien també que l'arribada de joves forans era un perjudici pels joves apotecaris barcelonins i pels habitants de la ciutat. Per aquests motius, els còsols del Col·legi suplicaven que es promulgés una ordinació que disposés que el nombre d'examinats forans no excedís de 2 per any, però que els fills dels apotecaris de la ciutat poguessin presentar-se, tants com volguessin, sense, però, que cap apotecari barceloní pogués presentar més de dos fills a examen, havent complert tots els 22 anys i practicat 8 anys amb apotecaris establerts a la ciutat.

14 - Tal com estava establert per les ordinacions de 3 de novembre de 1459, o sigui, 5 anys a la ciutat i 3 fora d'ella.

1487

Aquesta sol·licitud de fer pràctiques de 8 anys a Barcelona i d'haver complert els 22 anys adquiria valor d'ordinació el 9 de juny de 1487, la qual cosa ja ens significa que l'esmentat document sense data és anterior a la citada ordinació. El 27 de novembre de 1491, per considerar-se aquella ordinació perjudicial per a la cosa pública pel que deia que tan sols dos joves forans s'examinessin, a petició dels propis apotecaris se sol·licitava que se'n poguessin examinar tants com volguessin i es trobessin hàbils i suficients, havent de tenir, però, els 24 anys complerts (15).

Un tercer document conservat és el que tracta d'un recurs petició del Col·legi d'Apotecaris de Barcelona (vegeu annex V). En aquest document es diu que s'havia suspès l'aplicació d'una ordinació promulgada a Barcelona, per la qual s'exigia que per exercir l'art d'apotecari s'havia d'haver fet pràctiques durant 8 anys seguits amb apotecari establert a Barcelona, per tal que un individu de nacionalitat anglesa, que havia practicat poc més de 4 anys, pogués ser examinat. La suspensió d'aquesta ordinació havia motivat que es digués que tots els apotecaris de la ciutat estaven contents que aquest jove anglès s'examinés, la qual cosa no era veritat, segons deien els propis apotecaris, a no ser que ho hagués fet córrer algú que s'alegrés de la suspensió d'una ordinació tan raonada, útil i profitosa per afavorir a un jove que ignorava els secrets de l'art.

És per aquest motiu que es demanava que aquesta ordinació tornés a estar en vigor ja que, de no ser així, s'obligaria a què el Col·legi recorregués a remeis oportuns per evitar tan gran perjudici.

D'aquest document es pot afirmar que és posterior a l'any 1487, any que es promulgava l'ordinació referida al compliment de 8 anys de pràctiques amb apotecari establert a Barcelona.

Un altre cas motivat per aquestes ordinacions en el que intervenia el Consell de Cent és el referit a Joan Anglès, però aquest ja de final del segle XV. En el document, datat l'11 de juliol de 1489, junt amb un altre tema que no té res a veure amb l'art d'apotecari, se'ns mostra com el Consell de Trenta-dos va resoldre el prec que Joan Anglès, fill, natural de Barcelona, feia als consellers. Joan Anglès deia que ell havia practicat molt de temps l'art d'apotecari a Barcelona i desitjava obrir apotecaria, però com que una ordinació, -deia-, disposava que abans de pujar a examen de mestre apotecari devia haver-se practicat durant 8 anys complerts i ell no els havia fet, era per aquest motiu que, malgrat aquesta ordinació i atenint-se a la seva suficiència i aptitud per exercir l'art, tan sols per aquesta vegada, el Consell de Trenta-dos el dispensés del que estava ordenat.

Aquesta excepció no es podia concedir més que mitjançant dispensa o ordinació específica del Consell de Trenta-dos, que era qui havia deliberat i estatut l'esmentada ordinació. Per tant, es passava el tema a discussió al Consell. Aquest,

a la vista de la petició de Joan Anglès i considerant que era fill natural de Barcelona, que el seu desig era bo i que ell era apte per practicar l'art ja que ho havia fet la major part del temps, autoritzava que pugés a examen, malgrat l'ordinació, però sense que aquesta perdés la seva força i obligatorietat.

A conseqüència d'això, els cònsols, en representació de l'art d'apotecari de la ciutat de Barcelona, manifestaren al Consell de Trenta-dos que, ja que existien ordinacions municipals sobre la manera de realitzar els exàmens per als qui volguessin tenir cases o tendes d'apotecari a la ciutat, poc podien aprofitar aquelles ordinacions si, indirectament i sense el coneixement dels interessats, no eren respectades.

En aquesta deliberació que tenia lloc el 19 de març de 1490, se'ns mostra com els cònsols argumentaven que l'any anterior, instigats per un individu que no havia practicat l'art segons manaven les esmentades ordinacions, el Consell de Trenta-dos, dispensant el compliment d'aquelles, l'11 de juliol li donà permís per pujar a examen de l'art, la qual cosa no hauria fet -afirmaven- si el Consell de Trenta-dos hagués estat informat de la veritat de la qüestió. En considerar que aquesta mesura havia estat en gran manera perjudicial a les citades ordinacions, que s'havien fet a benefici de la salut pública, els cònsols demanaven que fos previst pel Consell que, per tal d'evitar aquests desordres, aquestes ordinacions fossin complides en un futur i, a més, que tot el que fins el moment s'hagués fet o deliberat en sentit contrari fos anul·lat i abolit per a que en un futur no es poguessin variar o alterar les ordinacions sense el vist i plau del Consell de Cent Jurats.

El 25 d'abril de 1490, en el Consell de Cent Jurats era discutida la petició dels cònsols del Col·legi d'Apotecaris i era deliberada en el Consell de Trenta-dos del dia 19 de març de 1490. En aquesta ocasió els cònsols especificaven que antigament la ciutat ja havia promulgat ordinacions per als qui volguessin tenir operatoris o cases per exercir, tot el que venia a resultar en gran benefici de la cosa pública, del repòs, del saber i de la intel·ligència dels apotecaris. No s'estaven, però, de dir que de poc valdria i serviria que les esmentades ordinacions, o d'altres, fossin promulgades si no eren observades. Els cònsols reiteraven al Consell de Cent Jurats que, atès que l'any anterior, a petició d'un particular, el Consell de Trenta-dos deliberà que se'l dispensés d'aquestes ordinacions perquè pogués pujar a examen de l'art d'apotecari, encara que es va veure que la mesura era perjudicial, per la qual cosa no arribà a terme la dispensa, els apotecaris, jutjant que tals desordres no havien de donar-se, suplicaven al Consell que les esmentades ordinacions fossin observades i que, a més, es retirés tot el poder a tot conseller o persona que pogués fer el contrari de l'ordenat i que tan sols tingués facultat per alterar o variar-les el Consell de Cent Jurats (16).

Els raonaments que aportaven els cònsols del Col·legi d'Apotecaris o Especiers resultaven positius i útils, sent per tant atesos, la qual cosa es demostra quan el 27 de novembre de 1491 els cònsols suplicaven que, estant establert que solament cada any podien examinar-se 2 apotecaris -establert el 1487- i considerant que això era perjudicial per a la salut pública, d'aquella data endavant es poguessin examinar tots els qui fossin "**abils esuffitients**" a condició d'haver complert els 24 anys i les pràctiques ordenades, i que, així mateix, les ordinacions concedides a l'art fossin mantingudes en tota la seva força.

El Consell de Trenta-dos accedia al demanat pels cònsols ja que, deien, resultava útil "**a la cosa publica**". Afegien, però, que calia que fos ratificat pel Consell de Cent (17).

1497

A les ordinacions de 1497 la ciutat regulava l'activitat dels apotecaris i dels candelers de cera, obligant a la venda de cera neta, pura i sense mixtura, que el ble fos de cotó bo i proporcionat al pes i no es barrejés cera groga amb la cera bona a no ser refús de cera blanca, posant, però, ble de cànem.

Per aquestes ordinacions es regulava també la manera de mantenir reunions per tractar de coses pròpies de l'art i l'obligació de segellar ciris i torxes d'una lliura per saber qui els havia fet.

També s'indicava el nombre de fils que calia que tinguessin els bles dels ciris de cera segons el seu pes, que oscil·lava des d'una lliura a set en les torxes. S'establia que apotecaris i candelers només podien tenir una botiga en la present ciutat. Per poder obrir botiga era precís la llicència dels cònsols de l'art d'apotecari i de l'art de la cera i haver practicat amb apotecari o candeler 5 anys, haver-se examinat i estar en possessió de botiga, la qual botiga havia de tenir cortina al carrer i el cerer un segell a disposició de les inspeccions dels cònsols.

D'altra banda, els cònsols de l'ofici elegits pels apotecaris i pels candelers de cera, en prendre possessió dels seus càrrecs, havien de jurar en mà del mostassaf exercir bé el seu ofici, observar les ordinacions i visitar 3 cops l'any les botigues dels apotecaris i candelers de cera, visites que s'havien de fer els dies de la Mare de Déu de febrer, de Sant Joan i per Tots Sants.

També els qui elaboraven la cera tenien l'obligació de mullar els blens de cotó de les candeles amb cera blanca bona, nova, neta i colada i, pel que fa als ciris que el dia de Dijous Sant havien d'il·luminar el Santíssim, obligadament havien de ser de deixalles de cera blanca o de cera blanca nova i neta.

Per últim, s'establia que, mort un candeler de cera sense fills barons, 6 mesos després s'havia de tancar la botiga o bé continuar-la amb persona hàbil i coneguda pels consellers i cònsols. En cas, però, de deixar fills, la botiga es podia tenir per un any, i no més, o bé continuar-la després d'aquest any amb persona hàbil, tal com s'ha dit al principi.

Sota altres aspectes també podem veure la importància que es donava a les pràctiques prèvies a l'examen de l'art, perquè en estar units candelers de cera i apotecaris -se separaren l'any 1612- la pràctica establerta de 5 anys també era necessària per als qui volguessin exercir l'art de cerer, ja que així quedava regulat per les ordinacions per apotecaris i candelers de cera del 10 de novembre de 1497 (18).

Fins a final del segle XV l'art dels apotecaris va ser regit per les ordinacions i disposicions establertes pel municipi, però com fos que el criteri dels apotecaris era que

“las mutacions dels temps e qualitat humanas e de necessitat de practiques e consuetuts la conservació de dit art e argumentació de aquella nos pot sostenir ni adquirir en las necessitats humanas sens aprobació validació e confirmació de las ordinacions (...) en quant seran vistes salutíferas e nova concessio fahedora per vostra real magestat de ordinacions necessaries per lo estament de la salut humana e publica e per la conservacio del stament de dits apotecaris”

i com que, a més, consideraven que per a l'exercici del dit art havien d'estar en possessió de ciència i doctrina apta per al desenvolupament d'un art tan pròxim a la medicina com era el d'apotecari, el 29 d'agost de 1510 sol·licitaven al rei Ferran la confirmació de totes les ordinacions que regien el seu art (19).

Sense entrar en més detalls, veiem que el temps de pràctiques no es variava en aquesta confirmació reial, quedant, igual que abans, repartit en 5 anys a Barcelona i 3 practicant fora de la ciutat (20).

Ordinacions segle XVI

1510

El 29 d'agost de 1510, el rei Ferran, a Monsó, donava unes ordinacions que considerava necessàries ja que les que fins aleshores havien regit l'art dels apotecaris eren de caràcter municipal, confirmades però pels monarques antecessors de Ferran. Per tant, per al benefici de la salut pública i de l'art dels apotecaris, era convenient la concessió d'uns capítols sol·licitats pels propis apotecaris.

Als apotecaris i a tots els seus successors que fossin cònsols administradors del Col·legi, per voluntat reial, se'ls concedia que si alguna vegada es deixava de fer l'extracció de cònsols de les bosses d'insaculació, en tal cas, el diumenge següent a la festa de Tots Sants, cada any, els apotecaris poguessin escollir dos cònsols que després haurien de jurar en mà del veguer, del batlle o del mostassaf, tal i com antigament era costum segons les ordinacions dels consellers de Barcelona.

Ja que els apotecaris no es podien reunir sense llicència reial per tractar de coses de l'art i només podien fer-ho quan elegien cònsols i els altres, menestrals

18 - A.H.M.B., Ordinacions 1481-1499; f. 199 i 199 v.

19 - González i Sagrañes, M., op.cit.; 127.

20 - Id.; 132.

i confraries, es podien reunir sense aquest requisit, pels recents privilegis que se'ls havia concedit s'atorgava que es poguessin reunir tantes quantes vegades volguessin per tractar dels seus afers a utilitat de l'art i de la cosa pública, ordenar taxes per als col·legiats, tarifa de preus per limitar, corregir i graduar els preus dels medicaments tant simples com compostos, per tal que els apotecaris no demanessin preus més alts, sinó justos. Quant a les taxes, aquestes devien ser executades pels cònsols amb assistència d'aquells oficials, tant de grau inferior com superior, que escollissin.

Com fos que els apotecaris desitjaven que les coses referents al seu art fossin veritables i sinceres i com fos que, tant per ignorància com per altres motius, apotecaris, mercaders, droguers i altres persones, tant eclesiàstiques com militars, tenien drogues medicinals falses i dolentes, la qual cosa era un gran perjudici per a la cosa pública, es concedia als apotecaris del Col·legi que fossin ells i ningú més els qui, tal com era costum fer, un cop cada any reconeguessin i visitessin les botigues dels apotecaris, droguers i mercaders i qualsevol altre estament que tingués materials necessaris a l'art dels apotecaris. D'altra banda, aquesta potestat concedida no es podia veure impedida per oficials, comissaris, ni delegat, i podien executar el que fos adient sense la intervenció dels citats. També quedava fixat que de presentar-se resistència per part dels visitants a mostrar tots els materials sense excepció, aquests fossin sancionats pels apotecaris en virtut del poder reial concedit.

Si durant les inspeccions que feien els cònsols trobaven materials dolents o sofisticats, estaven facultats per destruir-los i llençar-los en lloc on ningú pogués aprofitar-los, tal i com estava escrit a les ordinacions municipals de 1445. Si per altra banda a l'hora de determinar la qualitat dels materials els apotecaris no poguessin fer-ho, quedaven facultats per, sense intervenció d'oficial reial, comissari, ni mostassaf, prendre els materials, segellar el recipient i reunir 6 prohoms de l'art, en lloc dels 3 que determinaven les ordinacions de 1445, per tal de reconèixer i examinar els materials de drogues o medicaments, tant simples com compostos, i llençar-los si eren dolents sense impediment de cap mena. Si el propietari de les drogues no acceptava el dictamen dels 6 prohoms, els cònsols dels apotecaris devien denunciar els fets al mostassaf per a que aquest fes execució del dictamen dels apotecaris.

Aquestes ordinacions en revaliden altres que la ciutat de Barcelona havia concedit als apotecaris l'any 1445, referents a les actituds a adoptar en cas de disconformitat o litigi sobre els preus de les medicines i comptes de medicaments.

Atès que els deutors de medicines, d'altra banda, per retardar o evitar la cancel·lació del deute oposaven raons dilatòries, es concedia que a l'hora de judicar els deutes els cònsols es poguessin reunir amb 4 o 6 apotecaris per judicar el compte sota jurament i que la judicació del mateix fos escrita en el llibre dels apotecaris. La judicació podia ser reclamada pel deutor per més que el compte fos de valor alt. El veguer i el batlle, en el judici corresponent, havien d'executar el judicat pels apotecaris com a persones expertes i enteses i refusar tota apel·lació, recurs o reclamació del deutor.

Per prevenir que un apotecari augmentés el seu compte amb frau i dol, es disposava que el fet fos conegut pel veguer de Barcelona o pel consistori, consell de dos doctors setmaners, sense la intervenció d'altres parts i sense procediments, i que els prohoms apotecaris prenguessin les proves de paraula i sense procediments perquè el veguer, amb el consell dels esmentats dos doctors setmaners, en el termini de 15 dies, declarés el que estimés oportú. Si transcorreguts els 15 dies la declaració no s'havia complert, es disposava que els apotecaris poguessin fer execució i que en cas de provada mala fe de l'apotecari aquest pagués 300 sous amb pèrdua del compte falsejat. Donat el cas que la falsedat no fos provada, el reclamant seria castigat pel veguer a pagar les despeses i danys causats als apotecaris, despeses judicades pel veguer i 2 setmaners, sense procediments i dins el termini de 3 dies.

També en aquestes ordinacions es donava el plàcet reial a una de les ordinacions donades per la ciutat l'any 1459 referida a la manera d'examinar als aspirants apotecaris.

Es concedia privilegi perpetu a tots els apotecaris que fins aleshores havien estat examinats i tenien botiga oberta perquè la poguessin continuar sense impediment de ningú. A més, els cònsols, sense intervenció de cap oficial, havien de donar llicència únicament a qui era examinat i trobat suficient. D'això en quedaria testimoni en el llibre del Col·legi, amb concessió de carta pública del notari que volgués el Col·legi.

També es concedia que els cònsols poguessin exigir de qualsevol que fos examinat el jurament que aquest compliria escrupolosament l'art, respectaria les ordinacions i restaria obedient a la seva autoritat.

No es deixava de banda en aquestes ordinacions reials que així com estava concedit que l'últim deute d'un malalt que hagués mort tingués preferència de cobrament per part de l'apotecari, tal cosa es fes extensiva a totes les medicines donades a qualsevol persona de qualsevol llei, estat o condició i que haguessin servit per a fills o filles per al tractament de malalties llargues o curtes i que morissin per qualsevol accident, i que aquests deutes fossin sempre privilegiats com si fossin per al tractament de la malaltia mortal del deutor.

A més, sobre aquesta qüestió dels deutes, es concedia que el deute adquirit per haver donat medicines a la muller, o hereus, havia de ser liquidat sense impediment de la dot de la muller, i que aquelles medicines de les que fos deutora la família i servidors de la mateixa, en el cas que els béns del marit no existissin o fossin insuficients, fet inventari sense frau ni ocultació dels béns del marit, les hagués de pagar la muller, però només la meitat de l'import dels deutes judicats segons l'ordinació abans esmentada. De no haver-se fet inventari de béns, la vídua o els hereus del marit o de la muller difunts havien de pagar el total de la judicació feta pel Col·legi.

1528

Si bé no tenim dades exhaustives del que era necessari executar en les pràctiques, ni de les disposicions que podien regir en altres municipis pertanyents a

regnes no catalans, arribant l'any 1528 Carles I ja havia disposat que els apotecaris no podien ser admesos a examen si no havien practicat l'art durant 4 anys amb apotecaris examinats, la qual cosa era ratificada per Felip II a les Corts de Madrid de 1563 (21), ampliant-ho amb la pragmàtica de 1588, amb la condició que els aspirants haguessin complert els 25 anys, prohibint, a més a més, als apotecaris que fessin de droguers i que venguessin drogues i compostos, exceptuant aquells casos en la composició dels quals hi entrés opi i les confeccions d'alqueries, així com les de jacints (22); disposicions que, comparades amb el legislat a Catalunya sobre qüestions similars, ens mostren diferències legislatives apreciables.

1533

El 29 de novembre de 1533, per a utilitat de la República i per raó del bon avenir del Col·legi i art dels especiers o apotecaris i botiguers droguers, la ciutat de Barcelona disposava que, com que per privilegi reial i per ordinacions de la ciutat ningú podia tenir botiga si primer no era examinat segons estava ordenat, i tenint en compte que hi havia individus que, sense estar examinats, componien i venien medicines sota el nom d'algun apotecari examinat, en contra del bé públic i les ordinacions de 9 d'agost de 1473 que prohibien tal mena d'exercici, i malgrat tota aquesta pràctica era seguida per botiguers, droguers o mercaders que venien drogues posant algun apotecari examinat a casa seva amb l'excusa d'haver-li llogat una cambra, dient sota jurament que qui componia els medicaments era l'apotecari i no ell, el dia 17 de novembre de 1533 s'estatuïa i ordenava la prohibició absoluta d'aquesta pràctica sota pena de 100 sous.

A mesura que el temps va passant i la professió d'apotecari va adquirint una configuració més orientada al medicament, s'obté la sensació que a Barcelona l'art de cerer anava perdent interès per als apotecaris ja que el dia 15 d'agost de 1538 es demanava als consellers que el temps de 5 anys de pràctiques necessàries per tenir obrador de cera fossin reduïts a 3, la qual cosa era considerada pel Consell ja que redundava en un millor ordenament de l'art dels apotecaris i dels candelers de cera (23).

1585

Formant part de les constitucions de Catalunya, el 1585 el rei Felip II, a Monsó, ordenava que, en benefici de la salut i de la qualitat dels medicaments, tots els consellers, pahers, jurats, cònsols, procuradors i altres administradors de les ciutats, viles i altres universitats del Principat de Catalunya i dels Comtats del Rosselló i de la Cerdanya, podien nomenar cada any un metge i un apotecari que, junt amb el protomèdic o el seu substitut si els semblava bé, anessin a les boti-

21 - Martínez Alcubilla, M., Códigos antiguos de España. (Madrid, 1885) 2033 pp.; 1553.

22 - Id.; 1568.

23 - A.H.M.B., Deliberacions 1536-1538; f. 97 v.

gues de tots els apotecaris per tal d'examinar les drogues, aigües i altres gèneres medicinals, amb facultat de llençar els que els semblessin dolents, malgrat els privilegis concedits als apotecaris i als seus col·legis.

1591

Les coses, però, no resultaven tan fàcils. Anys més tard, després d'haver-se separat els apotecaris dels candelers de cera, apareixien importants diferències entre ells, la qual cosa era lògica ja que el que podien sentir els apotecaris per la seva professió també ho sentien els cerers per la seva, no volent-la veure minimitzada amb l'establiment d'unes pràctiques que, segons ells, podien conduir a una manca de preparació en l'exercici del seu art. D'ací que el 16 de novembre de 1591 els cerers sol·licitessin unes ordinacions en les quals el temps de pràctiques previ a l'examen fos novament de 5 anys. Això donava lloc a baralles i discussions ja que els apotecaris, minimitzat l'art de cerer, pretenien conservar certes prerrogatives més pròpies d'aquells que no pas d'ells i de les que no en parlarem per fugir del nostre objectiu (24).

Ordinacions segle XVII

1612

En el Consell de Trenta-dos del 17 de setembre de 1612, els candelers de cera feien una súplica per poder separar-se dels apotecaris. Argumentaven que, malgrat no tenir aquesta pràctica ni perícia en l'exercici de l'art de la cera, intervenien en els exàmens dels aspirants a mestres candelers, la qual cosa era una font de discussions. Es deliberà que els col·legis se separessin i que cadascun tingués les seves ordinacions, i que, en virtut de reials privilegis, els consellers que tenien facultats per estatuir i ordenar el que semblés més útil, separessin els dos col·legis, petició que seria atesa.

1658

Si l'establert per assegurar l'adequada experiència dels apotecaris estava previst per les pertinents ordinacions, la importància de l'apotecaria de l'Hospital General de Santa Creu de Barcelona motivava que determinades excepcions assolissin categoria d'ordinació específica el 31 de maig de 1658, ampliatòria de la ja existent.

Així doncs, el 31 de maig els administradors de l'esmentat hospital supliquaven al Consell de Cent que al "**fadrí major**" de la "**pharmacopea o apotecaria del hospital**" li valgüessin els anys complerts de pràctiques a l'hospital "**com a fadrí**", tal com si hagués estat practicant a casa d'un mestre col·legiat, i que quedés exceptuat de l'ordinació del Col·legi d'Apotecaris, a raó dels anys de pràctiques que havien de complir els qui volguessin ser mestres. El Consell resolva que aquesta súplica es donés per escrit, explicant els motius que per a això tinguessin els administradors (25).

24 - Id., 1590-1591; f. 98 v.

25 - Id., 1657-1658; f. 106 v.

Els administradors argumentaven que per a la curació dels pobres malalts necessitaven que el “fadrí major” fos de gran perícia i de tota “satisfacció i llealtat” en el seu tracte, ja que tenia

“la botiga molts gran fondo i es tant precisament menester que tinga juntes estas qualitats que a no concorrer en una mateixa persona han de patir molt los malalts peralque los Administradors se son molt desvetllats i han fet particulars diligencias i sibe ne han trobats alguns que farian esa servitut i se ocuparian en aqueix ministeri”,

però com que els anys que estiguessin a l'hospital no els servirien per passar al Col·legi, ells ja havien fet gestions als cònsols per privilegiar al “fadrí major” sense cap resultat, tot i que

“la mateixa experientia i peritia se aprenga ab un ministeri tant gran com es la multituds de receptes que alli se ordenan ja per la medicina ja per la cirugia restant abla practica tant provectes com si estiguessen en casade qualsevol mestre examinat i col·legiat i lo obstacle de la Ordinatio puga V.S. remourelo fent per est effecte nova ordenatio i dispositio”.

Sol·licitaven, per tant, que per als qui exercissin el càrrec de “fadrí major” a l'hospital de Santa Creu, els anys allà treballats els servissin de manera similar als realitzats amb mestre apotecari col·legiat.

El Consell de Cent acordava que els anys de pràctiques realitzats pels “fadrins” a l'Hospital de Santa Creu es comptessin com fets amb mestre apotecari col·legiat, o sigui, ampliava l'ordinació, restant, però, amb tot el seu valor i la seva força la resta del que en ella s'especificava i, per tant, es posava la present deliberació en forma d'ordinació (26).

Per trobar alguna variació important pel que fa al temps de pràctiques exigit als apotecaris del Principat per poder pujar a examen, hem de deixar transcórrer alguns anys.

Ordinacions segle XVIII

1702

A la primera cort celebrada a Barcelona el 1702, i dins de les Constitucions de Catalunya, el rei Felip V, per ser convenient a la salut pública que les medicines tinguessin les propietats adequades i fossin compostes segons les regles de l'art i facultat dels apotecaris, ordenava que perquè els privilegis de mestre apotecari concedits pel protomèdic recaiguessin sobre les persones adequades, el protomèdic del Principat no donés cap privilegi d'apotecari a ningú si primerament no havia practicat realment durant el termini de 5 anys, repartits a raó de 2 anys i mig en botiga de mestre apotecari establert en ciutats o viles del Principat amb Col·legi i de 2 anys i mig més en casa de mestre apotecari establert en llocs sense Col·legi, i que, abans d'obtenir privilegi, hagués estat examinat pels cònsols del Col·legi de la ciutat de Barcelona o per altres d'altres ciutats que tinguessin Col·legi, amb l'assistència del protomèdic o delegat seu.

D'altra banda, s'establia que el protomèdic, de 3 en 3 anys, havia de fer la tarifa dels preus dels medicaments, tenint en compte, però, el preu dels simples segons fos la temporada.

Amb aquesta ordre es donava, tant per part del rei com per part de les Corts Catalanes, un apreciable impuls al Protomedicat en el Principat, encara que també contribuïa a crear situacions una mica ambigües, a vegades, no pel contingut de les disposicions que reglamentaven l'art sinó per les topades que motivaven amb els apotecaris, existint una dualitat de poders establerts pels privilegis dels col·legis d'apotecaris catalans, especialment el de Barcelona, i les facultats del Protomedicat com a representant d'un centralisme ordinator de les qüestions sanitàries (27).

1769

Durant l'últim quart del segle XVIII l'ajuntament de Barcelona, en alguns informes elevats a la Reial Audiència, tenia en compte les ordinacions del Col·legi, aprovades el 27 de gener de 1769, i per les quals a Barcelona s'exigien 8 anys de pràctiques i haver complert 24 anys per exercir l'art. Això es pot comprovar el dia 18 d'agost de 1788 en els tràmits burocràtics provocats per unes discrepàncies conseqüents de la cessió d'una apotecaria (28), període de temps diferent, com ja hem esmentat, de l'exigit per obtenir el títol del Protomedicat, que només exigia 5 anys (29).

Tot el que portem dit -encara que extractat- sobre les ordinacions del Col·legi d'Apotecaris, i que pràcticament es mantindria fins al final del segle XVIII, ens serveix per tenir les línies generals que ens marquen l'àmbit dins del que es mourà la vida dels apotecaris barcelonins i com a prototipus legislatiu dels altres col·legis catalans.

27 - A.H.M.B., Político y Representaciones, 1793; f. s/n.

28 - Jordi, R.; Relaciones op. cit.; 199.

29 - Vegeu nota 26.

IV

**CONSIDERACIONS SOBRE ELS
APOTECARIS BARCELONINS
DEL SEGLE XVI**

Malgrat que les notícies pertanyents al segle XVI no són massa abundants, pel que coneixem podem dir que durant aquest segle l'art dels apotecaris dins d'un context gremial ja està arrelat. Es continuen promulgant ordinacions importants que serviran per perfilar l'activitat dels apotecaris catalans. Un cas clar el tenim en el Col·legi d'Apotecaris barceloní que n'és capdavanter.

Les qüestions que es tracten dins del Col·legi són les referides a exàmens i ingressos de nous apotecaris, eleccions de cònsols i d'altres càrrecs, control de la qualitat dels medicaments, lluita contra l'intrusisme, relacions amb els metges per tractar en comú la fórmula més adient en determinades composicions, unificació de pesos medicinals -1535-, manteniment de plets de diversa índole, qüestions d'ordre estrictament intern, com són l'establiment de taxes, noves normes o modificació de les existents, nomenament i elecció de promanies de 6 o de 8 individus per tenir cura o resoldre qüestions específiques, atencions religioses de caràcter col·lectiu, taxació de comptes, impressió de la segona edició de la Concòrdia i la confecció, amb caràcter col·lectiu, de determinats medicaments compostos, entre ells, naturalment, la famosa triaga.

Quant a les ordinacions que es promulguen aquest segle, podem recordar les referents a joves fadrins conversos -1514-, als apotecaris que obraven la cera -1526, 1538, 1591- i les referides associacions entre apotecaris i droguers -1533 i 1590-, tots motius importants per als apotecaris per consolidar el seu status social.

De totes maneres, dins la complexitat de tot el conjunt es troben qüestions que sobresurten de les altres i trenquen la monotonia. Ens referim al plet del Col·legi contra el protomèdic Garau Boquet, als exàmens realitzats per a l'ingrés de nous col·legiats, a l'interès i dedicació per a la confecció de triaga i al control establert a Barcelona sobre el tràfic i manipulació de medicaments i substàncies similars.

Exàmens

Els exàmens per assolir el grau de mestre apotecari eren qüestió seriosa i vital, ja que d'una abundància de mestres apotecaris podia derivar-ne greus conseqüències per saturació. Amb independència de les ordinacions que regulaven l'entrada d'un fadrí a l'examen per a mestre, en cas de superar-lo tot aspirant havia d'acreditar els anys de pràctiques efectuats al costat de mestre apotecari i presentar els documents acreditatius de llinatge, vida i costums. Un cop estudiada i acceptada la documentació pel Col·legi, i anant l'aspirant acompanyat del seu padrí, apotecari que el presentava a tot el Col·legi reunit, li eren assignats uns dies determinats per examinar-se davant d'un tribunal.

El tribunal estava format pels dos cònsols, el cònsol vell i el cònsol jove, a més de quatre forçats, que eren els apotecaris que els dos anys anteriors havien estat cònsols. Els cònsols, a més a més, escollien quatre apotecaris, denominats examinadors electes, els qui des de final de l'any 1565 seran denominats voluntaris. A més dels examinadors esmentats, formaven part del tribunal el cònsol apote-

cari de la cera, el clavari i, des d'aproximadament l'any 1547, el conservador. Tot i que a vegades s'observen petites variacions, la norma és respectada, així com la condició que el padri mai podia formar part del tribunal per tal d'evitar un vot de favor.

L'aspirant passava a l'examen pràctic el dia que el Col·legi li havia assignat i, el dia següent, al teòric, que durava tant de temps com el tribunal considerés necessari. L'examen tenia lloc a casa d'algun dels dos cònsols.

Gràcies a la documentació que coneixem pertanyent a una part del segle XVI sabem quins van ser els exàmens pràctics exigits a 37 aspirants a mestre apotecari que s'examinaren entre els anys 1531/1574. El medicament compost que se'ls demanava fer amb major freqüència, dels 10 que se'ls va demanar confeccionar en els diferents exàmens, va ser l'electuari de suc de roses, seguit per l'electuari diacartami, l'ungüent veneris i l'ungüent fosc.

Pertanyents al segle XVIII -no tenim dades corresponents a exàmens del XVII- si bé es troba documentació més detallada relativa als exàmens que la del segle XVI, no és gens explícita pel que fa als medicaments exigits als aspirants d'elaborar en els exàmens pràctics, ja que ni tan sols els cita (vegeu annex VI).

Quant als medicaments compostos, es coneix que el Col·legi d'Apotecaris de Barcelona va construir una caixa, sotmesa a ordinacions internes, en la que es guardaven alguns dels medicaments elaborats col·lectivament, documents, diners procedents de taxes, etc (1).

Es pot dir que durant els segles XVI i XVII l'estament dels apotecaris catalans és definit. La seva estructuració es va produir a les diferents ciutats a mesura que es plantegen problemes a resoldre, problemes que, per exemple a Barcelona, tindran relació amb la seva unió amb els cerers -la separació serà l'any 1612-; la regulació de relació amb els droguers, relacions que portaren a la firma d'una concòrdia entre els dos estaments l'any 1603, també a Barcelona; discussions pel lloc a ocupar en la companyia dels artistes: apotecaris, cirurgians, notaris i droguers; controvèrsies per decidir qui tenia que portar l'escona o albarda de l'esmentada companyia, controvèrsies que duraran més de 3 anys, etc.

L'existència d'un esperit de cos és patent cada vegada que els interessos dels apotecaris es veuen perjudicats, i si tenim present els enfrontaments amb els droguers, que mereixen un capítol a part, les discussions amb els cerers i els enfrontaments per la venda de medicaments per part dels convents de religiosos, veiem que gran part de la història dels apotecaris és el manteniment d'una lluita constant contra l'intrusisme, perquè el medicament no pot estar en mans irresponsables ni d'ignorants.

A Barcelona, la documentació que tracta sobre moltes d'aquestes qüestions és força coneguda i s'hi troben abundants detalls extraordinàriament explícits, molts dels quals, ho tornem a repetir, González i Sugrañes ja ens donà a conèixer.

1 - Mata, V; Sorní, X. - L'inventari de la caixa del Col·legi d'apotecaris de Barcelona de l'any 1552. "BSAHFCFC" II (1993) 2, 39:46.

No obstant això, no totes les actituds administratives preses pel Col·legi van ser sempre encertades o justes. De vegades, enfront d'una actitud en excés proteccionista, era el Consell de Cent qui determinava l'obligatorietat d'admetre o de tornar a examinar a un aspirant a mestre apotecari o es pronunciava sobre qüestions de litigi o bé donava l'ordre perquè s'establís una nova botiga d'apotecari. Però, tal vegada, tot es produïa d'una manera menys dura que la que es donaria després de l'any 1714.

Quan els cònsols estaven investits de la seva autoritat actuaven amb tot rigor contra un col·legiat, tot i que sabien que aquest, de no mantenir plet amb el Col·legi, de ser cònsol quan fos elegit actuaria de la mateixa manera. En poques ocasions hem trobat actituds -però n'hem trobat- que poguessin demostrar l'existència d'enfrontaments personals seriosos. També és cert, però, que quan un apotecari se sentia perjudicat en els seus propis interessos per les actituds preses pel Col·legi no s'hi mirava pas massa per mantenir plet contra la seva col·lectivitat, cas que és freqüent.

Plets contra ordres religioses, intrusos i altres. Un apunt.

Entrant en el segle XVII, una de les qüestions que va pesar sobre l'economia col·legial dels apotecaris barcelonins va ser la lluita mantinguda contra els religiosos que tenien apotecaria en els seus convents, lluita que, sostinguda anys i anys, causà estralls quantiosos tant de caràcter econòmic, com ja hem dit, com de caràcter professional, perquè les despeses degudes a aquest plet s'arrossegaren durant bona part del segle XVIII. De totes maneres, amb independència dels seus alts i baixos, el plet ens demostra que, en defensa dels seus privilegis legals, els apotecaris, encara que respectuosos amb l'església catòlica i el que aquesta significava en aquell tipus de societat, no dubtaren ni un moment d'enfrontar-se amb les ordres religioses, les quals, per la seva part, enduriren el plet amb la seva actitud.

L'any 1635 és un any significatiu des d'aquest punt de vista, ja que es posa en evidència l'acció directa dels apotecaris barcelonins en contra dels religiosos dels convents dels Franciscans i dels de Sant Domènec, perquè tenien apotecaries regentades per individus -segons ells i conforme a les ordinations- no capacitats legalment pel Col·legi.

Part de la informació referent a aquesta qüestió, des del punt de vista dels apotecaris, la tenim gràcies a una publicació datada el 1679 -quasi 50 anys després de l'inici ferm de la lluita legal- que és útil per tenir una idea de conjunt del cas (2).

2- Cordial Humil y afectuosa supplicacio y discurs demonstratiu que presentan los Consols i Collegi de Apotecaris als Molt Illustres Consellers y Savi Consell de Cent de la Nobilissima Ciutat de Barcelona. Any 1679. 31 pp.

Els advocats del Col·legi, després de recordar les ordinacions de 1445, 1459 i 1539, manifestaven que diversos religiosos i religioses de Barcelona, especialment del convent de Sta. Caterina Màrtir, de l'ordre de Predicadors, no respectaven les esmentades ordinacions. Es diu en el document que en "**el Hoch mes public**" del convent de Santa Caterina, o sigui, prop del portal major de l'església, hi havia una apotecaria pública en la que tant els religiosos com els seculars venien i feien vendre tota mena de medicaments, tant simples com compostos, a qualsevol persona, fent, per tant, "**publica negociació prohibida**" per lucrar-se, la qual cosa estava prohibida per les lleis. Argumentaven que això no tan sols era contrari a l'autoritat sinó que també havia reduït el Col·legi a un estat miserable i que els col·legiats no podien complir les seves obligacions, com tampoc fer caritat als pobres. La súplica feta als consellers consistia en demanar -i això cal tenir-ho en compte- que es modifiquessin les ordinacions de 1459 perquè ningú, encara que fos eclesiàstic o religiós de qualsevol convent secular o regular, pogués tenir botiga d'apotecaria a Barcelona si primer no era examinat i aprovat pels cònsols i col·legis.

Aquesta petició no era il·lògica. Els apotecaris només pretenien que els infractors de la llei, si és que entenem que la llei havia d'atènyer tothom per igual, se sotmetessin al que estava dispost, i admetien, almenys en la suplicació que feien, que donat el cas que els convents volguessin tenir apotecaria, l'apotecari complís els mateixos requisits exigits a tots els qui estaven establerts.

L'exposició continua explicant que dins del cos polític d'una societat, en aquest cas dels artistes, la mà dreta n'era "**Part Pharmaceutica**" perquè socorria les necessitats del proïsme en el que era més estimat: la salut. Com a exemple, després de citar l'Eclesiastes en el que l'Esperit Sant diu que l'Altíssim del cel creà les medicines, es posa l'exemple de l'àngel Tobias que amb el fel del Calynomo curà les cataractes del seu pare, i a Jesucrist que amb saliba i pols va fer un col·liri sagrat per tornar la vista al cec. I no era això tot. També els antics reis havien tingut en els seus palaus a prestigiosos entesos en medicaments.

Després de manifestar que per la importància de l'art dels apotecaris va ser precís crear un col·legi per tal d'assegurar una protecció a la salut pública i per evitar els estralls fets pels ignorants, així com el fet de matar cautelosament i dissimulada a la gent, també argumenten que un dels propòsits dels enemics de la religió catòlica -fan referència als jueus- era posar apotecaries de "**dañada intencio, ignorants, maliciosos, indignes**", cosa que es va produir després de l'expulsió decretada pel rei Ferran i que, quan els expulsats escrigueren als jueus de Constantinoble, aquests els aconsellaren que, després de batejar-se,

"i per venjança, fessin els seus fills metges i apotecaris, perquè adulterant els medicaments, donant en lloc d'antidots metzines podrien destruir als catòlics i apoderarse dels governs i de la seva hisenda".

Es recorda després en la súplica que a les ordinacions de 1445 i 1459 es disposava que es pujés a examen després de complir 8 anys de pràctiques i altres requisits per poder tenir apotecaria oberta a Barcelona, tot el que havia estat

confirmat el 1510 pel rei Ferran i per Carles V i la reina Joana el 1539. També es deia, però, que el que havien de fer els religiosos era donar tan sols medicaments per a l'ànima i no per al cos i no dedicar-se a negociar amb medicaments venent-los amb l'ajut d'alguns fadrins expulsats de les apotecaries per inútils, a part de l'escàndol que comportava el fet que els fadrins tractessin amb tantes persones d'un i altre sexe. Les acusacions dels apotecaris són dures quan escriuen que a part del perjudici econòmic que es feia als apotecaris, els frares també feien danys als ciutadans, i

“perturbar la republica, arruinar la salut, perjudicar el Servey de Sa Magestad, vilipendiar les lleis de la Patria, no servir a Deu i desobeir els Decrets apostolics”

D'altra banda, tot i que la Casa de Déu era casa d'oració,

“el vendre medicines ho fan els religiosos per negociar amb elles ja que no ho fan per mantenirse, ni per caritat donç si això ho fos haurien de fer en aquells llocs a on no hi hagues apotecaria i no en una ciutat en la que n'hi havia 30, constituia una negociació il·licita e indecorosa a la honra de Deu”.

Entre altres raonaments que segueixen, a l'escrit es recorda el decret de la reina governadora de 6 de desembre de 1669; el dictamen dels metges de la universitat de Barcelona; les poques despeses que havien de fer els religiosos per al manteniment del seu negoci amb els medicaments, a diferència de les que havien de fer els apotecaris per atendre les seves botigues, etc. per acabar demanant als consellers que es resolgués tan enutjosa qüestió.

A l'al·legació feta pels religiosos motivada per l'actitud dels apotecaris, i també dirigida al Consell de Cent (3), s'argumenta que l'apotecaria que tenia el convent de Santa Caterina gaudia d'immunitat eclesiàstica pel lloc on estava instal·lada, la qual cosa feia que es considerés apotecaria privada per atendre els malalts religiosos de l'ordre i també a aquelles persones que de tot arreu transitaven pel convent. Continua dient l'imprès que la dita apotecaria, de més de 60 anys d'antiguitat, tenia al front persona experta que s'havia comprovat mitjançant **“riguroso y secreto examen”** -encara que no s'explica qui realitzava el dit examen- i neguen l'obtenció de benefici, reafirmant-se en l'atenció als pobres, dient que aquest comportament de cara als pobres era el que els portava l'antipatia del Col·legi i a que els apotecaris haguessin buscat el recolzament dels metges de la ciutat.

3 - Demostracion de que un papel que ha salido a la luz y su contenido, con titulo de Cordial, y humil... es ageno attoda razon. Satisfaccion a los medios que proponen para consuelo de sus queexas... dissimulacion... Servicios... (Barcelona, 1679) 58 pp.

Argumenten els religiosos que les lleis divines no els prohibien exercir cap art, sempre que fos sense ànim de lucrar-se, i que tampoc hi havia res a dir a que els religiosos tinguessin apotecaries per a l'ús dels seus convents, posant aquí l'exemple de les que existien (4), relació que, sense ser total, ja ens mostra l'extensió del problema per tot arreu, atès que en elles es venien a preus de cost els medicaments en bones condicions que havien sobrat perquè no s'havien emprat en les apotecaries conventuals.

Després els frares argumenten que els costums són més forts que les lleis i que en no poder atacar els apotecaris la qualitat de l'apotecaria, ni com estava acondicionada, deixaven en mal lloc els qui estaven al seu front, i que pel que feia a la qualitat dels medicaments, de ser aquests dolents ja haurien estat refusats pels metges que tenien cura dels malalts del convent. A més, si els apotecaris no havien visitat l'apotecaria no podien dir que els medicaments estaven en males condicions, és a dir, com afirmaven: "sospitosos, viciats i mal confeccionats" perquè, en la visita que el dia 22 de març del mateix any passaren a l'apotecaria, el protomèdic de l'exèrcit, Paladi Juncar, acompanyat d'altres metges i de l'apotecari Francesc Respall, pogueren comprovar que els medicaments simples estaven en bones condicions i els compostos fets segons art i conforme a la Concòrdia de Barcelona.

És significatiu que l'apotecaria fos visitada pel protomèdic Paladi Juncar, la qual cosa ja ens mostra que deuria ser una apotecaria apartada de la jurisdicció del Col·legi i, per tant, un altre motiu de discòrdia amb els apotecaris per estar dins de la ciutat.

També exposen els advocats dels religiosos que l'any 1561, per raó de la pesta, quan molts apotecaris fugiren i tancaren les seves apotecaries, el convent de Santa Caterina subministrà medicaments als malalts de manera puntual i acurada, la qual cosa va merèixer l'agraïment de la ciutat (5).

-
- 4 - Citen que hi havia apotecaries en els convents de Roma: la de Minerva i de la Humilitat, de l'Ordre dels Predicadors. A Nàpols: en el convent de Sant Pere Màrtir, de Sant Domènec, de Sant Sever, del Rosari, de Santa Caterina Màrtir, Sta. Maria de la Sanita d'Extramurs, de la Sanita de la Barra, de Ntra. Sra. de l'Arc, en totes les de l'Ordre dels Predicadors. A Madrid: la del convent de la Verge d'Atocha. A Segòvia: la de Reial convent de la Santa Creu, de l'Ordre dels Predicadors. A Saragossa: la del convent de Santa Engràcia, dels monjos Gerònims; la dels pares Caputxins. A Osca: la dels Pares Carmelites descalços. I a Catalunya: la del Monestir de Montserrat, de l'Ordre de Sant Benet; la de Santes Creus, de l'ordre del Císter; a Poblet, la del Monestir de Scala Dei; Montalegre; Sant Geroni, a Barcelona, així com la del convent de la Murtra, Valdebron, Pares Caputxins, Sant Francesc, Sta. Caterina, etc.
 - 5 - Evidentment, la fugida de metges, cirurgians i apotecaris procurà molts mals de cap als consellers. (vegeu: Dietari de l'Àntic Consell de Cent. Barcelona, XV (1643-1652) 715 pp.; 483-486 i 429-499.

Els dos documents citats són molt més llargs, abundant-hi referències de sentències de sants, d'apòstols i d'homes de lleis, però, sintetitzant, podríem dir que l'apotecaria del convent de Santa Caterina era de molt moviment i, per tant, perjudicial per als legítims interessos dels apotecaris barcelonins i per als de les rodalies de la ciutat. Els apotecaris tan sols defensaven els seus interessos dins del dret i la legalitat.

Altres plets, però, tingueren lloc i no precisament contra les ordres religioses. Un cas interessant fou el que tingué per protagonistes el Col·legi d'Apotecaris i l'apotecari Lluís Mariner (6), subministrador de medicaments de les Galeres Reials d'Espanya. Aquest reclamava al Col·legi 450 £ que li foren pagades el 5 de juliol de 1635. Aquest va ser un plet quelcom diferent dels que, en general, venien motivats per l'oposició del Col·legi a rebre apotecaris titulats pel Protomedicat.

També abundaren al llarg dels anys els plets motivats per reclamacions sobre l'import dels deutes pels medicaments que els apotecaris havien subministrat als malalts clients de les seves apotecaries (7).

6 - Jordi, R.- El plet del Col·legi d'Apotecaris de Barcelona contra Lluís Mariner (1631-1635). "BSAHFCF", IV (1995) 10; 11:24.

Un altre exemple de plet, vegeu: Jordi, R., Lluita d'interessos després de la mort de l'apotecari barceloní Francesc Horta. "Gimbernat" XXIII (1995) (*) 117:134.

7 - Per al coneixement del desenvolupament d'aquests plets, vegeu: Jordi, R.- Deudas y cuentas de boticarios. Una reivindicación histórica obligada. (Discurso inaugural Real Acad. Fcia. Barcelona). (Barcelona, 1985) 64 pp.

V

**CONSIDERACIONS SOBRE ELS
APOTECARIS DEL SEGLE XVIII**

Pel que fa al segle XVIII, l'estudi de bona part de la documentació que coneixem ens permet tenir una idea prou interessant del desenvolupament col·legial com a mostra tipus del que succeïa en la farmàcia catalana.

Liquidació de comptes

Periòdicament, el Col·legi liquidava comptes anuals. Coneixem testimonis documentals de les liquidacions pertanyents al consolat de Bertran i Custó i de Sala, del període fraccionat 1743/1744 (1), dels del clavari Antoni Sala, del període fraccionat des de 21 de març de 1742 fins a 8 de febrer de 1744, respecte a la quantitat de 615 lliures, 5 sous i 3 diners (2). També coneixem la liquidació de comptes del consolat de Josep Ros i Josep Ferrera, corresponent al període 9.2.1744/8.3.1745, per la quantitat de 6 lliures, 5 sous i 3 diners (3), i del clavari Anton Sala, per 311 lliures, 13 sous i 1 diners. Trobem altres liquidacions de comptes pels mateixos conceptes, expressades amb detall i successivament, fins l'any 1768, tot i que hem d'assenyalar que manquen estudis seriatos sobre el moviment econòmic del Col·legi.

S'observa que les despeses provocades per les lluites contra les apotecaries conventuals encara es mantenen aquest segle XVIII. Com a exemple podem dir que les despeses per aquest concepte corresponents a l'any 1741 són de 109 lliures, 16 sous i 11 diners, i els anys 1743/1751 la xifra és de 4.263 lliures, 1 sou i 3 diners. Són 928 lliures i 7 diners la xifra corresponent al període 1752/1754 i 861 lliures, 11 sous i 10 diners pel període 1754/1756.

Aquests exemples mostren el detall amb què els comptes eren liquidats, liquidació que es feia en presència dels col·legiats reunits en col·legi, però també, d'altra banda, ens mostren les despeses constants del Col·legi per aquest plet iniciat durant el segle anterior contra els religiosos del convent de Santa Caterina, com hem pogut veure en el capítol anterior, els quals seguien mantenint l'apotecaria.

Inspeccions, procuradors i normativa prèvia als exàmens

Una altra norma seguida amb regularitat era que cada any els cònsols del Col·legi inspeccionaven les apotecaries barcelonines (vegeu annex VII), a diferència del que succeïa en altres llocs del Principat quan les visites d'inspecció -normalment cada 3 anys- les feia el protomèdic acompanyat d'apotecaris barcelonins o d'altres col·legis d'altres ciutats catalanes. En aquestes visites registrades no es diu res de l'estat dels medicaments. El motiu principal és comprovar el compliment del que estava manat sobre la presència i existència dels fadrins que practicaven en les apotecaries barcelonines i que procedien de tot arreu del Principat.

1 - A.H.P.B., Not. Fco. Mas i Guell, 1743; f.187.

2 - Id.; f.188 v.

3 - Id., 1745; f.66.

És freqüent també el nomenament per part del Col·legi de procuradors per portar els plets o per tenir cura d'altres funcions: Francesc Estadella i Sala, notari causídic, era nomenat el 29 de juliol de 1744 amb plens poders, amb l'acceptació i beneplàcit del col·legi reunit i després en particular amb document signat per cadascun dels assistents a la reunió.

També, de manera regular, es troben notícies de la presentació d'un nou col·legiat i de la firma pel mateix de l'acte d'obligació i compromís de compliment de les normes col·legials, requisit, previ a ser examinat, que no trobem per escrit durant el segle XVI.

Claudicacions col·legials davant les autoritats governatives centrals. L'apotecaria de la Barceloneta

Un fet important, i del que més endavant tornarem a parlar, va ser la sol·licitud del Col·legi l'any 1752 d'un censal de 1000 lliures per construir una apotecaria a càrrec del Col·legi a la *platja de la Barceloneta, en la plaça de Sant Miquel* (4). La Reial Audiència autoritzava la petició del censal. Com s'arribà a aquesta situació ho ignorem. Si sabem, però, que el Col·legi demanava que cap apotecari que no fos col·legiat s'hi pogués establir, tal i com havia succeït l'any 1748 amb Jaume Molins, a qui, per ordre de la Reial Audiència, se l'obligà a tancar l'apotecaria que havia obert a la mateixa zona. No deixa de ser curiós que sigui la pròpia Reial Audiència la que digui, en la concessió de la petició del censal, que qui havia d'indicar el lloc on instal·lar l'apotecaria era el comandant general d'enginyers (5).

L'establiment a la zona de l'apotecaria era una imposició del capità general, marquès de la Mina, qui segurament devia creure que era necessària una apotecaria en aquell lloc per a l'atenció de la població i dels malalts.

El 7 d'abril de 1753 Francesc Prats i Matas enviava al corregidor, justícia i ajuntament de Barcelona, perquè novament informessin sobre la qüestió, un *memorial* (6) que els apotecaris havien elevat el 1752 -com ja hem vist- sobre el seu desig de prendre 1000 lliures de censal per construir una barraca al moll d'aquesta capital per tenir-hi un operatori farmacèutic per imposició del capità general i perquè es declarés que cap apotecari pogués mai establir apotecaria a la Marina que no fos individu del Col·legi.

Aquesta no era situació exclusiva del Col·legi d'Apotecaris. El 30 de juny se'ns indica que, anteriorment, també el Col·legi de Droguers i Confeters demanà el mateix per als seus menestrals i amb anàlogues limitacions que les demanades pels apotecaris (7), la qual cosa ens mostra el proteccionisme existent, autoobligant-se, o obligant-los, els qui ho mantenien a cobrir les necessitats de la població.

4 - Id., *Septimum Manuale*, 1753; f.166 v-170.

5 - Id.

6 - A.H.C.B., P.R.D. 1751-1753; f.39.

7 - Id.; f.254.

L'ajuntament, a la vista del demanat, contestava a Prats i Matas el 2 de maig de 1753 dient-li que considerava el desig del Col·legi molt útil, no solament per al Col·legi sinó també per al públic, i que havia d'evitar-se que s'obris un altre operatori per apotecari que no fos examinat pel Col·legi. Recomanava, a més, que es permetés que, un cop tancades les portes de la ciutat, els malalts del nou poble se subministressin d'ella. S'estenia l'ajuntament dient que fóra fatal que l'apotecari que s'establís allí no fos del Col·legi, ja que no tenint aquests béns propis sinó tan sols els que provenien de les propines dels examinats, era intenció del Col·legi aplicar aquestes a la cancel·lació del censal de 1000 lliures i, a més, liquidar els altres que tenia i que venien a gravar a cada col·legiat de 15 lliures anuals, mitjançant una quota mensual. Era per aquest motiu que l'ajuntament no considerava possible carregar amb noves quotes els individus d'aquell, ja que, d'altra banda, per a l'obtenció de les dites 1000 lliures, deia, els apotecaris del Col·legi s'havien obligat amb els seus béns particulars en no tenir-ne, com ja s'ha dit, el Col·legi.

La petició dels apotecaris era concedida per decret de 1er de juny de 1753, a condició, però, que tant aquest censal de 1000 lliures com els altres existents es cancel·lessin de les entrades dels que fossin examinats per tal d'agregar-se al Col·legi, la qual cosa impediria possibles futures imposicions. Aquest fet, com ja hem vist, portà dificultats de tipus econòmic al Col·legi d'Apotecaris de Barcelona. Però, tal vegada el decret s'havia donat amb segones intencions ja que, sent ben conegudes les possibilitats del Col·legi pel que fa a l'ingrés d'individus, potser el que es perseguia de manera indirecta era forçar l'ingrés de nous col·legiats a benefici dels examinats pel Protomedicat.

Durant el segle XVIII freqüentment es posa en evidència la claudicació obligada del Col·legi d'Apotecaris barceloní quan ha d'admetre l'ingrés de nous col·legiats, situacions que es repetiran fins els últims dies de la vida d'aquest Col·legi. Un exemple en són els fets, datats el 13 de gener de 1758, quan el Col·legi deu complir la reial cèdula de 20 de desembre de 1757 per la qual Francesc Horta, practicant d'apotecari i fill de Pere Horta, ajudant major de la Ciutadella, va ser ingressat en el Col·legi sense passar l'examen, jurant, però, respectar tot el disposat per les ordinacions col·legials (8). El Col·legi acceptà, ja de manera continuada en el futur, el compliment de les reials cèdules després de fer constar davant el notari les seves protestes. Aquest fet es repetia el 12 de juny de 1759 amb Jaume Traveria. Hem de fer constar que ni Horta ni Traveria eren presentats al col·legi reunit com era tradicional i obligat des del segle XVI. També es comprova la inexistència de tribunal examinador, sinó que es constitueix una comissió d'apotecaris encarregats de complir l'ordre donada (9).

8 - A.H.P.B., Not. Fco. Mas i Guell, Man.11 (1757); f.9.

9 - A principi del segle XVII podem recordar que era el Consell de Cent qui, quan ho creia convenient, imposava l'ingrés de nous col·legiats.

Inicis de la beneficència farmacèutica barcelonina

La situació motivada pel plet mantingut contra els religiosos provocà que la Sacra Romana Rota es pronunciés el 22 de març de 1747, sentenciant que no era lícit que les ordres regulars venguessin medicines amb recepta de metge sinó solament per a "**us general dels pobres i benefactors**" i sense cap mena de guany. Aquesta sentència no era determinativa i ens demostra que poc havia canviat la situació des del segle XVII. El concepte de venda sense benefici era un concepte força elàstic i, d'altra banda, no hi ha cap dubte que si la venda perjudicava els apotecaris no és menys cert que els religiosos no deixaven de cometre abusos venent a qualsevol persona i amb benefici.

Aquesta situació donà lloc a què el dia 14 d'agost de 1760 els apotecaris barcelonins prenguessin l'acord de destinar quatre apotecaris que, situats un a cada barri, donessin de franc, a perpetuïtat i per caritat, els medicaments a qui presentés a la seva apotecaria recepta mèdica acompanyada de testimoni escrit estès per la parròquia demostrant pobresa (10).

Així és com s'iniciava el control per part del Col·legi de la beneficència farmacèutica a Barcelona (11).

Imposicions del protomèdic. Exemples

La lluita contra els abusos dels religiosos s'arrossegava i continuava. El 24 d'octubre de 1761 el Col·legi nomenava procurador Jaume Barrera, qui, residint a la Curia Romana, substituïa Joan Molins, també procurador, que havia mort. Barrera devia recuperar els béns, efectes i altres coses de Molins, a qui, del 15 d'abril de 1758 a l'11 d'abril de 1761, se li havien enviat 320 escuts (12).

10 - El 1er de febrer de 1783, Joan Abarca, porter reial, a petició de Josep Ferrera, apotecari, declarava davant el notari que, a petició de Ferrera, havia donat carta als cònsols del Col·legi Pere Fina i Joan Ametller, dient el següent:

- a) Que havent quedat a càrrec del Col·legi d'Apotecaris el subministrament dels medicaments als pobres, *Barcelona s'havia dividit en quatre barris: Parròquia del Pi, Parròquia de Santa Maria del Mar, Parròquia de Sant Just, de Sant Jaume i de Sant Miquel i Parròquia de Sant Pere i Sant Cucufat.*
- b) Aquest gravamen s'havia de repartir entre les apotecaries de cada sector, és a dir, durant el període d'un any, *cadascuna havia de complir-ho.*
- c) Posat ja això en marxa, resultava que Ferrera, en el sector del Pi, havia prestat aquest servei des del 1er d'abril de 1773 fins el 31 de març de 1775, i que Francesc Pau i Claret ho havia fet des d'abril de 1775 fins l'11 de març de 1777. Joan Gorgui solament havia servit durant un any i 8 mesos, sent el primer en torn. *Gaietà Marrugat i Josep Antoni Savall tan sols serviren un any, i Pere Faust Tagell no havia servit ni un sol dia.*
- d) Li havia tocat de nou a ell, malgrat que volia refusar l'ordre del Col·legi.
- e) Ja portava quasi 9 mesos servint les medicines als pobres, que finalitzarien el dia 31 de gener de 1783.

Per ser tot això molt carregós, suplicava el 31 de gener que els cònsols nomenessin un altre individu i que ell no fos molestat fins que tots haguessin complert "**especialmente los tres primeros en turno**". (vegeu: A.H.P.B., Not. Fco. Mas i Vidal, Libro 5 (1783); f.6 v).

11 - A començament del segle XVI els apotecaris sotmesos a la jurisdicció del protomèdic juraven donar els medicaments de franc als pobres, per amor a Déu.

(vegeu: Paper i funció del Protomèdicat més endavant).

12 - Equivalent a 10 julis cadascun.

Es comprova que, de vegades, entre els propis col·legiats -en cas de discrepàncies es posen plets- hi ha malentesos que resulta obligat aclarir davant del Col·legi, tenint en compte que els fets es produeixen per la imposició del protomèdic al Col·legi.

El mes de juliol de 1770, el Col·legi encara escollia 3 comissionats per visitar i fer complir les executòries de la Sagrada Congregació del Concili, per les quals es prohibia la venda de medicaments als religiosos (13).

El 3 de juny de 1763 Francesc Sala i Guàrdia, apotecari, havia estat nomenat pel tinent del protomèdic, Antoni Pla, examinador d'un aspirant nomenat Josep Sala i Solé, natural de Ponts. Francesc Sala examinà l'aspirant però no el trobà apte, ja que no complia els requisits exigits per pujar a examen. Malgrat tot, l'examinador Francesc Sala va tenir notícia que l'esmentat tinent del protomèdic, Antoni Pla, havia donat títol a Josep Sala, la qual cosa volia significar que ell l'havia aprovat, el que no era cert. El Col·legi intervingué en la qüestió i preguntà a Pla què era el que havia succeït. Pla respongué que ell havia rebut una carta de "tercera persona" que deia que Francesc Sala, l'examinador, no s'oposava a què ell, Pla, el titulés com a protomèdic que era. Afegia Pla que ell havia enviat un emissor a Francesc Sala per tal de comprovar si era cert el que es deia a la carta i que el criat no havia complert el que Pla li havia encomanat. Aquest fet, o malentès, obligà a què Francesc Sala declarés i jurés davant notari que mai havia estat en el seu ànim aprovar a Josep Sala (14). Hem d'entendre la importància que aquest fet tenia per al Col·legi ja que significava que un col·legiat, en cas d'haver estat cert el que es deia a la carta, es posava al costat del protomèdic i en contra de les normes col·legials. De tota manera, el que si queda clar una altra vegada és la imposició del protomèdic d'un nou individu al Col·legi.

Diferent va ser el cas de Joan Sabater. A la certificació de pràctiques presentada per ingressar al Col·legi els còsols observaren un tipus de lletra diferent a la del notari que l'havia escrit. El Col·legi demanà una certificació al notari, cosa que aquest va fer i demostrà la falsificació feta per Sabater. Els incidents, però, no acabaren aquí. D'altra banda, Ramon Ribes, apotecari barceloní que ja era molt vell, tenia la seva apotecaria regentada per Sabater. Atès que aquest era apotecari titulat pel protomèdic, això no era garantia per al Col·legi, i com fos que no era col·legiat no tenia llicència per regentar cap apotecaria de la ciutat. Quan l'any 1764 es procedí a la visita reglamentària de les apotecaries de Barcelona, els còsols del Col·legi ja no volgueren visitar la de Ribes per no tenir regent admès pel Col·legi. Per evitar Ribes les accions judicials del Col·legi contra la seva persona, era necessari que tingués a la seva apotecaria persona hàbil i aprovada pel Col·legi, la qual cosa no es complia amb Sabater ja que aquest

13 - A.H.P.B., Not. Francisco Mas i Guell, Man.24 (1770); f.268.

14 - Id., Man.17 (1763); f.186.

només havia complert com a temps de pràctiques 2 anys, 10 mesos i un dia, la qual cosa era, sens dubte, insuficient (15).

Joan Sabater, però, no cedia. Malgrat tot, el 9 de febrer de 1763 va ser refusat per entrar al Col·legi, per les raons abans citades. Quan va morir un altre apotecari, en Jaume Traveria -recordem que aquest havia ingressat al Col·legi per imposició del protomèdic-, quan els còsols anaren a oferir els seus serveis a la vídua, recordant-li, però, que calia que posés al front de la seva apotecaria un regent adequat, la vídua els digué que ella a qui volia era Joan Sabater. Immediatament, els còsols li manifestaren que això no era pas possible ja que Sabater havia comès la greu falta de falsificar un certificat, com abans hem vist, la qual cosa era un atemptat contra l'honor i el bon nom del Col·legi.

Més tard, Sabater tornà a sol·licitar examinar-se i ingressar en el Col·legi. Tornà a ser refusat. Però el 13 d'octubre Francesc Chaves, batlle major de Barcelona, comissionat pel marquès de la Mina i per ordre d'aquest, deia que Sabater havia de ser admès al Col·legi i examinat. El Col·legi complí l'ordre, però no l'examinà, es manifestà dient que era inepte, però, claudicant, malgrat totes les ordinacions i privilegis, Sabater era admès al Col·legi.

Des de mitjan del segle XVIII (16) es continuen registrant imposicions de nous agregats al Col·legi per imposició del protomèdic, el que de fet no era res més que per imposició de l'Administració, en contra de tot el que antigament i en general s'havia respectat. Però, certament, el que feia complir el protomèdic era el capítol 76 de les Constitucions de Catalunya de 1702, que deien que el Col·legi havia d'examinar als aspirants a apotecari en presència del tinent del protomèdic, encara que s'ha d'insistir en què, complint el que se'ls ordenava, els apotecaris del Col·legi no formaven el tribunal tradicional sinó que el substituïen per dos o tres apotecaris del Col·legi escollits. D'altra banda, la influència del Col·legi de Barcelona es demostra amb l'ensenyament pràctic que es donava a les apotecaries barcelonines als fadrins que en gran nombre procedien de tota Catalunya, la qual cosa s'acreditava mitjançant certificat estès per l'apotecari. La immensa majoria d'aquests fadrins després no s'establien a Barcelona, on hi havia un control molt fort del Col·legi.

No és menys interessant conèixer el criteri expressat el 8 de setembre de 1772 pels metges Milans, Martras i Balaguer, vinculats amb el Protomedicat. Aquests, a petició dels còsols del Col·legi, deien que segons la importància de l'apotecaria eren 3, 2 o 1 els practicants que es necessitaven per al despatx de medicines, ja que l'apotecari sol no podia fer-ho. Manifestaven aquells, a més a més, que de no existir els dits practicants adequadament preparats, els reials hospitals es quedarien sense ningú per atendre la medicació. Similar declaració feien també 3 cirurgians col·legiats.

15 - Id., Man.18 (1764); f.137.

El tema ha estat estudiat més ampliament. (vegeu: Jordi, R.- Una imposició de la Reial Audiència al Col·legi d'Apotecaris de Barcelona. El cas de Joan Sabater Ferrer. "BSAHCF", III (1994) 6; 19:27).

16 - A.H.P.B., Not. José Fco. Mas i Vidal, Llibre 8 (1786); f.21v.

Tot això ens vol significar que la funció del Col·legi a Barcelona, principalment, era vetllar pel medicament mitjançant una funció docent i reconeguda per tots els sectors sanitaris, la qual cosa ens confirma la seva influència, com ja s'ha repetit, a tot el Principat. Això permet dir que el saber, el coneixement i la tècnica professional barcelonina era la que donava la pauta a totes les apotecaries del Principat, salvant la influència, molt més petita sens dubte, dels col·legis d'altres ciutats catalanes.

Durant els anys 70 del segle XVIII es troben llistes importants de l'existència de medicaments a les apotecaries catalanes. En aquestes relacions s'hi troben medicaments en males condicions i que, per tant, seran destruïts pels visitadors, que a Barcelona són els cònsols, com en altres ciutats catalanes ho són els dels respectius col·legis. A la resta del territori del Principat és el tinent del protomèdic, o el seu delegat, qui, amb els apotecaris barcelonins denominats "convisitadors," la major part d'ocasions, i d'altres col·legis, en menys ocasions, té cura d'aquesta vigilància.

Aquest mal estat dels medicaments a Barcelona no és freqüent, però es posa en evidència en el cas de l'apotecaria del carrer de Jesús, fora de les muralles de la ciutat, que estava a càrrec del Col·legi i era regentada per l'apotecari Pere Llobera.

Hem de destacar que Pere Llobera no consta en la nòmina col·legial, la qual cosa vol significar que no hi estava integrat. La gran quantitat de medicaments en males condicions que hi havia, i que obligà a suspendre la vista d'inspecció, ens fa pensar -això succeïa l'any 1773- que aquesta apotecaria no tenia cap rendibilitat, però també ens demostra, encara que no tornem a tenir-ne notícia, que era un cas similar al de la Barceloneta. També resulta curiós que l'esmentat Pere Llobera diu que, havent demanat els inventaris que els dos anys anteriors havien aixecat els cònsols visitadors per fer la liquidació de les medicines bones i de les dolentes, no havia aconseguit veure'ls.

Aquest fet sembla mostrar-nos que, malgrat estar aquesta apotecaria establerta per compte del Col·legi, aquest no podia acceptar-ho amb simpatia pel fet d'estar en mans d'un apotecari no col·legiat i segurament imposat pel protomèdic. De totes maneres, aquest conjunt de fets ens mostra una represa de la vigilància per part de les autoritats sanitàries estatals durant aquests anys 70 del segle XVIII, ja que s'observa, si més no sobre el paper, una minuciositat en les inspeccions que fins aquestes dates ja havíem trobat a nivell de tota l'àrea del Principat durant les anteriors visites que coneixem dels segles XVI, XVII i XVIII, en més o en menys.

Aquesta minuciositat és la que ens permet parlar-ne en un altre capítol més endavant, com ja hem esmentat.

Qüestions d'ordre intern

En línies generals, la vida interna col·legial poc s'aparta a Barcelona de la dels segles XVI i XVII. Elecció de cònsols, recepció de nous apotecaris, normes

establertes, certificacions (vegeu annex VIII), juraments, lloc de reunió, manteniment de la lluminària del Sagrari del Palau Reial, pagament de la cera del monument del Dijous Sant, exàmens, nomenament de procuradors, etc. (vegeu annex IX), tal vegada assenyalen una mica de canvi en el contingut dels documents (vegeu annex X).

Naturalment, durant el segle XVIII es registren algunes impugnacions contra acords del Col·legi per part d'apotecaris col·legiats (vegeu annex XI), cosa també normal en els segles XVI i XVII, ja que sempre existiren diferències, més o menys importants, entre ells.

El Col·legi també persisteix, i pràcticament sense rèplica activa sinó tan sols deixant testimoni escrit, en la seva posició, però també manté la seva obediència a l'autoritat política enfront de l'obligació d'acceptar l'ingrés al Col·legi de nous apotecaris com ja és habitual aquest segle. Un exemple és l'ingrés al Col·legi de nous apotecaris com ja és habitual aquest segle. Un altre exemple és l'ingrés al Col·legi de Lluís Yañez i Rovira l'any 1777, pare d'Agustí Yañez i Girona, catedràtic prestigiós que seria del "Real Colegio de San Victoriano", i que ens confirma que durant el segle XVIII els antics privilegis dels apotecaris ja rebien les conseqüències de la política administrativa que erosionava el proteccionisme gremial, en especial mitjançant els decrets que obligaven a l'ingrés de nous apotecaris o bé imposant l'obligació de l'examen als nous aspirants.

Això ens permet dir que l'impacte més gros, segons nosaltres, rebut pel Col·legi fou la imposició de noves agregacions per ordre del Reial Acord (vegeu annex XII).

Arribat l'any 1779 en el Col·legi d'Apotecaris de Barcelona ja és palesa que l'elecció de cònsols la fa la Reial Audiència, ja que l'elecció segueix a la prèvia menció que trobem concretada en aquest punt el dia 27 de març de 1779, encara que el fet es donava ja els anys anteriors.

Un altre fet important és la creació en aquesta mateixa data de la "Junta contravenenos", formada per 6 apotecaris -es mantenen les sisenes- 3 de vells i 3 de joves. Un altre fet important que havia afectat profundament l'autonomia del Col·legi era la necessitat d'obtenir la llicència del governador per tal de reunir-se com a col·legi en la capella reial o per celebrar altres actes (vegeu annex XIII) i, gràcies a la reunió que es mantingué el dia 2 de setembre de 1779 per tractar de la cotització a l'ajuntament per al manteniment d'un vaixell corsari per impedir les accions dels pirates, sabem que en el Col·legi no hi havia reserves monetàries, ja que així es palesa en la recapta feta entre setze apotecaris units, que donaren quantitats entre les 25 i les 5 lliures. Veiem en el fet que s'havia de demanar permís al governador que això significava que l'antic privilegi que es tenia de poder-se reunir sense demanar permís per tractar les coses pròpies de l'art ja feia temps que havia passat a l'oblit.

Numerus clausus

També per aquesta època -1779- es fa menció expressa que a les visites que efectuen els cònsols a les apotecaries, aquests revisen els pesos i també que els

apotecaris que havien estat advertits per corregir defectes o anomalies a les seves apotecaries, encara que escassos a la ciutat, transcorregut el temps concedit per fer el que s'indicava, eren visitats de nou per tancar la botiga en cas d'incompliment. L'acció, de fet, era instada per la Reial Audiència encara que els recursos elevats pels afectats i les diligències que es produïen eternitzaven les qüestions.

De totes maneres, és un fet evident que durant aquests anys se'ns mostra una major autoritat en el control de la sanitat i en el que sembla un desig de posar ordre en el desgavell existent malgrat les accions que portaven a terme els propis col·legiats referent al medicament, encara que també s'ha de tenir en compte que la zona d'influència d'aquests era reduïda a l'àmbit de les ciutats on estaven establerts.

Durant el període 1781-1782 es comprova que la tendència a la reducció d'apotecaries a Barcelona, o si més no a què no augmentés el nombre de les existents, és una realitat en l'ànim de la Reial Audiència, la qual cosa es manté encara que s'agreguessin nous apotecaris al Col·legi, ja que el mes de febrer de 1786 els fills de dos apotecaris, Gorgui i Ameller, eren examinats i aprovats, quedant clar però que, tot i que admesos en el Col·legi, no podien obrir nova apotecaria però si perfeccionar l'art amb els seus respectius pares.

D'altra banda, el Col·legi té l'obligació de tenir cura de l'apotecaria de la Barceloneta, assortint-la de tot el necessari per a l'atenció als malalts. Pel que fa a l'atenció gratuïta als pobres, no tots els apotecaris, ja ho hem vist en avançar la notícia, complien el que s'havia establert sobre aquesta qüestió. La disciplina interna col·legial se seguia mantenint ferma. Quan Marià Rodriguez, que havia estat elegit cònsol per a l'any 1786, va tenir alguna iniciativa de caràcter "maliciós" -així ho defineix el col·legi reunit- encaminada, segons ens diu el document i com havia dit el propi Rodriguez, a fer-se amb el poder del Col·legi, mereixia la queixa a la Reial Audiència dels cònsols que havien de renovar-se, la qual cosa feia que la Reial Audiència advertís a Marià Rodriguez que no donés motius de queixa ni de recursos (17) i que es comportés bé.

De nou l'apotecaria de la Barceloneta

L'apotecaria de la Barceloneta és un cas interessant pel seu significat i perquè ens demostra que algunes coses havien canviat de manera irreversible dins del Col·legi des de l'any 1782.

Com recordarem, l'apotecaria de la Barceloneta era propietat del Col·legi, però el regent que hi havia al front no hi estava agregat, ja que l'obertura d'aquesta apotecaria va ser fruit de la imposició del governador l'any 1753. El fet va molestar al Col·legi i és per aquest motiu que en les relacions de les visites que van fer els cònsols a les apotecaries barcelonines, des de 1754 a 1781, no hi trobem ressenyada aquesta apotecaria, la qual cosa ens confirma novament que el Col·legi, pràcticament, se'n desentenia.

Quan el mes d'octubre de 1782 el Reial Acord considera necessari el manteniment d'aquesta apotecaria, però també considera com a perjudicial la proliferació d'aquestes, trobem l'apotecaria de la Barceloneta regentada per en Josep Ignasi Ferrera, apotecari col·legiat, els anys 1783, 1784, 1785 i 1786. El mateix any 1786 ingressava en el Col·legi Carles Pellicer, anteriorment titulat pel Reial Protomedicat i que l'any 1787 ja figura com a apotecari col·legiat i com a regent de l'apotecaria de la Barceloneta i reconegut com a tal.

Aquesta explicació no deixaria de ser un fet anecdòtic a no ser pels motius que havien motivat el canvi.

Atesa la imposició del manteniment pel Col·legi d'aquesta apotecaria, podríem creure que, malgrat la desgana del Col·legi per ella, Pellicer la regentava des de 1786, però el cert era que ja ho feia des de l'any 1769, és a dir, feia ja 17 anys que, conegut i acceptat a la força, era, però, ignorat en la nòmina de les visites anuals que es feien a les apotecaries de Barcelona. També és cert, però, que l'actuació professional de Pellicer era immillorable, no únicament a criteri del Col·legi sinó també del veïnat, de la tropa de les casernes i dels cirurgians militars pertanyents als regiments Suïss, de Flandes i de Sant Gall. Tothom considerava Pellicer com un apotecari fidel, legal i hàbil i com un servidor diligent. Però això no era tot. La població de la Barceloneta, amb els alcaldes de barri al cap, deien que Pellicer sempre havia mantingut la tenda ben assortida, que havia donat bon servei dia i nit i que no havia avergonyit mai a ningú pels seus deutes. Home de bons costums, per cinc vegades havia estat alcalde de barri, i, segons documentació del propi Col·legi, sempre va donar abast a la medicació dels malalts, tot el que quedà en evidència en la visita que van fer per sorpresa l'any 1779 el tinent del protomèdic, l'agutzil i dos apotecaris del Col·legi. Així doncs se'ns confirma que la inspecció o inspeccions que es podien haver fet a l'apotecaria de Pellicer les havia fet el protomèdic i, per tant, s'explica que no figurés ressenyada en les nòmines col·legials.

Pellicer exposà ell mateix aquests antecedents a la Reial Audiència perquè no se'l foragités de l'apotecaria de la Barceloneta després de 17 anys de bon servei. La documentació consultada no ens diu res de quines són, segons Pellicer, les maquinacions fetes per "**individus mal intencionats**" que li volien "**prendre el pa de les mans**", però, tal vegada, podríem creure que el Col·legi potser donava el seu suport a algú per tal de posar-lo al front de l'apotecaria, tenint en compte que Pellicer no era apotecari examinat i admès en el Col·legi. Tampoc se'ns diu perquè durant els anys 1783 a 1786 Ferrera regentava una apotecaria a la Barceloneta. Era la mateixa? Ho dubtem ja que alguna notícia tindriem sobre el particular. De totes maneres, el decret evitaria els disgustos de Pellicer en fer-lo ingressar la Reial Audiència, per mèrits, en el Col·legi. No obstant això, el Col·legi, acceptant l'ordre d'imposició, establia que l'apotecaria continuaria seva perpètuament i que Pellicer hauria de pagar totes les despeses, igual que els altres apotecaris, i que no tindria domini sobre l'apotecaria.

Aquests fets ens mostren el primer exemple clar i concret que coneixem del manteniment a Catalunya d'una apotecaria de propietat del Col·legi en règim d'explotació privada (18).

La reducció en el nombre d'apotecaries, criteri com hem dit mantingut pel Col·legi, el municipi i la Reial Audiència, no es va trencar per l'interès de cap col·legiat. Jaume Carbonell, pare del famós Francesc Carbonell i Bravo, volia que s'autoritzés el seu fill, perquè ja tenia als 21 anys mèrits més que suficients, a obrir una apotecaria. L'únic que Jaume Carbonell aconseguí va ser que el seu fill, Francesc, fos agregat al Col·legi després de ser examinat, però sense poder obrir apotecaria (19).

Entrant ja als anys 90 del segle, continua sent freqüent la imposició de nous apotecaris per decret, casos que ens fan veure que el Col·legi i la seva estructura gremial camina inexorablement cap a les acaballes i això ens ajuda a entendre que si en principi hi havia per part del Col·legi l'interès que a Barcelona existís una delegació del Protofarmacèutic -equivalent al Protomedicat, però específic per a la branca sanitària farmacèutica- la documentació que en aquest sentit havia fet el Col·legi sol·licitant l'establiment d'aquesta delegació, el procurador nomenat pel Col·legi manava retirar-la (20), la qual cosa també significa que, vist que els poders públics sistemàticament s'inclinaven per a la imposició de l'ingrés de nous apotecaris al Col·legi, existia si més no una corrent no massa forta i indecisa entre els apotecaris barcelonins per adaptar el Col·legi als nous temps que s'aproximaven, encara que tal vegada pensaven massa en els temps passats i en els privilegis que s'anaven esberlant, vista l'evolució legislativa sanitària (vegeu annex XIV).

Decadència col·legial

Un fet que sembla relacionat amb el que diem, és a dir, amb la manca de força del Col·legi, és la negativa de l'apotecari barceloní Joan Ameller i Ros que el dia 22 de juny de 1795 es negava a obeir l'ordre dels cònsols del Col·legi per ser segon caporal de la part de la companyia oferta pel servei voluntari de Barcelona, exposant senzillament que ni l'havien consultat, que calia que ajudés el seu pare en les tasques de la farmàcia per fer els subministraments de medicaments per a l'exèrcit i que, per tant, servir en la companyia de dia i nit significava abandonar el seu art d'apotecari. El fet següent va ser que la junta municipal de comissionats i de classe li donava la raó a Ameller, i encara que el Col·legi després ratificava l'ordre que li havia donat, novament la junta tornava a donar-li la raó.

18 - Id.; f.185 v-186.

19 - Id., Llibre 11 (1789); f.12-13 v i 30 v.

20 - Id., Llibre 15 (1793), vol.15; f.149.

Anys enrera, en plena força corporativa col·legial, l'actitud d'Ameller es impensable que s'hagués pogut produir.

Ja a final del segle XVIII -1797- trobem que els apotecaris titulats pel Col·legi hi ingressaven immediatament, mentre que els titulats pel Protomedicat eren ingressats per reial decret. No ens ha d'estranyar, per tant, que arribat el mes de maig de 1809 el col·legi reunit en junta general acceptés i reconegués a la "Junta Superior Gubernativa de Farmàcia" que s'havia creat el desembre de 1799 i que per reial decret de 24 de març de 1800 quedava independitzada de la "Junta general de gobierno de la facultad reunida de Medicina y de Cirugia", acceptant-la com a cap i jefatura del Col·legi i dels apotecaris, la qual cosa vol dir que els col·legis dels apotecaris, amb estructura gremial, encara que es mantindrien un temps més, havien arribat ja a la seva definitiva desaparició com a organismes professionals autòctons, després de 400 anys d'existència. D'altra banda, l'autoritat de l'esmentada "Junta Superior Gubernativa de Farmacia" ja era d'àmbit general per a tot Espanya, la qual cosa també ens significa un canvi radical tant en l'ensenyament de la professió com pel que significaria el pas d'apotecari a farmacèutic, etc.

Però el Col·legi encara donarà proves de la seva minsa existència com a tal. El 1801 es fan les visites a les apotecaries barcelonines corresponents a 1800, ingressant al Col·legi, per ordre del Reial Acord, 4 apotecaris més titulats pel Protomedicat, mantenint-se les normes d'ingrés, però no concedint-los autorització per obrir apotecaria. L'any 1804 ingressava un altre apotecari i encara se li demana la presentació del certificat demostratiu de la seva netedat de sang i de llinatge, el dipòsit de 200 lliures, per si sorgien impediments en contra de reials cèdules, estatuts o ordinacions, presentació de garanties, etc.

Una altra prova de la manca de vitalitat col·legial és el fet que el Col·legi l'any 1806, per pagar deutes -unes 3.300 lliures- cedia a Carles Pellicer, per 4.333 lliures, el domini útil de l'apotecaria col·legial que estava situada en el terreny que el marquès de la Mina, governador i capità general, havia cedit a perpetuïtat el 1er de gener de 1754 per a la instal·lació de l'esmentada apotecaria de la plaça de Sant Miquel, entre el carrer Major i la plaça Major, de la Barceloneta.

Ens podem preguntar quins eren aquests deutes: s'havien de satisfer unes pensions a l'hospital de pobres malalts de Caldes de Montbuï i així mateix a un tal Rafel Duran, altres quantitats correspondrien a la reverenda comunitat de preveres de l'església de Sant Joan de Jerusalem, també als administradors de l'hospital de pobres malalts sacerdots de la Invocació de Sant Sever i al vicari de la capella de Santa Àgata, a qui el Col·legi li devia l'import de 4 anys i mig de l'oli consumit per a la lluminària del Santíssim. Diverses quantitats corresponien a misses per a col·legues difunts; a Esteve, cerer; al Dr. en dret Joan Gibert; al procurador Sanjoan i, per últim, a Joan Caiça, apotecari del Col·legi.

Arribat el mes de juliol de 1807, trobem ja que per ordre superior ha de ser admès al Col·legi el primer **farmacèutic**, en Miquel Nicolau del Roure, "**llicenciat en farmàcia**", aprovat per la "Junta Superior Gubernativa de la Facultat de

Farmacia”, i observem a més que per a l'agregació al Col·legi no es demana ja el certificat de llinatge. No obstant això, encara en uns moments de transició, el mes de desembre del mateix any, per reial cèdula, dos apotecaris més titulats pel protomèdic, Jacint Compte i Josep Morer, eren ingressats al Col·legi.

Manca molta informació corresponent als anys 1808-1815, però el 1817 la desfeta del Col·legi ja és definitiva. Curiosament, els pocs apotecaris que se senten fidels a les seves runes, el 3 de desembre de 1817 donen poders per representar a Carles Pellicer, l'apotecari de la Barceloneta, en una reunió a la que assistiren Carles Pellicer i Jaume Carbonell, cònsol el primer i citat com a degà el segon, Ignasi Mollar, Dr. Francesc Carbonell, Dr. Joan Sabater, Genis Xammar, Josep Rafer, Joan Guitart i Jacint Compte.

El 20 de febrer de 1818, un any després, ja es reunien 9 apotecaris a casa del notari per tractar d'una qüestió relacionada amb el reemplaçament de l'exèrcit i, el mes següent, el 6 de març, Carles Pellicer, Joan Guitart, Jacint Compte, Joan Sahuc i Poncio Roure, 5 apotecaris titulats pel protomèdic i integrats per ordre superior al Col·legi, i que són definits com a **“major part del Col·legi”**, reunits així mateix a casa del notari, tracten de les noves tarifes dels drets portals i d'una altra qüestió relativa també al reemplaçament de l'exèrcit.

Després d'aquestes dates ja no trobem res important referent al Col·legi com a tal. A aquesta època seguirà un temps fluctuant que no tornarà a trobar camí fins l'any 1828, 9 anys després, amb la creació d'un col·legi amb perspectives i òptica diferents.

Podem dir, per tant, que si hem intentat dibuixar la vida del Col·legi d'Apotecaris de Barcelona ha estat amb la pretensió de mostrar el seu gran pes específic a Catalunya durant bona part dels segles XVI, XVII i XVIII. Però no podem deixar de veure que la seva decadència s'inicià quan és l'Administració espanyola la que, amb una nova mentalitat, erosiona la seva solidesa. Això ens significa que altres idees i altres horitzons també influenciaren força el desenvolupament de la farmàcia catalana, passant d'una artesanian acurada i eficient, fins on podia arribar aquesta eficiència, a un exercici ja professional i sota nous conceptes científics i socials, fruit també de l'evolució dels temps, però, sobre tot, que ens mostra que ja es caminava cap a una unitat de conceptes del que havia de ser dins de la sanitat espanyola el paper de la farmàcia amb unes altres estructures.

VI

**IMPORTÀNCIA DEL COL·LEGI
D'APOTECARIS DE BARCELONA
EN L'ÀMBIT DEL PRINCIPAT**

Vista l'evolució de la legislació catalana referida a l'ordenació de les pràctiques necessàries per tal d'examinar-se de mestre apotecari, és evident la importància adquirida al Principat per les apotecaries de la ciutat de Barcelona per a la formació pràctica i teòrica dels futurs mestres. Això ho coneixem a través d'una molt apreciable documentació, gràcies a la qual tenim notícia amb bastant detall dels qui foren els fadrins apotecaris que practicaren a les apotecaries de Barcelona des del gener de 1774 fins a 21 de febrer de 1801.

Malgrat haver trobat un gran nombre de fadrins -840- hem de suposar que aquests no són la totalitat, ja que n'hi deuria haver que realitzaren les pràctiques de l'art, tal com estava previst per les lleis, en altres ciutats que tenien col·legi. És important poder treballar amb aquest material perquè confirma criteris mantinguts de la importància adquirida pels apotecaris de Barcelona per a l'ensenyament pràctic i teòric del seu art abans de l'establiment dels estudis oficials de farmàcia.

Les dades fonamentals per al nostre propòsit les hem obtingut a partir de les actes aixecades, generalment cada any, pels cònsols del Col·legi d'Apotecaris de Barcelona quan, acompanyats pel clavari del Col·legi, feien les visites d'inspecció per tal de, entre altres coses, comprovar i poder assegurar la validesa dels aspirants a mestre apotecari i estendre'ls, per tant, la certificació que havien realitzat les pràctiques pertinents.

Antecedents familiars dels fadrins apotecaris

- Agrupats segons l'ofici o activitat del pare, hem pogut fer una relació numèrica (vegeu annex XV).

A la vista d'aquesta relació es comprova que el nombre més elevat d'antecedents familiars correspon a 401 apotecaris. Aquesta dada, significativa, ens demostra que, si més no durant el segle XVIII, la professió d'apotecari freqüentment passava de pares a fills.

El grup que segueix correspon a fadrins els pares dels quals eren pagesos, en nombre de 92.

Altres antecedents, més culturitzats, corresponen a 47 metges, 27 cirurgians, 27 negociants, 22 droguers, 7 notaris i 5 doctors en dret. Si tots ells com a grups específics són inferiors al citat grup de pares apotecaris, en conjunt assoleixen una xifra superior.

Si incluïm junt amb els antecedents de pare apotecari els de metges, cirurgians i menescals, obtindrem, aproximadament, un 56 % de tots els fadrins registrats, els antecedents familiars dels quals, d'una o altra manera, estaven directament vinculats amb diferents aspectes de la medicina.

Si valorem que els pares d'alguns fadrins eren droguers i d'altres candelers, i en estar ambdues activitats, especialment els droguers, relacionades amb el tràfic de material emprat pels apotecaris, és possible ampliar més l'anterior percentatge fins arribar quasi al 60 %, amb el que queda palès que el major percentatge correspon a antecedents propis de persones coneixedores de les activitats mèdiques, manipulació i tràfic de medicaments.

**Importància del col·legi d'apotecaris de Barcelona
en l'àmbit del principat**

En els antecedents familiars són representats una sèrie d'oficis que poden senyalar-nos un cert desig de millorament o bé que existien altres raons per deixar l'ofici familiar. Si el que interessava era adquirir uns coneixements que fessin pressuposar a l'interessat la possibilitat d'un millorament econòmic o simplement un canvi d'ofici sense cap motivació específica valorable en aquest cas que ens interessa, pot quedar condicionat en alguns casos a la determinació de si el fadrí era o no el primogènit. De totes maneres, l'afluència d'individus amb antecedents familiars artesanals, no relacionats amb la medicina, no és molt marcada ja que és tan sols d'un 7 %, aproximadament, sobre el total. Pel que fa a altres activitats socialment inferiors, hem d'assenyalar especialment l'antecedent de jornalier, els fills dels quals, suposem, aspiraven a millorar tant socialment com econòmica.

Els individus amb antecedents propis de la pagesia assoleixen el nombre de 92 i és molt probable que això tingui la seva justificació. A Catalunya, a partir del 1720 la proporció de terres conreades no havia deixat de créixer, iniciant-se després de la guerra de Successió una recuperació dels efectes soferts pel Principat.

Aquests fets es posen en evidència quan l'any 1774 Sisternes i Feliu escribia que **"los catalanes son de suyo laboriosos e inclinados a toda suerte de trabajos, y llevados de esta inclinacion adelantan incesantemente la agricultura abriendo los terrenos que parecen más eriales y hasta los montes más escabrosos"** (1)

El Consell Municipal de la Bisbal informava al Consell Reial dient que la preocupació primordial del Principat era **"la abundancia de trigo y vino para el natural sustento del hombre, rompiendo por esto tantos montes y haciendo con sudor y arte que produzcan trigo las peñas"**.

En altres zones això també es posa en evidència. A Lleida es deia que **"la muchedumbre de gente hace experimentar falta de terreno para los que quieren aplicarse a labrarla, viéndose obligados los industriosos y aplicados a romper hasta los más duros peñascos y a entresacar jugo de los más secos arenales"**.

La repoblació i explotació de platges a la Selva, l'asseccament d'estanys a l'Empordà, l'extensió de conreus al Gironès, Camp de Tarragona, Reus i Valls, els esforços dels treballadors agrícoles del Vallès, emprenedors i sense massa recursos, l'augment de plantacions, inclús en detriment de la ramaderia del Bages i d'altres zones, així com l'explotació de les planes del Segre i de l'Ebre, recuperació dels horts abandonats i el cultiu dels erms de l'Urgell, tot ens assenyalen que cap regió de Catalunya escapà a la renovació agrícola del segle XVIII.

No obstant això, aquesta recuperació de terrenys és desordenada i anàrquica en molts aspectes. En determinades zones, com Olot i Vic, el progrés en el conreu havia estat menor, ja que les possibilitats d'homos i de diners foren aplicades a altres coses que no a la recuperació d'erials.

L'esperança del català en la feina, si d'una banda ens mostra una dedicació a aquest dur treball que canviava l'agricultura catalana, no impedia que en altres llocs una iniciativa particular, recolzada per una millor economia particular, impulsés iniciatives destinades a empreses de regadiu. En aquestes empreses, durant la primera meitat del segle XVIII, hi trobem homes d'oficis liberals: mercaders, cerers, notaris, apotecaris, etc. -aquest últim cas es donava amb J.Cava, apotecari de Balaguer- malgrat que durant la segona meitat d'aquest segle els que predominen són els grans comerciants i persones d'elevada categoria social (2).

Sota un altre aspecte, aquesta evolució del camp català mostra que les professions liberals de la capital barcelonina exercien una forta atracció sobre la pagesia catalana, la qual, en no estar exempta de dificultats, procurava el desplaçament dels seus fills cap a Barcelona, de la mateixa manera que els francesos del Migdia es desplaçaven a Paris. De vegades, joves d'aquella nacionalitat anaven també a Barcelona, encara que aquests no procedien del camp i és probable que fos el prestigi dels apotecaris barcelonins el que els atragués.

Aquella evolució que en més gran escala provoca, en part, el creixement demogràfic de joves a Barcelona i que comprimeix les generacions madures entre ells i les generacions de vells (3) ens explica, reduït a escala menor i circumscrit al cas particular dels fadrins d'apotecari que practicaven l'art a les apotecaries barcelonines, l'apreciable índex dels provinents de la pagesia catalana (vegeu annexos XVI i XVII).

A l'annex XVII detallem, junt al nombre total, el nombre corresponent a cada comarca de fadrins amb antecedents de la pagesia i el seu percentatge en funció del nombre de fadrins procedents de la comarca.

Els percentatges més elevats, d'un 52 a un 16 %, corresponen a les comarques de la Vall d'Aran, Garrigues, Ribera, Segrià, Urgell, Tarragonès, Alt Urgell, Conca de Barberà, la Selva, Berguedà i Vallès Occidental, i els més baixos a les comarques del Vallès Oriental, Garrotxa, Bagà, Maresme i Barcelonès.

Però és difícil adaptar el fet total a la possible influència que tingué l'ingrés d'elements més joves al Col·legi d'Apotecaris de Barcelona, ja que si hem de tenir en compte que els apotecaris que, passada la primera meitat del segle XVIII, pretenien donar noves orientacions formatives als nous apotecaris estaven imbuïts i regits per una mentalitat gremial acusada i, per tant, volien adaptar aquelles noves orientacions sense massa variacions i sense sortir-se de les seves estructures clàssiques corporatives, en canvi els joves es trobaven en una època, ja l'últim quart del segle, en què les seves inquietuds haurien d'adaptar-se millor a les noves orientacions que després apartarien del Col·legi la formació dels apotecaris, ja que era aproximadament una dècada el que separava els uns dels altres. Així i tot, encara que influenciats per aquella mentalitat, no ens mostren

2 - Id.; 277.

3 - Id.; 632.

***Importància del col·legi d'apotecaris de Barcelona
en l'àmbit del principat***

l'existència d'un desig de canvi radical en l'estructura col·legial, malgrat que s'observa que, fóra mera coincidència o no, durant aquesta segona meitat del segle XVIII algunes de les apotecaries barcelonines de major tributació industrial estaven en mans d'apotecaris que no eren naturals de Barcelona (vegeu taula I).

Taula I

<u>Nom</u>	<u>Naturals de</u>
Josep Calça Rabassa	Calella
Jaume Carbonell Serra	Mataró
Pere Fina Ferrusola	Olot
Joan Gorgui Ametller	Granollers
Gaietà Marrugat Miret	Vilafranca del Penedès
Joan Sabater Ferrer	Gandesa
Genis Xammar	L'Ametlla

Aquest fet, sense tenir cap valor determinatiu absolut, ens mou a reflexionar sobre si algun dels esquitxos de la corrent que arrossegà homes de les comarques catalanes cap a la capital per tal de fer pràctiques d'apotecari es plasmaren amb més gran força cap a l'aspecte més comercial de la professió, mentre que alguns dels ja barcelonins, tal vegada millor coneguda aquesta fase i vistes les seves possibilitats, s'inclinaren cap a un sentit més científic de l'art d'apotecari.

VII

**ELS APOTECARIS BARCELONINS
EN EL CADASTRE PERSONAL**

Després de l'11 de setembre, conquerida Barcelona per les tropes felipistes, és constituïda, com a òrgan de governament del Principat, la Junta Superior de Govern i Justícia, presidida per Josep Patiño.

El decret de Nova Planta de 16 de gener de 1716 va estar encaminat a sotmetre al país mitjançant funcionaris de nomenament reial. Però els legisladors borbònics, malgrat el desig de castellanitzar el poble català, valorant la personalitat social, política i històrica de Catalunya, no adoptaren fórmules d'uniformització del Principat sinó que adoptaren un sentit reformista, malgrat la seva plena consciència de vencedors i del caràcter repressiu de la reforma portada a terme.

Instaurat així un règim particular i diferent, ja que sabien que les institucions castellanes no funcionaven amb massa garanties, aquest règim va estar constituït per la potestat suprema del capità general de l'exèrcit i Principat de Catalunya, *delegat del Govern central i màxima autoritat política del país, com a poder militar*, i per la Reial Audiència amb funcions de govern i judicials, poder, per tant, civil.

El capità general i la Reial Audiència constituïen el Reial Acord com a suprem òrgan de govern encarregat d'assenyalar les línies polítiques del país, però, entre altres institucions més específiques, per posar en marxa l'organització administrativa existia la superintendència de justícia, policia, hisenda i exèrcit de Catalunya com a organisme de caràcter polític introduït també pel decret de Nova Planta. Les seves atribucions estaven sotmeses a un funcionari de caràcter tècnic que era el superintendent. Les atribucions relatives a hisenda i militars d'aquest superintendent assoliren gran importància en ser l'encarregat d'administrar els diversos impostos, creant-se entre ells el del cadastre, que gravava les terres i els rendiments personals de la indústria i el comerç (1).

Pel cadastre personal és possible conèixer la ubicació de les apotecaries establertes a Barcelona durant el període comprès entre 1716 i 1808.

Cal, però, tenir en compte que la informació fiscal subministrada pel cadastre, exceptuant-ne els seus començaments, en el transcurs dels anys resulta parcial i errònia. També va estar subjecte a nombroses anomalies, conseqüència de l'immobilisme de la burocràcia administrativa que va portar com a conseqüència una degradació paulatina dels tributs i, per tant, dels ingressos que havien de produir-se a benefici del tresor. *Hem d'afegir també que de la cotització del cadastre n'estigueren exempts els qui tenien privilegi d'hidalguia i després els empleats o càrrecs de l'administració, familiars de la Inquisició, etc.* (2).

Foren pocs els apotecaris barcelonins exempts d'aquesta cotització, entre ells l'apotecaria dels Salvador, que deixa de citar-se al cadastre després d'algun temps

-
- 1 - Martínez Shaw, C., Els organismes de govern castellans a Catalunya sota els Borbons. "Cuad. Hist. Econ. Cat." XVIII (1978) 59:62.
 - 2 - Sanuy de Rialp, J.M., La función del Catastro en la formación de Capital. Barcelona, 1717-1817. "Cuad. Hist. Econ. Cat." XVII (1977) 159:206.

de la seva aplicació, a diferència d'altres apotecaris que, tot i estant exempts d'aquesta obligació fiscal, figuren en les respectives relacions cadastrals anuals.

Malgrat aquesta manca de fidelitat fiscal mostrada pel cadastre personal, no deixa de ser-nos útil ja que amb les seves relacions hem pogut confeccionar un quadre que ens ofereix, partint del nom de l'apotecari, la data d'ingrés en el Col·legi d'Apotecaris, ubicació de l'apotecaria, període durant el qual l'apotecaria va pertànyer a un o altre apotecari, edat dels mateixos, data de defunció, parentius, successions, trasllat, etc., de vegades, vàlid per conèixer l'autèntica situació econòmica de l'apotecaria en els casos en què s'assenyala aquesta com a dolenta (vegeu annex XVIII).

El valor que podem donar a l'exposició clarificada de les dades procedents del cadastre és, dins d'una hipòtesi de treball, donar punts de recolzament per poder veure, mitjançant estudis acurats i minuciosos, la major o menor importància que podia haver existit entre els mestres apotecaris barcelonins en les seves apotecaries i també establir possibles relacions i lligams posteriors en l'exercici de l'art d'apotecari.

Agrupacions d'apotecaris en ciutats catalanes

Si a Barcelona, per la seva importància, s'aprecia una major maduresa i previsió pel que fa a les disposicions que havien de garantir l'art de curar, encara que Barcelona donava moltes vegades la pauta amb els seus costums i experiència, veiem que en altres ciutats catalanes tampoc quedava abandonat aquest terreny.

Girona

A Girona, fundada la "Confraria dels Deu Mil Màrtirs de Sant Cosme i Sant Damià de Metges, Apotecaris i Barbers" el 10 de setembre de 1366, i sancionats els seus estatuts el 28 d'octubre de 1379 per l'Infant Joan, s'establia -segons el criteri de diversos historiadors- el Col·legi d'Apotecaris de Girona. En les seves ordinacions fundacionals, donades pels jurats de la ciutat i concedides l'1 de setembre de 1488, s'hi pot apreciar clarament, a final d'aquest període escollit per nosaltres, la influència de l'articulat i disposicions vigents en el Col·legi d'Apotecaris de Barcelona, destacant-se el referent a les inspeccions d'apotecaries i als exàmens d'apotecaris. Les ordinacions de 1488 eren revalidades el 1510 i el 1599.

La importància de Barcelona es comprova quan l'any 1571, degut a la confiscació d'un material medicinal -"sang de drago"- per part del Col·legi barceloní, els apotecaris d'aquesta ciutat escrigueren als cònsols del Col·legi gironí. En la carta de contestació del Col·legi gironí es diu que ells estaven desitjosos de servir al Col·legi barceloní "**com a germans menors**" (3).

3 - Jordi, R., Control de substancias medicinales por el Colegio de Boticarios de Barcelona en el siglo XVI (1531-1574). XXVIII ciclo-curso 1982-1983. Federación Farmacéutica, 7.4.1983, 32+12 pp.

Lleida

A la ciutat de Lleida, si bé sembla ser que la unió existent entre cerers especiers i apotecaris subsistia pels interessos econòmics, corporatius i polítics fins mitjan segle XV, no és fins el 14 de juny de 1510 que tenim la seguretat de l'existència d'un col·legi d'apotecaris. De totes maneres, és probable que els apotecaris de Lleida estiguessin units pels voltants de l'any 1370 ja que l'Infant Joan dictava sentència contra Guillem Ferran, antic mostassaf de Lleida, i a favor de deu apotecaris, els quals actuaren col·lectivament (4).

Tarragona

A Tarragona no és fins el 1582 que trobem que la "Confraria dels Benaventurats Sts. Cosme i Damià dels Magnífics Doctors Metges, Apothecaris y Cirurgians" és reconeguda i protegida per les autoritats municipals i, amb el vist-i-plau de Felip II, té cura de la salut pública (5), no assolint però la categoria de col·legi fins el 31 de juny de 1599, concedida pel mateix Felip (6).

Ignasi Agustí, síndic de la Confraria de Sant Cosme i Sant Damià, sol·licitava l'any 1599 el reconeixement d'un col·legi de metges, cirurgians i apotecaris. Entre les seves missions, aquest tindria cura dels exàmens dels aspirants, malgrat que alguns tinguessin privilegi concedit pel protomèdic, asseguraria que l'aprovisionament de les apotecaries fos correcte i així mateix tindria cura d'inspeccionar les apotecaries juntament amb els priors del col·legi, un metge, un apotecari i un cirurgià, la qual cosa ens mostra, però, que el grau d'independència dels apotecaris barcelonins era superior i més avançat que el dels tarragonins. També el col·legi assegurava el cobrament dels deutes de medicines adquirits pels pacients amb els apotecaris.

Tortosa

A Tortosa, l'any 1564, Felip II, per reial privilegi, concedia unes ordinacions que, juntament amb les que posteriorment concedí el 1695 el municipi de Tortosa, serviren per al bon govern i bon règim del Col·legi de Metges, Apotecaris i Cirurgians de Tortosa, sota l'advocació dels Sants Cosme i Damià.

Transcorreguda bona part del segle XVIII, el 1776, vist que aquelles ordinacions resultaven insuficients per acabar amb determinades anomalies i abusos que es feien, i en benefici dels ciutadans de Tortosa, els integrants del col·legi sol·licitaven la modificació de les existents, la seva actualització i, al mateix temps, les redactaven en castellà.

Aquestes ordinacions sol·licitades constaven de 19 punts i demanaven que el col·legi fos integrat per 12 metges, 6 cirurgians i 6 apotecaris, sense admetre cap augment en el seu nombre.

4- A.C.A., C. r.1780, f.95.

5- Serres Sena, E., Las Cofradías de los Santos Cosme y Damián de Médicos y Farmacéuticos de Tarragona. "Circ. Ftca." (1950) 76-79, 44:50.

6- A.C.A., A. r.243.

Seguint la tradició, el col·legi continuaria sota l'advocació dels Sants Cosme i Damià i tots els anys, el dia de la festa dels sants, s'elegirien els tres priors, un per a cada facultat, els quals haurien de complir el seu càrrec obligatòriament, no podent ser reelegits fins passats 3 anys.

Es demanava també que els priors del col·legi visitessin les apotecaries i les tendes dels cerers, droguers o sucres cada 2 anys, havent de destruir i eliminar aquells materials que trobessin en males condicions.

El col·legi estava facultat per reunir-se i resoldre les seves qüestions i augmentar el seu prestigi. Era obligatòria l'assistència dels col·legiats, fora d'una justificació raonada.

Ni metges ni cirurgians ni apotecaris podien establir-se a la ciutat si no havien estat examinats pels priors. Els apotecaris havien de presentar certificat d'haver realitzat pràctiques durant 4 anys a l'apotecaria de qualsevol col·legiat i, així mateix, tots els qui aspiressin a ser membres del col·legi havien d'acreditar llinatge net i tenir bona fama de vida i costums. Els priors eren els qui havien de valorar la documentació que per ingressar al col·legi havien de presentar els aspirants.

Pel que fa als exàmens, tant teòrics com pràctics, els noms dels examinadors havien de ser extrets de la bossa que contenia els noms de tots els col·legiats. Els examinadors havien de dedicar un quart d'hora a preguntar a l'aspirant, podent ser també aquest interrogat per qualsevol dels priors, i es demanava que les despeses d'examen fossin establertes a raó de 20 lliures de plata pels fills o gendres de col·legiats i de 40 pels qui no reunissin aquesta condició familiar, xifres que venien incrementades per les despeses d'admissió al col·legi.

L'examen era públic i en presència de tots els col·legiats reunits, havent de decidir tots els assistents, mitjançant vot secret, si l'examinat era o no era apte. En cas de paritat de vots era el corregidor, o batlle major, el qui havia de decidir. Si l'examinat no era considerat apte, tan sols podia aspirar a dos exàmens més.

Si els aspirants eren més d'un, sempre tenien preferència, cas de ser considerats tots aptes, els fills o gendres dels col·legiats i entre aquests la preferència era pel de major edat, en cada cas.

Mort un col·legiat apotecari o cirurgià deixant dona i fills o filles, la vídua podia conservar l'apotecaria o tenda oberta fins que aquells prenguessin estat i la vídua continués sent-ho.

Estava sol·licitat que ni els fadrins apotecaris ni els fadrins cirurgians poguessin exercir el respectiu art a l'apotecaria o tenda sense la presència de mestre apotecari o cirurgià nomenat pel col·legi.

El col·legi havia de tenir una arca per conservar els cabdals i els documents del col·legi. Aquesta arca havia de ser de quatre panys, les claus dels quals les tindrien el clavari i els tres priors. Elegit el clavari, aquest havia de presentar els seus comptes i els respectius documents acreditatius als priors, després d'haver jurat aquests els seus càrrecs, quedant expressats els comptes en el llibre del col·legi que estava sota custòdia del secretari.

Donat el cas que algun ciutadà de Tortosa desitgés la taxació dels honoraris professionals de metges, apotecaris i cirurgians, la taxació hauria de ser feta pels priors del col·legi.

Aquestes ordinacions sol·licitades prohibien que metges, cirurgians i apotecaris exercissin a les afores de la ciutat sense estar col·legiats. En el darrer capítol s'establia que cada any, quan els priors comencessin a exercir el seu càrrec, el secretari del col·legi hauria de llegir aquestes ordinacions per tal d'evitar que alguns d'ells n'al·leguessin desconeixement.

En línies generals, podem dir que aquests estatuts que havien estat demanats per la Reial Audiència a Madrid el 7 de març de 1776, eren conseqüència de les renovacions d'ordinacions de col·legis i altres agrupacions que reunien, ja fos units o separats, a metges, apotecaris, cirurgians, cerers, etc. i que es registra quasi en totes les localitats que tenien aquest tipus d'associacions i que, variant per descomptat les dates, es registren durant el segle XVIII i en alguns casos molt després de la guerra de Successió.

Com a exemple, podem dir que el Col·legi d'Apotecaris de Barcelona traduïa les seves ordinacions al castellà el 1762 i que en el cas de Tortosa aquesta traducció es produïa el 1776, quedant pendents d'informe el 7 de març de 1777. Com que no hem trobat fins el present més documentació referida a aquesta sol·licitud pendent dels informes respectius de l'Ajuntament de Tortosa i de la Reial Audiència, no coneixem la definitiva resolució que ens indiqui si van ser o no acceptats o van ser modificats en algun punt els estatuts sol·licitats.

Molts dels aspectes que ens ofereixen els estatuts del Col·legi de Tortosa segueixen una línia similar a la de les agrupacions d'altres ciutats, és a dir, el normal proteccionisme, molt accentuat, de caràcter professional i econòmic, encaminat a la conservació d'un "numerus clausus", una continuïtat en l'exercici de l'art per part de les mateixes famílies, un manteniment del privilegi de continuïtat a les vídues, un respecte a la taxació d'honoraris i tarifes pels cònsols i priors en cas de litigis, una marcada àrea d'influència al voltant de les ciutats que tenien col·legi i una clara delimitació d'àrees de funcions per tal d'evitar intrusismes perjudicials per als col·legiats, en primer lloc, i per als ciutadans de les seves poblacions, en segon lloc.

Vic

A Vic és coneguda l'existència d'una molt antiga confraria formada per metges, apotecaris, cirurgians, droguers i candelers (7), renovada el 13 de juliol de 1591, i que l'any 1599 obtenia novament estatuts amb el vist-i-plau de Felip II. El 29 d'octubre de 1703 obtenia el títol de Col·legi i per voluntat reial el 30 de juny de 1759 es dividia en distintes agrupacions pròpies de cada art.

7 - Sena, F., La pequeña historia de la Cofradía de San Cosme y San Damián. "Ausa" (Vic, 1965) LI, 181:191.

Reus

A Reus és probable que existís ja abans de 1471 la Confraria de Sant Cosme i Sant Damià. El 19 d'octubre de 1578 es demanava als consellers de Reus l'aprovació d'un projecte d'ordinacions, similars als capítols de la Confraria de Metges, Apotecaris i Cirurgians de Tarragona. El 1701 eren elaborades noves ordinacions.

Manresa

A Manresa, si l'any 1657 havia existit la intenció per part d'apotecaris, cirurgians, droguers i candellers de cera de constituir un gremi i confraria, altres notícies ens diuen que no és fins el 30 de setembre de 1702 que es constituí oficialment, la qual cosa ens fa creure que devia ser una revalidació d'ordinacions. També en els seus estatuts es pot apreciar la influència de Barcelona i alguns extrems propis de l'organització de Vic (8).

Cervera

A Cervera tan sols coneixem, per una referència, l'existència del Col·legi d'Apotecaris de Sant Cosme i Sant Damià amb anterioritat -no determinada- a l'any 1769 (9).

Notes sobre el Col·legi de Mallorca

La influència de Barcelona també es fa palesa en el Col·legi d'Apotecaris de Mallorca. Alemany ens diu que l'any 1420 s'ordenava per a Mallorca que **"ningun speciaire gos lliurar purga o medicina que no sie ordonada por los qui hajan facultat de practicar en fisica"** i també, el 1436, que a Mallorca s'autoritzava la vigilància de les apotecaries a un protomèdic i a un apotecari, amb facultat d'examinar drogues, aigües i altres productes, podent **"llansar las quals aparescan dolentes o corrompudes"**, malgrat tot privilegi que poguessin mostrar els titulars o Col·legi.

8 - Els estudis sobre el Col·legi d'Artistes de Manresa, han estat pràcticament ignorats, però durant els darrers anys el panorama ha canviat de manera molt important degut als estudis realitzats per Ramon N. Cornet i Arboix. Vegeu: Cornet Arboix. R.N. - Apotecaries i apotecaris del segle XVIII a Manresa. (Manresa, 1987) (mec. 311 pp.) (Inèd.) - Farmàcies i farmacèutics del segle XIX a Manresa. (Tesi doctoral) 2 vol. (Manresa, 1987) 273 i 259 pp. - Actuacions de l'Honorable Col·legi d'Artistes de Manresa durant el segle XVIII. Assumptes interns. "Gimbernat" (IX) (1988) (*); 111:126 - Apotecaries i apotecaris del segle XVII a Manresa. (Manresa, 1997) (mec. 235 pp. + ann.) (Inèd.).

9 - A.H.P.B., Not. Francisco Mas i Guell. Man 23 (1769); 1.118.

No coneixem exactament l'origen del Col·legi d'Apotecaris de Mallorca. La legislació col·legial ferma es troba l'any 1482. Més tard, el 1537, Carles I concedia privilegi de 6 capítols iguals als vigents del Col·legi de Barcelona i que es van fer extensius a Mallorca. Les ordinacions donades el 1546 i les de 1553, juntament amb les de 1581, les disposicions de 1594, 1624, 1631, 1683 i bàndol de 1724, anaren completant l'ordenació dels apotecaris mallorquins.

El gremi conegut com "Noble art de apothecaris, speciers, sucres i candellers" subsistí fins l'any 1584, passant a ser aquest any exclusivament d'apotecaris, conegut aleshores com "L'art i Col·legi dels honorables i discrets Apothecaris Confraria de las Tres Maries".

Altres punts referits als apotecaris mallorquins, així com la influència barcelonina, es pot veure més endavant en tractar d'un plec entre els apotecaris i droguers mallorquins.

El que portem dit sobre els antics col·legis d'apotecaris catalans ens fa veure que s'instaura una forta tradició i així és com algunes d'aquestes antigues ordinacions, exceptuant-ne el cas dels metges i cirurgians, han anat, lògicament, desapareixent per l'evolució de la societat. Però el privilegi de limitació en el nombre de farmàcies, el dret de les vídues de farmacèutics a continuar mantenint els seus establiments, les tarifacions de medicaments elaborats pels farmacèutics, encara que amb petites variacions, continuen en vigor. Això ens mostra que, encara en ple segle XX, predomina fortament el caràcter gremial en les associacions o col·legis de farmacèutics pel que fa a oficines de farmàcia i a dispensació de medicaments. I molts dels aspectes socials que ofereixen els actuals col·legis continuen influenciats per aquelles normes comunes.

Però cal dir també que durant l'últim quart del segle XX les fortes pressions econòmiques, polítiques i socials d'un tipus de medicina generalitzat, costós i desumanitzat apunta a una possible desintegració paulatina dels col·legis, similar al que succeí a final del segle XVIII i principi del XIX (10).

10 - Només cal acudir a les hemeroteques i llegir la premsa diària i la premsa sanitària dels darrers 10 anys.

VIII

**CONSIDERACIONS SOBRE
ANTECEDENTS LEGISLATIUS
PREVIS A LA CREACIÓ DEL
TRIBUNAL DEL PROTOMEDICAT.
EL SEU PODER A CATALUNYA**

En una altra ocasió ja apuntarem com a hipòtesi de treball la utilitat d'un estudi en profunditat de les arrels comunes que podien tenir les legislacions sanitàries particulars dels distints territoris peninsulars (1) i, dintre d'elles, les pròpies dels apotecaris i els seus antecessors.

Per tal d'arribar a l'objectiu que perseguim i procurant guardar fidelitat a aquell criteri, creiem necessari exposar els antecedents legislatius que considerem fonamentals per entendre l'evolució que més endavant conduiria a la constitució del Tribunal de Protomedicat com a organització administrativa de control de la sanitat a tot el territori espanyol, tenint en compte preferentment els antecedents de la Corona d'Aragó i de Catalunya, però també de València pel seu interès aclaratori.

Pel que fa a metges, apotecaris i especiers, Jaume I ordenava per a València que **"Ningun metge no reeba, o alcuna q sia greument malalt, o malalt en cura. Si donchs primerament lo malalt no haura presa penitencia"** (2), la qual cosa ens recorda el "Código de las 7 Partidas" (3).

Diu Cignoli que per a Aragó i Catalunya les primeres ordres les donava Jaume el Conqueridor l'any 1272, i eren confirmades per les Corts de Monçó de 1283 i 1376 i les de Cervera de 1359. També, segons Pla, va ser Jaume I en el regne catalano-aragonès i també en tot el territori ibèric, el primer monarca que es plantejà el problema de regular la funció sanitària establint el càrrec d'oficial ordinari o examinador regi l'any 1272 (4).

No hem de deixar de banda, però, que per tal de facilitar l'estudi, Jaume atorga que tot clergue **"o altre hom jusque francament, e sens tot servi e tribut tener studi de gramatica e de totes altres arts, o de fisica, e de dret civil, e canonich en tot loch per tota la ciutat"**, referint-se a València. Nosaltres valorem en gran manera que a Catalunya Alfons I el Lliberal, a les Corts de Monçó, promulgué l'any 1289 que

"Item ordenam e statuhim que algu savi en dret, no us en alguna cort, de inquisicions, ni de advocacions ne de jutjamenst, entre sera examinat per los prohomes de quinqu loch, ensemps ab los altres savis en dret, e aquells qui seran elets, juren que se hauraan feelment en advocacions e en altres coses en poder del veguer o del batlle e dels dits prohomes daquell loch"

i també el promulgat en capítol XVIII:

"Item ordenam e statuhim que allò matex se faça en los metges e cirurgians" (5).

1 - Jordi, R., Consideraciones sobre la legislación sanitaria peninsular. Bases para un estudio histórico comparativo orientado al control de medicamentos. "Circ.Ftca." (1969) 223, 213:237.

2 - Fuero de Valencia; f.248.

3 - 1ª Partida, Título IV, Lei XVIII.

4 - Pla, J.M., Primeras Ordenaciones de la Farmacia gerundense. "Farmacia Mediterránea" (Palma de Mallorca, mayo 1962) vol.IV, 511:524.

5 - Roca, J.M., La Medicina en temps del Rey Martí. (Barcelona, 1919) 190 pp.; 114.

Consideracions sobre antecedents legislatius previs a la creació del tribunal del protomedicat. El seu poder a Catalunya

Fundant-se en el que Jaume I havia ja ordenat, l'any 1329 Alfons III, a València, obligava a què

“Cascun metge axi de fisica com de cirugia cascun any en poder del justicia en lo començament de la administracia daquell que no reeba en cura algun o alguna qui sia greument malalt, o nafrat.

“Si donchs primerament lo malat, o nafrat no haura confessat sino en tal cas de peril de mort q la triga fos perillosa a la donqs no sie feyta la segua visitacio tro lo pacient haya confessat”.

La legislació donada per Alfons fou copiosa i determinativa. També el mateix any ordenava per València per a físics examinadors (6).

No oblidava el legislador la manera com havien de ser fetes les receptes (7), sense negligir aspectes importants com el dedicat als brevatges malèfics (8).

El mateix any, el mateix monarca obligava als cirurgians (9) i limitava l'exercici incontrolat de la medicina per part dels barbers (10) i l'any 1329 concedia privilegi a especiers o apotecaris perquè examinessin a qui desitgés exercir la professió al regne de València.

- 6 - “Manan, e stablin quel justicia els jurats cascun any lo tercer jorn ans de Nadal eligen dos fisichs de autoritat: los quals sien examinadors de tots los metges de fisica qui nouellament vingueren per practicar en la ciutat, e en les viles del regne, e aquell que trobaren sufficient, o que almenys haja ohida art de fisica, o medecina per quatre anys en studi general sia rebut a practicar la dita art, e en altra manera noy sia reebut. E si sens la dita examinació e licencia ufara sia caygut en pena per cascuna vegada de cen morabatins dor dels la terça part sia de la cort, e la terça dela Universitat del loch, e la terça del acusador, e sots la dita pena partidora segons que dessus alcun fisich no particip en los salaris dels apotecaris, e que aco juren cascun any lendema de Ninou, per lo qual sacrament prometen, eisien tenguts de taxar tempradament, lo salari dels apotecaris quantesque vegades no sera questio e si alcun fisich caura en la dita pena, pagar no la pora sia gitat del loch per tostemps”. Pels qui ja exercien, s'ordenava que: “Los metges qui ara usen de fisica, o de cirugia sien examinats e aquells qui seran trobats sufficientes romanguen en lo offici, e los altres no usen sots pena de cent mor. dor partidors segons que dessus”.
- 7 - “Metges axi fisichs com cirurgians les receptes que dictaran hajan a dictar en romanç declarat lo nom de les herbes, e de les altres coses medicinals en llur nom comu, e vulgar. E axi mateix hajan a declarar los noms del pes o mesura de les dites coses e manera que es puxa clarament entendre per la gent popular. E qualque contra aço fara pach per pena cascuna vegada deu morabatins dor, dels quals haja la cort la terça part e la terça la universitat del loch, e la terça lo acusador”.
- 8 - Prohibia a “Alcuna fembra no us de medicina, ne dar beuratges sots pena de correr la vida açotam, mas puxen pensar de infants pochos, a les quals empero no donen alcun beuratge”.
- 9 - “Tot cirurgia que tinga alcun nafrat en poder sia tengut de dir ab sacrament sens alcun salari quantesque vegades request no sera sil nafrat es fora de sospita o no”.
- 10 - “cap barber no us de medicina, o de cirugia: Si donchs no sera examinat per los examinadors dels metges e donat per sufficient. E si sens lur examinacio, e licencia ne usara pach, per pena cascuna vegada que contrafarà cinquanta morabatins dor, dels quals haja la terça part la cort, la terça part la universitat del loch, e la terça lo acusador”.

Segons el Fur IV de 1329, donat per Alfons, els examinadors dels metges quedaven definits de la següent manera:

“Que la Justicia, y los Jurados cada año al tercer día antes de Navidad, elijan dos físicos de autoridad, los cuales seran Examinadores de todos los médicos de Física, que nuevamente vengan para practicar en la ciudad y en las villas del Reino”.

i el que fos trobat suficient i hagués, com a mínim, **“oido Arte de Física, o Medicina por cuatro años en Estudio General”** fos rebut a practicar l'art i sinó que no fos rebut (11).

Pere IV, l'any 1342, establia a València un concepte ètic de bon compliment (12) determinant el 1351, a Perpinyà, ordres severes regulant el mercat de medicines (13).

-
- 11 - Folch Andreu, R., La farmacia retrospectiva en Valencia. V Centenario de la fundación del M.I. Colegio de Farmacéuticos de Valencia. (Valencia, 1941) 36 pp.; 19.
- 12 - “ad supplicationis maratorum proboru hominu.
“Item con segons fur nou savis, advocats metges, e drapers cascun any dejen jurar en poder del justícia de usar lealment dels dits officis q placia a vos senyor provehir que pus una vegada hajan jurat en poder del justícia que pus avant no hajan a fer sembla sagrament per tal que no sien semblant a corredors vinyouolons, e faigs. Concordat curia. Plau al senyor Rey”.
- 13 - Ja que l'experiència havia mostrat: “q per malas confeccions e medicaments, la qual cosa imperitia, avaritia, e malitia de molts spetiaiyres se esdeve las malalties son allongadas, e mort encara se segueix avegadas, perco volents donar remey a aquestas cosas ordina, e stablia, q lo Veguer, o Batlle de cascuna Ciutat, o Vila, ab Cosell e assentimanet dels Consellers, o Paciaris, o Jurats o Consell de aquella Ciutat, Vila elegescan cascun any tres prohomens, un dels quals sie mercader, e lo altra Físic, e lo altra speciayre, qui hajan cura de regonexer, e inquirir si los axarobs, e altres medicaments medicinals, e confeccionals, e otras cosas, qui al offic de speciayre se pertanye, e sien bonas, e abtes, e leyalment segons ques pertany es cove fetes, e si algunas no be, ni leyalment trobaran esser fetes a aquellas denuntie al Veguer, o Balie, o altre Oficial al offic del qual las cosas desus ditas se esguardaré, qui sobre aqueyas cosas faca e exequesca, co q la ditas tres personas li consellara, anyadits, q la ditas tres personas almenys una vegada en la setmana las ditas cosas regonexer e en cercar sie teguts e si sobre lo preu de las ditas cosas, entre los speciayres, a los copradors cotesa sera, haja estar a dit, e arbitre de las ditas tres personas, los dits dels quals, o arbitri appellatio lo ordinari exequesca, lo salari de las quals tres personas per lur treball havedor per la Universitat de la Ciutat, o Vila, en la qual elets sera sia pagat, e q las ditas tres personas, ans q las dites cosas use, sagrament, e homenatge en poder del ordinari fer sie teguts, per virtut dels quals prometan, q en las ditas cosas se haura leyalment, e be, la qual Constitutio duran totsolament voleyto a le primera Cort General de Cathalunya”.

Consideracions sobre antecedents legislatius previs a la creació del tribunal del protomedicat. El seu poder a Catalunya

A les Corts de Cervera de 1359 (14) i a les de Monçó de 1363, el mateix monarca legislava donant força a les professions mèdiques (15).

L'any 1370 els consellers de Barcelona ordenaven que cap metge usés de medicina ni de cirurgia sense haver-se examinat i que cap especier o altra persona vengués realgar ni altres coses verinoses, les quals havien de guardar sota clau, i que cap especier gosés tenir herba de ballesta (16).

El 3 de març de 1372, per manament del veguer de Barcelona i del Vallès, Dalmau de Mur, el municipi reafirma i amplia pel que fa a metzines. La legislació és seriosa. Cap especier, ni la seva muller, ni cap missatger, ni cap mercader o altra persona de qualsevol estament o condició podia vendre metzines ni herba de ballesta (17) ja que aquesta servia per emmetzinar les fletxes, "viratons" i "quadrells".

14 - El mateix monarca disposava que: "Confirmants encare lo capitol en la dita cort de Muntó fet, que comença: Item ordenam e stathuim, etc. E aquell anadint, stathuim que negú savi en dret en les ciutats, viles, ne encare altres insignes lochs, no puxe advocar, ne offici de jutge o de assessor regir, si tost los V llibres ordinaris de dret civil no ha: O aldemeny, los llibres ordinaris de dret canònic. E que aquells aldemeny haja hoits per cinch anys en estudi general, de la qual cosa per sacrament, sia tengut fer fe. E açomateix en los metgs dart de phisica volem esser observats Saut que bast aquell, en general estudi per tres anys tant solament haver hoit".

15 - "E a les ciutats e viles de perpenyà, de cervera e de puigcerdà e de vilafranca del panadès, com en aquestes sia copia de savis en dret declarant la constitució per nos feta en la cort de cervera qui comença: Confirmant encare, etc. Statuim e ordenam que negú savi, qui doctor o aprovat no sia, offici de assessor, de jutge o de advocat, daquiavant regir o prendre no gòs o presumesca, si donchs primerament ell en poder del oficial ordinari no haurà fet publicament en la Cort sacrament que per cinch anys en estudi general, dret canònic hage hoit o civil. E per dos savis de les dites ciutats o viles si dos ni haurà, o almenys hu, en presencia del dit oficial examinat serà aprovat. E perçò que tots favor de tot, en açò sia extirpada e foragitada dels dits examinats les ànimes en açò en quant podem encarregam que segons llur bona consciència la dita examinació e aprobació facen. E encare lavor davant aquells examinadors, sia tengut de fer fe que envers dia, xicom a seus proris hage tots los llibres ordinaris daquell dret, lo qual haurà hoit. E si lo contrari per algú serà aytal savi quiles coses dessus dites no farà o complirà, de tots los dits officis per dos anys ipso jure sie privat e pena de L morabatins dor noresmenys encorregue. E aço mateix, sota les dites penes, sia observat en los metges christians de art de fisica, en los quals emperò abast aquells per tres anys en general estudi haver estudiat e hoit los llibres ordinaris de la sciència de medecina. Los juheus emperò e serrahins metges, hagen esser examinats per metges de lur ley o secta, si algú ni haurà. Emperò, hu metge christià ainstat en lo examen de aquells e metges de aquella ley o secta no havents, hagen esser examinats per dos metges christians, la qual examinació feta, si sufficientes seràn trobats, hagen a jurar publicament bé e leyalment, ans que a la pràctica seien admesos".

Aquestes disposicions eren ratificades pel rei Pere el 14 de març de 1369 (vegeu: Constitutions i altres Drets de Catalunya).

16 - A.H.M.B., Índex Ord. 1477; f.155-156.

17 - A.H.M.B., Crides 1372.

S'especificava que aquests no s'atrevisin ni de dia ni de nit, manifestament o amagada, vendre o donar a ningú realgar ni res verinós, si no ho feien a metges o a altres persones "quin haguessen menester per ho en medicina ab que la persona qui ho vendrà en lliurarà sie e haje a esser present con ho metrà en la dita medicina. E qui contrafarà sens tota mercè serà penjat".

I també que tot especier o mercader que tingués llavors o endavant realgar o altres coses verinoses o que tinguessin verí, calia que ho tingués tancat amb clau, "a tolre avinentesa que done, ne misatge no puxe vendre ne donar ni lliur sino així com dit es segons la ordinació damunt dita, sots ban de D solidò per casqua vegada que contraface", no podent tampoc tenir lliurement "herba de ballesta".

L'any 1373, per una crida del veguer, es disposava que cap especier ni altra persona tingués la dita herba de ballesta o de cérvol (18), encara que, de fet, això venia a refermar i a ampliar, com ja hem dit, les primeres ordinacions donades per als especiers de Barcelona el 1370.

El 3 d'agost de 1378, per als cerers, botiguers i apotecaris de Perpinyà, el rei Pere regularitzava les seves relacions i el 8 d'octubre del mateix any legislava per a apotecaris, botiguers i cerers de Barcelona el pertinent sobre el Monestir de les Penedides. El 15 de març de 1391 el rei Joan articulava la Confraria dels Apotecaris, de Saragossa, i el 1395 es preveia similarment pel municipi el legislat per Pere IV l'any 1351 (19).

El 1403, Martí I promulgava per a València que els examinadors dels metges elegits segons "**forma de fur**" no rebessin cap salari ni de servei per examinar alguns metges de física, o de cirurgia, o barbers, ni d'examinació d'especiers (20), regulant també aquest any l'exercici d'especiers i apotecaris (21). La qual cosa s'assegurava quan es disposava que cada any la justícia civil de la ciutat de València, el segon dia de gener, "**de consell dels dos examinadors dels metges**", havien d'escollir dos especiers dels aprovats, els quals serien per tot l'any visitadors de totes les medicines, xarops, purgues i confeccions que els especiers o apotecaris de la dita ciutat tinguessin o venguessin, havent de fer la visita 6 cops l'any, junt amb el mostassaf, per tal de reconèixer els materials per fer medicines (22). Això era ratificat per Don Joan, lloctinent del rei Alfons, l'any 1446, sent ordenat el 1595 per Felip II a les Corts de Monçó que els visitadors examinadors d'apotecaries fossin designats pel col·legi, la qual cosa es va complir fins l'agregació al Protomedicat de Castella (23).

-
- 18 - "he tretes de neguna altra natura darmes qui sien de la dita erba enarbadas o daltre cosa verinosa entuxegades. E qui contra fara que perda lo puny sens tota mercè".
- 19 - Comenge, L., La farmacia en el siglo XIV. (Barcelona, 1897) 119 pp.; 105-115.
- 20 - Si així no ho fan, seran penats amb 10 morabatins per quantes vegades ho fessin, de la qual pena rebrà l'acusador la tercera part i les dues altres parts seran aplicades "a nostra fish".
Més notícies sobre els apotecaris valencians es poden trobar a: Valverde, J.L.- Llopis, A., Estudio sobre los fueros y privilegios del antiguo colegio de apotecarios de Valencia. (Granada, 1979) 114 pp.
- 21 - "cap specier, o apotecari, no gos, o presuma en la ciutat de Valencia de fer alcuns axarops, confeccions de purgues, o altres medicines, e vendre aquelles axi confectes. Si donchs primerament no sera stat examinat, e atrobat sufficient a fer les dites coses per los examinadors dels metges, o per dos apothecaris o speciers qui cascun any deuen esser elets en la dita ciutat. E si alcu qui no sera aprovat per los dessus dits usara de fer les dites medicines, o de vendre aquelles en la dita ciutat per quantesque vegades contrafara sia encorregut en l. mor. dor partidors segons en lo precedent fur es contengut".
- 22 - "E si trobaren qualsque exarops alterats e no bons, ne sufficientes, e medicines, e confeccions per semblant no bones, e los materials per fer aquells no seran bons, o tals com se pertany, de continent lo dit mustaçaf creme, destrouesque, e lances les dites coses. E no resmenys aquell qui tals coses no bones tindra encorreguda en pena de cent sols. E los dits vehedors sien tinguts jurar cascu any en poder del dit Justicia com elets seran que faran les coses en lo present fur contengudes, e entre aquelles se hauran be, lealment, diligentment e curosa. E lo dit regoneximent se faca en la ciutat de Xativa, e viles reals del dit regne per aquelles persones que per los jurats de cascuna de aquelles hi seran deputats".
- 23 - Folch Andreu, R., La Farmacia retrospectiva en Valencia. op.cit.; 26

Consideracions sobre antecedents legislatius previs a la creació del tribunal del protomedicat. El seu poder a Catalunya

Si a les Corts de València de l'any 1417 -27 d'abril- en el fur 22 es tractava de l'examen dels metges, l'any 1418 Alfons III establia normes referides a la venda de verins mortals, com arsènic, argent viu sublimat o d'altres (24).

També el 1419 el rei Alfons disposava, quant a receptes, que cada metge, així físic com cirurgià, pogués ordenar les medicines en el llenguatge que entengués l'especier que les hagués de fer, no contradient qualsevol fur o ordinació feta en contra (25).

El 1421, a Morviedro, el rei Alfons confirmava el dispost pel seu antecessor el 1329, aplicant-ho, però, als cirurgians (26).

La legislació a Catalunya va fent camí i així els anys 1433 i 1435 és el municipi el que aporta noves disposicions, i si Joan, lloctinent del rei Alfons, ordenava a València el 1446

“q los furs dels alts reys Namfos e en Marti parlants de metges e speciers juxta lurs feries, a tenors sien observats, revocant qualsevol privilegi, o privilegis atorgats en contrari”,

també aquest any el municipi de Barcelona regula com havien de ser elegits els còsols del Col·legi d'Apotecaris, el reconeixement dels obradors, anys de pràctiques previs a l'exercici i com havien de ser jutjades les medicines.

El 26 de juny de 1451 es disposava que, d'aquella data endavant, a cap **“specier e altres pna de qualsevulla stamét o qditio”** li fos permès, directament o indirecta, fer, vendre, comprar, llençar o introduir a la ciutat, de dia o de nit, **“fochs grechs veris”** ni d'altres qualsevols sota la pena de 50 dies de presó i de 8 xurriacades a les reixes de la **“cort dl batlle sens alguna gratia”**. De la multa se'n farien 3 parts, una per a l'oficial que l'executés, una altra per al denunciador i la tercera per a les obres de les muralles de Barcelona (27).

-
- 24 - “Sien venuts o lliurats a les gentes que mes terue hauran per certs apothecaris, o speciers Chrestians: als quals per losjurats de la ciutat, vila o lloc del regne, e per los venedors de la dita art sera acomanat, o permes, Inhibint a totes, a qualsevol altres de la dita art, e altres exceptat aquells als quals sera comant, e permes de vendre, donar, o lliurar alcun veri a persona alguna sota pena a cascun contrafabent cascuna vegada que lo contrari fara de cinquanta morabatins. Provehim encara que tots, e qualsevol hagen a tenir aquells als quals sera comanat ben guardat de pus bona, e ferme tencadura, e que personalment ells, o aquells qui per ells principalment regiran los lurs obradors tan solament los puxen vendre o lliurar, e si lo contrari era fet quel senyor del dit obrador de apothecaria, o specieria, encorrega en pena de 50 morabatins applicadora la dita pena en cascun dels dits casos les dues parts a nos e la terça al acusador”.
- 25 - “Si lo dit metge sera request que les dites medicines, e pesos dequelles dejasplanar e de clarar, que sia tengut splanar, e declarar aqueellas ab sos pesos en aquella millor manera que a ell sera possible”.
- 26 - “La examinació de metges de que parlen los furs primer a segon Rubrica de metges del rey Namfos tresavi nostre, volem ques stenga a cirurgians. Enaxi que en la examinació dels cirurgians: los quals sien elets segons forma del dit primer fur. E aquells ab los examinadors metges facen examinació dels dits cirurgians”.
- 27 - A.H.M.B., Ord. 1445-1458; f.65.

El 1456, entre altres coses, els consellers prohibien a qualsevol físic graduat que exercís si prèviament no havia mantingut una conversació o acord amb els metges de la ciutat i, a més a més, deia que s'abstinguessin d'obrir apotecaria aquells que no haguessin fet els 8 anys de pràctiques, que s'abstinguessin de molre espècies, si no ho feien en morter de coure, i de fabricar neules, si no eren especiers amb botiga oberta a Barcelona.

El 30 d'octubre i 3 de novembre de 1459, 17 de setembre de 1470 i 9 d'agost de 1473 són dates en què es palesa l'interès del municipi pels assumptes relacionats amb apotecaris, anys aquests ja molt propers a la data en què el rei Catòlic, Ferran, intentarà concretar definitivament una legislació de tipus unitari que se substanciarà més tard en el Tribunal del Protomedicat, no impeding però això que durant anys posteriors al 1477 -1481, 1487, etc.- el municipi barceloní continués regulant alguns aspectes relacionats amb l'art dels apotecaris.

Comentaris referits a Catalunya i a Castella

Si ja hem vist les disposicions promulgades pels monarques catalans des de 1272 i que s'inclinaven a l'estructuració de la medicina, també s'anava conformant l'art dels apotecaris. El 1433 a Barcelona la legislació per regular l'activitat dels especiers promulgada pel Consell de Cent ja havia pres una forma sòlidament estructurada, però quan el 1445 novament eren donades noves ordinations s'hi pot veure una estructura que interessa molt concretament l'exercici de la farmàcia com a tal, especialment la constitució del col·legi de Barcelona. Per tant, tan sols ens referirem, i a títol comparatiu com ja s'ha dit, a aquells aspectes tocant a una vigilància que des de 1477 els Reis Catòlics també pretenien estructurar de manera més amplia per a tots els seus regnes.

Així, a les ordinations donades pels consellers el 27 de novembre de 1433, referides als especiers i al control de la qualitat de medicaments, ja és conegut que 4 prohoms: un metge, un droguer i dos especiers, cada 3 mesos havien de visitar, juntament amb el mostassaf, tots els xarops simples i compostos, així com tots aquells medicaments en poder d'especiers, mercaders i botiguers de Barcelona, els quals, de no estar en condicions, havien de ser llençats i destruïts. Això era molt similar al que havia ordenat Pere, el 1351, quan decretava que 3 individus: un mercader, un metge i un apotecari, vigilessin la bona qualitat de les drogues usades en l'ofici. També quedava prohibida la venda a la ciutat i als seus termes de triaga, mitridat i de totes aquelles medicines compostes que haguessin vingut d'altres llocs, atès que aquestes havien de ser confeccionades a Barcelona, i, a més, no es podien vendre si primer no eren reconegudes i aprovades pels abans citats 4 prohoms (28). Només els especiers amb obrador a la ciutat podien tenir i vendre els xarops compostos i simples, electuaris, emplastres, ungüents, olis,

28 - Aquests quatre prohoms eren els qui havien d'examinar els pretendents quan aquests haguessin realitzat 10 anys de pràctiques, tant a ciutat com fora d'ella, havent d'efectuar-se l'examen en presència dels consellers.

Consideracions sobre antecedents legislatius previs a la creació del tribunal del protomedicat. El seu poder a Catalunya

aigües destil·lades i altres medicines simples i compostes, i, sota pena de 100 sous, quedava prohibit a tothom tenir i vendre materials com els assenyalats, exceptuant-ne les aigües de flor de taronger, de nenúfar, eufrasia i l'aiguardent. També era obligat que les receptes fossin escrites o dictades en romanç i, abans de ser confeccionades, els seus ingredients fossin reconeguts pel metge que les ordenés.

Ja més endavant, i segons les seves ordinacions, dos cops o, com a mínim, un cop l'any, havien de visitar les apotecaries de la ciutat, llençant aquelles substàncies que trobessin en males condicions. S'admetia però que el visitat, cas de no trobar conforme la decisió presa, posés aquesta decisió dels visitadors en mans d'uns altres 3 prohoms apotecaris, en presència del mostassaf.

Reduïts ja els 10 anys de pràctiques a 8, 5 a la capital i 3 fora d'ella, l'examen era fet per 8 apotecaris col·legiats i la decisió d'aquest tribunal examinador era presa per vots. Quedaven lliures de l'examen, a voluntat, aquells apotecaris ja establerts a la ciutat.

La molturació d'espècies mitjançant molins era prohibida a tota persona que exercís l'art. Calia fer-ho en morters de coure.

Quedava ben clar que a cap apotecari li era permès posseir més d'una apotecaria, quedant a més prohibit a apotecaris i especiers que possessin neules o quelcom de similar als torrons que ells fabriquessin. D'altra banda, si bé no tenien l'exclusiva de fabricació, eren els cònsols del Col·legi els encarregats de vigilar la qualitat dels torrons, neules, clarea, confits, sucres, espècies i tot el que en aquest aspecte s'inclouia.

Units encara amb els cerers, com en temps anteriors, el Col·legi obtenia de Joan II, el 1478, l'autorització de visitar, no una sola vegada sinó totes les que fos necessari, les botigues dels especiers o de qualsevulla altra persona que posseís drogues, però, en cas de discrepància en el dictamen de la qualitat, sol·licitaven que fossin 6 els prohoms apotecaris que judiquessin, sent el mostassaf el poder executiu. També se sol·licitaven inspeccions per tal de preveure els fraus sobre la cera, encara que el poder del cònsol cerer quedava limitat a les qüestions específiques d'aquella matèria, a no ser que els cònsols apotecaris consideressin una altra cosa.

Quedava determinat que calia fer totalment els 8 anys de pràctiques necessaris per obtenir el títol (29) i com que tan sols podien ingressar en el Col·legi dos joves per any, amb l'excepció dels fills dels apotecaris establerts a la ciutat, eren els propis apotecaris els qui l'any 1491 demanaven al Consell de Cent que aquesta ordinació fos anul·lada i que els que s'examinessin ja haguessin complert els 24 anys (30).

29 - González Sugrañes, M., op. cit.; 144-146.

30 - A.H.M.B., Del. 1489-1491; f.164 v.

A Monçó, el 14 de juny de 1510 (31), Ferran donava uns privilegis, a petició dels apotecaris de Lleida, que feien referència a la instal·lació d'apotecaries, exàmens, inspeccions i arbitratges, quedant incòlumes les potestats dels pahers i sense donar pas als oficials reials de S.M. També a Monçó, el 29 d'agost d'aquest mateix any Ferran revalidava i confirmava la major part de les ordinacions promulgades pels consellers i especialment alguns extrems de les de 1459, concedint noves gràcies (32). Veiem clarament que l'autonomia dels apotecaris de Barcelona també es manté i no apareix enlloc citat res que pugui demostrar la influència de l'estructuració que s'estava donant en el regne de Castella, ja que reiteradament també s'insisteix sobre la no intervenció dels oficials reials (33).

El 17 de març de 1514 els cònsols del Col·legi de Barcelona (34) demanaven la promulgació d'unes ordinacions que prohibissin l'exercici de la professió a jueus o als seus descendents, o als conversos, fet que hem trobat a Castella en la pragmàtica de 10 de setembre de 1501, on, entre més de 40 prohibicions, hi veiem que els reconciliats pel delictes d'heretgia i apostasia, així com els fills i néts de cremats i condemnats per aquest delictes, fins la segona generació per línia masculina i fins la primera per línia femenina, no podien ser apotecaris, tot i que sembla ser que no era fins el dia 10 de novembre de 1678 que els metges del rei, juntament amb el protomèdic i alcaldes examinadors, manaven que no s'examinessin els qui no fossin nets de sang (35).

Sense ser abolides les ordinacions en vigor, el 28 de novembre de 1530 es disposava que el mostassaf, junt amb els cònsols del Col·legi, reconeguessin cada any les apotecaries de la ciutat de Barcelona (36). D'altra banda, la prohibició de prestar títols quedava coberta el 29 de novembre de 1533 quan el municipi promulgava que cap apotecari examinat podia vendre medicines a casa de cap mercader o droguer i que tan sols podria vendre-les a casa seva (37).

Si bé durant aquesta època són promulgades algunes ordinacions posant ordre en l'ofici de cerer, que també practicaven els apotecaris, ja es preveu que, poc a poc, aquests dos oficis s'aniran distanciant.

En consell ordinari, el 2 de setembre de 1558 els consellers de Barcelona acordaven, a benefici de la cosa pública, que, endavant, la triaga, la sàlvia imperial i el mitridat calia que es fessin i es confeccionessin públicament, i no privadament, pels apotecaris escollits i en presència dels consellers, dos metges físics i dos droguers.

31 - Mestres Pintó, F., Contribución al estudio histórico de la Farmacia y de la Higiene en Lérida y su comarca. (Tesis doctoral) (Lérida, 1951) 146 pp.; 69.

32 - González Sugañes, M., op.cit.; 127.

33 - A.C.A., C. r.3657; f.218-226.

34 - A.H.M.B., Ord. 1510-1518; f.88 v.

35 - Eugenio Muñoz, M., Recopilación de las Leyes Pragmáticas, Reales Decretos y Acuerdos del Real Protomedicato. (Valencia, 1751); 71.

36 - A.H.M.B., Del. 1529-1530; f.45.

37 - A.H.M.B., Ord. 1530-1538; f.109.

Consideracions sobre antecedents legislatius previs a la creació del tribunal del protomedicat. El seu poder a Catalunya

El dia 28 del mateix mes, i motivat per una reclamació dels droguers, es deliberava sobre la confecció nobilis i el 5 d'octubre sobre la qüestió de la confecció de la triaga, però el consell disposava que calia atènyer-se al que es va deliberar el 2 de setembre de 1558 (38).

D'altra banda, tenint en compte el promulgat a Castella, veiem que potser l'aspecte d'aquella legislació és més ampli i general pel que fa a la medicina i que a Catalunya la legislació és concretada a l'aspecte particular dels apotecaris i les derivacions pròpies del seu ofici que porten en sí mateixes activitats de tipus comercial apartades de la medicina: torrons, neules, ceres, etc. Això sembla mostrar-nos que, si bé la legislació intentava al màxim que el públic no fos defraudat, l'exercici de la farmàcia acollia activitats de tipus mercantil.

Així doncs, podem dir que a finals del segle XV a Castella, comparant durant la mateixa època la legislació del per nosaltres naixent Protomedicat amb la del Principat, es mostren aspectes ben diferenciats (39).

Quan Roldán (40) ens diu que "La duda en cambio se desvanece al llegar al año 1588 en donde Felipe ordena =que se haya siempre un Protomedico y tres Examinadores que por Nos seran nombrados=", per nosaltres el període queda més reduït ja que per un document que hem trobat veiem que Da. Joana i D. Carles, el 19 de juny de 1524, notificaven als justícies, batlles, veguers i sotsveguers, i altres oficials de Catalunya, que, donat que "nuestros Protomédicos" deien que hi havia físics, cirurgians i apotecaris, ensalmadors, etc. que no volien obeir-los com a protomèdics, la qual cosa representava un agravi i ofensa no tan sols per a ells sinó també per "el común de los pueblos", ja que molts dels metges i físics no eren hàbils per exercir els seus oficis -no es citen aquí els apotecaris- s'ordenava a tots ells que, per raó del bé públic, assistissin al protomèdic i substituïts, guardant sempre, però, les constitucions del Principat (41).

D'altra banda, es preveia i, consegüentment, s'ordenava -molt important- que donat el cas que algun substituït del protomèdic s'excedís en les seves funcions, se'n donés compte per procedir al càstig corresponent. La pena assenyalada en cas d'incompliment era de 10.000 florins. Veiem que es citen protomèdics i substituïts però res ens fa suposar encara el funcionament d'un tribunal.

Aquest fet ens fa sospitar, creiem que amb fonament, que el tribunal del Protomedicat, com a tal i sota aquesta denominació, començà a funcionar més endavant amb caràcter més generalitzat, ja que cal tenir en compte els punts següents:

- 1r.- En els documents de l'arxiu de Simancas, esmentats per Roldán, no es fa servir el nom de protomèdic durant el període comprès entre 1477 i 1498.

38 - A.H.M.B., Del. 1557-1559; f.104, 108 i 110.

39 - Jordi, R., Relaciones. op. cit.; 54-59.

40 - Roldán Guerrero, R., Los orígenes del Tribunal del Real Protomedicato de Castilla. "Archivos Iberoamericanos de Historia de la Medicina" (1960) vol.XII, 249:254.

41 - A.C.A., C. r.3883; f.15.

2n.- Des del 1498 fins al 1523 no trobem cap promulgació reial d'àmbit general que abracci per un igual a tots els regnes, ja que la donada aquest últim any a Valladolid té un àmbit reduït per als qui es citen com a protomèdics i examinadors: Cort i zona de 5 lloguers, i que encara es perllonga els anys 1552, 1548 i 1567.

3r.- Que l'ordre donada en el Principat per Carles i Joana el 1524 és molt més àmplia ja que veiem a qui va dirigida i mostra que en tots els estaments de l'art de curar, i sembla ser que de manera bastant extensa, eren renitents a acceptar l'autoritat del protomèdic, la qual cosa ens fa creure que no deuria fer gaire temps que aquesta organització havia estat instaurada, organització nova per al Principat.

Si certament és a partir de l'any 1523 que els protomèdics comencen a intervenir seriosament en el que fa referència a la farmàcia catalana, podem considerar que és a partir d'aquest any que es comença una lenta, però irreversible, modificació de les estructures sanitàries al Principat, que quedaran definitivament apuntalades quan l'any 1585, a les corts de Monçó, Felip estatua i ordenava, formant part de les constitucions de Catalunya (42), que cada any tots els consellers, pahers, jurats, cònsols, procuradors i altres administradors de les ciutats, viles i altres universitats, tant del Principat com dels Comtats del Rosselló i la Cerdanya, podien nomenar un metge i un apotecari, els qui, amb el protomèdic o el seu substitut, poguessin reconèixer aplegats, si volien, les apotecaries i els medicaments en elles existents, estant facultats per desfer-se dels que no fossin bons **"no obstant qualsevol privilegis a dits apothecaris, y a lur collegi concedits"**.

De fet, la figura del protomèdic és la delegació del poder en una persona encarregada de vetllar pel compliment de les lleis sanitàries, figura que es pot situar nascuda a Catalunya el segle XIII.

Manteniment vigorós, matisat però pel Protomedicat, de la funció dels col·legis d'apotecaris catalans

Cal tenir en compte que després de l'any 1523 (43) el municipi havia disposat, sense que això significués cap derogació de l'anterior, que el mostassaf, junt amb els cònsols, visitessin cada any les apotecaries de Barcelona. El 29 de novembre de 1533, com a resultat d'una súplica elevada pel col·legi el dia 11, el municipi prohibia, per tal d'evitar una forma d'intrusisme, que els apotecaris venguessin medicines a casa dels droguers i mercaders.

42 - CONSTITUCIONS y altres Drets de Catalunya, compilats en virtut del Capítol de Cort LXXXII, de las Cors per la S.C. y R. Magestat del Rey Don Philip IV Nostre Senyor celebrades en la Ciutat de Barcelona any MDCLIII. (Barcelona, 1704) Vol.I, 557 pp.; 117.

43 - El 28 de novembre de 1530.

Consideracions sobre antecedents legislatius previs a la creació del tribunal del protomedicat. El seu poder a Catalunya

El fet que els privilegis del Col·legi obtinguts els anys 1433, 1445 i 1459 fossin confirmats el 1510, 1527 i 1585, ens indica que el Col·legi estava vigorosament i sòlida implantat. Per tant, el Protomedicat havia de realitzar unes funcions fora de la influència de Barcelona i altres ciutats ja que el Protomedicat cobria les zones que els col·legis desatenien, tal vegada, per considerar que no eren zones al seu abast.

D'haver atès aquesta qüestió el Col·legi de Barcelona, la puja del Protomedicat s'hauria donat també, però és molt probable que el sentit de l'art dels apotecaris hagués aleshores canviat ja que la preponderància constant dels metges sobre els apotecaris no s'hauria vist afavorida, perquè l'organització del Col·legi, així com la seva vigilància, era positiva allí on es donava, a diferència d'aquells llocs on no hi havia cap organització similar. Creat un buit, aquest l'omplia el Protomedicat, adaptant-hi però les seves pròpies normes. Aquestes normes eren realment de sentit burocràtic i centralista i diferents en esperit de les donades pel Col·legi d'Apotecaris de Barcelona per a l'exercici de l'art. Així veiem que els anys 1533, 1538, 1557, 1591, 1603, 1612, 1640, 1654, 1658 i 1667 el municipi va donar ordinacions per, vista la seva utilitat, afavorir al Col·legi amb una jurisdicció municipal.

Si bé Barcelona era ciutat important i estava en possessió d'una eficaç i ben estructurada organització de l'art dels apotecaris, el fet que el Protomedicat fos encara pobrament eficaç es pot comprovar quan el mes de juny de 1585 el rei Felip, a Monçó (44), concedia amplis i concrets privilegis al Col·legi d'Apotecaris de Girona, fundat l'any 1488, i el mes de juny de 1599 al de Girona i al de Tarragona, així com el juliol del mateix any al de Vic. Anys més tard, el 1704, Felip V encara els concedia al de Cervera, la seva fidel ciutat.

Veiem que el que li era concedit l'any 1585 al Col·legi de Girona, en línies generals, poca relació tenia amb possibles intervencions del Protomedicat ja que eren qüestions més aviat d'ordre intern -fins aleshores havien estat ordenats pels jurats de Girona- encara que cal ressaltar que els era concedit sens cap mena de reserva l'últim capítol de les peticions que demanava que cap substitut del "**prot-hofisic de V.R. Mgd**" pogués reconèixer les apotecaries, tal i com succeïa en el Col·legi de Barcelona.

A Tarragona, el Protomedicat no era ben vist pels apotecaris ja que, entre altres qüestions, aquests sol·licitaven que els qui havien d'exercir fossin examinats pel col·legi que volien crear i que no fossin admesos per exercir en el Camp de Tarragona -zona d'influència del dit Col·legi- els titulats pel Protomedicat, sent a més el Col·legi el qui devia visitar les apotecaries, destruir els materials medicinals en males condicions, així com executar la cancel·lació dels deutes dels malalts.

Quan el rei Felip donava el vist-i-plau i les peticions eren concedides, salva en tots els terrenys la potestat del protomèdic o de l'oficial ordinari a qui corresponia l'últim extrem.

Pel que fa a la Confraria dels Sants Cosme i Damià, de Vic, de les ordinations concedides l'any 1559 tan sols la corresponent a visites, que pretenia que aquestes fossin fetes pels procuradors metge i apotecari, era concedida amb la reserva que es dirigessin al "**Prothofisic y que el donarà La forma com dita visita los fasse**".

A Girona com a Vic s'aprecien punts comuns amb el dispost i acceptat comunament pel Col·legi d'Apotecaris de Barcelona.

Anys més tard, el panorama de Cervera és diferent ja que encara que els privilegis assolits ho eren l'1 de juliol de 1704, època ja avançada, els apotecaris de la ciutat acceptaven ja l'autoritat del protomèdic. Quan tractaven de les visites a portar a terme a les apotecaries proposaven, amb gran picardia, que es fessin independentment de les tres que, cada 3 anys, realitzava el protomèdic, i reforçaven més aquesta autoritat quan proposaven que, d'existir algun apotecari que no volgués ser visitat pel protomèdic, aquest no pogués tenir apotecaria oberta. D'altra banda, admetien l'habilitació de títols pel col·legi i pel protomèdic i també que els acords majoritaris presos pel col·legi assolissin categoria d'ordinacions, havent de complir-les el protomèdic.

Aquesta actitud dels apotecaris de Cervera és de gran contrast amb l'adoptada pels altres col·legis d'apotecaris catalans, cosa explicable atès l'acusat felipisme allà existent, especialment mostrat per la família Corts, vinculada amb metges i apotecaris.

A Lleida, les ordinations concedides el 14 de juny de 1510 no reconeixen la potestat del protomèdic per a la visura de medicaments (45), encara que l'any 1585 era admès que el protomèdic anés a les visites actuant com a observador, però mai sol. De totes maneres, el 18 de maig de 1697, firmada la concòrdia amb el protomèdic Tixedas, ja s'assentava la intervenció del protomèdic pel que fa a les visites de les apotecaries de la ciutat de Lleida.

A Reus, les ordinations sol·licitades als consellers el 19 d'octubre de 1578 eren similars a les de Tarragona. No posseïm, però, les dades suficients per dir quina era la seva relació amb el protomèdic, d'una manera extensa.

A Manresa, el Col·legi d'Artistes acceptava en els seus estatuts la constitució 76 de les corts de 1702 i admetia l'autoritat del protomèdic com a persona present en els exàmens que es portessin a terme, mostrant-se en alguns punts la influència de Barcelona i Vic.

L'evolució a Perpinyà no es diferenciava massa del que succeïa a Catalunya, però la formació era més sòlida. Ja en el segle XVIII els aspirants a apotecaris podien aprendre l'art en la facultat de medicina. El protomèdic era el superior

Consideracions sobre antecedents legislatius previs a la creació del tribunal del protomedicat. El seu poder a Catalunya

immediat dels cirurgians i apotecaris de tota la província i concedia els títols de mestre, rebia als nou admesos i també el jurament obligat. Si bé la seva potestat no incloua la ciutat de Perpinyà, era vàlida per visitar les seves apotecaries. L'any 1753 el títol de protomèdic passava a ser exclusiu i propi del degà de la facultat de medicina (46).

Si el 25 d'abril de 1538 Carles I, a Barcelona, donava compte a tots els oficials reials, presents i futurs, que:

“habia concedido hacia poco a los Cónsules, administradores y tambien a los cofrades de la Cofradia del Colegio de Boticarios de Barcelona para la conservacion de dicho Colegio”

cert privilegi i que, com a tal, aquest era reconegut que havia estat concedit als interessats (47), aquest privilegi creiem que era confirmació dels de 1433, 1459 i d'altres de 31 de novembre de 1537 donats a Monçó. I és també important la sentència pronunciada per Joan Fernández Manrique, marquès d'Aguilar, el 14 de desembre de 1546 (48).

Digne d'atenció és el concedit per Felip II l'any 1553 i que ja venia a formar part de les constitucions de Catalunya (49).

La intervenció del Protomedicat ja és documentalment i continuada a grans zones del Principat a partir de 1592, primer any del que nosaltres tenim constància de visites realitzades a les apotecaries del Principat de manera formal, però això no és motiu perquè no se segueixin promulgant ordinacions municipals relacionades amb els apotecaris.

Felip V, el 1702, en la primera cort celebrada a Barcelona, establia com a part de les constitucions de Catalunya que el protomèdic del Principat no podia ni devia donar cap privilegi si prèviament no s'havien fet 5 anys de pràctiques i, d'ells, 2 i mig a l'apotecaria d'un apotecari de Barcelona o d'altra ciutat amb col·legi. Els aspirants havien de ser examinats pels respectius cònsols amb l'assistència del protomèdic o delegat seu. En cas de no haver complert aquest requisit, tot privilegi concedit resultaria nul i sense cap valor (50).

46 - Bru R., *Quelques documents interessant l'histoire de la Pharmacie catalane et les anciens apothicaires catalans*. (Perpinyà, 1932) 109 pp.; 25.

Recordem que pel Tractat dels Pirineus del 1659, Perpinyà, com a part del Rosselló, passava definitivament a França.

47 - A.C.A., C. r.4196; f.56.

48 - Es prohibia a mercaders, droguers, sucres, revenedors i altres que tinguessin o venguessin cap droga o espècie falsa, pebre, gíngebre, clau, canyella, safrà, bitxo, pòlvores diverses o qualsevol altra cosa simple o composta concernent la medicina, triturada o canviada la seva essència, sinó que els havien de tenir i vendre sencers, en la seva pròpia forma, i tal com eren segons la seva naturalesa. Això reafirmava el privilegi que sobre aquest particular s'havia concedit al Col·legi d'Apotecaris de Barcelona. (vegeu: A.C.A., Cr.4247; f.238-241).

49 - Referit a deutes de malalis a les apotecaries, es disposava que en el termini de 2 anys aquests podien ser reclamats pels apotecaris acreedors, però passat aquest temps no es podia reclamar res. (vegeu: *Constitucions*. op.cit.; 362).

50 - Chiarlone, Q.- Mallaina, C., *Historia de la Farmacia*. (2^a ed.) (Madrid, 1865) 963 pp.; 761.

D'altra banda, el protomèdic, cada 3 anys, havia de fer una tarifa de preus dels simples i compostos adequada als temps.

Després d'aquestes dates el més important és l'establiment del Tribunal del Protomedicat de Catalunya per cèdula de 24 d'octubre de 1766.

No obstant això, encara el 27 de gener de 1769, per reial provisió del consell, que malgrat haver-la trobat citada diverses vegades durant la nostra investigació no hem pogut trobar l'original, desconeixent, per tant, el text íntegre, eren aprovades unes noves ordinacions pel Col·legi. Segons els autors Chiarlone i Mallaina (51) aquestes ordinacions resultaren extraordinàriament limitatives per al Col·legi de Barcelona i motivaren diverses sol·licituds a les autoritats del Principat per part dels apotecaris titulats pel Protomedicat per ingressar en la corporació.

Notícies personals dels protomèdics i els seus lloctinents a Catalunya

Com fos que els apotecaris eren conscients que ells, els droguers i mercaders i els eclesiàstics i militars (52) tenien medicaments en mal estat, i això era quelcom que perjudicava el seu propi art i a més a la salut pública, en els privilegis de 29 d'agost de 1510 aconseguien, com hem pogut veure, que els cònsols del Col·legi i els administradors fossin els únics legalment autoritzats per anar a visitar, tantes vegades com fos convenient, les botigues dels apotecaris, droguers i mercaders o de qualsevol altra persona, i que, sense intervenció d'oficials ordinaris, comissaris o delegats, ni impediments per part seva, els citats cònsols tinguessin cura de la vigilància de la qualitat de les drogues medicinals, possessin les multes corresponents i procedissin a la destrucció de les que estiguessin en males condicions. Aquest privilegi va ser concedit per Ferran II i es pot dir que a partir d'aquest punt eren els propis apotecaris de Barcelona els qui quedaven com a responsables de la qualitat de les drogues. Però també aquest privilegi va ser motiu de discussió amb els delegats reials.

Quedant clar que els apotecaris eren els responsables del material que havien de manipular, no ens ha d'estranyar que a començament de gener de 1538 els apotecaris barcelonins s'alarmessin però es mantinguessin fermes en les seves facultats, plantant plet quan el metge Garau Boquet, delegat dels protofísics reials, Arnau Scuriaso i Nicolás de Florensa, metges de Carles I, indicaven que per cortesia envers ells, els cònsols dels apotecaris els avisessin per reconèixer les apotecaries de la ciutat ja que ells també volien inspeccionar-les, per tal que entenen que, com a protomèdics, tenien facultats per fer-ho.

Dels reis d'Aragó a la casa d'Àustria

Abans de parlar dels protomèdics i dels seus delegats, i seguint la línia que és més o menys continuada ja entrat el segle XVI, cal dir que la figura del pro-

51 - Id.

52 - No coneixem cap exemple d'aquests darrers.

Consideracions sobre antecedents legislatius previs a la creació del tribunal del protomedicat. El seu poder a Catalunya

tomèdic ja es podia situar a Catalunya en el segle XIII, afermant-se que, per voluntat reial, s'encomanava a diferents metges que actuessin contra els intrusos a final del segle XIV i així mateix l'any 1400 contra tots els qui no complissin el que estava legislat.

Si des de Palermo el 1421 Alfons V cita a mestre Antoni Ricart com a protomèdic general, el 1416 Ferran d'Antequera l'havia delegat per tal que vigilés l'estat de salut de determinades localitats i per comprovar si els qui exercien la medicina havien estat o no examinats. L'any 1417 Ricart nomenava un sotsdelegat seu. Es coneix també que el conseller de l'Estudi General de Barcelona, Me. Gabriel Garcia, examinava l'any 1419 i el 1413 nomenava lloctinent seu a Me. Bernat de Granollachs.

També Jaume Quintana obtenia nomenament de protomèdic i Salvador de Santa Fé el de protocirurgià. A Quintana el succeïa Gaspar Pelegrí, sent lloctinent seu Pere Artigó. Joan de Vesach era protomèdic l'any 1480 i el 1465 consta que també ho fou Ferran d'Ayerbe, a qui seguí Joan de Ribesaltes. Ferran el Catòlic nomenava el 1491 a Bernat de Casaldovol, sent aquest substituït per Joan Rodriguez de Toledo i Joan de Guadalupe, ambdós metges reials de Ferran i Isabel.

Altres metges que actuaren d'examinadors, amb més o menys jurisdicció, foren: Pere Gavet, el 1333; Pere Ros, Bernat Riera i Pere Abella, el 1351; Jucef Avernaduch, Astruch Crespi, Berenguer Ferrés, Sanxo de Miracle, Andreu Ponce, Berengario Candell, Humer Cavell, Pere de Torrellas, Mestre Pomer, etc. (53).

Període de la casa d'Àustria

Me. Giner (? - ?) - L'any 1533 es cita a un tal mestre Giner, a Manresa, com a protofísic (54).

Garau Boquet (? - ?) - Del primer protomèdic que en tenim notícies substancials, pel que fa al nostre interès, és de Garau Boquet, el qual ens mostra un primer desig d'intervenció en la fiscalització de l'estat dels medicaments en les apotecaries barcelonines, fet detallat en un llibre d'actes manuscrit del Col·legi d'Apotecaris de Barcelona (55). No ens allargarem massa sobre la qüestió, però direm que Garau Boquet, doctor en medicina, per indicació del Dr. Arnau Escurioso i de Nicolau de Florensa, ambdós protofísics del rei Carles I, pretenia inspeccionar les apotecaries de Barcelona, la qual cosa, contraposada als privilegis col·legials, motivà un plet molt curiós que guanyaren els apotecaris per sentència favorable de la Reial Audiència.

53 - Jordi, R., Relaciones. op.cit.; 41-46.

54 - At.Barç., Llibre de la Magdalena. (manuscrit).

55 - Id.

Aquests fets referits a la intervenció dels protofísics reials portà a un confrontament seriós en el que, amb la llei a la mà, les autoritats municipals i judicials van fer claudicar a Garau Boquet, Escuriaso i Florensa degut, precisament, a què la disposició que autoritzaria al protomèdic a compartir amb els apotecaris la inspecció de les apotecaries per comprovar l'estat dels medicaments no veuria la llum fins que Felip II donaria, l'any 1585, la constitució "Examen de medicinas", de la que ja se n'ha parlat abans.

La pretensió de Garau Boquet mobilitzà els apotecaris, que es reuniren en consell general i deliberaren portar la qüestió a l'Audiència, la qual cosa donava lloc a l'inici d'un plet. L'actuació del lloctinent del protomèdic, Garau Boquet, no va ser massa ortodoxa. Una sèrie d'incidents ens mostren clarament un confrontament dels apotecaris barcelonins amb el protomèdic representant directe de l'autoritat reial que no volia tenir en compte, o ignorava, els privilegis concedits pel poder reial als apotecaris barcelonins feia ja quasi 100 anys.

Garau Boquet, abusant de la seva autoritat en sentir-se recolzat per Escuriaso i Florensa, motivà un malestar en el Col·legi d'Apotecaris de Barcelona que quedà palès durant el període comprès entre el 8 de gener i el 13 de novembre de 1538, però que es resolgué satisfactòriament per als apotecaris (56).

Enric Solà (1577-apr.1588†) - L'únic que coneixem d'aquest metge és per una anotació en un tros de paper trobat dintre d'un llibre que arribà a les nostres mans, comprat en una llibreria antiquària, on es llegeix "**Enric Solà fou protofísic del Principat de Catalunya i dels Comptats del Rosselló i de la Cerdanya**". No s'indica el període, però possiblement deu ser cap a l'any 1577, fins que el substituï Jeroni Mediona.

Jeroni Mediona (1588-1603†) - Les primeres dades originals que hem pogut seguir de Mediona comencen el 28 de juny de 1588, data en que li era donat el nomenament.

Jeroni Mediona, doctor en arts i medicina, en virtut del seu despatx, estava facultat per examinar a tots els apotecaris del Principat i dels Comtats del Rosselló i de la Cerdanya que encara no estiguessin col·legiats o que no tinguessin cap privilegi o llicència (57), podent veure i inspeccionar tota mena de medi-

56 - Sabem que el 29 de gener de 1534 Garau Boquet subscribia un contracte amb els consellers de Manresa com a metge de la ciutat.

(vegeu: Rafat Selga, J., Aspectos de la medicina en Manresa. Siglos XIII al XVIII. I Congrés d'Hist. de la Med. Cat., vol.I (Hospitalet de Llobregat, 1971) 467 pp., 91:126; 96-97, i també: Jordi, R., Enfrentamientos entre el Colegio de Boticarios de Barcelona por usurpación de funciones contra los protofísicos Arnau Scuriaso, Nicolás Florensa y Garau Boquet. "Circ.Ftca." XLI (1983) 279, 154:166.

57 - Això ens confirma que el protomèdic omplia el buit deixat pels col·legis. Pel que fa al Protomedicat a Catalunya. Vegeu també: Valverde, J.L., Alarcón, J.- El Protomedicato en Cataluña. Algunos aspectos sobre su establecimiento y administración por el de Castilla. "Bol.Sdad.Esp.Hist.Farm." (1979) 117; 33:43 - Danon, J.- Protomédicos y Protomedicato en Cataluña. "Dynamis" 16 (1996); 205:217 - Zarzoso, A.- Protomedicato y boticarios en la Barcelona del siglo XVIII. "Dynamis" (1996) 16; 151:171.

Consideracions sobre antecedents legislatius previs a la creació del tribunal del protomedicat. El seu poder a Catalunya

caments, els quals, de trobar-los viciosos, inútils, fraudulents o amb altres defectes, podia refusar, anul·lar o apartar de l'ús comú i també cremar-los, o fer amb ells el que millor li semblés. Podia fixar també el preu dels medicaments, permutar els simples i determinar els succedanis, canviar les dosis, així com els pesos d'aquells, estant facultat per imposar les penes que els altres protofísics reials imposaven (58).

El privilegi concedit per Felip II arribava a mans de Mediona per ordre del virrei Manrique de Lara i Giron, compte de València, qui actuà com a virrei des del 1586 fins al 1590 (59).

Interessant resulta l'actitud presa pels apotecaris de Vic contra Mediona, ja a final de l'any 1602.

Bernard Pena, Joan Clavia, Jaume Font, Montserrat Bonet, Joan Prats, Onofre Mercet, Jeroni Mallol i Jaume Morlans, apotecaris, s'havien negat a pagar els 4 ducats dels drets de visita. Això motivà que Mediona l'1 d'octubre de 1602, pocs dies després de les visites realitzades aquell any (60), convoqués els apotecaris de Vic perquè anessin a casa seva, a Barcelona, per tal de respondre d'una denúncia que contra ells i sobre aquesta qüestió s'havia fet, donant-los 10 dies de temps.

És probable que d'aquesta reunió -que sabem que se celebrà- pocs resultats pràctics se'n traurien ja que Mediona pledejà perquè els apotecaris de Vic no havien pagat els 4 ducats i perquè creia que es consideraven independents i poc identificats amb la seva autoritat.

El resultat del plet, però, Mediona no el veuria. Mort probablement a finals de juny de 1603, el continuava el seu successor Gabriel Antoni Bosser. La sentència, contrària als apotecaris de Vic, especificava però que no s'ocasionés cap perjudici als apotecaris pel que havien fet, ja que tenien el dret de fer-ho.

58 - La seva potestat comprenia a droguers, cirurgians, barbers, extractors de pedres de la vesícula, caixalers i a totes aquelles persones que, tant públicament com en privat, tant homes com dones, exercien l'art de la medicina i de la cirurgia. Previ exercici de les seves prerrogatives, Jeroni Mediona havia de jurar que compliria amb tot pel que estava facultat. Podia nomenar a un o més doctors que, d'acord amb aquest privilegi i segons les Constitucions de Catalunya, tindrien autoritat d'exercir tot el que era propi del protofísic. Tant les autoritats -veguers, batlles, sotsveguers i sotsbatlles- com els metges, apotecaris, droguers i d'altres, estaven obligats a ajudar-lo i tant els uns com els altres, sota pena de 3.000 florins d'or fi d'Aragó, havien d'obeir-lo i respondre de totes les facultats exposades en el privilegi.

(vegeu: A.C.A., C. r.4747; f.33 v).

59 - El 27 de juliol de 1594 Mediona dirigia un manament a un tal Dionís Cerdà, de Vinçà, del Bisbat d'Elna. Mediona ordenava que, degut al gran perjudici que podia tenir per a la cosa pública exercir l'art d'apotecari sense tenir ciència i suficiència i vendre ungüents, xarops i moltes altres coses a l'art concernents que no podia fer, sota pena de 100 ducats barcelonins, deixés Cerdà de fer d'apotecari en el termini de 3 dies. Tot el que tingués referent a l'art d'apotecari havia de desistir de tenir-ho i de fer-ho, i dipositar en mans del batlle de la dita vila tot el pertinent en l'espai de temps assenyalat. (vegeu: A.H.P.B., Not. Francisco Devesa Galcerán. Libro de actas de las visitas del Protomédico del Principado de Cataluña y Condados del Rosellón y la Cerdaña, 1594).

60 - A.H.P.B., Not. Salvador Coll. Manual de negocios del Protomédico del Principado de Cataluña, 1603-1605. fasc. s/n; f.3 i 4.

Segons aquesta sentència, pronunciada el 23 de novembre de 1604, els esmentats apotecaris havien de pagar al protomèdic Bosser el que es devia al difunt Mediona, més les costes. El total era de 7 lliures i 3 sous per cap, més 18 lliures, 13 sous i 8 diners, com a honoraris legítims corresponents al relator.

Aquest cas, que l'havia portat el síndic i procurador de la Confraria de Sant Cosme i Sant Damià, de Vic, ens permet certes consideracions. Creiem que si els apotecaris de Vic es negaren a pagar els 4 ducats per apotecari era perquè la visita fou feta pel substitut Nicolàs Salell, pel notari Salvador Coll i per l'apotecari Jeroni Oller, i no pel protomèdic en persona. Mediona adduïa que, per estar malalt i per les seves múltiples ocupacions, es va trobar impossibilitat de visitar els apotecaris de Vic (61), situació que possiblement volgueren aprofitar els apotecaris per continuar mantenint la seva agrupació professional al marge del protomèdic, segons interpretaven i d'acord amb els seus estatuts.

Malgrat que el privilegi li atorgava a Mediona facultats per examinar a tots els apotecaris que no estiguessin col·legiats i per inspeccionar els medicaments de les seves apotecaries, la cosa resultava poc concreta ja que podem preguntar-nos si efectivament aquest tenia dret a visitar les apotecaries dels apotecaris acollits a la confraria de Vic, perquè, eren aquests individus col·legiats o tan sols confreres?

A la vista de la sentència, qui tenia raó era el protomèdic Mediona. Per a nosaltres, però, Mediona no la tenia del tot. Si retrocedim al 13 de juliol de 1599, quan un dels procuradors de la confraria, Jaume Morlans, demanava al rei Felip la confirmació, ratificació i aprovació de les ordinacions de la confraria, una d'elles afirmava que des d'aleshores el procurador metge i el procurador apotecari visitarien les apotecaries i les drogueries de Vic.

Quan el rei dona el vist-i-plau a l'ordinació diu:

“Plausa Magd que per ferse dites visites se acuda al Protofisich y que ell donara La forma com dita visita los fasse”

La qual cosa resulta significativa ja que si bé vol mantenir la qüestió dins la línia de la potestat del protomèdic, establert ja d'antic, no és el suficientment taxativa per assenyalar, sense possible confusió, que les visites les fes el propi protomèdic (62).

Poques dades més tenim de Jeroni Mediona, fora de les concessions de privilegis a diferents apotecaris.

Joan Rafael Moix (? - ?) - El trobem citat com a lloctinent del protomèdic Mediona l'any 1592. Metge natural de Girona, fou autor del “Libre de la Peste”, dividit en 3 tractats i publicat el 1587. Deixeble de Luis Collado, seguidor aquest de Vesalio, fou dogmàtic i defensor de les sangries (63).

61 - A.C.A., C. r.5230; f.273 v.

62 - A.C.A., C. r.4879; f.111.

63 - Font Sagué, N., Historia de las Ciencias Naturales a Cataluña, del siglo IX al siglo XVIII. (Barcelona, 1908) 256 pp.; 70.

Consideracions sobre antecedents legislatius previs a la creació del tribunal del protomedicat. El seu poder a Catalunya

Francesc Micó (? - ?) - L'any 1594 es troben títols donats per ell el 1565 i que no foren acceptats per posteriors visitadors. Va néixer a Vic l'any 1528. Metge, botànic, apotecari i astròleg, actuà com a metge a Barcelona, probablement cap al 1578. Expert en botànica, herboritzà per Catalunya, Castella i Extremadura, particularment per la serra de Guadalupe. Classificà l'"**herba morenera u orella d'os**", a la qual donà el nom de "**Auricula ursi Miconii**". El 1576, en la seva obra "**Alivio de sedientos**" tractava de la necessitat de beure aigua freda. Aquesta obra fou reimpressa l'any 1792 (64).

Gabriel Antoni Bosser (1603-1623†) - Successor de Mediona, fou nomenat el 30 d'agost de 1603. El seu fill, Alvar Antoni, el substituï a finals d'agost de 1623 (65).

No coneixem dades dels Bosser referides a les seves activitats polítiques o d'altre tipus, fora del que es diu en l'apartat corresponent a les visites fetes durant l'interval dels seus càrrecs en actiu.

Gabriel Antoni Bosser fou un metge de prestigi, comentarista de Galè i catedràtic a Barcelona. També fou conseller l'any 1595 i conseller en cap, com a militar, durant 1606, extrem aquest que hem pogut comprovar en el "**Diari del Savi Consell de Cent**". El 1620 formava part d'una junta per encàrrec del Consell de Cent (66).

Gabriel Antoni Bosser, lloctinent del protomèdic, no s'ha de confondre amb l'altre del mateix nom que durant els anys 1647 i 1652 va fer diverses ambaixades per indicació dels consellers de la ciutat de Barcelona, especialment l'any 1651 quan, demanats urgentment reforços al mariscal de la Motte Hondecour per enfrontar-se amb el soldats de Felip IV, és citat com a militar i jurista "**donsell elegit per los dits Srs. Consellers**" (67).

Gabriel Antoni Bosser va pertànyer al grup de metges -Bastida, Jordà, Sala, etc.- que el 1596 reformaren l'ensenyament mèdic a Barcelona (68).

Alvar Antoni Bosser (1623 - 165?) - Fill de Gabriel, començava a actuar com a substituït del seu pare el 14 de juliol de 1618. El 1640 trobem títols firmats per ell, però ja com a protomèdic, ofici que veiem que començà a finals l'any 1623.

El 1642 és conseller 3r en el Consell de Cent i 2n el 1647.

Ignorem si Alvar Antoni Bosser continuà com a protomèdic activament fins a finals de 1642, però sospitem que per aquestes dates ja deuria estar semivacant el càrrec perquè el Dr. Alfons Simó sol·licitava la mercè del títol de protomèdic del Principat de Catalunya, al mateix temps que un privilegi militar. Si bé res d'això se li concedia al Dr. Simó, és curiós veure que el Consell d'Aragó el 29

64 - Id.; 66 i Calbet Camarasa, J.- Corbella Corbella, J., Diccionari biogràfic de metges catalans. vol.II (Barcelona, 1982) 138:139.

65 - A.H.M.B., Not. Antich Servat. Registre del Protomedic; f.50v.

66 - Ferran, J.- Viñas F.- de Grau, R., Datos históricos sobre las epidemias de peste ocurridas en Barcelona. "Inst. Municipal de Historia" (Barcelona, 1965) vol.XV, 629 pp.; 458.

67 - Dietari del Antich Consell Barceloní. vol.VIII i XV; 565.

68 - Vegeu també: Calbet Camarasa, J.- Corbella Corbella, J., Diccionari. op.cit.; 93.

d'abril de 1642 (69) informava al rei que l'ofici de protomèdic que aquell demanava no convenia ni hi havia cap necessitat de proveir-lo de moment i que quan s'hagués de proveir seria per un individu de molta ciència i pràctica en la facultat de medicina. Això no ens demostra, però, si efectivament el càrrec estava vacant interinament en aquells moments, encara que és possible que, d'estar-ho, fos per l'ofici de conseller que tenia Bosser. Així ens ho fa sospitar quan l'informe del Consell d'Aragó afirma que no hi havia necessitat de proveir l'ofici. Més endavant aquest dubte es desvaneix quan veiem que Bosser estava en funcions i examinava durant el mes d'octubre de 1646, trobant-lo novament el mes de març de 1647 quan, en aquesta data, nomenava com a procurador seu a Gabriel Cantón, farmacòpula de Balaguer (70).

Joan Maresch (1655?-1671) - D'aquest coneixem que el 22 de setembre de 1668, actuant com a protomèdic del Principat, obtenia despatx del duc d'Osuna per ser assistit per les autoritats en l'exercici de la seva tasca. D'altra banda, sabem que entre ell i els apotecaris de Girona havia existit una determinada qüestió resolta l'any 1664 (71).

Ciutadà Honrat de Barcelona, mestre en arts, doctor en medicina i catedràtic de prima de la càtedra hipocràtica de la Universitat de Barcelona, també ocupà càrrecs en el govern de Barcelona. El 1652 fou receptor de la batllia general, tauler el 1659 i conseller 1r el 1671.

Junt amb Jacint Andreu, Joan Alós, Vileta, Fuster, Orriols, Vilanera, Santacreu, etc. fou un afavoridor de la medicina catalana (72).

Paladi Juncar (? - ?) - El trobem com a protomèdic del Principat l'any 1671 quan, el 4 de juliol, el duc de Sessa li donava els documents per tal que fos atès en la seva tasca d'inspecció. El fet, però, que morís l'any 1691 i el 1697 es nomenés protomèdic a Raimundo Monnar, ens significa que Juncar va ocupar aquest càrrec interinament i per un curt espai de temps, degut, segurament, a la mort de Joan Maresch.

Fou protomèdic de l'exèrcit de Catalunya, la qual cosa deuria facilitar l'esmentada interinitat, encara que abans de ser protomèdic de l'exèrcit havia estat metge d'artilleria i de presons durant més de 36 anys.

El 10 de març de 1650, per reial privilegi, va obtenir l'ofici de coper major de la Plaça del Blat, de Barcelona (73). L'any 1670 fou conseller 3r del Consell de Barcelona i el 1673 conseller obrer, sent habilitador el 1676. El 29 de desembre de 1679 fou president de la novena d'habilitadors, com a conseller en cap, extret per, a la vegada, extreure l'oïdor militar de la Diputació, assolint el càrrec de conseller 1r de la ciutat.

69 - A.C.A., Cº lg.290, doc.110.

70 - A.C.A., C.Va. Registro del Dr. Antoni Bosser, Protomédico de S.M. en el Principado de Cataluña, 1645-1647, r.324 i Calbet Camarasa, J.- Corbella Corbella, J., Diccionari. op.cit.; 92-93.

71 - Mestres Pintó, F., Contribución. op.cit.; 72.

72 - Vegeu també: Calbet Camarasa, J.- Corbella Corbella, J., Diccionari. op.cit. vol.I; 114.

73 - A.C.A., Cº lg.251, doc.97.

Consideracions sobre antecedents legislatius previs a la creació del tribunal del protomedicat. El seu poder a Catalunya

Raimundo Monnar (1671-1674†) - Aquest obtingué el privilegi de l'ofici de protomèdic del Principat de Catalunya i dels Comtats del Rosselló i de la Cerdanya el 12 de novembre de 1670, i s'han pogut determinar bastant bé les activitats d'aquest protomèdic català anteriors a aquesta data.

Des del 21 de desembre de 1650 fins el 22 de març de 1688 havia prestat servei com a metge a l'hospital de Tarragona, amb un sou mensual de 30 escuts. Després, durant 2 anys, 11 mesos i 4 dies, va prestar servei en el comboi d'artilleria de l'exèrcit de Catalunya, amb 40 escuts de sou al mes. A partir de 1662, va estar 5 anys, 11 mesos i 23 dies en l'exèrcit de Galícia, amb 6 escuts de sou al mes, havent estat proposat pel rei per a l'ofici de protomèdic de l'exèrcit de Galícia que estava vacant.

Ignorem on va estar des del 22 de març de 1668 fins el 12 de novembre de 1669, però a partir d'aquesta data fins al seu nomenament de protomèdic va exercir com a metge als hospitals de Barcelona amb un sou de 40 escuts mensuals.

Quan a Barcelona es van deixar de fer temporalment les insaculacions de la Diputació del Principat, degut a l'entrada de Joan d'Àustria, en ser Monnar addicte a Felip IV, la seva activitat favorable al monarca li va valer ser insaculat, des de la primera insaculació que es va fer, en la bossa d'oidor reial per la vegueria de Barcelona i que li corresponia per ser natural de la ciutat, ja que, havent estat absent prestant el servei de metge en l'exèrcit de Galícia i desinsaculat per raó natural, quan va tornar del nord fou novament insaculat, atenant-se la seva súplica a S.M.

No tan sols va assolir càrrecs d'ordre mèdic sinó que la seva activitat política és digna de comentar-se.

Quan l'any 1640 va tenir lloc la revolució dels catalans, va romandre fidel al rei, servint bé i amb molta caritat i assistència els malalts i posant-se, sempre que li fou possible, en contacte amb persones afectes a la reial persona.

Desplaçat a Montblanc, quan va estar afincat a la vila, trobant-se incòmode amb els francesos, actuà comunicant-se amb els ministres del rei, confidents, generals de l'exèrcit i amb els governadors de Tortosa, Tarragona i Lleida.

Si és cert que col·laborà d'acord amb el governador de les armes del Rosselló, Joan de Garay, quan el 1649 entrava a Catalunya procedent de Perpinyà, no sabem si la seva tasca va ser massa eficaç vist el poc èxit que va tenir Joan de Garay en la seva actuació guerrera, ja que si bé els seus homes i el material eren bons, quan pretengué ocupar Illa, la crònica guerrera ens diu (74) que aquest es retirà melancòlic i estamordit de l'esdevenidor, i això sense tenir en compte els dos trets de mosquetó que va rebre i que frenaren la seva empremta guerrera.

Probablement l'actuació de Monnar va ser més eficaç quan tingueren lloc els aixecaments de les muntanyes de Prades, Baronia d'Entença i Ribera d'Ebre, on va assistir cap a l'any 1650 amb un sèquit de gent per la facció de Falsset amb el

batlle de Vimbodí i d'altres. És de creure que allà el seu ofici de metge deuria deixar pas a altres accions més expeditives i contundents.

Malgrat haver estat detingut pels francesos quan actuava d'enllaç pels voltants de Tortosa i empresonat a la presó de Santa Coloma, va fugir d'allí. Arribant a Tarragona, se li donà la plaça de metge de l'Hospital Reial. Durant l'epidèmia de pesta la seva tasca com a metge fou encomiable. Amb perill de la seva vida i malgrat haver estat contagiats, no va deixar de banda el seu servei.

És el mateix Monnar qui ens diu que la seva actuació prop del governador de Tarragona fou d'utilitat per recuperar Montblanc, Prades i Siurana. De nou a Montblanc, després d'arribar les tropes reials a Barcelona, va estar en contacte amb el governador, donant-li compte dels moviments de tropes franceses quan invadien la Seu d'Urgell, Solsona i muntanyes de la Cerdanya.

Tot aquest bullit bèl·lic de Monnar va ser motiu perquè els francesos s'incautesin dels seus béns i joies, inclús mobles, la qual cosa l'obligà a desplaçar-se a Barcelona per tal de viure de la seva professió (75).

Un fet que dibuixa la condició de Monnar és que després d'haver fugit de la presó es dirigís cap a Tarragona per ocupar un lloc, per fidelitat al rei, en comptes d'anar a la cort a demanar ajudes, socors o aliments, tal com altres amb menys motius que ell havien fet.

L'any 1668, quan Monnar sol·licitava a la reina regent una carta reial de recomanació per als consellers de Barcelona, ho feia per ser insaculat a les bosses, la qual cosa, per dret, ja li pertocava com a metge natural de Barcelona que era. No demanava cap mercè especial, ja que estava insaculat en les bosses de mostassaf, batlle i administrador de places, però, atès que quan van entrar les tropes de Felip IV a Barcelona es van suspendre les insaculacions, per estar servint fora de Catalunya, Monnar no va poder sol·licitar la seva inclusió en les bosses de clavari, ultramarina, conseller 3r, obrer, tauler, cònsol de la Llotja i jutge d'apel·lacions, que eren, junt amb les altres tres, a les que ell podia aspirar a ser insaculat (76).

Veiem que aquesta petició de Monnar era informada en el sentit de ser recordat en el moment de les insaculacions de 1669, per a 1670. Pel que fa a la carta reial de recomanació, hi havia inconvenients. Motius? Els ignorem en aquest cas concret, però és de creure que serien les sempre irrefutables raons d'estat.

La situació de Monnar era realment apurada ja que, a més a més, tenia 3 filles solteres que mantenir. Això l'obligava a buscar el sistema de poder fer front a les seves necessitats perentòries ja que no havia pogut, pels seus desplaçaments constants al servei de l'exèrcit, reconstruir la seva casa saquejada pels francesos. Si a això hi afegim que del seu sou l'exèrcit encara li devia 12.698 rals, comprendrem les seves necessitats (77).

75 - A.C.A., C^o lg.246, doc.42.

76 - Id. lg.248, doc.11.

77 - Id. lg.253, doc.26.

Consideracions sobre antecedents legislatius previs a la creació del tribunal del protomedicat. El seu poder a Catalunya

Malgrat la seva crítica situació, la seva fidelitat al rei li permetia, però, demanar l'abonament d'aquella quantitat a parts iguals per any, i que això es fes després de pagar als ministres i d'atendre altres mercès reials, donat que el patrimoni reial era molt minse.

És trist veure que ni aquestes facilitats ofertes per Monnar resultaren ateses ràpidament. El Consell d'Aragó informava que el sistema no podia emprar-se ja que, no havent-hi a la caixa militar res en efectiu, els diners havia de donar-los el president d'hisenda.

Poc fou el que Monnar va gaudir del seu ofici de protomèdic. El 9 de novembre moria. Per privilegi del duc de San Germán, despatxat pels tribunals del Principat, es nomenava com a successor seu, interinament i fins que el càrrec fos donat en propietat, al seu fill Francesc.

Francesc Monnar (1672-1674 i 1697-1717?) - El seu càrrec de protomèdic, com ja hem vist, va ser interí des del 9 de novembre de 1672 fins al 9 de desembre de 1674, tenint les mateixes prerrogatives que el seu pare, Raimundo, i el recolzament que deuriem concedir-li les autoritats, tot el que quedava plasmat en el text del privilegi (78).

El 31 de març de 1674 Francesc Monnar llegia la seva oposició a la càtedra de medicina menor, quedant benemèrit de la dita càtedra.

Malgrat que el seu càrrec com a protomèdic fou curt, és interessant conèixer alguns detalls de la seva vida.

Del 6 de novembre de 1676 al 6 de juny de 1677 va servir com a metge d'hospitals, amb un sou de 25 escuts al mes, en l'exèrcit de Catalunya.

El Dr. Joan Josep Fita i Ros, metge de cambra de S.M., protomèdic de l'exèrcit de Catalunya i metge de la Santa Inquisició, en una recomanació deia de Monnar que aquest era de tota satisfacció, llarga experiència, estudi i lletres.

Novament el 28 d'octubre de 1697 era nomenat protomèdic interí pel virrei, comte de la Corzana (79), degut a la mort del fins aleshores titular, Dr. Cristòfol Tixedas. Perdem el seu rastre durant la rendició de Barcelona el dia 11 de setembre de 1714 (80) encara que sembla ser que després de la capitulació de Barcelona els seus béns foren confiscats (81).

Jacint Andreu (? - ?) - El trobem citat com a substitut del lloctinent del protomèdic Joan Alós a finals de 1674.

Metge natural d'Hostalric, catedràtic de Prima a la Universitat de Barcelona, fou autor de "Practicae Gotholanorum, procurandis humani corporis; descriptas juxta medicinae rationalis leges, quas posteris commendatas reliquerunt lucidora

78 - A.C.A., C. r.5920; f.182 v.

79 - A.C.A., C^o lg.246, doc.42.

80 - Albertí, S., L'onze de setembre. (Barcelona, 1964) 467 pp.; 300 i 367.

81 - Calbet Camarasa, J.- Corbella Corbella, J., Diccionari. op.cit. vol.II; 149.

antiquitatis luminaria Hippocrates, et Galenus”, 1678 (I vol.). Se'n va fer una altra edició el 1704, dedicant-la el seu autor a la Verge de Montserrat (82).

Metge de cambra de Joan d'Àustria, el 1663 se'l situa com a conseller 3r i conseller en cap el 1694 (83).

Joan d'Alós i Serradora (1674-1695) - Joan Alós, Ciutadà Honrat de Barcelona, era natural de Moià. Catedràtic de Prima de la Universitat de Barcelona, es doctorà el 1675. El 19 de desembre de 1674 fou nomenat protomèdic del Principat, ocupant en propietat la plaça deixada vacant per Raimundo Monnar, interinament coberta pel seu fill Francesc, amb els mateixos drets, prerrogatives i sou propis dels seus antecessors.

El nomenament d'Alós assenyala que aquest havia de donar-se a conèixer a totes les autoritats, les quals, en cas d'incompliment del que el nomenament ordenava, incorriren en la pena de 1.000 florins de multa (84).

Les activitats polítiques d'Alós mostren alguns aspectes dignes de ser valorats i que poden ajudar-nos a conèixer una mica millor la seva personalitat.

El 29 de desembre de 1675, havent estat insaculat l'any anterior en la bossa de diputat reial per la seva devoció al reial servei, feia el jurament del càrrec (85) davant el canceller reial del Principat i Comtats, fent-ho el dia següent davant el representat de l'arquebisbe i bisbe de Barcelona, el presbiter i canonge de la catedral de Barcelona. Ambdós juraments li feien prestar fidelitat a constitucions, furs i capítols catalans, havent de respectar també, sota pena d'excomunió, els privilegis eclesiàstics de militars i persones eclesiàstiques.

Els anys 1657, 1666 i 1674, Joan Alós havia estat conseller 3r, administrador del banc el 1671 i tauler el 1674, el 1673 cònsol militar de la Lotja del Mar i capità de la companyia de mercaders de la mateixa, i el 1674 capità de la companyia de cirurgians i conseller de la Lotja.

Hem de considerar també la producció científica d'Alós. A més de catedràtic, fou propagador de descobriments anatòmics i de les teories d'Harvey sobre la circulació de la sang, teoria aquesta que no havia estat acceptada per alguns dels seus col·legues.

Fou deixeble del cèlebre metge barceloní Joan Francesc Rosell. L'any 1664 publicà una obra sobre els “trociscos de víbora”, que prologà després, el 1665, en una altra obra replicant les crítiques del metge valencià Miquel Vilar (86). Juntament amb Francesc Morelló, protomèdic de l'armada, van prendre part en la defensa d'Harvey davant la crítica que va fer-li Matías García (87).

82 - Bibliografia Medical de Catalunya. (Barcelona, 1918) Inventari primer, 478 pp.; 22.

83 - Dietari del Antich Consell Barceloní. XVII (1658-1667); 269 i XX (1692-1695); 213.

84 - A.C.A., C. r.5929; f.250 v.

85 - Diputat del General de Catalunya era cadascun dels tres representants suprems de la nació catalana, responsables de la defensa de les lleis i llibertats, sent a més els encarregats de cobrar impostos per mantenir la Diputació i els propis que les Corts concedien al rei. Els tres, juntament amb els tres oïdors, constituïen la Diputació.

86 - Font Sagué, N., Historia. op.cit.; 72.

87 - Granjel, L.S., Historia de la medicina española. (Barcelona, 1962) 206 pp.; 76-77.

Consideracions sobre antecedents legislatius previs a la creació del tribunal del protomèdic. El seu poder a Catalunya

Joan d'Alós és citat (88) com a autor del famós Antidotari de Barcelona, o "Pharmacopea catalana sive antidotarium restitum", del 1686, obra aquesta que, erròniament, ens és citada com del 1666 (89). De ser cert, aquesta primera edició, anterior a la del 1686, hauria estat feta abans que Alós fos protomèdic.

Ampliant les activitats d'Alós al servei del rei, el 1667, com a conseller aconseguia que la ciutat contribuís amb un terç d'infanteria i amb 50.000 escuts per a les fortificacions de la frontera.

El 1673, com a capità de la companyia de mercaders, va posar en pla de defensa a la ciutat quan la flota francesa estava a la vista de la mateixa, la qual proximitat va afavorir l'atac, incendiant i enfonsant una nau que estava en el port.

El 1674, sent diputat, procurà la conservació del terç de 400 homes amb els quals la Generalitat servia al rei i així mateix va mantenir els reclutaments necessaris per tal de socórrer el castell del Pertús.

La seva activitat fou molt apreciable ja que gràcies als seus desplaçaments per les vegueries de Cervera, Tàrrrega, Agramunt, Balaguer i Pallars aconseguí formar una lleva de 1.000 homes per, en uns moments molt crítics, fer 8 companyies per anar a les places de Puigcerdà, Toses i Girona que estaven desguarnides, quan el duc de San Germán desistia de la seva ofensiva en el Rosselló, degut a que s'havien retirat tropes per sufocar, a Sicília, una revolució instigada pels francesos (90). La seva acció fou també apreciable quan, el 1675, de les hisendes confiscades, aconseguia 9.000 escuts per a la fortificació de Girona, prompta a aguantar el primer setge. Més tard, el 1684, actuà com a capità de la companyia de cirurgians quan l'armada francesa, amb un important nombre de galeres i vaixells, estava a la vista de Roses i de Cadaqués i l'exèrcit francès estava sobre aquelles places.

No sabem si una petició que Alós va fer per obtenir un privilegi militar per a ell i per als seus descendents li seria concedida, però coneixem que el 30 de setembre de 1694, des de la cort, es recomanava al Consell d'Aragó que el tinguessin molt en compte quan es consultessin, arribat el moment, les peticions realitzades des de Catalunya.

Josep Cristòfol Tixedas i Sabater (1695-1697) - No podem assegurar si el relleu de Joan Alós el feia directament Cristòfol Tixedas ja que aquest és un punt que no hem pogut esbrinar. Coneixem que l'any 1694 encara ocupava el càrrec Joan Alós, però sabem que el 8 de febrer de 1683 Francesc Morelló, ja citat, metge de família del rei en la seva reial casa de Borgonya, contemporani d'Alós i natural de Barcelona, demanava la futura de l'ofici de protomèdic del Principat, petició que repetia el 8 de desembre de 1684 i novament el 1690. Aquestes tres

88 - Folch Jou, G., *Historia de la farmacia*. (Madrid, 1957) (2a ed.) 462 pp.; 249.

89 - Font Sagué, N., *Historia*. op.cit.; 72.

90 - Soldevila, F., *Història de Catalunya*. (Barcelona, 1963) vol.I, 1524 pp.; 1088.

peticions havien estat denegades, malgrat que Morelló argumentava unes dades que mereixen ser citades (91).

Deia Morelló en les seves peticions que ell havia estat molt fidel al rei Carles II, i no com a protomèdic de les galeres, ofici aquest que havia desenvolupat des del 1682, aproximadament. Com a mèrits particulars, deia també haver assistit durant la guerra de Messina a totes les batalles lliurades, tenint cura dels malalts de les galeres. Aquesta actitud l'obligà, a causa dels accidents soferts, a retirar-se a Barcelona on, sense cap retribució, tingué cura dels malalts que estaven en els vaixells, per a millor servir a S.M. Quan Barcelona fou bombardejada -es referia als dies 10 i 11 de juliol de 1691?- pels vaixells francesos, la seva casa fou destruïda, la qual cosa no va impedir-li complir amb tot el que es va oferir al reial servei.

Totes aquestes dades lliguen amb Tixedas. Quan el Consell d'Aragó informa sobre Morelló argumenta dues qüestions d'interès. La primera diu que, donat el cas de concedir-li la futura de protomèdic sol·licitada, els metges de la ciutat es queixarien, sense descartar la influència que tenien en el govern d'aquella. La segona exposa que si la concessió de futures era contrària a les ordres reials, el Consell recomanava a S.M. que, en cas de quedar vacant la plaça sol·licitada, es tingués present a Tixedas per la seva suficiència en la facultat de medicina, que havia estat comprovada per rigorós examen del Protomedicat de la cort, i perquè aquest era més digne d'obtenir la futura de protomèdic que no pas un altre, ja que, a més a més, aquest havia perdut pare i oncle lluitant pel rei.

De tot el que s'ha exposat es pot deduir que si bé l'any 1692 no hi havia vacant, si el 1694 Alós publicava "De corde hominis disquisitione physiologico-anatomica", a Barcelona, i si Cristòfol Tixedas obtenia el mes de març de 1695 el títol de protomèdic de Catalunya i Comtats del Rosselló i la Cerdanya, amb tota seguretat a Alós el va succeir Tixedas (92), salvant el possible curt interval de temps entre la mort del primer, posterior a setembre del 1694, i la presa de possessió de Tixedas, que tal vegada va ser coberta per algun protomèdic interinament, com ja hem pogut veure en el cas de Francesc Monnar.

Altres dades importants sobre Cristòfol Tixedas, útils per al seu millor coneixement, han estat aportades per Mestres Pintó, ressaltant aquest autor que Lleida declarà a Tixedas el seu enemic acèrrim i així mateix incompetent per exercir el seu ofici en el seu territori municipal.

Les discussions entre el Col·legi d'Apotecaris de Lleida i els pahers de la ciutat, que conduïren a la concòrdia que es firmaria el 18 de maig de 1696 entre la ciutat i el protomèdic, foren la defensa del privilegi donat el 14 de juny de 1510 pel rei Ferran als apotecaris lleidatans i pel qual els majorals del col·legi, un cop l'any, podien visitar les botigues dels apotecaris de la ciutat sense interferències de ningú, inclosos oficials reials. D'altra banda, el protomèdic Tixedas volia exercir el seu dret referent a les visites, tal i com donen potestat als protomèdics les

91 - A.C.A., Cº lg.219, doc.60.

92 - Mestres Pintó, F., Contribució. op.cit.; 71.

Consideracions sobre antecedents legislatius previs a la creació del tribunal del protomedicat. El seu poder a Catalunya

corts reials de 1585 i les potestats a ell donades el mes de març de 1695 pel rei Carles II a Madrid, motiu el qual, com reiteradament s'ha dit, era la causa dels confrontaments entre els col·legis d'apotecaris del Principat i els protomèdics. Aquesta dualitat legislativa que feia que les atribucions dels protomèdics, com a representants sanitaris del poder reial, fossin a Catalunya més acusades que les que gaudien els protomèdics a Castella, conduí a la firma d'una concòrdia com a únic camí possible.

En aquest cas de Lleida, la concòrdia firmada per la pàtria de la ciutat vindria a ser semblant a la que el 1612 acceptà la vila de Perpinyà i a la de 1664 de la ciutat de Girona (93).

No hem pogut determinar amb certesa la relació de Tixedas amb el Cristòfol Tixedas que l'any 1688, sent practicant de medicina a la Universitat de Barcelona, publicà "Verdad defendida y respuesta de Fileatro a la carta medico-chymica, que contra los Medicos de la Junta de la Corte, y contra todos los Galenicos, le escribió el Dr. Medico-Chymico D. Juan de Cabriada", citat en la "Bibliografía Médica de Catalunya" amb el num. 2363 (94).

Jaume Molin (1697-1698) - Només tenim notícia que el 31 d'agost de 1697 se li donava nomenament de protomèdic per al reconeixement de les drogues i simples de les apotecaries de Catalunya. Molin era metge ordinari de S.M. i de l'armada i hospitals de Catalunya.

Francesc Sanpera (1698-1707?) - No podem situar el protomèdic Sanpera dintre el període de temps exacte durant el qual va exercir el seu ofici. La nota que d'ell tenim és molt concreta sobre la seva existència com a protomèdic l'any 1698, ja que era el 28 d'abril d'aquest any que la cancelleria reial li donava privilegi.

Testimonis, però, també els tenim a partir de la segona interinitat coberta per Francesc Monnar, ja mort el protomèdic Cristòfol Tixedas, el 28 d'octubre de 1697. La presa de possessió de Sanpera no estava molt llunyana. La trobem referida el 14 de juliol de 1698. D'altra banda, també el 1698 publicava, com a protomèdic, una tarifa que revocava totes les anteriors.

El manament de Sanpera es perllongà una mica ja que en una relació de títols, els uns concedits i els altres revalidats per Creagh, protomèdic del que després parlarem, trobem un apotecari, Josep Metge, d'El Sallent, el títol del qual, revalidat per Creagh, havia estat concedit per Francesc Sanpera el 23 de juliol de 1707. Per tant, això ens permet assegurar que a mitjan del 1707, ja en plena guerra de Successió, Sanpera actuava com a protomèdic. No tenim dades, però, que ens permetin confirmar fins quan va exercir el càrrec. De totes maneres, a risc d'equivocar-nos, sospitem que deuria ser fins els últims dies que els catalans resistiren les tropes de Felip V, deixant aleshores pas a la nova sèrie de protomè-

93 - Lladonosa Pujol, J., Notícia històrica sobre el desarrollo de la medicina en Lérida. (Lérida, 1974) 527 pp.; 471-477.

94 - Sobre la influència de la Cartha medico-chymica, vegeu també: López Piñero, J.M., La introducció de la ciencia moderna en España. (Valencia, 1969) 1272 pp.; 101 i ss.

dics que regirien les qüestions de l'art de curar al Principat. Sanpera, el 1702, publicava una altra tarifa titulada "Tarifa, y nou redreç en los preus de las Medicinas, tant simples, com compostes Han de exigir los Apothecaris del present principat de Catalunya y Comtats de Cerdanya valedora en los any 1702, 1703, y 1704 feta per lo Magnifich Doctor en Medicina Francesch Sanpera Protomedich per la S.C. y R. Magestad el Rey nostre Senyor, en dit Principat y Comtats. 1702".

Poc temps després d'haver començat Sanpera les seves activitats com a protomèdic, l'any 1696, i a petició d'ell mateix, la Reial Audiència havia pronunciat una executòria per tal que les apotecaries de Barcelona fossin obligadament inspeccionades per Sanpera, la qual cosa, malgrat ser reiterada el 1702, no era assolida per aquest ja que quan Barcelona, posteriorment, va estar ocupada per les tropes de l'arxiduc Carles no s'acceptà com a legal l'executòria donada pel governador felipista en el territori sotmès a les tropes de la casa d'Àustria. Això per als apotecaris barcelonins resultà la mar de bé per poder mantenir-se fermes en la defensa dels seus privilegis, evitant que Sanpera s'interferís en les visites que periòdicament feien els cònsols del Col·legi a les apotecaries barcelonines.

De totes maneres, més tard, el 1705, la Reial Audiència sentenciava que els cònsols del Col·legi podien nomenar un metge que, assistit pel protomèdic o el seu substitut i pels consellers, si és que aquests volien fer acte de presència, visités les apotecaries de la ciutat en benefici de la salut pública i que, pel que feia al salari a rebre pel protomèdic, aquest fos segons dret. La qüestió continuà trobant l'oposició dels apotecaris perquè el protomèdic pretenia cobrar 8 lliures i 5 sous per cada visita, quantitat que era discutida pels cònsols del Col·legi que argumentaven que el protomèdic no era l'únic visitador i que si altres metges no cobraven les despeses produïdes per les visites, les despeses del protomèdic per visitar les apotecaries de Barcelona no tenien punt de comparació amb les produïdes pels desplaçaments necessaris per visitar les apotecaries de fora de la ciutat. A més, deien els apotecaris del Col·legi, atès que existia una antiga constitució que disposava que les visites a les apotecaries havien de ser a càrrec de les pròpies ciutats, que ells, els apotecaris barcelonins, no podien admetre, per injust, haver de pagar-les i, per tant, havien de ser pagades amb diners del municipi.

Per la guerra de Successió aquestes discrepàncies entre el protomèdic Sanpera i els apotecaris barcelonins s'allargaren i, encara que anys després el protomèdic felipista Joan Higgins defensaria els mateixos interessos defensats per Sanpera, tampoc ho aconseguiria i la qüestió s'allargaria fins al final del segle XVIII, la qual cosa ens confirma que, enfront el desig de que l'autoritat del protomèdic predominés per sobre de la del Col·legi d'Apotecaris de Barcelona, existia l'oposició d'aquest que no volia renunciar a la seva autoritat, sentiment compartit per altres col·legis catalans.

No ha d'estranyar-nos que les coses quedessin indecises. L'estat del país no era el més adequat per assolir una tranquil·litat burocràtica i administrativa. Proclamat Felip V rei d'Espanya per les corts de 1701, després de constituïda la

Consideracions sobre antecedents legislatius previs a la creació del tribunal del protomedicat. El seu poder a Catalunya

Gran Aliança contra Espanya i França, aquest començava el 1702 la guerra contra Itàlia, però després del seu retorn a Madrid i ser reconegut a Viena com a rei d'Espanya l'arxiduc Carles, desembarcava a Lisboa el 1704 començant la guerra a la península. Establert el setge a Barcelona el 1705 per les tropes de l'arxiduc i establerta en ella la cort reial austríaca, la ciutat sofriria el setge de les tropes felipistes. De totes maneres, Felip V hagué de renunciar a la conquesta de la ciutat, per la pressió aliada, i anar a Madrid des d'on es retirà. Retornat Felip V a Madrid el 1707 i instal·lada la cort, malgrat les victòries aliades de 1708 i 1709 i que Lluís XIV s'havia desentès de la guerra espanyola, aquesta continuà.

L'any 1710 l'arxiduc Carles conquistava Madrid, on era proclamat rei. Dos mesos després, Felip recuperava la ciutat i les hostilitats prosseguirien fins a la conquesta de Barcelona, seu de la cort de l'arxiduc, per les tropes del Borbó el 1714. Però, malgrat que les tropes aliades a l'arxiduc havien derrotat les de Felip V a Almenara, a partir de desembre del mateix any la guerra ja es decantaria favorablement per a les seves armes.

Immersos en aquest agitat panorama, hem de situar tota l'estructura sanitària i, per tant, les visites a les apotecaries que durant els primers mesos de 1710 realitzaria en una ampla zona del Principat de Catalunya sotmesa al rei Carles el protomèdic del mateix, Francesc Sanpera, el qual, com a conseqüència dels resultats de la guerra, restaria en una difícil situació, tal com es desprèn d'un informe evacuat per la Reial Junta de Govern i de Justícia, sol·licitat el 9 de desembre de 1715, o sigui, després de la caiguda de Barcelona.

Pel que fa a qüestions privades de Sanpera, sabem que aquest havia actuat, independentment de la seva funció específica, com a procurador de Joan Nebot "**chiliarcho Equum Hispaniensum**". D'altra banda, havia nomenat el 12 de febrer de 1708 un procurador per als seus propis afers. El 25 de gener de l'any següent, Sanpera pagava 132 lliures, 7 sous i 6 diners, com a còmput de 460 lliures, al tinent coronel del regiment d'Aragó, Gerardo Meer, en concepte de lloguer d'unes dependències d'una casa del carrer de Basea. També la Reial Junta de Govern i Justícia, el 9 de desembre demanava per què i per ordre de qui s'havia suspès l'exercici de la funció de Sanpera i si, d'altra banda, hi havia qui, en la seva absència, exercia les seves funcions. En aquest informe es deia que Sanpera havia estat protomèdic de Catalunya per nomenament del rei Carles i que havia estat a la ciutat de Barcelona durant el setge, assistint a les tropes, però que després no va saber on anar amb la seva família. En els seus intents de continuar exercint el càrrec trobà tota mena d'obstacles i quan demanava les cartes confirmatòries als ministres de la cancelleria la qüestió s'allargava, quedant, per tant, l'exercici del seu càrrec prohibit. Segons diu l'informe, les remuneracions de Sanpera serviren per mantenir a altres persones, citades com "**apasionadas al Rey Nuestro Señor**", principalment gent de Cervera, la qual cosa va ser útil perquè sortiren beneficiats alguns sense arribar "**a algún estado desgraciado**".

Segons sembla desprendre's d'aquest informe, malgrat la seva defectuosa i poc clara redacció, quan a Barcelona s'estava parlant de lluitar o no contra les

tropes felipistes -tornem a dir que queda poc explícit- el general Rafel Nebot deuria recriminar a Sanpera i aquest va sortir de la ciutat i va dirigir-se a un lloc que no s'especifica a l'espera del final de la guerra i amb el desig de quedar sota el règim borbònic.

Rafael Nebot, general de cavalleria, portà la iniciativa del diputat militar en diverses operacions contra les armes felipistes i per la derrota soferta fou arrestat per les autoritats de Barcelona. Alliberat posteriorment, fou enviat a Gènova servint en l'exèrcit del Borbó.

La qüestió deuria de ser certa pel que fa a Sanpera ja que el comandant de Mataró mantingué a Sanpera com a protomèdic, així mateix com passà amb el general Bracamonte i també amb el duc de Populi amb qui restà Sanpera fins que les tropes manades per Rafael Nebot foren derrotades (95).

L'informe continua dient que Sanpera quedà en un estat precari de salut, impossibilitat de treballar en el seu ofici i mantenir-se i, per si això fos poc, trobà que la seva casa a Barcelona, a més de saquejada, havia estat confiscada.

Després de tot el relatat, l'informe demanava que, ja que l'ofici de protomèdic no estava establert a les constitucions de Catalunya i que d'altra banda Sanpera no havia deixat de ser fidel a Felip V, es fes tot el possible per restituir-li el càrrec (96).

Sanpera és un protomèdic que ens resulta molt útil ja que, en estar interessat per la qüestió de les visites a les apotecaries, donà lloc a un plet que, per sentència del 22 de gener de 1705, establia que, respectant la constitució de l'any 1585, "Examen de Medicinas", que permetia nomenar un metge o apotecari que amb el protomèdic o el seu substitut podien reconèixer les apotecaries dels apotecaris barcelonins, juntament amb els consellers de la ciutat, si es que volien assistir-hi, inspeccionant els medicaments i rebutjant els que veiessin dolents, condemnava a què els cònsols del Col·legi d'Apotecaris tinguessin paciència i, a més, a què es calculés el salari a donar al protomèdic Francesc Sanpera, sense que res en fos obstacle. Aquesta sentència donà lloc a què els apotecaris, per la seva part, en data 26 de juliol de 1705, discutissin pels motius abans exposats la qüestió del salari i el plet s'anés allargant fins després de l'any 1723 pels dubtes d'ordre legal que sobre aquesta qüestió existien (97).

De totes maneres, el contingut de les diferents al·legacions és il·lustratiu ja que ens mostra la lluita de jurisdiccions entre el Col·legi d'Apotecaris i els protomèdics (vegeu annexos XIX i XX).

95 - És possible que el Bracamonte al que ens referim fos Feliciano Bracamonte, guerriller partidari de Felip V.

Rostaino Cantelmo, duc de Popoli, que va ser comandant suprem de les forces felipistes al Principat, noble napolità, militar no massa brillant, es distingí per la seva fidelitat a Felip V i a la seva animadversió contra els catalans. Després del setge de Barcelona aquest fou substituït per l'anglès James Fitz-James, duc de Berwich.

96 - A.C.A., Papeles de Su Excelencia, leg.1, núm.190.

97 - Respuesta a las dudas que la Real Sala del Noble Señor Don Manuel de Toledo propuso inter informandum en el pleito que contra los Consules del Colegio de Boticarios de esta Ciudad sigue el Prothomedico de este Principado y su substituto. 14 noviembre de 1723, 18 pp.

Consideracions sobre antecedents legislatius previs a la creació del tribunal del protomedicat. El seu poder a Catalunya

Període de la Casa de Borbó

Després de la Pau de Ryswick, el 20 de setembre de 1697, eren tres els pretendents a la corona espanyola: José Fernando de Baviera, l'arxiduc Carles i Felip d'Anjou.

El seu parentiu queda clar en el gràfic I (98):

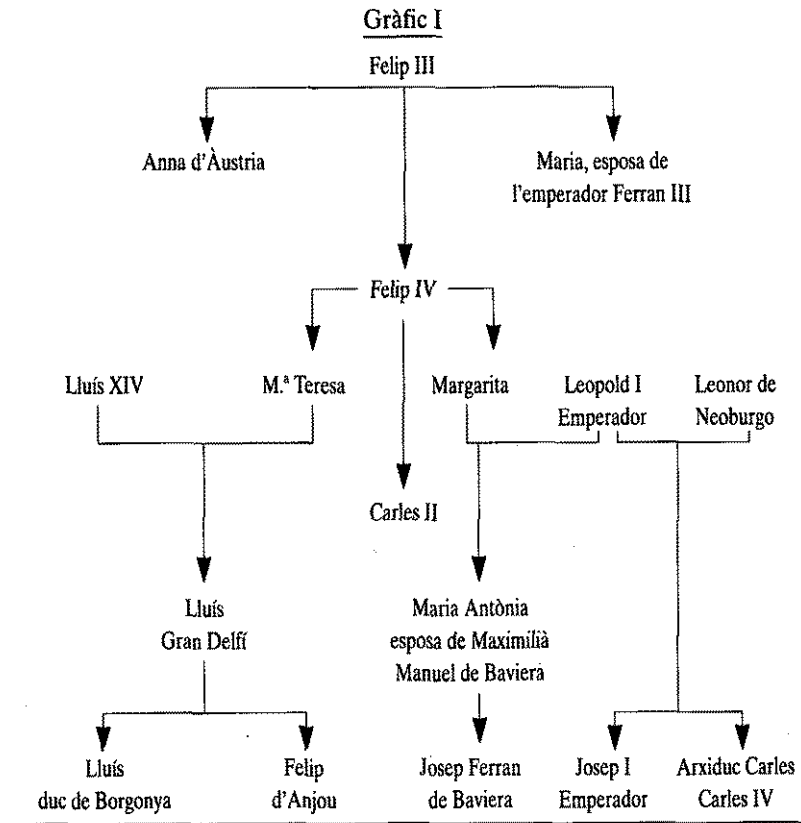

Després d'un seguit de fets i d'intrigues de les cases reials europees, Carles II designava a Felip d'Anjou com a successor seu, en la confiança que el poder francès evitaria la desmembració de l'imperi espanyol, sentant-se, però, malgrat tot, les bases d'unes diversificacions que canviarien totalment l'horitzó polític de Catalunya. Factors no menys importants foren l'hostilitat als francesos, una intensificació de les discrepàncies amb Castella, les relacions amb les tropes alemanyes i les esquadres holandeses i angleses i un sentir dels catalans que consideraven, a distància, a Carles II com el millor rei que havia tingut Espanya (99).

98 - Vicenç i Vives, J., Cives. (Barcelona, 1964) (7a ed.) 287 pp.; 201.

99 - Soldevila, F., *Historia. op.cit.*; 1094 i 1099.

La força de les armes i les raons de la política transformarien la història de Catalunya, perquè l'època de l'imperialisme descentralitzat, més d'acord amb la mentalitat catalana, finalitzava amb l'arribada al poder de Felip V. Amb aquest monarca s'iniciava un absolutisme centralitzat portat a les últimes conseqüències (100).

El somni de Castella assoliria una absoluta realitat amb l'enfonsament de l'autonomia dels catalans, els quals, amb l'arribada de Felip V a Espanya, el 1701, no podrien perpetuar els seus somnis d'autonomia.

No s'han de passar per alt determinades circumstàncies que també tingueren influència i que partien d'uns aspectes econòmics. L'actitud adoptada pels catalans no era estranya a una manifesta preocupació per intervenir en la vida política espanyola, sempre, però, adaptada a un imperi espanyol lligat a les tradicions federalistes i als interessos mediterranis de la casa d'Àustria. No era una actitud separatista com la registrada l'any 1640, ja que a través de la casa d'Àustria els catalans, especialment la burgesia urbana i la petita noblesa, consideraven viables i possibles la defensa col·lectiva d'uns interessos econòmics propis amb independència, però, d'una Castella en decadència (101). Malgrat tot, els resultats serien al revés d'aquelles previsions i desigs d'aquestes classes catalanes.

Les conseqüències d'ordre econòmic de la guerra de Successió quedarien, però, superades a partir del període 1720-1726 i especialment en l'ordre polític quan el 1725 es conclouia la renúncia del pretendent Carles a favor de Felip V, derivant-se d'això l'amnistia i la restitució dels béns particulars (102).

L'estabilització monetària de 1726-1728 seria un pas previ per a una unificació monetària, entroncant l'economia catalana amb la de la resta d'Espanya. El segle XVII mostrarà un aspecte no conegut a Catalunya a través de segles de la seva història i de la seva relació amb Castella. El seu màxim exponent determinatiu seria el decret de Nova Planta.

Joan Higgins (1714?-1717?), Sebastià Creagh (1717-1734) i la seva vinculació amb Francesc Sanpera - Malgrat els aconeteixements derivats dels prolegòmens pels quals Catalunya decidia prendre una actitud oposada a Felip V durant els primers anys del segle, és probable que Sanpera fos protomèdic del Principat ja que hem de tenir en compte que la pujada de Felip no va reportar una ruptura immediata amb el Principat sinó que aquesta s'iniciava el mes d'octubre de 1705.

100 -Id.; 1103.

101 -Vilar, P., Catalunya dins l'Espanya moderna. (Barcelona, 1966) (2a ed.) vol.II, 463 pp.; 422.

102 -Id.; 451 i 453.

Consideracions sobre antecedents legislatius previs a la creació del tribunal del protomedicat. El seu poder a Catalunya

Trobem certes dades que resulten sospitoses i plantegen una nova situació que ens fa ser cautelosos ja que no posseïm notes irrefutables sobre les successions en l'ofici de protomèdic i dates exactes d'aquests, per bé que creiem probable que Higgins fou qui succeí a Sanpera (103).

És molt significatiu que en un informe donat per la Reial Audiència el 17 de juliol de 1721 es digui que no hi havia motiu perquè no s'acomplís l'ordenat el 31 de gener de 1719, any aquest que, com a resultat de la petició d'Ignasi Ameller per ingressar en el Col·legi d'Apotecaris de Barcelona, s'ordenava, sota pena de 1.000 lliures, que l'aspirant Ameller fos examinat pel col·legi i davant la presència desinteressada dels metges Antoni Pla i Sanpera (104).

Això ens demostra que l'any 1719 Sanpera no era protomèdic. D'haver-ho estat, la Reial Audiència l'hagués citat com a tal quan indicava que podia estar present en l'ordenat examen d'Ameller.

D'altra banda, sabem que Sebastià Creagh és definit com a successor substituït lloctinent d'Higgins ja el 1719 (105). També ens consta, però, malgrat haver perdut la pista d'Higgins, que aquest és citat com a protomèdic del Principat l'any 1721, com ja hem vist (106), la qual cosa ens fa mantenir la nostra sospita que deixaria com a immediat seu en el Principat a Sebastià Creagh a partir de 1719 (107).

103 - Un escrit del 30 d'abril de 1721 que fa referència a certs fets, comença dient que Joan Higgins era metge de Sa Magestat i protomèdic del Principat, cita a Sebastià Creagh, sense especificar data, com a substituït nomenat per Higgins. Això era cert. El 3 d'abril de 1719 tenim notícia, a través de la Reial Audiència, que Antoni Molinas demanava ordres per usar el nomenament que li havia concedit Creagh el febrer del 1719. El lloctinent del protomèdic del Principat li havia concedit permís per examinar a metges, cirurgians, comares i apotecaris de les vegueries de Girona i Camprodon. Aquest tinent, que era Creagh, consta com a delegat i substituït del protomèdic de S.M.

L'any 1716 també trobem les sol·licituds d'alguns metges per tal d'obtenir l'ofici de protomèdic, la qual cosa ens fa creure en una mena d'interinitat coberta per Higgins, el qual substituïria a Sanpera després de caure Barcelona l'any 1714.

(vegeu. A.C.A., A. lg.243 i A. r.120; f.211).

104 - A.C.A., A. r.131; f.214 v.

Es veu que per una sèrie de raons, el 1721 aquesta admissió encara no s'havia produït, la qual cosa obligava a què la Reial Audiència, el 17 de juliol d'aquest any, considerés que en lloc de Pla i Sanpera assistís a l'examen el protomèdic o bé que el Col·legi d'Apotecaris sortegés quatre examinadors, tal i com s'acostumava a fer, i que per una més gran legalitat l'examen tingués lloc davant d'algun ministre de la Reial Audiència.

105 - A.H.P.B., Registro del Protomedicato de Cataluña. 1719-1734. Miscelánea.

106 - A.C.A., A. lg.239.

107 - No coneixem la data exacta en què Higgins va succeir a Sanpera. És probable, però, que fos després del 1714. Encara, afinant més, podríem admetre que potser la baixa en ferm de Sanpera fos a partir del 1716, si ens atenim a l'article 39 del Decret de Nova Planta que diu: "Todos los demás oficios que habia antes en el Principado, temporales y perpetuos y todos los comunes, no expresados en este mi Real Decreto, quedan suprimidos y extintos; y lo que a ellos estaba encomendado..." (vegeu: Camps i Arboix, J.de, El Decret de Nova Planta. (Barcelona, 1963) 58 pp.; 57.

Si abans hem dit que perdem la pista d'Higgins, les escases referències explícites que d'ell tenim són les citades, del 30 d'abril del 1721 i de l'any 1722, per Folch i Gomez-Caamaño (108) que fan referència a Sanpera i Higgins, a part del que sobre aquesta mateixa matèria completa quelcom aquests criteris (109) i el coneixement que el 20 de novembre de 1729 Josef Cervi succeïa Higgins com a protomèdic del Principat.

El que si resulta interessant és que, a través del document de 1721, trobem una relació entre Sanpera i Higgins referent a potestats del seu ofici. Així sabem que l'any 1698, quan la "Real Audiencia Antigua" havia promulgat executòria sobre les visites a les apotecaries de la ciutat, executòria revalidada el 1702, aquestes no es van portar a terme per estar ocupat el Principat per haver-se negat les tropes enemigues a complir la seva part de la dita executòria, només que per haver-la donat un altre govern. Després de restaurada, s'havia pretès reintegrar-se en el dret de visitar les apotecaries, però no havia estat possible aconseguir-ho (110).

Aquesta qüestió ja venia de quan Sanpera havia intentat causa per visitar les apotecaries de la capital, la qual cosa no havia aconseguit ja que el Col·legi d'Apotecaris s'hi havia oposat.

Més tard, l'any 1705, la Reial Audiència sentenciava que els cònsols del Col·legi podien designar un metge que amb l'ajut del protomèdic o del seu substitut i dels consellers, si volien anar-hi, visitessin les apotecaries de la ciutat i executessin el que fos necessari. Quant al sou del protomèdic, aquest seria segons dret en decret d'exoneració, però la qüestió es va complicar novament quan el protomèdic Sanpera demanà 8 lliures i 5 sous per visita.

Súpliques i contrasúpliques se succeïren i els apotecaris de Barcelona argumentaven que el protomèdic no assistia a les visites "**como unico y principal**" sinó com a "**conjuetz**" amb els consellers i amb l'altre metge, que nomenaven a l'efecte, i als quals no se'ls donava cap salari. A més, el salari que pretenia el protomèdic era similar al que es donava quan es visitaven les apotecaries de fora de la capital i es consideraven els costos dels viatges.

També argumentaven els cònsols que existia una constitució antiga segons la qual les visites de les apotecaries calia que es fessin a càrrec de les mateixes universitats.

Aquests antecedents establerts pel protomèdic Sanpera servien com a base perquè el nou protomèdic, Higgins, continués la qüestió per obtenir el que Sanpera no havia assolit. Higgins, però, carregava bastant més les tintes (111).

108 - Folch Jou, G.- Gómez-Caamaño, J.L., Aportaciones para la historia de la Farmacia española. "Farmacia Mediterránea" (Barcelona, 1956) vol.I, 395:402; 397.

109 - A.C.A., A. lg.239, r.131.; f.57 v.

110 - A.C.A., A. r.10; f.1.

111 - Afegia la falsedat, si més no pel que fa als col·legis d'apotecaris, referint-se als col·legis catalans, que els col·legis aprovaven de qualsevol manera, donant títols a molts individus ignorants. Aquesta al·lusió la feia concretament a "Medicina, Cirurgia i Votica". (vegeu: A.C.A., A. r.10; f.1 v).

Consideracions sobre antecedents legislatius previs a la creació del tribunal del protomedicat. El seu poder a Catalunya

No obstant això, l'assumpte no prosperà perquè veiem que a Sebastià Creagh, ja substituït d'Higgins, se l'havia instat perquè continués, per justícia, el plet, i no va fer-ho, la qual cosa motivava que la Reial Audiència digués que per aquest motiu no s'havien expedit lletres executòries per a les visites ni s'havien taxat els drets de visites que pretenia el protomèdic (112).

Aquest informe es donava el 1721 però la qüestió s'eternitzà ja que encara el 12 de desembre de 1793 la Reial Audiència de Catalunya, seguint un escrit de l'1 de desembre del mateix any, dirigit al regent d'aquella, informava que havent-se vist a la càmera l'expedient seguit pel tribunal del Protomedicat referent a què es fessin les visites a les apotecaries de la ciutat de Barcelona i altres pobles del Principat, i tenint present el que havia dit la Reial Audiència i exposat al fiscal, aquesta havia acordat el dia 7 del mateix mes que s'enviés al Consell l'esmentat expedient, el qual era cursat en aquesta data (113).

Sebastià Creagh - De Sebastià Creagh, metge del reial exèrcit del Principat de Catalunya, lloctinent del protomèdic en el mateix i protomèdic del Principat, sabem que des de 1719 fins el 1734 va concedir títols i revàlides en el Principat i es coneixen activitats seves pròpies de l'ofici (114).

No s'ha pogut determinar exactament la data del seu nomenament, encara que probablement seria anterior al 29 de gener de 1719 (115). La seva tasca no deuria ser fàcil i no totes les complicacions li vindrien per qüestions merament imbricades amb els Col·legis d'Apotecaris. El 4 de novembre de 1727, la Reial Audiència comunicava que el protomèdic del Principat, Sebastià Creagh, es queixava de no haver rebut l'ajut ni l'assistència del corregidor de Vic per visitar les drogueries, ja que aquest s'havia negat a fer-ho dient que a Vic existia un privilegi des de feia més de cent anys, acompanyant-se l'informe amb un escrit del 27 de novembre que donava compte a la Reial Audiència de què, per privilegi del Col·legi de Metges, Cerers, Confeters i Cirurgians, les visites les farien cada 4 mesos els cònsols, sense citar per a res el protomèdic (116). De cara a l'efectivitat, Creagh havia demanat que se li donessin ordres perquè els justícies l'assistís en les seves visites a les apotecaries, amb el desig, però, de què no s'originessin plets per aquest motiu, ja que es recordaven els plets del Col·legi de Vic i els del de Barcelona, sol·licitant a més que se li donés un despatx, similar al de 29 de gener de 1718, per ser assistit per les autoritats en les seves visites (117).

112 - A.C.A., A. r.131; f.57 v.

113 - Id. r.1010; f.502 v.

Per a més dades sobre Higgins, vegeu: Riera, J., Médicos y cirujanos extranjeros de Cámara en la España del siglo XVIII. "Medicina & Historia" 2a ep. vol.III (1976) 55; 15, 16 i 26.

114 - A.C.A., A. r.140; f.126 v.

115 - Id. r.201; f.10.

116 - Id. r.140; f.36.

117 - Id. lg.239.

Pel que fa a aquesta petició, és molt significatiu que la Reial Audiència, el 29 de març de 1728, manifestés que no era adequat concedir les ordres sol·licitades per Creagh, perquè era inhibir i negar els recursos judicials. Quant al despatx, aquest sí que se li podia concedir per a ús, pràctica i exercici del seu ofici.

També se'ns dibuixa la línia d'actuació de Creagh quan cap a l'any 1719 aquest nomenava el Dr. Antoni Malinas, de Girona, amb la pretensió d'anar cobrint el Principat a través d'una fiscalització per posar ordre en el caòtic estat sanitari que hi havia fora, i a vegades també dins, de les capitals (118).

És molt interessant veure el que Salvador de Prats i Matas, secretari del duc de Berwick, contestava al corregidor de Girona, baró d'Huart, quan aquest, el 31 de juliol de 1721, li preguntava si havia d'ajudar a Creagh en la seva tasca, el qual estava realitzant les visites per Girona, donant-li solucions -aquesta vegada relacionades amb els droguers- no havent-li volgut impedir les visites ja que creia que aquestes afavorien el bé públic (119).

Creagh proposava que, per controlar certes metzines, es fes un dipòsit a la Casa de la Ciutat de tots els medicaments que es trobessin a les cases i botigues dels droguers, prohibint que aquests venguessin medicaments compostos sense el vist-i-plau del metge nomenat per la ciutat i del metge del Reial Hospital, desautoritzant també els droguers que fessin medicines i medicaments, amb l'advertència que els perdrien en benefici de l'Hospital dels Pobres i se'ls imposaria una multa de 20 lliures (120).

La Reial Audiència, davant la gravetat de la qüestió i consultat el fiscal civil, evacuava que s'havia d'ajudar totalment i assistir a les visites del protomèdic. Prohibia, però, portar a terme la proposta feta per Creagh.

Anys més tard, el 12 de maig de 1730, Creagh manifestava que moltes persones, sense tenir llicència ni privilegi, ni estar aprovades ni examinades, exercien la medicina, cirurgia i "boticaria". Que els cirurgians ja creats s'introduïen en la professió dels metges i apotecaris, que aquests feien de metge i de cirurgia i que alguns confiters tenien en les seves botigues, molt deteriorades, drogues de mala qualitat i altres coses necessàries per a la composició de medicines (121). També deia Creagh que les "comadres", per la seva imperícia, exercien malament el seu ofici, a causa de no estar examinades pel protomèdic. Això ja havia motivat que

118 - Davant la necessitat de posar remei als abusos pel que feia a les facultats de medicina, farmàcia i cirurgia, Creagh proposava el nomenament de sotsdelegats metges en el Principat, pel poder que tenia concedit el protomèdic principal. Aquesta proposta, que hem vist denegada per la Reial Audiència el 3 d'abril de 1719, no impedia que Creagh lluités fins a aconseguir estructurar, sinó tot, una part del que pretenia dels sots-delegats. Ja l'any 1741, en un escrit amb ell relacionat, es cita la paraula "subdelegats", però no seria fins el 9 d'abril de 1741 que, per reial decret, es reconeixeria al Reial Tribunal del Protomèdic la facultat de subdelegat en les persones més acreditades.

119 - A.C.A., A. r.8; f.195.

120 - Havien de dipositar a casa de l'apotecari més antic el sublimat corrosiu i l'arsènic i si els argenters o altres persones en necessitaven no se'ls podia donar si no demostraven primer que els eren necessaris. Davant aquesta proposta del protomèdic, els droguers, per mitjà de l'ajuntament, sol·licitaven del governador poder mantenir el seu privilegi del 16 de maig de 1614, possiblement molt similar al privilegi que argumentarien els droguers de Vic 7 anys més tard.

El 3 d'agost de 1721, els droguers de Girona deien que ells podien vendre drogues, inclús arsènic i sublimat corrosiu, i que, per tant, ni el protomèdic ni el Col·legi d'Apotecaris podien impedir-ho, demanant que se suspengués tot el proposat.

121 - A.C.A., A. lg.243.

Consideracions sobre antecedents legislatius previs a la creació del tribunal del protomedicat. El seu poder a Catalunya

el marquès de Castel Rodrigo, el 29 de gener de 1718, li concedís, per pròpia petició, llicència perquè posés ordre a tot això conforme ja havien fet en temps passats els protomèdics del Principat quan feien les visites, fent-li expedir un despatx de cancelleria que ordenava als justícies que li donessin l'assistència i l'auxili necessaris.

Creagh topava també contra els col·legis d'apotecaris i de cirurgians. Hi havia apotecaris i cirurgians col·legiats de Barcelona, Tarragona, la Seu d'Urgell i Manresa que tenien botigues obertes fora d'aquestes ciutats, la qual cosa era, segons Creagh, en perjudici dels qui, estant titulats pel protomèdic, no se'ls permetia ingressar en els dits col·legis i, per tant, en no estar col·legiats, no podien establir-se fora muralles (122). A més, molts metges graduats fora de les universitats aprovades exercien sense permís i sense la revàlida del protomèdic; d'altres feien d'apotecari i de cirurgià, així com hi havia cirurgians que feien de metge i, per si això encara fos poc, els confiters de Barcelona despatxaven medicaments compostos com la triaga magna, confecció de jacints, d'alquermes i d'altres, malgrat la prohibició feta pel corregidor d'aquesta ciutat l'any 1720.

El panorama quedava complet i extraordinàriament il·lustratiu quan se'ns diu que albeïtars, dones, rústics i d'altres s'introduïen en la medicina, cirurgia i apotecaria, causant greus mals i desgràcies. En aquells llocs on hi havia dos o tres apotecaris, o més, un d'ells tenia el poble aconduït, en perjudici del bé públic i detriment dels altres, malgrat la prohibició existent a l'efecte i l'actuació dels anteriors protomèdics.

L'estat anàrquic era evident i a més quedava palès en el memorial de Sebastià Creagh que si les "comadres" no havien volgut examinar-se i que si els apotecaris i cirurgians de Barcelona i d'altres llocs feien taxacions de comptes, amb greu perjudici per al públic, era perquè ni batlles ni justícies els havien donat assistència i ajut.

Finalment, Creagh demana que se li concedeixi l'ajut i el recolzament de les autoritats i així mateix que cap apotecari ni cirurgià pogués taxar cap compte de medicina, cirurgia ni apotecaria sense la seva aprovació o la dels seus sotsdelegats, conforme el despatx estès el 1718 pel marquès de Castel Rodrigo.

Tota aquesta exposició era informada favorablement per la Reial Audiència, de tal manera que reforçava el que corresponia als estrictes poders derivats del seu nomenament, resposta molt similar a la que es donava al capità general quan -també exposat per Creagh- aquest demanava poder intervenir contra els confiters de Vic i de Barcelona, molest segurament per la resistència legal oposada, sense que es donés lloc a recursos judicials ja que, segons l'Audiència, Creagh havia d'acudir i fer valdre els seus drets com millor li semblés, sense concedir,

122 - El marquès de Castel Rodrigo, en ser nomenat Creagh substituït per Joan Higgins, atenint-se a les constitucions del Principat, novament establertes per S.M. pel Decret de Nova Planta, li havia concedit el citat despatx. (vegeu: A.C.A., A. r.201; f.10).

però, el que demanava el protomèdic (123) ja que la Reial Audiència evacuava la consulta basant-se, possiblement, en què el marquès de Castel Rodrigo havia concedit llicència al protomèdic per donar les ordres i providències convenients, tal com havien fet en temps passats els protomèdics d'aquest Principat.

Una anècdota curiosa, que va tenir lloc el juliol de 1724, ens pinta el caràcter de Sebastià Creagh.

Benet Martra, cirurgià anatómic del país, havent seguit estudis a Montpeller i sobre el tractament de la pesta a Provença, tant en empestats com en la dissecció de cadàvers, havia aconseguit que l'Hospital General de Barcelona posés a la seva disposició molts cadàvers per tal que fes demostracions als practicants de cirurgia. Com que els administradors de l'hospital ho prohibiren, conegut el cas per Creagh, aquest ho comunicà a la Reial Audiència, la qual, després d'informar-se dels administradors, considerà que les demostracions havien de continuar, advertint, però, a Creagh, a Martra i als seus companys que evitessin baralles i sorolls i que ventilessin amb tota quietud les discussions que es poguessin ocasionar. De no ser així, els administradors de l'hospital haurien de comunicar-ho per prendre una decisió sobre el particular (124).

Quan Creagh decidí anar a servir a l'exèrcit en l'expedició d'Itàlia (125), la qual cosa era incompatible amb el seu càrrec i a més per no haver complert amb la seva obligació, Josep Cervi el 4 de juny de 1734 nomenava en el seu lloc a Tomàs Clarasó (126).

També ens ajudà una mica per conèixer a Creagh saber que en una determinada ocasió reclamava 135 lliures i 3 diners per despeses que deia haver tingut el mes de setembre del 1720 quan, juntament amb els Drs. Didac Casetas i Rafael Esteve, havia anat a Vic on va romandre 15 dies per tal de visitar els malalts que allí hi havia. Aquesta reclamació la feia Creagh ja que els altres dos metges havien estat gratificats i ell no, malgrat haver-ho reclamat (127).

123 - A.C.A., A. lg.243.

124 - A.C.A., A. r.136; f.144.

Els administradors exposaren que durant les demostracions entre els practicants de l'hospital i altres d'origen francès es produïrien tals discussions que allò més que una escola era una contínua pica-baralla i que fins i tot durant la curació es travaren de paraules els uns i els altres amb tant de soroll i crits que, inquietant-se els malalts, va haver d'intervenir l'administrador superior dient als francesos, als qui conduïa el Dr. Creagh, el qual no es va explicar amb menys crits que els altres, que aquell no era lloc per baralles i que si volien discutir ho fessin als patis o al carrer. Per aquest motiu es van suspendre les demostracions.

125 - El que sortí de Barcelona el 24 de febrer de 1734?

126 - A.C.A., A. lg.243, an.6.

127 - A.H.M.B., PR.1721; f.88.

Quan el marquès de Castel Rodrigo demanava informació sobre aquest cas, l'ajuntament informava que el desplaçament havia estat ordenat pel governador i motivat per les epidèmies i que el municipi havia rebut ordre d'enviar dos metges per acompanyar el protomèdic i visitar amb ell les apotecaries d'aquella ciutat. Però, si bé era cert que havien sortit junts de Barcelona, les notícies que es rebien tan sols anaven signades pels altres dos metges, per la qual cosa es creia que res s'havia de pagar a Creagh dels fons de Sanitat Municipal ja que les visites per ell efectuades eren cosa pròpia del seu ofici i càrrec. A més els altres dos metges havien abandonat, en contra del que se'ls havia ordenat, la seva tasca i, per tant, els beneficis que haurien hagut d'haver-se quedat a Barcelona.

Consideracions sobre antecedents legislatius previs a la creació del tribunal del protomedicat. El seu poder a Catalunya

Tomàs Clarasó i Vilar (1734-1753) - A Higgins, com a protomèdic del Principat, el succeí el 20 de novembre de 1729 Josep Cervi, metge d'origen italià que Isabel de Farnesio va fer venir a Espanya. Protomèdic i del Consell de S.M., aquest revocà a Creagh en el seu càrrec posant en el seu lloc, el 13 de juny de 1734, a Tomàs Clarasó (128), nomenament que li era prolongat el 28 de març de 1748 fins el dia de la seva mort, pel successor de Cervi, el Dr. Miguel de Borbón, el qual havia ocupat el càrrec el 20 de febrer de 1748.

Tomàs Clarasó, abans de ser nomenat lloctinent del protomèdic al Principat, junt amb el seu pare Francesc havien tingut cura gratuïtament dels soldats de la guarnició de la vila de Granollers, on vivien.

Els Clarasó eren metges ben considerats dins les esferes oficials. Així ho demostra la Reial Audiència quan el 5 de març de 1721 tractava d'ambdós a conseqüència d'una petició que dos metges de Granollers havien fet amb la pretensió que els Clarasó no estiguessin exempts d'allotjar soldats a casa seva (129).

Situats en el segle XVIII, hem de tenir en compte que sortint els catalans de la derrota del 1714, desfeta la seva economia, amb baixa demografia, sota el pes de les confiscacions, etc. no podien de cap manera trobar agradable la manutenció dels soldats destacats a Catalunya.

A finals de 1714, a més de l'allotjament dels soldats, s'havia creat un subsidi excepcional que a començament del 1715 havia proporcionat 80.000 dobles a les arques reials de Felip. També els impostos indirectes -que foren arrendats el mateix any per 380.000 lliures- s'augmentaren amb altres càrregues com la del paper timbrat, la gabella de la sal, etc. Quan pel gener del 1716 el cadastre se sumava als impostos ja existents, Catalunya, d'una situació fiscal privilegiada, passava a estar sotmesa a una situació fiscal gravosa que repercutia sobre els seus habitants, assolint el seu punt més baix el 1720, però remuntant-se també aquest mateix any fins a assolir el 1726 un reajustament econòmic general (130).

128 - Font i Sagué, N., *Historia*, op.cit.; 148.

129 - A.C.A., A. r.130, 5.3.1721.

Que els Clarasó assistissin gratuïtament els soldats de la guarnició de Granollers des del primer dia, junt amb el seu coneixement de la medicina, els havia valgut estar exempts d'allotjar a casa seva als soldats. Sabem perfectament que aquests allotjaments no havien estat mai populars a Catalunya. En més d'una ocasió havien estat motiu de conflictes de consideració, quan no de violències, tot al llarg de bona part de la història del Principat. Només cal recordar l'actitud adoptada, en general, pels catalans durant la revolta de 1640 i la reticència del poble, de vegades, i de la classe adinerada, d'altres, que no veien amb bons ulls l'obligació imposada de mantenir les tropes.

130 - Vilar, P., *Catalunya*, (op.cit.) VII; 449 i 452.

No és estrany que enfront d'aquesta situació gens reconfortable que, particularment, es volgués evitar el manteniment de boques estranyes a la família. Això ens explica que aquells dos metges de Granollers, vista l'exempció dels Clarasó, proposessin no tan sols visitar gratuïtament els soldats de la guarnició sinó també els de l'hospital i els de fora de la vila per tal d'estalviar-se la manutenció de soldats.

Els regidors de Granollers ja l'any 1720 havien intentat que es revoqués la preferència amb els Clarasó, cosa que no van aconseguir pel que es desprèn del decret del 21 de juny del mateix any (131).

El motiu era ben clar. La Reial Audiència reconeixia que la casa dels Clarasó era gran i espaiosa, però malgrat que els Clarasó eren els primers que s'havien ofert, i tenint en compte la seva gran destresa, havien de continuar amb la mateixa exempció, la qual cosa no exclouïa que tant els regidors com els dos metges, i possiblement molts altres habitants, deurién veure en els Clarasó un col·laboracionisme i un aprofitament de la situació que perjudicava una part molt sensible, com era la butxaca, ja que la manutenció requeria sobre tots ells en major quantia, fet que, suposem, també calcularien els Clarasó, sentiments felipistes a part (132).

Això es confirma de nou amb l'exposició de dos metges, Isidre Pastor i Pau Miquel Carbonell, els de més fama de Tarragona, feta a la tardor de l'any 1723 (133). Aquests deien que l'estat dels malalts que visitaven era tan deplorable que en moltes cases mancava l'aliment més necessari "y otras economias", regles molt precises per a la curació de les malalties. Diuen que aquesta situació no s'havia donat fins aleshores, quan els llauradors poc havien obtingut de la terra. Aquesta situació impedia que els dos metges de Tarragona poguessin viure del seu treball ja que després de la continuada fatiga de tot el dia no exigien més que 2 rals catalans cadascun. De continuar així haurien d'anar-se'n a un altre lloc a guanyar-se la vida.

Aquesta situació, que era asseverada com a certa per l'ajuntament, era motiu perquè els dos metges busquessin un bon salari, sota les normes que entre ells i l'ajuntament es convinguessin (134).

131 - En aquesta ocasió, a través de la petició dels dos metges s'intentava novament que els Clarasó no quedessin al marge de les despeses que corresponien a tots. La Reial Audiència, però, considerava, i així ho feia arribar al capità general, que si bé hi havia a Granollers dos metges amb la pretensió d'evitar-se l'allotjament, el seu saber era molt inferior al dels Clarasó, cosa que era ben notòria. Deia també que per aquest motiu els dos metges tenien mania als Clarasó i que era per això que altres vegades aquells havien inventat diferents històries d'aquests, a l'extrem que la Reial Audiència havia mutat a un d'ells. Malgrat tot, els dos metges de Granollers convenceren els regidors perquè, sota aquelles promeses de visites gratuïtes, cursessin aquesta petició.

132 - També Miquel Xicota, cirurgià de Vic, anys més tard, probablement el mes de juliol de 1723, sol·licitava aquesta exempció, així com l'any 1721 ho havien fet els confiters de Barcelona i el 1722 l'apotecari Pere Fina, d'Olot. Això ens confirma que era generalitzat el desig de veure's lliure d'un allotjament que a més de les molèsties de tipus ideològic i d'aversion, que també n'hi haurien, envers les tropes de Felip, era una càrrega que venia a complicar una economia ja de temps molt perjudicada. (vegeu: A.C.A., A. r.135; f.53 i 73).

133 - Id.; f.189 v.

134 - Aquesta sol·licitud traslladada a la Reial Audiència ens permet veure que aquesta camina per la corda fluixa, perquè si bé diu que els metges són els de prestigi de la ciutat, i que això és suficient per a la seva manutenció, comptant amb les gratificacions regulars de les visites i no sent costum donar salari a cap metge, com ho era en la major part del Principat, no es considerava oportú que la ciutat els assenyalsés cap salari. Afegeix la Reial Audiència, però, que es podrien trobar altres mitjans per afiançar la manutenció dels dos metges.

Consideracions sobre antecedents legislatius previs a la creació del tribunal del protomedicat. El seu poder a Catalunya

Anys després veiem que la qüestió de l'allotjament continuava d'actualitat. Si hi havia famílies que se'n volien lliurar, també era d'interès reial. Així, el 26 de setembre de 1750, el rei, a conseqüència de la reclamació d'un apotecari de Palència, es pronunciava molt clarament sobre els allotjaments per a tot el seu regne (135).

Tot això ens demostra que els allotjaments no eren un tribut grat per a ningú, ja fossin apotecaris, indústries o particulars.

Tomàs Clarasó, ja en l'ofici, jurava en mà del regent de la Reial Audiència respectar les constitucions de Catalunya referides a la tasca del protomèdic, de nou establertes per S.M. pel decret de Nova Planta. Repetia Clarasó el jurament quan era reiterat en la seva tasca pel protomèdic Miquel de Borbó. Aquesta vegada, però, es diu ben clar, mitjançant el document cursat en el Buen Retiro, que Clarasó havia de pagar la "**media anata**" (136) dintre dels dos mesos següents al nomenament, pagament aquest que era de 40.000 maravedisos de bilió (137).

Tomàs Clarasó donà títols des del 1735 fins al 1753, encara que el fet de trobar-ne encara els anys 1772 i 1774 ens fa creure que, tal vegada, deuria fer alguna substitució del lloctinent del protomèdic Pere Güell en aquelles dates (138).

El 30 d'octubre de 1721, per resolució de l'ajuntament, els metges Jeroni Badia, Francesc Fonsllonga, Francesc Fornells, Josep Casalins, Joan Pla i Rafael Esteve, havien d'assistir a l'acte de la composició de l'important -deien- medicament que era la triaca magna, segons costum (139).

Anys més tard, el 9 de novembre de 1739, quan l'ajuntament de Barcelona comunicava a Tomàs Clarasó, aquest ja en funcions de protomèdic i metge de cambra honorari de S.M., que el Col·legi d'Apotecaris de Barcelona havia assenyalat la necessitat de fer triaga magna, per poder confeccionar tan important antídoto el municipi havia decidit escollir, a més del Dr. Clarasó, els Drs. Rafel Esteve, Jeroni Badia, Francesc Barenys, Josep Fornés i Antoni Tomàs, perquè, juntament amb 8 apotecaris nomenats pel col·legi, posant aquests el dubte en mans dels 6 metges, deliberessin junts sobre cosa tan important de la mateixa manera que s'havia fet l'any 1722 i que, un cop resolta tots els dubtes, els ingre-

135 - A.C.A., A. lg.31, Real Cedula de 26.9.1750.

Si bé Ferran VII tenia en compte tot el legislat el 1650, 1689, 1708, 1721, 1727, 1734 i 1747, el 1750 ordenava, entre altres qüestions, en l'article V, que els apotecaris, malgrat que havien de sofrir qual-sevol càrrega comunal, havien d'estar exempts de l'allotjament de soldats a casa seva, ja que aquests podien ser un estorb pel despatx de les seves botigues. Però no per això havia de recaure aquest gravamen sobre els altres veïns.

136 - Corresponia a la meitat del sou anual.

137 - Clarasó feia efectiva la "**media anata**" el 28 de març, o sigui, 7 dies després d'haver-li comunicat, jurant el 29 d'abril de 1748 el seu càrrec davant el regent de la Reial Audiència del Principat, marquès de Puertonuevo.
(vegeu: A.C.A., A. lg.243, an.7).

138 - Jordi, R., Una visita de boticas en Cataluña. Año 1774. "Anal. Real Acad. de Fcia." (Madrid, 1967) núm.2, 249:348; 306 i 307.

139 - A.H.M.B., PR.1721; f.505.

dients de la triaga magna fossin exhibits com ho foren aquell any i que es fes segons costum.

Aquest fet ens demostra que entre Clarasó, el municipi i els apotecaris del Col·legi existien bones relacions (140).

L'interès de Clarasó es palesa quan, l'any 1735, aquest presentava queixa a Salvador Prats i Matas pels perjudicis que es podien produir a la salut pública si es permetia als droguers de la ciutat vendre medicines compostes com la triaga, alquermes i altres. La qual cosa provocava que se sol·licités l'opinió dels metges i còsols del Col·legi de Droguers per tal de veure si fóra convenient prohibir a aquests que venguessin medicines compostes. Davant aquesta pregunta, tant els metges com l'ajuntament es pronunciaren en contra de la venda de medicaments compostos per part dels droguers, ja que no podent tenir garantia com es tenia dels confeccionats a Barcelona, especialment per a la triaga, aquests compostos podien ser adulterats per procedir d'altres regnes. De totes maneres, els droguers reconeixien no tenir cap privilegi i que si ho feien era per tolerància del Col·legi d'Apotecaris. Això ens demostra que la concòrdia signada amb el Col·legi d'Apotecaris el 25 de juny de 1603 semblava, en part, oblidada pels propis apotecaris (141).

Antoni Pla (1753-1766) - A Tomàs Clarasó el succeïa Pla l'any 1753, ocupant aquest càrrec fins després de la mort del protomèdic Miquel de Borbón.

Antoni Pla era acadèmic de la Reial Acadèmia de Medicina Matritense i el seu principal diputat a Barcelona. Visitador de substàncies medicinals de la Reial Duana de Barcelona i protomèdic de l'exèrcit i del Principat de Catalunya. Ens resulta molt útil per conèixer certs aspectes de tipus molt personal que ens informen sobre motius menors però d'escassa relació amb l'exercici de la professió.

Per reials ordres del 15 de desembre de 1752 i de 2 de gener de 1755, el consell de la Reial Audiència ordenava als justícies que tinguessin cura, sota la pena de 50 ducats, que no es continués amb el costum introduït entre els metges de firmar com a doctors si no estaven graduats com a tal en les universitats majors i en les que tenien estudis oberts amb tres càtedres de medicina. També ordenava que no es tolerés, sota cap concepte, que hi hagués metges, cirurgians i apotecaris que no estiguessin aprovats pel seu protomèdic, sota igual pena (142).

140 - Esteve, Clarasó, Pla i Badia, amb alguns altres, eren l'èlit científica barcelonina de l'època pel que fa a la medicina.

141 - A.H.M.B., P.R.1736-1737; f.93.

142 - A.C.A., A. lg.243.

És probable que per aquest motiu Antoni Pla, col·legiat a Barcelona, sol·licités poder emprar el "Don", com havia pogut fer el seu predecessor, tal com figurava a la cèdula d'aprovació del seu nomenament. (vegeu: A.C.A., A. r.551; f.83).

El 8 de novembre del mateix any passava a la Reial Audiència el memorial d'Antoni Pla per tal que s'evacués el que fos oportú, la qual cosa succeïa el 5 de febrer de 1756 quan, després d'exposar els distintius dels títols a l'ús, no es creia oportú que Pla usés el "Don".

(vegeu: A.C.A., A. r.386; f.334 i r.477; f.42).

Consideracions sobre antecedents legislatius previs a la creació del tribunal del protomedicat. El seu poder a Catalunya

Existien, però, antecedents de què Pla es preocupava per les distincions que certes persones gaudien i que a ell no li eren permeses. A principi de l'any anterior ja se li havia ordenat a Pla que no fes servir el propi escut d'armes a les cartilles i altres documents propis del seu ofici. Això ho havia complert, però tal ordre donà lloc a què utilitzés l'escut del seu superior, el Dr. Miquel de Borbón. Aleshores Pla demanà permís per emprar el dit segell en els documents, a la qual cosa accedia la Reial Audiència, amb la condició, però, que en els documents hi posés el segell de Don Miquel de Borbón per, únicament, refrendar-los (143).

En el nomenament d'Antoni Pla com a substitut del protomèdic que figura com a document annex -còpia i sense data- veiem que la Reial Cèdula d'afirmació del seu nomenament, on s'indica que se li havia estès per "sortir de visita", despatx de Cancelleria amb un manament perquè se li donés assistència i auxili tan sols perquè pogués visitar lliurement pel Principat els individus que practiquessin la medicina, cirurgia, apotecaria i drogueria i botigues d'aquells, a fi i efecte que tinguessin totes les drogues, aigües i altres simples en bones condicions, així com la composició ben feta segons l'art, per al benefici del bé públic, sense excepcions, ni subterfugis, conforme a tot el disposat per a aquest Principat sobre l'ofici de protomèdic, com novament s'havia establert per S.M. en el decret de Nova Planta, sota pena de 500 florins d'Aragó (144).

143 - A.C.A., A. r.476; f.281.

El que no se'ns diu aquí ho sabem per l'informe de la Reial Audiència del mes de febrer de 1756 quan diu que s'havia demostrat que Pla havia utilitzat el "Don" i el segell, tal com ho feia el seu antecessor, D. Tomàs Clarasó, sense cap mena d'oposició, la qual cosa havia motivat l'avis de que ell no ho emprés sense justificar el perquè. L'Audiència finalment recomanava que es podia continuar fent servir el segell atès que l'escut que hi figurava, en tenir l'eim a l'esquerra, no indicava noblesa, comptant a més que el segell li havia donat D. Miquel de Borbón. Quant a l'ús del "Don", no hi havia cap motiu per concedir-li.

Veiem aquí una preocupació que no havíem trobat en cap lloctinent del protomèdic.

De totes maneres, les preocupacions per les distincions també veiem que preocupaven a algun apotecari.

Anys més tard, el 4 de setembre de 1767, Pere Pasqual, apotecari de Sant Vicenç dels Horts, soci de la Reial Acadèmia Mèdica Matritense, sol·licitava poder portar espasa, argumentant que se li havia concedit a Ramon Ribes, apotecari, i a Pau Barra, cirurgià, i a d'altres de la mateixa classe. La resposta que aquest va rebre de la Reial Audiència era dessaborida. Aquesta recordava que ja s'havia pronunciat sobre aquest particular el 21 de maig de 1764 i que, per tant, se li digués al suplicant que no molestés a la superioritat amb repetits recursos sobre el mateix.

(vegeu: A.C.A., A. r.807; f.313).

144 - A.C.A., A. lg.243.

Aquesta còpia probablement és incompleta en el seu significat perquè, malgrat que no porta una determinada data i no diu res dels exàmens, és taxativa quan en la primera part ens diu que és a efectes de realitzar les visites. Coneixem, firmats per Pla, títols des de 1750 fins al 1756, pel que es pot deduir que aquestes facultats, si bé no les hem trobades escrites, es donaven com a potestatives dels substituïts, la qual cosa, vista únicament aquesta còpia i la seva expressió inicial, podria fer-nos dubtar.

D'Antoni Pla poques coses més coneixem, a part d'unes dades pertanyents a un voluminós expedient del que després parlarem per estar relacionat amb la petició d'uns apotecaris per assolir la suspensió de les visites pel protomèdic. Pel que fa a la concessió de títols, posseïm algunes dades ja mostrades el seu dia (145). En aquesta breu nota referida a unes visites realitzades per Antoni Pla l'últim any del seu ofici, el 1776, es diu que els visitadors, generalment, abans de sortir a visitar les apotecaries ja sabien l'estat d'aquelles i que quan les visitaven, a més de l'escrivà, hi anava un apotecari examinador de la seva confiança, en forma de tribunal, en el qual, al mateix temps de la visita, l'apotecari examinador feia d'actor, el visitat de reu i el protomèdic de jutge. Aleshores, un cop escoltats els inconvenients posats per l'examinador i la defensa del visitat, el protomèdic feia el que creia convenient.

Quan arribaven a un poble, si s'avisava als justícies no era per sol·licitar el seu ajut sinó perquè assistissin a la visita, però sense vot.

També es comprovava la forma i signatura dels títols i, mirant per a la conservació de la salut pública, assabentats de les malalties locals, esbrinaven si les apotecaries tenien els medicaments necessaris i, si no els tenien, esbrinaven si era per descuit de l'apotecari o bé era perquè els metges no els receptaven, cosa que es podia comprovar en el receptari. En cas de descuit de l'apotecari se l'advertia i si no estava suficientment instruït se l'ensenyava. En altres ocasions, quan existia la sospita que no es compliria l'ordenat, la visita es repetia de manera insospitada.

També era tasca dels visitadors vigilar els preus i estar en contacte amb les autoritats per tal d'obtenir l'ajut necessari si la seva potestat era insuficient (146).

El 1745 Antoni Pla publicava una tarifa (147).

145 - Jordi, R., Una visita. op.cit.

146 - En aquesta actuació d'Antoni Pla es pot apreciar un tracte diferent, si més no a la vista del que s'informa, ja que sembla que la seva actitud és atemperada, cosa que d'altra banda no ens ha d'estranyar perquè s'acostaven els aconteixements que provocarien la reial cèdula del 24 d'octubre de 1766, abans citada, per la qual S.M. aprovava l'establiment del Tribunal del Protomedicat a Catalunya, format per un floctinent metge, dos metges examinadors i un escrivà, tribunal aquest que havia d'administrar-se pel de Castella i segons el mètode del de València, guardant als naturals les seves constitucions i privilegis, la qual cosa, degut a una sèrie de circumstàncies, no prosperaria. Una altra reial cèdula del 22 de gener de 1769 ordenava guardar el que s'havia establert el 1766 tan sols per a metges i no per a cirurgians i apotecaris, a la vista de l'informe de la Reial Audiència de 18 d'agost de 1768. Però això pertany a altres individus que exerciren després de Pla l'ofici de floctinent del protomèdic en el Principat de Catalunya.

És altament il·lustratiu per veure la definitiva absorció de l'estructura sanitària catalana per la Cort el contingut dels documents que es refereixen al Protomedicat de Catalunya (vegeu annex XXI) per tal que ingressessin a les arques del Protomedicat els fruits de la sots-delegació de Catalunya.

Sobre aquest tema, vegeu també: Valverde, J.L.- Alarcón, J., El protomedicato en Cataluña. op. cit.; 33:43.

Pel que fa al Protomedicat, vegeu també: Iborra, P., Historia del Protomedicato en España (1477-1822). (Valladolid, 1987) 318 pp.

147 - "Tarifa o Nueva Instrucción en la Qual estan anotados los precios de las Medicinas, assi Simples, como Compuestas, segun el uso antiguo, y moderno para los boticarios del Principado de

Consideracions sobre antecedents legislatius previs a la creació del tribunal del protomedicat. El seu poder a Catalunya

Miquel de Borbón i Berné (1759-1763) - Metge de cambra de Ferran VII i protomèdic de Catalunya, moria el 18 de març de 1763. Tres anys després, l'11 de desembre de 1766, es creava la sotsdelegació del Protomedicat a Catalunya, integrada per Joan Esteve, com a lloctinent del protomèdic del Principat, i Pere Güell i Carles Rossell, com a examinadors del mateix (148).

Joan Esteve (1767-1770) - Poc és el que sabem de Joan Esteve, però també podem treure'n alguna dada aprofitable. Coneixem que durant l'època en què ocupà el càrrec de lloctinent del protomèdic va firmar títols (149).

D'altra banda, el 23 de setembre de 1758, el comte de Ricla, sabent que a Torà hi havia diferents malalties que la tenien en un estat llastimós, ordenava al protomèdic Joan Esteve que nomenés a un facultatiu apte, ja que ell no podia desplaçar-s'hi. A tal efecte era designat el Dr. Ignasi Ferrera (150).

Referent al dispost per la Reial Cèdula del 24 d'octubre de 1766, reiterada en part el 22 de gener de 1769, i tenint en compte l'informe evacuat per la Reial Audiència el 18 d'agost de 1768, ens trobem que Joan Esteve figurava com a part integrant de la delegació del Tribunal del Protomedicat al Principat de Catalunya, juntament amb Pere Güell i Carles Rossell, sent considerats com a lloctinent del protomèdic el primer, primer examinador el segon i examinador el tercer (151).

Pere Güell i Pellicer (1770-1791) - Mort Joan Esteve l'any 1770, el 25 de maig del mateix any la Reial Audiència designava interinament a Pere Güell fins que aquest càrrec fos provist en propietat. És per aquesta raó que Güell cessava com a primer examinador del Tribunal del Protomedicat a Catalunya (152), nomenant en el seu lloc el Dr. Antoni Rigals (153).

Cataluña, y Condados de Serdeña por el D.D. Antoni Pla, Academico de la Real Academia Medica Matritense, su principal Diputado en la Ciudad de Barcelona, Lugarteniente del Prothomedico del Exercicio y Principado de Cataluña. Año 1754". Segueix la següent "Advertencia": que els medicaments no taxats en la Tarifa li fossin consultats, ordenant també que tots els comptes que, per precisió, s'haguessin de taxar li fossin portats a ell i no al Col·legi, per entrar això dins de la seva jurisdicció. I tot havia de ser signat per ell i timbrat amb el seu segell.

148 - Es poden trobar més dades a: Parrilla Hermida, M., Apuntes sobre la subdelegación del Real Protomedicato en Cataluña. Tercer Congreso d'Història de la Medicina Catalana. Actes. vol.I (Lleida, 1981) 346 pp.; 283:293.

149 - Jordi, R., Una visita. op.cit.

150 - A.C.A., A. r.1001; f.169.

151 - A.C.A., A. lg.243.

152 - Id.

153 - Güell havia estat catedràtic de medicina a la universitat de València, numerari de la Reial Acadèmia de Ciències Naturals i Arts de Barcelona i un dels seus socis fundadors. Les seves activitats dins d'aquesta Acadèmia queden explícites en les Memòries d'aquella.

(vegeu: Iglesias Fort, J., La Real Academia de Ciencias Naturales y Artes en el siglo XVIII. "Memorias de la Real Acad. de Ciencias y Artes de Barcelona" (Barcelona, 1964) III època. vol. XXXVI, núm. 1, 635 pp.).

No tenim massa dades sobre Güell ni coneixem tampoc relacions gaire abundants de titulats per ell, encara que alguns d'ells ja es citaren en una altra ocasió (154). Però, una concessió de títol, la de Francesc Fustagueres, de la vila de Torà, ens mostra alguns aspectes interessants de les normes seguides el 1776 (155).

Un altre títol era donat l'11 de novembre de 1779 a Jacint Piferrer, d'Alfés, estant format el tribunal per Güell, Ignasi Santpons i Lluís Prats, tots ells de la Reial Acadèmia de Ciències, figurant com a examinadors Josep Rabassa i Josep Ignasi Mollar, cònsols del Col·legi (156).

Un altre títol similar fou el donat el 20 de març de 1786 a favor de Thomàs Esteve i Gavenyach, d'Urús, avui Grús. Junt a Pere Güell com a lloctinent del protomèdic, figuren en el tribunal Ignasi Muntaner i Francesc Salvà, i, com a examinadors del Col·legi, Jaume Morer i Caietà Marrugat, cònsols aquell any (157). Per l'època en què fou datat aquest títol, és probable que aquest Francesc Salvà fos Francesc Salvà i Campillo, el cèlebre metge català. Veiem, doncs, que el tribunal existia, com ja hem dit, especial per a Catalunya i que l'autoritat del Col·legi és reconeguda pel que feia als exàmens, però ja amb poca independència malgrat la presència dels cònsols en el tribunal.

Gairebé podem deduir que les discrepàncies que a vegades existien entre els col·legis i el tribunal eren degudes al lloc on volia establir-se l'aspirant, ja que poca era la discussió quan aquest no es volia establir dins les ciutats o zones de la seva influència, cosa diferent quan l'aspirant volia fer-ho en elles.

154 - Jordi, R., Una visita. op.cit.

155 - En aquest títol consta que el tribunal estava format pel lloctinent del protomèdic, Pere Güell, pel Dr. Ignasi Muntaner i per D. Benet Paltor. Segons reial despatx de 23 d'agost de 1770, ens venen definits com a examinats en el Principat de Catalunya pels il·lustres senyors president i protomèdic d'aquests regnes, alcaldes examinadors i jutges majors en ells dels metges, cirurgians i botànics -botànics o apotecaris?- sent ells, per tant, en forma de tribunal els qui rebien manament de la Reial Audiència perquè, el 22 de desembre de 1775, examinessin a Fustagueres. Així doncs, el tribunal, coneixedor de la fe de baptisme de l'aspirant i que havia practicat l'art d'apotecari durant el temps prescrit i amb les circumstàncies prescrites al capítol 66 de les Constitucions de Catalunya del 1702 de tenir puresa de sang i bons costums, i també després d'haver fet el dipòsit corresponent i d'haver-lo examinat Josep Ferrera i Joan Ametller, cònsols del Col·legi d'Apotecaris de Barcelona, referent a l'examen pràctic en els seus operatoris i a l'especulatiu en la seva presència, i en la del tribunal, el declaraven aprovat "nemine discrepante", fent-li saber a Fustagueres que podia exercir l'art en el Principat i tenir apotecaria oberta al públic a qualsevulla ciutat o vila. Tot això després d'haver jurat la seva fe catòlica, apostòlica i romana, jurat a Déu i a la seva Santa Creu d'exercir sempre bé el seu art i d'estar sempre a l'obediència del Tribunal del Reial Protomèdicat i del seu lloctinent a Catalunya. També havia de servir de franc als pobres, defensar la concepció de la Verge Maria, ser lleial vassall i, per descomptat, no consentir conspiració contra S.M.

Sota pena de 25 lliures, tot quedava cobert en cas d'incompliment, sense oblidar, però, que en el terreny professional devia preparar els medicaments segons la Concòrdia de Catalunya i no despatxar remeis interns sense recepta especial de metge aprovat en medicina, ni de cirurgia.

Aquest títol era despatxat a Barcelona el 8 de juliol de 1776 i en el peu s'hi anotava: "Titulo de Boticario concedido por los señores del Tribunal del Protomedicato del presente Principado a Francisco Fustagueres para que pueda tener botica de publico para ello en cualquier Ciudad Villa o Lugar de aquel. Privilegi fet Y firmat á favor de Francisco Fustagueres".

156 - Document original propietat de Francesc de P. Jené Borràs.

157 - Document original propietat d'Antoni Esteve Subirana. (vegeu annex XXII).

Consideracions sobre antecedents legislatius previs a la creació del tribunal del protomedicat. El seu poder a Catalunya

Coneixem que el mes d'agost del 1774 Pere Güell havia nomenat a Don Pedro Cornago com a substituït seu per fer les visites a les apotecaries de les veredes de les muntanyes del Principat de Catalunya, que duraren quelcom més de tres mesos (158).

Don Felix Lozano, natural de Daroca, acadèmic de la Reial Medica Matritense i visitador general per S.M. dels Regnes de Còrdoba, Jaen i Abadia de Alcalá la Real, també va ser nomenat per Pere Güell per visitar les apotecaries de la vereda de Tarragona. Aquest, l'octubre de 1776, demanà que es donés curs als documents per poder fer noves visites (159). Però les visites no es portaren a terme.

Poques dades més trobem de Pere Güell, encara que sabem que el 3 de setembre de 1785 començava una acció, juntament amb Ignasi Muntaner i Francesc Salvà, ambdós examinadors del Tribunal, demanant ajut per lluitar contra la introducció a la província de xarlatans estrangers, curandera clandestins, la qual cosa era en perjudici, deien, de la salut pública. Aquest ajut es demanava mitjançant carta dirigida als corregidors de Girona, Lleida, Vilafranca, Manresa, Vic, Tarragona, Viella, Puigcerdà, Cervera, Talarn i Mataró (160), la qual cosa ens mostra que, malgrat disposicions i intents, el control de l'intrusisme deixava molt que desitjar (161).

Realment, la situació era terrible, i no tan sols al Principat. Per notícia de 10 de maig de 1783 se'n diu que donant-se el cas que, per ignorància de les parts, naixien molts nens amb trencadura a les províncies de Burgos, Palencia, León i d'altres, havent diversos curandera bearnesos castrat els infants, per posar-

158 - Ressenyat extensament en un treball anterior.

(vegeu: Jordi, R., Una visita. op.cit.; 276).

159 - Les visites que s'havien de fer l'any 1776 no es van realitzar perquè es plantejà una qüestió provocada pel Col·legi de Metges, Apotecaris i Cirurgians de Tarragona, que el 14 d'octubre de 1776 sol·licitava la suspensió de les visites projectades ja que, coneixent que els visitadors pensaven cobrar com a subsidi de visita 120 rals de bilió i això no estava d'acord amb la reial cèdula de 24 d'octubre de 1776, necessitaven temps per apel·lar en defensa de constitucions i privilegis. Veritablement, potser aquells ho aprofitaven per tal d'evitar-se despeses raonadament innecessàries, però també és cert que en les seves reclamacions hi havia quelcom de raó ja que anys més tard, pel març del 1777, malgrat haver demanat el delegat els despatxos, aquests no eren cursats, quedant, per tant, les visites suspeses de moment.

(vegeu: A.C.A., A. r.606; f.66 v).

160 - A.C.A., A. lg.243.

161 - Resulta molt explícit que, el 3 de setembre de 1785, Güell, Muntaner i Salvà, examinadors del Reial Protomedicat de Catalunya, es dirigissin a aquest Tribunal superior donant compte del fet que xarlatans actuaven com a cirurgians o metges, sense ser-ho, i empraven remeis estranys i clandestins quan era ben sabut que les lleis prohibien, amb grans penalitzacions, als metges i cirurgians amagar els remeis que administraven, preocupant també a la gent els preus dels medicaments amb els que acabaven les vides dels malalts, als qui seduïen prescindint de les disposicions generals que ordenaven corregir aquests excessos, quan en els països estrangers no es tenia tanta tolerància com a Espanya. Aquestes queixes les realitzaven perquè la missió del Protomedicat era corregir a tots els qui s'excedien.

(vegeu: A.C.A., A. r.615, f.363).

hi remei s'ordenava que la curació dels malalts havia de fer-se sota la vigilància d'un cirurgià (162).

Pere Güell, l'any 1774 publicava una tarifa de preus per la que havien de registrar-se els apotecaris del Principat per a la venda de medicaments (163). El mes de juliol de 1790 encara figurava com a revisor de la direcció d'història natural de la Reial Acadèmia de Ciències i Arts de Barcelona (164). Moria l'11 de desembre de 1791.

De les activitats de Benet Paltor, Ignasi Muntaner, Ignasi Santpons i Josep Ignasi Mollar, tots ells de la citada Acadèmia, metges els tres primers i apotecari l'últim, se'n poden obtenir més dades de les memòries de l'Acadèmia (165).

Ignasi Muntaner (1790?-1791?) - A la mort de Pere Güell, Muntaner va exercir les seves funcions provisionalment.

Francesc Llorens i Masdevall (1791?-1793?) - No podem afirmar el temps que actuà Muntaner com a vicellocinent del protomèdic. Veiem, però, que el 20 de desembre de l'any 1791 Antoni Molló, aspirant a apotecari, era admès pel Dr. Masdevall (166), referint-se a Francesc Llorens i Masdevall, nebot del cèlebre Josep Masdevall, autor de l'opiat i píndoles que porten el seu nom.

L'agost de 1793 Llorens passava a l'exèrcit del Rosselló. No tardà massa en morir. El 30 de desembre de 1793 moria a Girona.

Francesc Llorens fou professor de medicina i traduí del toscà al castellà el dictamen de les efemèrides de Roma sobre l'epidèmia de "**Balbastro**". El 1791 publicà "Memoria sobre las cualidades físicas y químicas de la alabandina y usos que puede tener en las Artes".

Vicenç Grasset (1793?-1794) - Quan Llorens passà a l'exèrcit del Rosselló, Grasset va actuar de substitut, com a vicellocinent del protomèdic; sent examinadors, des de setembre de 1793 fins a final de juny de 1794, Bonaventura (?) Casals i Sastre. El 1797 i 1798 eren examinadors Vicenç Grasset i Josep Coll.

Grasset, juntament amb Gaspar Balaguer, que més tard seria llocinent del protomèdic, fou comissionat per la Reial Junta Superior de Sanitat perquè dictaminés sobre l'epidèmia registrada l'any 1785 en el pla de l'Urgell, la qual fou classificada com "**calenturas putrido biliosas**" en un informe imprès a Barcelona el 1786.

162 - A.C.A., A. r.906.

163 - Güell, P., Tarifa nueva, o regulacion de los precios a que se han de vender los Medicamentos por los Boticarios del Principado de Cataluña. (Barcelona, 1774) 42 pp.

164 - Iglesias Fort, J., La Real Academia. op.cit.

165 - Vegeu també, pel que fa als metges: Carreras Roca, M., Projecció que tingueren els metges cirurgians del Camp de Tarragona sobre la fundació de la Reial Acadèmia de Medicina de Barcelona. Trabajos de la Cátedra de Historia de la Medicina de Barcelona (1972-1973). (Barcelona, 1974) 174 pp., 55:79.

166 - B.U.P.B., Libro del Protomédico.

Consideracions sobre antecedents legislatius previs a la creació del tribunal del protomedicat. El seu poder a Catalunya

L'esmentat Casals suposem que seria el Bonaventura Casals que el 1798 publicà a Barcelona "Descripción de una enfermedad procedente de la tenia, gusano llamado vulgarmente el solitario, su origen, efectos y métodos más seguros para exterminarle".

L'esmentat Sastre podria ser Joan Sastre Puig, del claustre de la universitat de Cervera i metge de Taradell. Gran admirador de l'esmentat Josep Masdevall que va ser inspector d'epidèmies a Catalunya, natural de Figueres i metge de cambra de Carles IV, higienista notable i famós, com ja hem dit, per les seves preparacions medicinals.

De Masdevall, Sastre escrivia unes "Reflexiones instructivas apologeticas sobre el eficaz y seguro metodo de curar las calenturas putridas y malignas, inventadas por el ilustre Sr. Doctor Don Josef Masdevall, médico de Cámara con Exercicio" que publicà a Cervera l'any 1787.

Gaspar Balaguer (1794-1799?) - Des de l'1 de juliol de 1794 Balaguer actua-va ja com a lloctinent del protomèdic al Principat. A finals de 1795 els examinadors del tribunal foren diferents: Llorenç Font, Francesc Colom i, sembla ser, Antoni Marcellí. És aquest mateix any que Balaguer publica una "Tarifa de los precios a que deben arreglarse en la venta de medicamentos simples y compuestos los Boticarios del Principado de Cataluña", sent també degà de la Facultat de Medicina de Barcelona.

Que nosaltres coneguem, Gaspar Balaguer va actuar fins l'any 1799. L'última dada que d'ell tenim és de juliol d'aquest any, quan Joan Martí, aprenent apotecari, natural d'All, obtenia el títol (167). A partir d'aquesta data les transformacions de tipus legislatiu que s'aproximaven recollien aspectes estructurals molt més amplis i que ens mostren que era molt el que anava a canviar.

Finalment, com a resum d'aquest capítol, podem afirmar, en línies generals, que els individus que exercien com a funcionaris del protomèdic o del Tribunal del Protomedicat a Catalunya eren figures prestigioses de la medicina catalana i, alguns d'ells, pertanyents a l'escola de Josep Masdevall.

No trobem diferències específiques entre ells i el Col·legi. La seva tasca es limitava a examinar i donar títols i a informar i evacuar els seus dictàmens quan eren consultats, estant d'acord amb el Col·legi, ja que veiem que els cònsols inter-venien en els exàmens formant part del tribunal. Tan sols hi havia problemes, això sí, quan els titulats volien establir-se a Barcelona o en altres localitats que tenien col·legi. Era aleshores quan el Col·legi s'emparava en una limitació, valent-se dels seus privilegis per tal d'impedir l'establiment dels nous titulats.

Com a final d'aquest capítol hem de dir que la ressenya que s'ha fet dels protomèdics i dels seus lloctinents marca les línies dins les quals, cada època, s'han de moure els apotecaris catalans pel que fa a les seves relacions amb les autoritats sanitàries, tot independent, però, del desenvolupament d'altres aspectes professionals ja que aquestes relacions a les que ens referim són un aspecte només de relacions jeràrquiques en mans de les persones que hem anat tractant en aquest capítol. (vegeu annex XXIII).

El control establert sobre els qui, d'una o altra manera, tenien relació amb la sanitat, en el cas concret dels apotecaris no solament era exercit per les autoritats i els col·legis efectuant visites d'inspecció a les apotecaries com a principals centres de distribució i elaboració de medicaments, sinó que també existia la vigilància dels protomèdics com a delegats del poder reial i no hem d'oblidar el paper jugat en el control de medicaments per la sanitat municipal. Malgrat aquesta diversitat de controls que ens podria fer creure que cadascun d'ells anava per la seva banda, el cert és que encara que a vegades existien petites diferències, els qui tenien la responsabilitat de la decisió final eren els poders sanitaris radicats en la Cort. Els diferents tipus de control anaven d'acord i, de vegades, en els casos en què es presentaven situacions urgents com eren les epidèmies, es prenia les mesures necessàries amb més o menys encert, però, en general, amb el màxim interès per afrontar el perill que significaven.

IX

**MOSTRA DEL PAPER I
FUNCIÓ DEL PROTOMEDICAT
I RELACIONS AMB ELS
APOTECARIS CATALANS
I ELS SEUS COL·LEGIS**

Títols revàlides i prohibicions durant el període 1602-1608

A continuació tractarem d'alguns casos particulars corresponents a principi del segle XVII que ens mostren que les visites que es realitzaven no eren únicament per a la vigilància de l'estat de les apotecaries sinó que qüestions com la comprovació dels privilegis per exercir l'art d'apotecari, casos il·legals de l'exercici d'activitats sanitàries incompatibles, subrogacions, normes d'exercici segons les circumstàncies, delegacions, llicències temporals, etc. també tenien un lloc dins la xarxa sanitària, justificant el control establert en benefici de la salut pública, normativa que es manté fins a finals del segle XVIII per a tot el Principat de Catalunya.

Casos similars i altres de diferents es troben en la documentació corresponent a les visites de les que en tenim testimoni escrit, i és per aquest motiu que no ens allargarem explicant els casos particulars ja que aquests es poden trobar en diferents treballs que es ressenyen a la bibliografia.

En el "Manual de Negocios del Protomédico del Principado de Cataluña" de 1603-1606 (1) es troba el triple jurament que havien de fer els qui quedaven sota la jurisdicció del Protomedicat (2). Així mateix s'hi troben els noms de cinquanta apotecaris, amb expressió de la localitat, dia que es registra el seu privilegi i quins foren els seus examinadors (3).

El 16 de setembre de 1602 Jeroni Mediona atorgava a Barcelona una subrogació a favor del Dr. Nicolàs Salell perquè aquest pogués actuar com a substitut seu, però sense cap facultat en aquest cas per examinar.

Jeroni Mediona, com a tinent del protomèdic del Principat, l'1 d'octubre de 1602 donava curs a un manament contra Bernat Pena, apotecari de Vic, perquè aquest anés en el terme de 10 dies, sota pena de 25 lliures, al seu domicili a Barcelona, del carrer "dels mercaders", per tal de donar raó de la denúncia que el procurador fiscal del protomèdic havia presentat contra ell a causa de la visita

- 1- A.H.P.B., Notari Salvador Coll. Manual de Negocios del Protomedico del Principado de Cataluña. 1603-1606; f.1.
- 2- "Tu juras ad dominum deum et eius Sancta quatuor evangelis manibus tuis corporaliter tacta fa exercicio artis predicte se bene et legaliter te sabebil. ¡Juro!
"Juras Insuper ad dominum deum et eius sancta quatuor evangelia manibus tuis corporaliter tacta abis ad nostrem seu substituti sivi locunt uri totalem obedientiam debitam et ofsultam. ¡Juro!
"Et deum juras ad dominum deum et eius sancta, quatuor evangelia manibus tuis corporaliter tacta Gratis e boni amore services pauperibus Xpr ad te recurrentibus vulnera illorum curando et medicamenta eis prebendo. ¡Juro!"
- 3- De totes maneres, creiem que la relació no és completa ja que si en altres fonts hem trobat constància que Llorenç Riera, pharmacopola de Granollers; Josep Martorell, apotecari de Sant Feliu de Guíxols (vegeu: A.H.P.B., Not. Salvador Coll. Quaternes aprissarium, 1603, lg.20) i Pere Portell, de Mataró (vegeu: id. 1608, lg.19), obtingueren llicència del protomèdic titular, coincidint això amb les dades obtingudes d'aquesta documentació, resulta que es troben casos com el de l'apotecari de Sóller, Antoni Garau (vegeu: Id. 1603, lg.20) que, examinat pels apotecaris del Col·legi de Barcelona, Joan Ponsich i Gaspar Bancarell, i obtinguda llicència de Jeroni Mediona el 20 de febrer de 1603, no obstant això no figura en aquest manual (vegeu: Jordi, R., Relaciones. op.cit.; 221 i 409).

Mostra del paper i funció del protomedicat i relacions amb els apotecaris catalans i els seus col·legis

que el seu substitut, el Dr. Nicolàs Salell, i Jeroni Mediona, havien fet a la seva apotecaria (4).

La major part dels privilegis d'aquest registre són dels anys 1602 i 1603, i conseqüents als exàmens realitzats durant les visites que el seu dia tingueren lloc (5). En aquest registre hi trobem que Gabriel Antoni Bosser prohibeix a Amador Nunyo, menor, exercir la medicina, la cirurgia, de barber i d'apotecari, sota pena de 25 lliures o 30 dies a la presó, a no ser que s'examinés de les quatre arts.

És interessant també veure l'existència de determinades limitacions en subrogacions donades pel protomèdic. El 4 de juny de 1604 veiem que Cristòfol Vilanera, metge de Vic, podia castigar i sancionar a cirurgians i apotecaris que no complissin l'ordenat. No estava, però, autoritzat a visitar les apotecaries, la qual cosa contrasta amb la subrogació donada a Francesc Ferrer, metge de Lleida, en la qual no hi veiem que s'especifiqui res. Anàloga subrogació a la de Cristòfol Vilanera era donada a Francesc Martínez, també metge de Vic. A aquest se li concedia com a zona de jurisdicció la de Puigcerdà, Camprodon, Vilafranca del Conflent, Elna, Prats de Molló i Comtats del Rosselló i de la Cerdanya (6).

Anàlogues autoritzacions a les donades a Vilanera són atorgades a Pau Joan Hortaneda, metge de Tarragona, i a Saliol, metge d'Olot, el 17 d'agost de 1606 (7).

La diversitat de subrogacions és variada. El 6 de juny de 1606 Gabriel Antoni Bosser nomenava com a substitut seu el Dr. Antoni Pallarès, metge de Solsona, per visitar els apotecaris de Solsona i Cardona, actuar contra els empírics i examinar. També podia nomenar un apotecari per fer les inspeccions a les apotecaries, demanar ajut a les autoritats i concedir facultats per examinar en la seva presència amb intervenció i assistència dels respectius apotecaris escollits o nomenats.

- 4 - Aquest no era un fet aïllat. El mateix tipus de manament era cursat als altres apotecaris de Vic: Joan Clavia, Jacob Morlans, Jaume Font i Saitg, Joan Prats, Jeroni Mallol, Jacob Mercer i Montserrat Bonet.
- 5 - Com a excepcions figuren, el 1602, Pere Simó Andreu, de Montblanc, fill de Pere Andreu també apotecari de la vila, i Joan Seraffí Bertran, i, el 1603, Pau Coma, de Cardona, i Miquel Juan, de Figueres, els quals van haver d'anar al domicili del protomèdic Jeroni Mediona. (vegeu: Not. Salvador Coll. Manual de Negocios del Protomedico del Principado de Cataluña, 1603-1606, fasc. s/n; f.16 i 20).
- 6 - Tomàs Boria, metge de Barcelona, si bé a partir del 31 d'agost de 1605 podia actuar com a delegat, no podia concedir llicències a cirurgians ni a apotecaris, encara que interpretem que podia examinar ja que són diverses les ocasions que així va fer-ho acompanyat dels corresponents apotecaris. El 31 d'agost de 1606, Bosser concedia tots els privilegis derivats dels exàmens realitzats durant les visites fetes per Tomàs Boria. (vegeu: Id.; f.8, 12, 22 v i doc. solts).
- 7 - Id.; f.45 i 52 v.

És prou explicativa la següent instrucció, on s'indica quan i on havien d'actuar:

“Que pugan castigar empirics que sens saber ni tenir llicencia del protomedic curan que fassen desplegar boticas de drogues, chyrurgians, o apotecaris que no tenen llicencia o no son examinats, que castigan a chyrurgians examinats o apotecaris, que ordene medicines assumptes o exteriors apposites (si fa que los chyrurgians no les ordenasse y a nafres o tumors y quexes exterrios apposites) que visiten y curan totes malalties i lesions. Com no pugan los apotecaris sino fer los medicaments composts y vendre los simples, y no pugan ordenar ni los chyrurgians sino es en nafres o tumors, y medicaments exteriors ad hibitos pero no poden ordenar sagnies ni axerops ni purgas ni altres medicaments ques prenen y dintre que pugan visitar las botigas de drogas apotecaris o chyrurgians, que no pugan examinar ni donar llicencia a algu sino quel remeten al protomedich o esperen la visita y als visitadors que de assi se escriura o que primer no consulten” (8).

Els poders donats sofrien variacions. Ho veiem quan, el 12 de setembre de 1606, Tomàs Boria rep novament una subrogació que, si bé ens recorda molt la donada a Pallarès, tal vegada en aquesta s'hi veu una inclinació més gran cap a qüestions merament administratives: cobrament i presentació de lletres executòries, salaris, etc. (9).

Un altre cas particular el trobem el 27 de novembre de 1607 referit a Bernat Bardina, metge de Tremp. La seva jurisdicció comprenia la Conca de l'Orcau, Vall de Bohí, Barravés, Tremp, la comarca des del Montsec, a l'Aragó, fins Forts, la comarca del marquesat de Pallars, Esterri d'Àneu, comarca i vall d'Aran i Tirvia i la seva comarca. Per alguna circumstància especial, no podent complir la seva tasca totalment o parcial, trobem una nota sense data de Gabriel Antoni Bosser que especifica que Tomàs Boria portarà poders per visitar **“apothecaris y sos boticas”** i examinar a alguns apotecaris o cirurgians, a condició, però, que els privilegis fossin donats a Barcelona i signats pel tinent del protomèdic en persona. Tot això en substitució de Bernat Bardina, el metge de Tremp.

De vegades apareixien dificultats malgrat les mesures legals preses. El 12 d'octubre de 1605, havent fet Tomàs Boria un manament a un apotecari de Guissona, Pere Ferrer, perquè en el termini comprès entre 8 dies i un mes compareixés davant d'ell, era qualificat per l'advocat d'aquell, Rivera, com **“pretendido substituto del Protofisico”**, afegint també que tal nomenament era nul i sense cap valor i que perjudicava la fama i els interessos del seu client. Al dors del document hi figura la contesta de Boria afirmant que estava autoritzat per fer el que havia fet.

8 - Id.; doc. solts.

9 - Id.; f.54.

Mostra del paper i funció del protomedicat i relacions amb els apotecaris catalans i els seus col·legis

Reiteradament observem que és molt problemàtic establir exactament la data en què rebien el privilegi els apotecaris, tenint en compte la data de l'examen. El 22 de juliol de 1606, Jeroni Juvé, metge de Puigcerdà, juntament amb dos apotecaris també de Puigcerdà, Pere Montella i Honorat Muntaner, dirigien escrit a Gabriel Antoni Bosser notificant-li l'aptitud de Pere Pujadas, que havia superat l'examen. El privilegi és datat el dia 6 d'agost de 1606, o sigui, uns 15 dies després.

El 30 de març de 1606 Gabriel Antoni Bosser escrivia a Salvador Coll, el seu notari, dient-li que a un cirurgià de Caldes de Montbui, Jeroni Soler, se li passés manament de pena de 50 lliures i se li notifiqués que la tercera part d'aquestes lliures era per als cofres reials i la resta estava a disposició de protomèdic.

Aquesta nota era conseqüència de prohibir a l'esmentat cirurgià de Caldes exercir la medicina, la cirurgia i d'apotecari, havent d'anar a examinar-se sota la pena assenyalada, la qual cosa ens consta escrita el mateix dia que Bosser donava l'ordre al seu notari Salvador Coll (10).

El 18 de gener de 1607 era concedida una llicència a un tal Antoni Lefort, de Borgonya, i que en aquelles dates era a Riudoms, perquè pogués curar morbo gàlic i cataractes mitjançant l'aplicació d'un unguent (11). Queda clar que havia de prestar l'obligat jurament d'obediència al protomèdic i curar de franc els pobres que necessitessin dels seus serveis (12).

Si bé no tenim la seguretat que l'esmentada prohibició s'arribés a cursar, sembla ser que existeixen antecedents d'un altre estranger, Jaume Galis, natural de la Savoia, a qui s'imputava exercir de metge, cirurgià i apotecari, sense títol (13).

10 - També el 19 de gener de 1604 es feia un altre manament. Aquest, dirigit a Joan Baptista Cambrils, de Sant Celoni, diferent al realitzat el 9 de juliol de 1603 contra un individu de Caen, el nom del qual és idèntic, indicava al de Sant Celoni que no fes de metge, ni d'apotecari, sota pena de 50 lliures, donant-li 10 dies de temps per examinar-se d'ambdós arts, la qual cosa, efectivament, veiem que va fer. El 24 de juliol del mateix any consta la seva llicència per exercir tan sols la medicina.

Un altre cas que pot ser d'interès per a nosaltres és el de Joan Terme, de Mojà. Assenyalat aquest com apotecari, el seu comportament motivava que fos amenaçat amb la sanció de 50 lliures ja que exercia la medicina sense tenir el corresponent privilegi o llicència, havent-se, per tant, d'examinar. El dia següent, 24 de març de 1607, obtenia el títol per exercir de cirurgià.

Com a cas curiós que fuig del corrent, anotem que el 17 de febrer de 1606 es prohibia a Jeroni Plana exercir la medicina, la cirurgia i d'apotecari per no tenir els suficients coneixements ni experiència, la qual cosa resultava "**en gran dany de la cosa pública**". Aquest individu pretenia, i ho feia, exercir públicament els tres arts, ajudant-se amb cartells que exhibia a les places. Bosser, en el seu manament, l'amenaça, de no complir la prohibició, amb la multa de 30 ducats o de 30 dies de presó a no ser que compareixés a casa del protomèdic a examinar-se dels tres arts. Cas que la multa arribés a fer-se efectiva, aquesta es repartiria en tres parts iguals: 10 ducats per a les arques reials, 10 per a obres pies i 10 per a l'acusador. (vegeu: Id. fasc. s/n; f.7, 24, 48 i 62 v).

11 - Id.; f.46.

12 - Sobre aquest tipus de privilegi, vegeu: Jordi, R., Privilegios especiales concedidos por el protomédico de Cataluña y Condados del Rosellón y de la Cerdeña durante la primera mitad del siglo XVII. "Medicina e Historia" 2ª ep. (1973) 24; 7:26.

13 - No existeix data ni localitat i l'escrit, incomplet, ens impedeix conèixer més dades de Jaume Galis. (vegeu: A.H.P.B., Not. Salvador Coll. Manual de negocios del Protomedico del Principado de Cataluña 1603-1606; f.60 v).

Existeixen certes particularitats en els privilegis concedits als apotecaris que són dignes de menció, deixant de banda, per conegut, el ritual del jurament, de fidelitat al dispostat pel Concili Tridentí, el previ coneixement de la vida i costums de l'aspirant i l'obediència a les normes dispostes per la nova Concòrdia del Col·legi d'Apotecaris de Barcelona (14).

Com a fet curiós, però no aïllat, trobem el cas de Maties Pisa, apotecari de Prada, en el Conflent. Aquest, el 13 de novembre de 1602, havia estat examinat pel substitut de Jeroni Mediona, Nicolàs Salell, metge, i per Joan Socias, apotecari de Mataró. Un cop satisfets els drets oportuns, se li havia concedit llicència. Però Pisa no havia demanat, ni obtingut, la llicència, la qual cosa va obligar-lo a sol·licitar que Gabriel Antoni Bosser l'hi reconegués. Bosser accedia a fer-ho el 9 de març de 1605, després que Pisa, novament, fes els oportuns juraments (15).

Veritablement, aquests casos semblen insinuar-nos que no havia de ser massa gran l'interès per lluir el títol el seu dia obtingut, encara que també pot ser que aprofitessin per demanar-lo en ser visitats, tenint ja coneixement que l'examen figurava als llibres i registres del protomèdic Mediona.

Amb escasses variacions, cap de fons, es concedia títol a Amador Vergon, de Ripoll, que va haver de desplaçar-se a Barcelona per tal d'examinar-se davant del protomèdic i dos apotecaris de l'esmentada ciutat, Miquel Querol i Joan Ponsich (16).

Amb aquests exemples queden anotades les diferències essencials pel que fa a l'obtenció de privilegis. Característica comuna a tots els examinats era que per practicar l'art devien respectar la Concòrdia del Col·legi d'Apotecaris de Barcelona.

Alguna vegada l'apotecari que s'examinava havia de desplaçar-se a una altra localitat més gran, com succeïa amb Joan Monson, d'Almenar, que anava a examinar-se a Alguaire el mes d'agost de 1606; els que es desplaçaren a Montblanc, com Montalt, Navés, Pellegrí, Salvany; a Barcelona, com Vergon, etc.

14 - Es refereix a la de 1587 que, com podem veure, és respectada a tot el Principat i Comtats.

15 - A.H.P.B., Not. Salvador Coll. Manual. doc.cit.; f.18 v i 28.

Jeroni Vidal, de la vila de Cambrils, es trobava en iguals circumstàncies. A aquest va examinar-lo el substitut Melcior Serra, Dr. en medicina, de Barcelona, el 7 de desembre de 1588. De l'examen existia constància en poder de Salvador Coll, notari del protomèdic. Amb Melcior Serra havia actual l'apotecari d'Igualada Joan Trias, com a examinador adjunt.

En vida de Jeroni Mediona, Jeroni Vidal no va demanar la llicència per exercir, encara que havia pagat el salari corresponent, però com que suplicava al protomèdic Bosser, com a successor de Mediona, que li fos concedida llicència, aquest, després de rebre nou jurament, jurament que el seu dia Vidal ja havia fet davant Melcior Serra, concedia la llicència sol·licitada, quedant aquesta registrada el dia 9 d'octubre de 1605.

Un cas igual es donava amb Joan Fuster, apotecari d'Elna, que havia estat examinat també per Nicolau Salell, metge substitut de Mediona, el dia 20 d'octubre de 1602, junt amb Pau Socias, abans ja citat com a apotecari de Mataró. La llicència, amb idèntics requisits, era registrada el 10 d'octubre de 1605.

16 - Id.; f.49.

Mostra del paper i funció del protomèdicat i relacions amb els apotecaris catalans i els seus col·legis

Títols d'apotecari concedits pel protomèdic durant el període 1610-1640

No hem trobat documents que ens demostrin que aquest panorama que assenyalava una efervescència sociopolítica tingués una accentuada repercussió en l'estat i desenvolupament dels apotecaris, ni amb les seves relacions amb el Protomèdicat, la qual cosa sembla fer sospitar que són poques les transformacions que, derivades de l'ambient sociopolític, es donaren a la farmàcia.

La intranquil·litat de tipus general existent entre els anys 1626 i 1640 no veiem que presenti cap influència determinativa pel que fa a la concessió de títols. Malgrat no tenir la certesa d'haver trobat tots els títols donats, sabem que durant aquesta època foren 113 els títols concedits pel Protomèdicat, en tant que els lliurats entre 1600 i 1625 foren 141. Procedent d'un manual hem aconseguit una apreciable relació que va des del 1610 al 1640, i en altres documents datats el 1621 i 1624 trobem 35 títols no ressenyats a l'esmentat manual (vegeu taula II).

Taula II

	<u>Any</u>	<u>Nombre de titulats</u>	<u>Any</u>	<u>Nombre de titulats</u>
<u>158</u> IX	1610	2	1626	6
	1611	7	1627	15
	1612	0	1628	8
	1613	3	1629	11
	1614	8	1630	6
	1615	8	1631	3
	1616	6	1632	8
	1617	0	1633	14
	1618	7	1634	8
	1619	17	1635	6
	1620	2	1636	10
	1621	24 (.)	1637	5
	1622	2	1638	3
	1623	2 ?	1639	3
	1624	18 (:)	1640	7
	1625	2		

(.) 20 procedeixen de dades de visites fetes el 1621

(:) 15 " " " " " " " " 1624

(vegeu: Jordi, R., Relaciones. op. cit., 233)

Si a Catalunya hi havia malestar, aquest no s'acusa en la situació dels apotecaris del Principat. No trobem marcades diferències entre ells i el Protomèdicat, com tampoc apreciem una vitalitat de tipus col·lectiva que ens demostrés una clara i important ascendència en el terreny econòmic o industrial, sinó més aviat una

situació més o menys estabilitzada i sense una empenta científica que ens permeti suposar un despreniment del seu aspecte artesanal. En aquells llocs en què no existia col·legi l'apotecari era, lògicament, individualista; mentre que als col·legis d'apotecaris existia vigorosament el concepte gremial.

La funció de l'apotecari, important encara que subsidiària de la del metge, tampoc la veiem influenciada per les variacions sofertes per la població. Lògicament, podríem acceptar que un augment d'aquella pogués haver donat lloc a un increment d'apotecaries.

La corrent immigratòria a Catalunya fou nodrida de manera constant per habitants del sud de França des de finals del segle XV fins al primer terç del XVIII. A partir de 1620/1625 la reducció d'aquesta corrent era manifesta ja que el cicle migratori s'havia tancat, deixant d'augmentar la població (17), encara que aquests fets no proven de moment unes bases el suficientment sòlides per creure que el nombre de títols coneguts pertanyents al període 1625/1640 tingué tendència a disminuir o a augmentar al Principat en funció del moviment demogràfic, ja que, a part de la tradició familiar que condicionava la continuïtat de les apotecaries, existien els condicionaments gremials.

El període 1627/1631 ha estat assenyalat com a dolent i de penúria per a Catalunya, especialment acusat al camp de Tarragona i Ribera d'Ebre (18), lloc on es va fer sentir la fam. Per les dades obtingudes de les visites fetes a les apotecaries durant l'any 1621 podem assegurar que a alguns indrets la penúria seria anterior a l'any 1627, ja que de les apotecaries visitades el 1621, 10 de les pertanyents a aquesta zona foren considerades com a pobres.

Nomenclatura confosa

En un registre del protomèdic on les dades pertanyents a apotecaris van des del 10 de novembre de 1610 fins al 18 de juny de 1640, se'n troben les suficients per obtenir una apreciable relació d'apotecaris, amb la data de concessió del seu privilegi, i alguns als qui se'ls donava una certificació del que ja posseïen i fins i tot renovació del mateix en determinades circumstàncies (19).

Durant aquests 30 anys el nombre d'apotecaris, entre els examinats i els qui havien obtingut certificació provisional, assolí la xifra de 186, sent perfectament determinats, en la majoria dels casos, els metges i apotecaris que intervingueren en els seus exàmens, quedant també delimitades les èpoques en que els títols són firmats per Gabriel Antoni Bosser i Alvar Antoni Bosser, fill aquest de l'anterior i que el va succeir en el càrrec de protomèdic del Principat (20).

17 - Nadal, J., La población española, siglos XVI a XX. (Barcelona, 1966) 223 pp.; 84.

18 - Vilar, P., Vol. II, op. cit.; 328.

19 - Jordi, R., Relaciones. op. cit.; 412-417.

20 - A.H.M.B., Not. Antic Servat. Registro del Protomedico; f.50.

Mostra del paper i funció del protomedicat i relacions amb els apotecaris catalans i els seus col·legis

En aquest registre no hi trobem dades d'un interès extraordinari, però n'hi trobem que mereixen no ser deixades de banda, ja que dels apotecaris que havien obtingut els seus privilegis podem deduir que existien apotecaries al front de les quals estava el per nosaltres citat com a apotecari, el qual no tenia, però, cap títol o privilegi per exercir, sent això tolerat, ja que ningú ho impedia, fins que se li cursava ordre per a examinar-se, legalitzant-se per tant la seva situació si l'examen era satisfactori.

És possible dir que aquells individus que taxativament ens venen qualificats pel notari com a apotecaris no tenien apotecaria, podent ser individus que feien pràctiques o bé que havien practicat com a fadrins. Dins de la classificació trobem el determinatiu d'apotecari i l'existència d'alguns individus qualificats com farmacòpols (21). Si tenim en compte el significat donat a la paraula farmacòpola, veurem que significa metge empíric, de vegades, i droguista, d'altres. Apothecarius significa mercader que té botiga o magatzem i apotecari o farmacèutic (22).

Hem de creure que aquests oficis, si més no durant aquesta època, encara estaven bastant confosos en zones del Principat, però que, un cop examinats pel Protomedicat, evolucionarien per exercir l'art d'apotecari, de manera millor o pitjor caracteritzada.

De totes maneres, el 12 d'agost de 1613, per exemple, Joan Pascual, natural de Caldes de Montbui, va ser examinat per Gabriel Masclans i Gaspar Silvestre, ambdós del Col·legi d'Apotecaris de Barcelona. A aquests examinadors se'ls cita com a farmacòpols o apotecaris del Col·legi (23).

En un curt espai de temps, 21 d'agost de 1616 a 16 setembre del mateix any, se'ns defineix a Jeroni Guasch, de Vilafranca, com a farmacòpola -que no ho és, sinó que és cirurgià-. Francesc Tarradelles, de Manresa, el 1619 és definit com a apotecari i el 1621 no es determina la seva condició (24).

Que el concepte pot ser diferent ens ho fa sospitar la comparació entre dades corresponents a dates anteriors a les visites dels anys 1621 i 1624. Això ens ha permès veure que individus que venien qualificats com a "**natural de**", "**farmacòpola**" i "**exercint**", en data posterior, tal i com ja hem dit, quan tenien apotecaria eren definits com a apotecaris, exceptuant-ne alguns casos que poguessin existir de moment incontrolables. Comparativament, això es pot apreciar en la taula següent:

21 - Segons el diccionari de la Reial Acadèmia, ve del llatí: pharmacopola, i aquest del grec: farmacopolos, de farmacopolon = medicament i poleo = vendre.

22 - Rocagomera y Salazan, A., Novísimo Valbuena (1878); 52 i 514.

23 - El mateix passà temps després amb altres apotecaris que actuaren de la mateixa manera, pertanyents també a aquest Col·legi, i fins i tot amb altres que no hi pertanyien, com Llacuna, de Ripoll, els quals són citats com a farmacòpols. Però també, de vegades, la denominació de farmacòpola sembla apuntar cap a una categoria diferent, com succeïa amb Hilari Fina, de la Bisbal, assenyalat l'any 1627 com a farmacòpola, mentre que el seu pare és assenyalat com a apotecari.

(vegeu: A.H.M.B., Not. Andreu Servat, Registro del Protomedico; f.20, 23 i 110 v).

24 - Id.; f.58 i 59.

Taula III

Nom	Any	Qual.	Localitat	Any	Qual.	Localitat
Andreu Coter	1614	N	La Selva	1621	A	La Selva
Andreu Juvany	1620	A	Torredembarra	1621	A	Torredembarra
Bernat Escardó	1619	F	Riudoms	1621	A	Mora
	1619	F	Riudoms	1624	F	Falset(.)
Bernat Roses	1619	N	Arenys de Mar	1621	A	Arenys de Mar
Francesc Masdeu	1619	N	La Selva	1621	A	La Selva
Francesc Prats	1618	A	Igualada	1621	A	Igualada
Francesc Tarradelles	1619	A	Manresa	1621	A	?
Gabriel Guell	1614	E	Alcover	1621	A	Alcover
Jacobo Gasol	1619	N	Valls	1621	A	Valls
Jacobo Pascual	1618	N	Blanes	1621	A	Blanes
Jeroni Sellés	1619	N	Prada de Conflent	1621	A	Prada del Conflent
Joan Alós	1624	N	Balaguer	1624	A	Balaguer
Joan Casanovas	1616	A	Palamós	1621	A	Palamós
Joan Pascual	1613	N	Caldes de Montbui	1621	A	Caldes de Montbui
Joan Riutet	1618	F	Cambrils	1621	A	Cambrils
Joan Vilalta	1613	N	Sta. Maria Palautordera	1621	B	Caldes de Montbui
Josep Aguilera	1621	N	Barcelona	1621	A	Esparreguera
Josep Lloreta	1611	N	Balaguer	1621	A	Sta. Coloma Queralt
Josep Nogareda	1621	N	Vic	1624	A	Moià
Ludovic Pelegrí	1621	N	La Bisbal	1621	A	La Bisbal
Magí Cruilles	1619	F	Valls	1621	A	Valls
Maurici Cornet	1615	A	Puigcerdà	1621	A	Puigcerdà
Maurici Trias	1615	A	Manresa	1621	A	Manresa
Miquel Ribas	1619	F	Vinça	1621	A	Vinça
Miquel Sorribes	1624	E	Berga	1624	A	Berga
Montserrat Marés	1614	N	Vinça	1621	A	Vinça
Narcís Riera	1615	E	Girona	1621	A	La Bisbal
Nicolau Martí	1619	N	Mataró	1621	A	Mataró
Pau Anglada	1611	E	Balaguer	1621	A	Artèsia i a Cubells
Pau Cervera (testim.)	1624	N	Sta. Coloma	1624	A	Sta. Coloma
Pau Coll	1624	E	Arenys de Mar	1624	A	Arenys de Mar
Pere Joan Feliu	1615	A	Palafrugell	1621	A	Palafrugell
Rafel Palou	1618	N	Agramunt	1621	A	Agramunt
Raimon Gili	1619	N	Blanes	1621	A	Blanes
Vda. Gerald Vinyas	1615	N	Girona	1621	A	Torroella de Montgrí

161
IX

N = Natural de, F = Farmacòpola, A = Apotecari, E = Exercint

(.) L'any 1624 es cita a un Bernat Escardó com "Pharmacòpola" a Falset.
(Vegeu: Jordi, R., Relaciones. op.cit.; 236-237)

Mostra del paper i funció del protomedicat i relacions amb els apotecaris catalans i els seus col·legis

A la vista d'aquesta taula, salvant aquells casos que poguessin ser familiars amb igual cognom, cosa que no hem pogut comprovar, podem apreciar que existeixen unes marcades diferències en la denominació dels individus, ja que quasi la totalitat, exceptuant-ne els qui ressenyats al registre entre els anys 1611 i 1621 ja eren apotecaris, segons la nostra manera d'entendre, passen posteriorment a ser-ho definitivament. Veiem també que la major part d'ells s'establiren en el seu lloc d'origen.

Per una relació obtinguda (25) podem agrupar, segons les definicions donades en el registre, als qui se'ls concediren els diferents títols:

Taula IV

Naturals de	39
Apotecaris	21
Exercint a	70
Farmacòpoles	50
Habitant a	1
Jove farmacòpola	1
?	1
<u>Total</u>	<u>186</u>

162

IX

Seguint aquestes denominacions, podem veure que, segons els anys, aquestes varien, tal i com s'indica a la taula següent:

Taula V

<u>Anys</u>	<u>N</u>	<u>A</u>	<u>E</u>	<u>F</u>	<u>JF</u>	<u>?</u>	<u>H</u>
1610	2	—	—	—	—	—	—
1611	4	1	2	—	—	—	—
1612	—	—	—	—	—	—	—
1613	3	—	—	—	—	—	—
1614	4	—	4	—	—	—	—
1615	2	5	1	—	—	—	—
1616	1	5	—	—	—	—	—
1617	—	—	—	—	—	—	—
1618	2	4	—	1	—	—	—
1619	7	2	—	8	—	—	—
1620	1	1	—	—	—	—	—
1621	4	—	—	—	—	—	—
1622	—	—	—	2	—	—	—
1623?	1	—	—	1	—	—	—

Anys	N	A	E	F	JF	?	H
1624	2	—	1	—	—	—	—
1625	—	—	1	1	—	—	—
1626	3	—	1	—	2	—	—
1627	1	2	1	11	—	—	—
1628	—	—	—	18	—	—	—
1629	—	—	—	10	—	—	—
1630	—	—	1	3	2	—	—
1631	—	—	1	1	—	—	1
1632	—	1	6	1	—	—	—
1633	—	—	14	—	—	—	—
1634	1	—	7	—	—	—	—
1635	—	—	5	—	—	—	—
1636	1	—	9	—	—	—	—
1637	—	—	5	—	—	—	—
1638	—	—	3	—	—	—	—
1639	—	—	1	2	—	—	—
1640	—	—	6	1	—	—	—

(26)

Podem observar que la columna “Exercint” és contínua a partir de 1629. És a partir d’aquest any que es va normalitzant per part del protomèdic una situació que té com a característica que per obtenir el títol d’apotecari s’exigia haver exercit l’art o estar-lo exercint.

L’increment de farmacòpoles que durant els anys 1627, 1628 i 1629 obtenien el títol ens fa sospitar que el Protomedicat apremiava, de ser certa la nostra teoria, la conversió de farmacòpoles, o venedors de drogues, a apotecaris, a benefici d’una progressiva normalització en el terreny de la manipulació del medicament.

Diferents tipus de privilegis

El costum dels escrivans de referir-se a una determinada pàgina per abreujar els seus escrits, en aquest cas les característiques dels títols o privilegis concedits, ens permet trobar certes diferències al llarg d’aquests anys que convé destacar.

De tots els privilegis que queden ressenyats en aquest registre separem aquells que, en alguna ocasió, les seves característiques documentals ens serveixen de punt de referència o tipus per a la mecànica burocràtica del registre, servint de model dels privilegis, qualificacions, pactes, etc. donats i establerts pel protomèdic i els seus delegats, entre ells i els apotecaris.

Mostra del paper i funció del protomedicat i relacions amb els apotecaris catalans i els seus col·legis

Són els següents:

	<u>Data del títol</u>
Mateu Godoni (cirurgià)	10.12.1610
Francesc Rocabruna	30.05.1611
Pere Joan de Toledo i Pueyo	16.09.1615
Francesc Serra	03.10.1627
Joan Aragall	16.03.1628
Gerald Valls Prats	05.11.1630

Les diferències trobades entre ells són les següents:

Mateu Godoni (27) - Tan sols trobem tres apotecaris els títols dels quals són referits al seu model, però, com que és citat en aquest registre com a cirurgià, tot ens fa suposar que el seu títol correspondria com anotació mòdel. A priori, suposem que podien obrir apotecaria sense cap característica distintiva de fons.

Francesc Rocabruna (28) - Se li concedeix privilegi per tenir apotecaria, confeccionar tota mena de medicaments i donar de franc les medicines als pobres, sempre segons l'establert per la Concòrdia del Col·legi d'Apotecaris de Barcelona.

Pere Joan de Toledo (29) - La concessió d'aquest títol diu que Pere Joan de Toledo pot tenir apotecaria oberta, preferentment a Lleida, i exercir a tot el Principat, el Rosselló i la Cerdanya.

Francesc Serra (30) - A la transcripció del seu títol (vegeu annex XXIV) a part de tenir amb el seu coneixement model d'una pauta general, hi observem que no es fa cap referència a la Concòrdia de Barcelona, autoritzant-lo a establir-se a Manresa, o a altres llocs, com a Pere Joan de Toledo.

Joan Aragall (31) - El privilegi li és concedit després d'haver-se complert el pacte establert entre ell i el protomèdic, pel qual durant tres anys no podia fer medicaments "dificils" si no era en presència de mestre aprovat.

Gerald Valls Prats (32) - Sembla ser un títol condicionat ja que ens consta que Gerald Valls, un cop examinat -al dors del seu títol hi figura la data de 5 de novembre-, feia promesa de tenir a la seva apotecaria, per un període de dos anys, un "fadrí pràctic" per realitzar totes les confeccions. De no fer-ho així, el protomèdic, sense més complicacions, podria tancar-li l'apotecaria.

Aquests sis tipus de privilegis són els emprats com a model en el registre que ens interessa. Les diferències no són massa grans, però si suficients per matisar-los, i, encara que les èpoques en què foren donats eren diferents, no creiem que

27 - A.H.M.B., Not. Antich Servat. Registro del Protomedico; f.6v.

28 - Id.; f.9.

29 - Id.; f.29.

30 - Id.; f.119.

31 - Id.; f.128 v.

32 - Id.; f.154 i doc. solts.

la diferència d'anys condicionés les característiques dels títols ja que una plantilla trobada pertanyent amb tota seguretat a l'any 1626, mostra escasses diferències comparant-la amb el títol donat l'any 1627 a Francesc Serra.

Aquesta plantilla era aplicable tant a cirurgians com a apotecaris, però el seu coneixement i utilitat és evident.

El fet d'haver establert unes diferències entre alguns dels títols concedits és des d'un punt de vista general, perquè tot al llarg del registre trobem altres diferències interessants de tipus particular.

El primer cas de revàlida que trobem és el de Joan Domenech Sabater, de Tivissa (33), a qui li va ser concedit el títol per Jeroni Mediona, sent-li revalidat el 28 d'agost de 1614 per Gabriel Antoni Bosser.

A Francesc Pelegrí, apotecari d'Arbúcies, el 28 de desembre de 1619 Gabriel Antoni Bosser li concedia permís i facultat per tenir apotecaria i oficina pública, en qualsevol lloc del Principat, del Rosselló i de la Cerdanya, per compondre medicaments. S'aprecia, a més, que podia vendre "aiguardent et alia vina composita", dolços, confitures, neules, "hipocras" i clarea (34), cosa que no podia fer quan obtingué el títol per primera vegada el 28 de setembre de 1615, i possiblement pactat, la qual cosa ens demostra, d'una banda, que no tots els títols concedits l'any 1615 al Principat són ressenyats en aquest manual i, d'altra banda, que no hem de confondre aquest Francesc Pelegrí amb el Francesc Pelegrí que l'any 1606 es troba a l'Arboç i que demostrava estar en una situació econòmica molt dolenta (35).

Bernardino Pilés, de l'Arboç, va ser examinat per pròpia voluntat ja que va ser ell mateix qui, per la seva gran preparació i pràctica -així se'ns diu- va demanar ser examinat. L'examen tingué lloc a Tarragona en presència del substitut del protomèdic, Dr. en medicina Pau Gavaldà. Igual passava amb Joan Vidal, de Banyoles, que s'examinava davant de Miquel Pagès. L'11 de febrer de 1632, Miquel Nou, apotecari de Bellpuig, compareixia davant Alvar Antoni Bosser (36) i, sent examinat, se li concedia llicència per a un any i, malgrat que podia obrir apotecaria a qualsevol lloc del Principat, no podia despatxar cap "**recepta o compositio de la Concòrdia de Barcelona sense intervenció de algun altre apotecari aprovat sots pena de 25 L**" encara que podia fer medicines d'altres tipus, com eren olis, unguents, etc. Això ens assenyala l'existència d'un títol de menor categoria, cas aquest que considerem diferent a les normes dels tipus de les quals quedaven representats pel títol concedit -provisionalment- per a 3 anys a Joan

33 - Id.; f.24 v.

34 - Id.; f.53.

Hipocràs: Vi hipocràtic. Vi cordial compost per ametlles dolces, canyella, sucre blanc, aiguardent, vi generós, almesc i ambra gris. - Clarea: composició a base de canyella, gíngebre, galanga, clau, cardamomo, pebre blanc, mel, sucre i vi blanc.

35 - A.H.M.B., Notarials, Visitas Prothomedici Y totu Principatu Cathalonie comitatus Rosilionis & Cerataniie, Anni 1621.

36 - A.H.M.B., Not. Antich Servat. Registro del Protomédico; f.149, 215 i 176.

Mostra del paper i funció del protomèdic i relacions amb els apotecaris catalans i els seus col·legis

Aragall, d'Olesa de Montserrat (37). Hilari Fina, de la Bisbal, es trobà en un cas similar el 26 d'agost de 1627 (38), però tan sols sabem d'ell que havia d'exercir els 3 anys sota la vigilància d'un apotecari aprovat pel protomèdic. També Miquel Balcells, de l'Espluga de Francolí, s'examinà després d'haver complert el pacte de 3 anys, fent-ho el 27 d'octubre de 1628. Probablement, també Pau Golart, de Canet, va estar en condicions similars, així com Josep Prats, de Manresa (39).

De vegades, no eren tan sols dos els exàmens que s'havien de passar per aconseguir el títol, en alguns casos determinats aquesta xifra podia ser superada. El 6 d'octubre de 1633 s'examinava Gerard Oliva, exercint a Palamós. En escrit a part, el propi interessat es comprometia a tornar novament a examinar-se en acte de conveni o pacte, havent-se de fer càrrec de les despeses del procurador de no anar-hi (40).

Un cas interessant és el de Joan Pau Nadal, que exercia a Sanahuja. Aquest individu, el 15 de setembre de 1634, aconseguia llicència per tenir apotecaria oberta a Sanahuja, a condició de tenir-hi mestre examinat, ja que estava sotmès a la Concòrdia de Barcelona (41), sota pena de 25 lliures. El 19 de novembre de 1634 (42) aquest compareixia davant el protomèdic. *Les coses no deurién anar massa bé ja que se l'amenaçava amb la pena de 100 lliures si no complia -suposem- el que se li havia indicat.* Així durant un any i mig podria tenir apotecaria oberta a qualsevol lloc, però sempre amb un mestre examinat, havent de sofrir, naturalment, un nou examen o tenir nova llicència (43).

El període de temps que es concedia era variable i segurament estava en funció del saber i pràctica dels pretendents al títol. El 8 de desembre de 1637 (44) Bosser concedia llicència a Josep Guiot per estar establert a Ponts durant 8

37 - Id.; f.128.

No obstant això, Miquel Nou anava a examinar-se abans de l'any pactat, obtenint el títol el 6 de juny de 1633, sent aquesta vegada els seus examinadors diferents, ja que la primera vegada ho foren Alvar Antoni Bosser i els apotecaris Gaspar Silvestre i Josep Martí, sent aquesta vegada els mateixos els dos primers i el tercer Joan Vilarrubia, de Barcelona. Amb això se'ns confirma l'extensió de títols provisionals.

38 - Id.; f.110.

39 - Id.; f.249 i 251.

És probable que el seu dia també haguessin signat pacte per a 3 anys: Miquel Bolós, d'Olot; Gabriel Nadal, d'Hostafric; Josep Corbella, de Riudoms, i Jaume Foguet, de Flux.

(vegeu: Id.; f.144, 146 v, 148 v i 189).

40 - Id.; f.207 v.

41 - Id.; doc. solts.

42 - Id.; f.226.

43 - Id.; doc. solts.

El 20 d'octubre de 1633 s'examinava novament i, segons sembla, no aconseguiria més que assolir una nova provisionalitat per un any i mig més, durant el qual podria tenir apotecaria en companyia de mestre examinat, sota la pena de 100 lliures en cas d'incompliment. Ignorem com finalitzaria la qüestió ja que fins l'any 1640, any en què acaba aquest registre, res més hem trobat referit a aquest individu.

(vegeu: Id.; f.239 v).

44 - Id.; f.271 v.

mesos, obligat, però, a comparèixer després davant del protomèdic per examinar-se. De no complir-ho, tenia assegurada la multa de 25 lliures. El 28 de maig de 1639 (45) consta que s'examinava davant Josep Martí i Jeroni Salvador. La cosa, però, no deuria resultar massa bé ja que aquests examinadors establien un nou pacte, aquest d'un any, per tal que Guiot pogués tenir apotecaria oberta amb un "fadri practic a la botiga", sota pena de 25 lliures i pèrdua de privilegi en cas de no complir-ho així. Se li advertia, a més, que se li tancaria l'apotecaria si durant l'acte de la visita aquesta no estava conforme havia d'estar (46).

Un altre cas, més senzill, és el de Josep Horis, menor, que exercia a Igualada (47). Aquest, fill de Josep Horis, apotecari de Monistrol, obtenia llicència per a un període d'un any i mig, passat el qual havia de comparèixer a nou examen.

Un cas semblant, encara que diferent en el fons, és el de Maties Cervera que establia un pacte en el que constava que encara havia d'estudiar per un període d'un any. Creiem que, per tant, aquest també era un títol provisional amb el que, a més, s'obligava a Cervera a tenir un estudiant de l'art el qual després també s'hauria d'examinar (48).

El 25 de juny de 1635, Bartomeu Mascaró també obtenia el títol provisionalment constant que, per lliure voluntat, signava un document pel qual el protomèdic podia requerir-lo si, en el termini d'un any, no s'havia presentat a examen teòric. Aquest acord l'obligava a no atribuir-se el títol d'apotecari i a pagar el seu salari al procurador (49).

A través d'aquestes variants en la concessió de privilegis podem afirmar que en determinades condicions, i almenys durant uns anys determinats, els privilegis donats -a diferència del que succeïa en els col·legis d'apotecaris- ho eren a títol provisional, comprnent períodes de 8 mesos a 3 anys, tal com es mostra a la taula següent:

Taula VI

Data del manament	Nom	Període en què calia que s'examinés o donés compte de la visita	Sanció amb què eren amenaçats
???.?.????	Vda. Rubesta	4 dies	25 £
???.?.1631	Vda. Joan Olivella	8 dies	25 £
07.02.1634	Francesc Liperi	15 dies	25 £
13.08.1631	Vda. de Plansola	3 dies	25 £

45 - Id.; f.295 v.

46 - Sembla ser que no va ser fins al 1646 que les coses s'arranjarien, ja que figura una nota al marge que diu: "Complit lo pacte y se ha concedit nou privilegi de 8 de Juny de 1646", sense poder afirmar si era una altra provisionalitat o bé era la cancel·lació de tanta i tan prolongada interinitat.

47 - Id.; f.229.

48 - Id.; f.231-232.

49 - Id.; f.237.

Mostra del paper i funció del protomedicat i relacions amb els apotecaris catalans i els seus col·legis

Data del manament	Nom	Període en què calia que s'examinés o donés compte de la visita	Sanció amb què eren amenaçats
18.03.1629	Pau Loyons	8 dies	25 £
02.09.1631	Damià Piferrer	8 dies	25 £
20.11.1631	? Pagès	10 dies	50 £
21.04.1629	?	8 dies	??
22.08.1637	Josep Masó	6 dies	25 £
26.11.1631	Pau Riera	4 dies	25 £
28.07.1638	Jaume Ruffi	8 dies	25 £
29.07.1631 i			
10.12.1631	Jaume Ros o Roig (.)	4 i 6 dies	50 £ (50)

(.) - Jaume Ros o Roig anava a examinar-se el 2 de gener de 1632, obtenint l'aprovació, però l'existència de dos dates diferents, fa pensar que es va repetir la visita o bé que podia haver tingut dos apotecaries.

És probable que tots els individus citats en aquesta taula amb la sanció de 50 lliures, el doble dels altres, no haguessin acudit al manament del protomèdic: Jaume Ros, o Roig, jove apotecari d'Igualada, i Pagès, de Torroella de Montgrí (51), encara que d'aquest últim no tenim més dades que ens permetin formar un definitiu criteri (52).

També es troben durant aquests anys alguns intrusos que procuraven normalitzar i legalitzar la seva situació examinat-se.

El 2 de setembre de 1623 Alvar Antoni Bosser, ja en funcions de protomèdic, ordenava a Jaume Flexo, droguer de Sabadell, que s'abstingués de confeccionar o vendre en cap tenda **"cosa composta ni altres coses tocant l'art d'apotecari"** (53), sent amenaçat amb la multa de 25 lliures barcelonines, a repartir entre l'oficial que executava l'ordre, els cofres reials i el protomèdic.

Amb la mateixa xifra -25 lliures- s'amenaçava a Francesc Roca, barber, i a Gabriel Batlle, cardador de llana, ambdós d'Igualada, en cas que venguessin o tinguessin **"ayguardent (...) ni altres coses tocant el art d'apotecari"**. Aquest manament era conseqüència de l'interès que, per evitar una competència il·lícita, va mostrar Tomas Serra, apotecari d'Igualada, al protomèdic en una denúncia (54).

50 - Jordi, R., Relaciones. op.cit.; 243.

51 - A.H.M.B., Not. Antich Servat. Registro del Protomedico; f.165, 172 i 173 v.

52 - Es donà el títol corresponent durant la visita a Francesc Claris, de Berga; a Coll, d'Illa; a Gaspar Mallol, de Besalú, i a Raimon Rigo, de Figueres. (vegeu: Id.; f.208 v, 210, 259 i 261).

53 - Id.; f.70.

Sanció tanmateix més petita que la que amenaçava a Pere Monner, de Caçà de la Selva, que exercia de cirurgià sense tenir títol, sent diferent també la repartició de la mateixa -si es que aquesta es va fer efectiva- ja que les dues tercers parts corresponien al protomèdic i la resta a l'oficial executor.

54 - Id.; f.81 i 82.

Un altre cas que afecta a un droguer, Francesc Julià, d'Artés, es registra el 5 de maig de 1626 (55). A aquest se li comunicava la prohibició que ni **"per ma directa ni indirecta palesa ni amagadament no gosen ni presumian en dita Vila (...) parts del prnt Principat de Catalunya y Comptats del Roselló y Cerdanya (...) vendre ningun genere de aguas destiladas, unguents"** olis, emplastres ni coses compostes, ni res referent a l'art d'apotecari, si abans no **"comparegan devant nos en nostra casa en la pnt. Ciutat de Barna dins vuit dias que lo pent. vos sera presentat en avant comptadors pera subir examen en dita art de Apothecaria"** per conveniència del bé comú i exercici de la dita art i perquè les coses referents al càrrec de protomèdic fossin encaminades **"al servey de Deu y descarrech de nostra concientia"** (56).

També es donaven casos en què l'apotecari s'apartava del que estrictament quedava condicionat al seu títol. Això es fa palès el 18 de març de 1629 (57) quan a Pau Loyons, apotecari de la vila de Ripoll, se li ordenava que no fes enlloc del Principat ni Comtats **"receptes, ni visites malalts ni tocar polsos ni altres qualsevols coses"** relacionades amb l'art de la medicina, havent de donar compte del motiu del seu comportament, cas de persistir en la seva actitud, en el terme de 8 dies i sota pena de 25 lliures. La mateixa ordre era donada a dos cirurgians de Ripoll.

A Cloran, de Perpinyà (58), quan se'l visità l'any 1627 ja se li va advertir que no podia tenir apotecaria oberta, ni confeccionar medicaments per mà seva ni mitjançant persona interposada, sota pena de 50 lliures. El 29 de desembre de 1629 consta que, observant-se a més que tenia l'apotecaria mal proveïda, se li indicava que tan sols podria obrir-la després de ser novament visitada pel protomèdic. Se li concedien tan sols 15 dies per pagar les 50 lliures. Cas de no pagar, s'actuaria contra ell. L'ordre no deuria ser acomplida perquè es comprova que l'apotecaria de Cloran fou tancada.

Més àmplies facultats s'atribuïa el droguer de Martorell, Joan Marqués. Aquest no tan sols actuava com si fos apotecari sinó que, a més, feia de metge. Com era d'esperar també se li enviava manament perquè, sota la pena citada, anés a examinar-se (59).

També li era enviat manament a Joan Santgermà, natural de Prats de Molló, el qual, intrusament, feia de cirurgia i d'apotecari a la ciutat de Cardona. D'aquest sabem, però, que va anar a examinar-se, obtenint el títol d'apotecari.

El 12 d'agost de 1632 s'indicava a un tal Francesc Trilla que es personés davant el protomèdic per tal d'examinar-se, cosa que feia un mes després, aconseguint, però, només un títol provisional per a 3 anys.

55 - Id.; f.91.

56 - També la intervenció del protomèdic, en aquest cas referent a l'actitud del droguer, era conseqüència de les instàncies de Joan Canas i de Miquel Simó, apotecaris de la dita vila.

57 - Id.; f.140 v.

58 - Id.; f.150.

59 - Id.; f.181 v.

Mostra del paper i funció del protomèdicat i relacions amb els apotecaris catalans i els seus col·legis

El 7 de febrer de 1634 s'extenia manament a Francesc Liperi que exercia de farmacòpula a la localitat de Vila-Rodona i, sota pena de 125 lliures, se li prohibia tenir apotecaria oberta, havent de comparèixer, en el terme de 15 dies, a Barcelona davant el protomèdic, tal i com havia succeït altres vegades (60).

Pel que fa a l'apartat de les vídues que tenien apotecaria, les dades que d'aquest registre obtenim són escasses. Hi trobem citada una vídua d'apotecari a Granollers (61), el nom de la qual no s'especifica, a la que es prohibia tenir apotecaria, sense dir res més. Una altra prohibició es fa a la vídua de Joan Olivella, aquesta vegada sense especificar localitat. Sense situar també, trobem la vídua de Plansola (62). Caterina Rubesta, de Granollers, també és citada el novembre de 1631 (63). El 23 d'abril de 1628, a la mateixa localitat, hi trobem una altra vídua el nom de la qual no es cita. Eren ambdues la mateixa persona?

A Vilafranca hi trobem a Maria Angela Mascaró, vídua de Bartolomé, l'apotecaria de la qual estava situada en el carrer de "las Cols" i era regentada pel seu fill, Pau (64), apotecaria citada a la ruta de l'any 1621, any que Pau era examinat.

Durant aquesta època trobem 27 cognoms d'apotecari que, en ser comuns, poden significar-nos continuïtat en l'exercici de l'art (65).

Pel que fa a deutoris, només trobem el de Galceran Arnella, de 9 lliures i 12 sous, corresponent al salari del privilegi obtingut (66), la qual cosa ens porta a creure que d'existir-ne altres deuen estar anotats en altres llibres del protomèdic que es desconeixen fins el dia d'avui.

Delegacions concedides pel protomèdic

És interessant el capítol corresponent a les substitucions atorgades pel protomèdic. Aquestes són diverses, però d'interès concret per a nosaltres hi trobem que el dia 9 de març Alvar Antoni Bosser nomenava a Joan Gaspar Pasqual i a Francesc Llacuna, de Ripoll, substituïts seus per visitar apotecaries. El 5 de desembre de 1630 delegava a Jacob Colomé, metge d'Esterrí d'Àneu, per vigilar el que passés a la seva zona referent a les arts mèdiques (67).

60 - Id.; f.186 i 217.

61 - Id.; f.143.

62 - Id.; f.164 i 165.

63 - Id.; f.172.

64 - A.H.M.B., Notarials. Visites Prothomedici... Anni 1621. doc.cit.

65 - Jordi, R., Relaciones. op. cit.; 411-412.

66 - A.H.M.B., Not. Antich Servat. Registro del Protomedico; f.1.

67 - Id.; f.77, 78 i 158 v.

Veiem la potestat donada als substituïts amb el cas de Montserrat Sirera, metge de Lleida, el qual estava autoritzat a actuar a Lleida i la seva diòcesi, pel que feia a qüestions mèdiques, a partir del 28 de novembre de 1633. Un altre individu, Joan Pere Argelet, agutzil de Barcelona, era nomenat procurador de Bosser, amb plens poders. La procuradoria podia coexistir amb l'exercici de la facultat per a examinar, com era el cas de Joan Raimon Sans, que podria molt bé ser l'abans citat el mes de febrer de 1639, o el del farmacòpula d'Esterrí d'Àneu, Joan Sans i Ramon, que consta actuava l'11 de gener de 1640 en l'examen d'Andreu Garés, de Salardú.

(vegeu: Id.; 159 v i 304).

De vegades, les delegacions eren més àmplies. El 14 de desembre de 1630 es facultava a Magí Martí, metge de Tortosa, perquè nomenés farmacòpola i notari per tal de visitar les apotecaries de Mora, Gandesa, Batea i Ulldecona, a raó de 4 lliures i 16 sous per apotecaria visitada, podent exigir i rebre àpoques, albarans i tota mena de cauteles.

Jacob Joan Borràs, metge d'Agramunt, el 13 de març de 1631, podia, pels entorns d'Agramunt, visitar i inspeccionar apotecaries i drogueries, a raó de 4 ducats per visita, i demanar ajuda a les autoritats per al compliment de la seva missió (68).

En determinats casos també els religiosos eren facultats. El 6 de novembre de 1631 li eren concedits poders per actuar com a procurador del protomèdic a Narcís Cassart, rector de la parròquia de Sant Esteve de Lémana (69).

68 - Id.; 160, 160 v i 162.

69 - Id.; f.170.

X

**VISITES D'INSPECCIÓ A LES
APOTECARIES DE CATALUNYA.
SEGLES XVI AL XVIII.
CONSEQÜÈNCIES, CRITERIS I
UTILITAT DE LES INSPECCIONS**

Visites corresponents a l'any 1592

El 30 de gener de 1592, Joan Rafael Moix, lloctinent del protomèdic Jeroni Mediona, junt amb Joan Ponsich, apotecari del Col·legi de Barcelona, efectuaven la primera visita a “**coram discreto Marcho Aliot**”, apotecari de Granollers (1), situat a la “**plaça de las gallinas**” (vegeu ruta 1). Marc Aliot rebia els visitadors i els mostrava els medicaments que li eren demanats. Observem que a l'acta que es feia aquests medicaments eren relacionats per grups: pólvores cordials, “**polvovors solutines**”, “**axarops**”, “**Anguents**”, olis, píndoles, “**trociscos**”, “**emplastra**” i “**simplicia**”. La relació de medicaments és copiosa i, entre simples i compostos, arriben al nombre de 83, anotant-se els defectuosos i en males condicions. S'advertia Aliot que en el terme d'un mes havia de comparèixer davant del protomèdic per tal de donar compte d'haver corregit els defectes trobats. En cas de no fer-ho així, se'l multaria amb 20 ducats.

Fet un estudi de les visites realitzades i tenint en compte que tan sols considerem com a ben assortides aquelles apotecaries que, com a màxim, tenien 3 faltes, en aquesta ruta trobem que de les 51 apotecaries visitades un 80 % estaven ben assortides. Això representa un apreciable percentatge a favor dels apotecaris.

Malgrat no haver trobat confirmat en el llibre d'actes el salari del lloctinent per cada visita feta, és probable que, sent-ho també el 1594, aquest any fos de 4 ducats, equivalents a 24 sous, o sigui, rebria 4 lliures i 16 sous per visita. Així, teòricament, d'aquesta ruta el protomèdic va rebre en concepte de visites el que es comptabilitza en la taula següent:

175.
X

Taula VII

Pagaments efectuats pels apotecaris	223 £ 16 σ
Deute de Pau Llansà	6 £ 12 σ
Tres visites adeudades (Mas, Boil i Guasch)	14 £ 8 σ
51 apotecaries a 4 £ i 16 σ	224 £ 4 σ

Cal fer constar que algunes visites són donades en absència de l'apotecari: Pau Llansà, de Vic; Gaspar Mas, d'Igualada; Andreu Caunar, de El Catllar, i Montserrat Artús, de Vilafranca. Generalment rep la visita l'esposa i sembla ser que si els visitadors demanaven que els mostressin les substàncies era l'esposa qui ho feia, si més no en aquelles apotecaries on no hi havia fadrí. D'altra banda, veiem que l'associació i l'arrendament eren permesos: Bernard Valls, de Granollers. Observem que a Valls, per examinar a Jacobo Nogués es va constituir un tribunal format per dos apotecaris de Valls, un de Barcelona i el lloctinent del protomèdic.

1 - A.H.P.B., Not. Francisco Devesa Galcerán. Libro de Actas de las visitas del Protomédico del Principado de Cataluña y Condados del Rosellón y Cerdaña, 1592.

Visites corresponents a l'any 1594

Una altra ruta és la iniciada el 28 de juliol de 1594, actuant com a substitut del protomèdic el magnífic Joan Amat, doctor en arts i en medicina (2), i Joan Ponsich, com a apotecari del Col·legi d'Apotecaris de Barcelona. (vegeu ruta 2)

En aquesta ruta, el dia 6 d'agost, arribats a Colliure, és visitat Miquel Çercaneda, situat al "**litoral del mar**", sent acompanyats els visitadors pel batlle.

Un altre apotecari de Colliure, Pere Morell, havia anat a Perpinyà. Rebia la visita el seu germà Rafael. És curiós l'inventari que a aquesta apotecaria s'assenyala. Se citen 13 envasos diferents contenint alguns medicaments en males condicions, quatre d'ells segellats -se'ns diu- amb el segell del protomèdic. Aquests eren:

"P^o ermodactilus"

Id. un pot d'estany amb dos nanses, retolat en una cara "**triphara magna**" i en l'altra mitridat, d'un pes de 3 lliures, 2 unces. Segellat.

Un altre d'estany amb dos nanses retolat triaca magna, d'un pes de 5 lliures, segellat amb el segell del protomèdic.

Un altre de terra blau amb estries blanques retolat "**diaphenicon**" que "**pesa encamerat**" 2 lliures i 2 unces.

Id. de terra blanca, retolat "**diamusis dulcis**", "**pesa encamerat**" 2 lliures 2 unces.

Id. un altre pot de terra "**envarniçat**" de blau retolat "**unguentum agrippe de pes encamerat**" 2 lliures i mitja. Segellat.

"Item altre pot de terra envernissat de vert y negre, intitulat unguentum rosati de pes encamerat tres lliures y dos unsas"

"Item un pot de terra petit de vidre intitulat confectionis Jachintun de pes encamerat de dos unsas"

"Item un pot de terra blanc, pera unguento de los apostoles de pes encamerat de tres lliures justes". Segellat

"un pot de vidre" mitjà retolat "**conserva de buglosa de pes encamerat de tres onses**"

Un altre per a "**diatragantis frigidi**" de "**pes encamerat de dos onses y bon pes**"

Un altre per a pólvores aromàtics rosats de 2 unces de pes.

Un altre per a pólvores de sang de drac, de vidre, de 5 unces.

Un altre, de vidre, per a pólvores "**de pes encamerat**" 2 unces.

Els visitadors ho segellaven tot novament i ho posaven sota la custòdia del batlle, tot esperant la futura decisió del protomèdic. Sembla ser, però, vista l'advertència feta a l'esposa de Morell, que aquest, sota pena de 100 ducats, havia de comparèixer davant el protomèdic per donar compte del "**que se havia encontrado en su casa**", i que Morell no deuria ser apotecari ja que cap indicació especial més es fa constar. El que queda pendent és saber qui va ser el protomèdic que segellà primer els recipients a Pere Morell.

En concepte de visites, teòricament i segons les nostres dades, el protomèdic havia de percebre el següent:

Taula VIII

Pagaments efectuats pels apotecaris	182 £ 8 σ
Deute de Pere Pujol	4 £ 16 σ
36 apotecaries a 4 £ i 6 σ	187 £ 4 σ

Quant al que podem considerar com a intrusisme, si bé hem trobat el cas de Joan Ferrer i el del cerer Gibert, ens interessa un manament cursat contra Dionis Cerdà, de Vinça, que exercia il·legalment l'art d'apotecari "**fahent y venent unguents, axarops y moltas otras cosas a dita art d'apothecaria**". Aquest manament deia que, de continuar així, se'l multaria amb 100 ducats. Malgrat tot, aquest document dirigit a Cerdà, solt, datat el 27 de juliol de 1594 i signat pel protomèdic Jeroni Mediona, ens fa suposar, vista la seva data, que si el 29 ja es trobaven els visitadors a Olot començant el seu recorregut d'inspecció, més que atrapar a l'intrús, se'l posava en guàrdia abans que arribessin a Vinça -el 10 d'agost- localitat no massa llunyana. És estrany no trobar cap dada referent a Cerdà quan els visitadors van arribar a la dita localitat, la qual cosa ens fa creure que tal vegada la documentació d'aquest any, per haver-se extraviat, no sigui completa en aquest fascicle que detallem.

177
X

Pel que fa a la tradició familiar, els noms de Viader, Illa, Raurés i Llacuna, de Ripoll; Marés, de Vinça; Muntaner i Muntallar, de Puigcerdà, ens mostren les mateixes arrels.

De les 36 apotecaries visitades, 7 estaven perfectament i tan sols a 5 els mancava una substància. La zona que té més gran nombre de faltes és, seguint la ruta, la compresa entre Besalú i Torroella de Montgrí. La zona compresa entre Puigcerdà i Terrassa pot considerar-se ben assortida, especialment Ripoll, localitat d'acurada competència per part dels seus apotecaris.

El percentatge d'apotecaries visitades que poden considerar-se com a ben assortides assoleix un 33 %, percentatge clarament inferior al registrat l'any 1592, tot i que hem de tenir en compte que una comparació numèrica paral·lela és difícil d'establir per quant les localitats visitades en ambdues rutes eren diferents.

En aquesta ruta d'inspecció les apotecaries tancades per no estar en condicions foren 3 i els títols concedits 9.

Visites corresponents a l'any 1595

Un altre itinerari és el començat el mes d'agost de 1595 (3). Aquest s'inicia a Piera el dia 1, actuant com a protomèdic Jeroni Mediona, el metge Agustí Bruna, acompanyat de Joan Ponsich, apotecari de Barcelona (vegeu ruta 3).

3 - Id., 1595.

*Visites d'inspecció a les apotecaries de Catalunya.
Segles XVI al XVIII. Conseqüències, criteris i utilitat de les inspeccions*

Tots els apotecaris assenyalats en aquesta ruta són denominats "Discrets".

De les 63 apotecaries visitades aquest any, 37, o sigui, el 58% estaven ben assortides, seguint el rigorós criteri de que l'apotecaria amb més de 3 faltes quedava exclosa d'entre les ben assortides. Malgrat que en aquesta ruta apotecaries amb 10 faltes foren considerades pels visitadors com a ben assortides, nosaltres generalitzem el mateix criteri en totes les rutes per tal de poder establir unes xifres significativament comparatives.

Apotecaries mal assortides en trobem: 2 a Balaguer, una a Ponts i una a Martorell. Al contrari, les millor assortides les trobem a Manresa -les 4- i a Cervera. El mateix, exceptuant-ne una, passava a Vic i, a la costa, a Calella i Blanes, deixant bastant que desitjar les apotecaries de Vilafranca del Penedès.

Amb relació a les visites fetes l'any 1592, podem apreciar que a Granollers aquell any hi havia 4 apotecaries i aquest, 1595, només 3. En elles hi continuava Marc Alliot i Francesc Batlle, no havent variat gaire el panorama pel que fa a l'aprovisionament, ja que, malgrat la desaparició d'una apotecaria, tan sols la de Batlle havia millorat sensiblement, no succeint el mateix amb la d'Alliot.

A Mataró, en conjunt, les 2 apotecaries havien millorat, ambdues estaven ben assortides, no sofrint variació la de Joan Argila, de Calella que continuava ben qualificada.

A Vic, Bernard Comellas era nou i Jaume Morlans era l'únic que estava mal assortit, igual que l'any 1592 que hi havia dos apotecaries menys. Els altres apotecaris, tots continuaven estant a Vic.

Tan sols l'apotecaria de Me Pedrolo, d'Agramunt, va ser tancada.

Partint que el salari de la visita era de 4 ducats, equivalents a 24 sous cadascun i, per tant, el seu valor convertit era de 4 £ i 16 σ, i sent el salari del privilegi 7 lliures i 4 sous, equivalents a 6 ducats, establím així el moviment monetari teòric del protomèdic durant aquestes visites:

Taula IX

Visites

Pagaments efectuats pels apotecaris	302 £ 2 σ	
Deute de Baltasar Ferrer		6 σ
63 apotecaries a 4 £ i 16 σ		302 £ 8 σ

Privilegis

Pagaments en concepte d'obtenció de privilegi	87 £ 12 σ	
Deutes de: Baltasar Ferrer		6 £
Tomas Teixidor		7 £ 4 σ
Total		100 £ 16 σ
		403 £ 4 σ

Visites corresponents a l'any 1609

Per fer la ruta de les visites a les apotecaries corresponent a l'any 1609 van ser especialment escollits: Tomàs Boria, doctor en medicina, i Miquel Querol, "pharmacopula", ambdós de Barcelona, sent Querol cònsol del Col·legi d'Apotecaris de Barcelona (4) (vegeu ruta 4).

Pel que se'ns diu en la documentació d'aquest any 1609, hem pogut conèixer que les visites que es van fer l'any 1606 van transcórrer amb total normalitat -malgrat que nosaltres no hem trobat la documentació d'aquesta ruta- i que, de vegades, quan es visitava un cirurgià, l'apotecari Miquel Querol estava present en la visita.

Podem comprovar que el 1609 l'estat general de les apotecaries no era bo. Veiem que tan sols onze, de les 40 visitades, estaven ben assortides, el que representa només un 27,5 %. Algunes d'elles, en relació a les visitades a les mateixes localitats l'any 1595, aleshores ben assortides, ara no ho estaven: Ponts, Arbeca i Agramunt. Així s'explica que l'any 1595, de 63 apotecaries, 37 estiguessin ben assortides i aquest any, de 40, tan sols ho estiguessin onze, i encara a les mal assortides de 1595 els faltaven, en conjunt, molts menys medicaments.

Des d'un punt de vista econòmic, tenint en compte els deutes, en aquella ocasió el protomèdic rebia 389 lliures, contra 113, de deutes, i ara, sobre unes 189 lliures, deixava de cobrar-ne al comptat unes 31, aproximadament, (24 ducats, 24 dracmas) la qual cosa venia a representar, també aproximadament, un 15 % del que havia d'ingressar, o sigui, hi trobem una diferència en contra, referit a 1595, d'un 12 %, percentatge que és molt superior al més alt trobat fins ara (8 %) i que correspon a l'any 1592 (vegeu taula X).

179
X

Taula X

Nom	Localitat	Deute
Vda. d'Antoni Montalt .	Ponts	7 ducats (de 1605)
Melcior Roman	Les Borges Blanques	2 "
Joan Ferrer	Móra d'Ebre	4 "
Pere Romeu	Gandesa	24 dracmes
Pere Vergés	Ulldecona	4 "
Joan Antoni Moix	"	4+4 " (de 1606)
Joan Ferrer	Falset	4 "
		<u>29 ducats 24 dracmes</u>

Pels als nostres càlculs prenem com a tipus: 1 lliura = 20 sous 1 ducat = 22 sous

Visites d'inspecció a les apotecaries de Catalunya.
Segles XVI al XVIII. Conseqüències, criteris i utilitat de les inspeccions

Visites corresponents a l'any 1621

El dia 9 de juliol de 1621, Gabriel Antoni Bosser, tinent del protomèdic al Principat de Catalunya, nomenava Gaspar Joan Pasqual, doctor en arts i medicina, i a Francesc Llacuna, apotecari, ambdós de Ripoll, perquè visitessin les apotecaries d'un llarg itinerari (5) (vegeu ruta 5).

D'aquesta ruta ens interessa veure que quedaren pendents de cobrament, per part del Protomedicat, certes quantitats. En detallem algunes a continuació, les quals, a més, venien incrementades, tot i que aquí no hi figura, amb 15 sous, salari del procurador (vegeu taula XI).

Taula XI

Núm	Nom	Lloc	Paga			Deu			(*)
			£	σ	δ	£	σ	δ	
01	Antoni Conbelles	Sallent	1	4	-	3	12	-	V
02	Joan Manés	Torà	-	16	-	4	-	-	V+
03	Rafael Nonell	Cervera	1	14	-	10	6	-	P
04	Jeroni Martí	Sarraf	4?	-	-	8	-	-	P?
05	Joan Angel Font	Bellpuig	2	8	-	2	8	-	V
06	Miquel Guardiola	Cubells	-	-	-	9	12	-	V++
07	Bartomeu Bas(n.Reus)	Cambrils	6	4	-	5	16	-	P
08	Francesc Artús	Alcover	-	-	-	4	16	-	V
09	Jeroni Artús	Valls	1	4	-	10	16	-	P
10	Pauli Mascaró	Vil. Pened.	1	4	-	10	16	-	P
11	Francesc Garcia	Puigcerdà	-	-	-	-	-	-	P+++
12	Pau Serra	Granollers	-	5	4	-	6	16	P++++

* = Pagament o deute en concepte de Visita o Privilegi

+ = Cancel·lat el 14.8.1624

++ = Visita a dos apotecaries

+++ = Queda a deure 10 Ducats moneda de Barcelona. (Valor pres: 1 Ducat=24 sous)

++++ = Cancel·lat el 27.2.1622

Altres apotecaris pagaren quantitats variables per la visita. No hem trobat cap debitori, ja que es veu que reunien les circumstàncies especials que es manifestaven en pagaments diferents pel que es dedueix dels registres estudiats. (vegeu taula XII).

Taula XII

Nom	Localitat	Paguen (.)			Concepte
		£	σ	δ	
Joan Manalt	Berga	3	6		Visitada feia menys de dos anys
Pere Antoni Alet	Berga	10	16		Visita anterior y actual
Francesc Banetas	Manresa	2	8		No visurats els medicaments
Onofre Trias	Manresa	3			Era pobre
Ludovic Vinader	Montblanch	4			No especificat
Josep Servera	Montblanch	3	12		Per costum
Rafael Bosch	Les Borges	3	6		No especificat
Onofre Picaire	Verdú	?	?	?	Per pobre
Apotecaris de	Lleida	11			No especificat
Cosme Giner	Flix	4			No especificat
Joan Scola	Batea	4	8		No especificat
Pere Romeu	Gandesa	2	9	6	Per pobre
Col·legi apotecaris	Tortosa	*			Segons sentència. Devien ser 20 *?
Pau Prat	Reus	3	12		No especificat
Francesc Carreras	Tarragona	4			No especificat
Vda. Jacobo Sabater	Tarragona	2	6		Per pobre
Bernat Pilés	Tarragona	3	12		"per facta gratia"
Francesc Navés	Tarragona	3	12		"per facta gratia"
Magí Vidal	Tarragona	3	12		"per facta gratia"
Francesc Peregrí	L'Arboç	0	0	0	Per pobre
Montserrat Artús	Vilafranca Penedès	3			"per facta gratia"
Simó Roquer	Martorell	4			No especificat
Pere Pujadas	Puigcerdà	**			No especificat
Miquel Simón	Elna	2	4		No especificat
Antoni Mas	Figueres	3	12		No especificat
Dominic Soler	Torroella de Montgrí	3	6		No especificat
Pere Feliu	Palafrugell	1	4		No especificat
Jacobo Rourés	Ripoll	3	12		No especificat
Francesc Llacuna	Ripoll	0	0	0	figura el signe /o/
Ludovic Buenaventura	Mataró	3	12		No especificat

181
X

(.) Alguns apotecaris que tenien l'apotecaria qualificada com mal assortida pels visitadors satisfieien íntegres els drets que els visitadors percebién.

* - Pagava 12 ducats.

** - Consta que pagava: "Quelcom".

En línies generals, en aquestes visites d'inspecció s'aprecia un millorament de l'estat de les apotecaries. D'un total de 172, 29 no estaven, segons els visitadors, ben assortides. Això ens representa que, enfront el percentatge de les ben assor-

Visites d'inspecció a les apotecaries de Catalunya.

Segles XVI al XVIII. Conseqüències, criteris i utilitat de les inspeccions

tides el 1592: 80 %, el 1594: 33%, el 1595: 58 % i el 1609: 27,5 %, durant aquest any el percentatge assoleix un elevat índex: 83 %, quelcom superior al de 1592.

Hi ha un fet, però, que convé valorar.

Teòricament, el protomèdic havia de cobrar, cas de pagar els drets de visita tots els apotecaris, la quantitat de 825 £ i 10 σ. Per una sèrie de circumstàncies que han quedat paleses en la taula XII, el protomèdic rep 80 lliures i 8 sous de menys, i podríem dir que graciosament ja que a 41 apotecaries els va cobrar xifres menors i variables, sense seguir cap norma específica, si n'exceptuem els casos de pobresa. Tot i suposant que Llacuna estigués exempt de pagament per ser convidador i que altres apotecaris considerats com a pobres no firmessin cap debitori, veiem que, d'aquells que el van signar, 5 van fer-ho en concepte d'obtenció de privilegi, la qual cosa fa que aquelles 80 £ i 8 σ s'incrementessin amb 88 £ i 8 σ més, convertint-se les 825 £ i 10 σ de les visites, més les 240 corresponents a 20 privilegis, en 1.065 £ i 10 σ (vegeu taula XIII). A l'hora de la veritat, ja que els deutes i el que es rebaixà sumaven 169 £ i 6 σ, el protomèdic va rebre, aproximadament, 896 £ i 4 σ.

Taula XIII

Deno-	Nom	Localitat	Data	Metge	Apotecari
minats			Examen	ex.	ex.
E	Joan Garrigó	Manresa	07.08.1621	G.J.P.	F.LI.
E	Joan Armanya	Manresa	07.08.1621	G.J.P.	F.LI.
A	Rafael Nonell	Cervera	12.08.1621	G.J.P.	F.LI.
A	Jacobo Ninot	Cervera	12.08.1621	G.J.P.	F.LI.
?	Jeroni Martí	Sarral	14.08.1621	G.J.P.	F.LI.
E	Iñigo de Pas	Bellpuig	18.08.1621	G.J.P.	F.LI.
A	Joan Genovès	Castelló de Farfanya	24.08.1621	G.J.P.	F.LI.
?	Gaspar Berart	Reus	04.09.1621	G.J.P.	F.LI.
N	Bartomeu Bas	Cambrils	04.09.1621	G.J.P.	F.LI.
A	Jeroni Artús	Valls	06.09.1621	G.J.P.	F.LI.
A	Pau Mascaró	Vilafranca del Penedès	11.09.1621	G.J.P.	F.LI.
R	Francesc Garcia	Puigcerdà	29.09.1621	*	F.LI.
R	Jacobo Viader	Illa (Conflent)	06.10.1621	G.J.P.	F.LI.
A	Pere Calvet	Torroella de Montgrí	15.12.1621	G.J.P.	F.LI.
E	Benet Anglada	Banyoles	22.10.1621	G.J.P.	F.LI.
A?	Bartomeu Flores	Vic	26.10.1621	G.J.P.	F.LI.
A	Pau Serra	Granollers	29.10.1621	G.J.P.	F.LI.
A?	Marc Vinader	Hostalrich	31.10.1621	G.J.P.	F.LI.
E?	Bernat Vergés	Hostalrich	31.10.1621	G.J.P.	F.LI.
A?	Melcior Romani	Calella	01.11.1621	G.J.P.	F.LI.

Qualificats com a:

E = Exercint a; A = apotecari; N = Natural de; R = Resident a

(*) Examinat per G.J.P. (Gaspar Joan Pasqual, metge de Ripoll) i G.A.B. (Gabriel Anton Bosser, protomèdic del Principat).

G.J.P. - Gaspar Joan Pasqual, metge de Ripoll.

F.LI. - Francesc Llacuna, apotecari de Ripoll, acompanyant, com a visitador, del protomèdic.

Visites corresponents a l'any 1624

Una altra ruta interessant és la que començà el 13 d'agost de 1624 a la ciutat de Berga (vegeu ruta 6). També foren protagonistes principals d'aquest recorregut el per nosaltres ja conegut Joan Pascual, metge de Ripoll, que actuava com a substitut del protomèdic, i Llacuna, apotecari amb anàlogues funcions inspectores. Durant aquesta ruta es visitaren moltes localitats també visitades l'any 1621 (6).

De les 188 apotecaries visitades, 122 foren considerades com a ben assortides, 63 com a mal assortides, si és que extremem el judici, i dos foren tancades pels seus propis amos: Pere Anglada, a Banyoles, i Francesc Benetes, a Manresa.

Aquestes xifres representen que un 64 % de les apotecaries visitades estaven en bones condicions, percentatge bastant inferior a l'assolit durant les visites d'inspecció del 1621.

En algunes localitats apreciem un increment en el nombre d'apotecaries en relació al 1621: Berga 1, Lleida 1, la Selva del Camp 1, Vilafranca del Penedès 1, Reus 3, etc.

Els metges o cirurgians que trobem que van fer de testimoni en diverses localitats han estat classificats en la següent taula XIV:

Taula XIV

Localitat	Metges	Cirurgians	183 X
Torà	Vicenç Castellet	—	
Sallent	Rafael Camps	—	
Manresa	—	Gabriel Falcet	
Esparreguera	—	Francesc Cabanellas	
Olesa	Jacob Montaner	—	
Caldes de Montbui	—	Onofre Xixet	
Puigcerdà	Pere Maranges	Onofre Domenech	
Illa	Francesc Conill	—	
Perpinyà	Ludovic Salell	—	
Torroella de Montgrí	Tomas Ripoll	—	
La Bisbal	Hilari Fina	Josep Brú	
Girona	Jeroni Poch	—	
Montblanc	—	Bartomeu Font	
Bellpuig	Francesc Jover	—	
Verdú	Francesc Oller	—	
Castelló de Farfanya	Joan Genovès	Mateu Armengol Baltasar Lafuente(?)	
Lleida	Francesc Ferrer	—	
Almenar	Joan Scolas	—	

Visites d'inspecció a les apotecaries de Catalunya.
Segles XVI al XVIII. Conseqüències, criteris i utilitat de les inspeccions

En aquesta ruta el Protomedicat havia de rebre, teòricament, en concepte de salari de les visites: 902 lliures i 8 sous, ja que el salari per cada apotecaria era de 4 lliures i 16 sous, i el salari que havia de rebre per la concessió dels 15 privilegis era de 180 lliures, corresponent a 12 lliures per privilegi.

Taula XV

Visites

Pagaments efectuats pels apotecaris, exclosos els de Girona i Tarragona	801 £ 12 σ	
Apotecaris de Girona i Tarragona (15 apotecaries) que se suposa pagaren	67 £ 4 σ	
Deutes els quals ens consten documentalment	28 £ 16 σ	
Francesc Llacuna (exempt de pagament)	4 £ 16 σ	
	868 £ 16 σ	33 £ 12 σ
188 apotecaries a 4 £ i 16 σ		902 £ 8 σ

Privilegis

Pagaments fets pels examinats	118 £	
Deutes els quals ens consten documentalment	62 £	
	118 £	62 £
15 privilegis a 12 £		180 £
Total		1.082 £ 8 σ

184

X

Hem de tenir, però, en compte que al protomèdic se li quedaren a deure certes quantitats, de les quals en quedà constància, no de totes, mitjançant l'oportú debitori.

Taula XVI

<u>Nom</u>	<u>Data deute</u>	<u>£</u>	<u>σ</u>	<u>Concepte</u>	<u>Localitat</u>
Miquel Sorribes	13.08.1624	4	16	*	Berga
Francesc Montaner	29.08.1624	10	16	**	Puigcerdà
Gaspar Bossomba	29.08.1624	6	16	**	Puigcerdà
Josep Arxer	19.09.1624	8	8	**	Banyoles
Jeroni Palau	22.10.1624	10	16	***	Cubells
Pau Arnau	20.11.1624	8	8	***	La Selva
Francesc Vidal	20.11.1624	8	8	***	Valls
Nicolau Almenar	20.11.1624	8	8	***	La Selva

*.- Per visita.

**.- Complement de 12 £, import del privilegi.

***.- Complement de 10 Ducats, import del privilegi.

Altres deutes els hem conegut per les anotacions dels originals consultats, sense trobar, però, com ja hem dit, cap debitori.

Nòmina d'apotecaris catalans del 1671

Si bé l'estudi de les visites que hem comentat corresponents a diferents zones del Principat ens ofereixen un apreciable nombre d'apotecaris, un document datat el 1671 ens ofereix una altra relació d'apotecaries existents al Principat aquest any (7). El seu títol: "**tots los Apotecaris de Cataluña, y del Chirurgicalians, que lo any 1671 se examinaren y alguns que no se volgueren examinar y sels feu Manament**" és prou explícit. Malgrat tot, no ens diu quins foren els que s'examinaren i quins no ho van fer. És evident, però, que ens mostra els qui l'any 1671 actuaven com a apotecaris a les localitats indicades en la relació. Lamentablement, malgrat tenir la sospita que tots ells foren visitats l'any 1671, en no existir anotacions que ens permetin considerar l'estat d'aquelles apotecaries, no podem fer servir aquesta relació per obtenir dades comparatives com les que fem servir per afinar el criteri general sobre les apotecaries del Principat durant el període 1592-1774.

Segons l'esmentada relació de l'any 1671, transcrita a la taula XXI, podem establir l'existència de 215 apotecaris.

Amb aquesta relació n'hi trobem una altra, sense data, que ens mostra, agrupats per certes zones geogràfiques, localitats i apotecaris, figurant-hi a més al costat del nom d'alguns d'ells l'anotació: "**50 Lliures, mt. 1 L. 10 s.**", amb algunes variacions segons els llocs: 2, 4, 6, 8 i 10 sous. Les xifres menors representen les despeses pròpies de la notificació del manament que el protomèdic enviava als apotecaris del Principat. La xifra de 50 lliures creiem que correspon a la sanció amb què el protomèdic amenaçava en cas de no ser complida la seva ordre de presentar-se a examen, o bé perquè el seu títol fos revalidat.

D'altra banda, tenint en compte que des del 3 de juny de 1672 al 5 de setembre de 1673 el protomèdic revalidava els títols de 129 apotecaris de tot el Principat, costum que se seguia cada vegada que hi havia un nou protomèdic (8), això ens permet fer certs estudis comparatius.

Valorant l'existència de les dues relacions primerament citades, podem considerar que existeix una relació d'apotecaris catalans coneguts pel protomèdic pertanyent a l'any 1671. D'ells, uns s'examinaren i altres no van fer-ho. Per tant, partint de la base que certs títols eren acreedors d'unes determinades revalidacions, considerem vàlid que els qui mostraren els seus títols, si més no, s'havien examinat abans o durant l'any 1671.

Així, després de fer una primera comparació d'individus, trobem que si bé la quasi totalitat d'ells consten en ambdues llistes, existeixen certes diferències importants, algunes trobades en altres documents, i així veiem a la taula XVII els qui, tenint apotecaria el 1671, s'examinaren després d'aquesta data. Els seus noms no figuren en la relació corresponent a 3.6.1672/5.9.1673.

7 - Id.

8 - Jordi, R., Relaciones. op.cit.; 445-447.

*Visites d'inspecció a les apotecaries de Catalunya.
Segles XVI al XVIII. Conseqüències, criteris i utilitat de les inspeccions*

Taula XVII

<u>Amb apotecaria el 1671</u>	<u>Localitat</u>	<u>Data examen</u>
Pere Servera	Hostalric	17.08.1672
Jeroni Pau Abrich	St. Feliu de Guíxols	21.11.1672
Melcior Puig	Palautordera	22.11.1672
Bernard Colell	St. Feliu Sasserra	22.12.1672

D'altra banda, no ens consta que a cap d'ells se'ls hagués fet adició al privilegi, ja que això no feia falta en ser examinats amb posterioritat al manament.

A un segon grup dels examinats pertanyen els relacionats a la taula XVIII i que, si més no l'any 1671, no tenien apotecaria oberta. Els seus noms tampoc figuren a la relació de 3.6.1672/5.9.1673.

Taula XVIII

	<u>Nom</u>	<u>Natural de</u>	<u>Data examen</u>
	Joan Salvador	Mora	25.04.1672
	Vicenç Grau	Ager	02.05.1672
186	Cristofol Brassó	Granollers	06.11.1673
X	Gracià Soler	Olesa	02.01.1673
	Lluís Panedas	Sant Feliu Sass.	05.01.1673
	Bernard Generes	Prats de Rei	26.01.1673
	Joan Pasqual	Martorell	31.04.1673
	Miquel Ameller (fill)	Granollers	18.04.1673
	Josep Olivella	Vilafranca del Penedès	02.05.1673
	Antoni Amat	Sitges	01.07.1673
	Francesc Olivellas	Barcelona	18.08.1673
	Francesc Çafont	Barcelona	28.08.1673
	Pau Costa	Sant Vicenç de Sarrià	02.02.1674
	Joan Torres	Manresa	21.02.1674

Un tercer grup queda constituït pels qui registraren adició al seu privilegi, però, que nosaltres sabem, segons la relació, l'any 1671 no tenien apotecaria a les localitats assenyalades junt al seu nom a la taula XIX. Figuren en la relació de 3.6.1672 / 5.9.1673

Taula XIX

<u>Nom</u>	<u>Localitat</u>	<u>Data revalidació del títol</u>
Pere Canya	La Bisbal	22.10.1672
Esteve Nadal	L'Arboç	03.11.1672
Agustí Baus	Caldes de Montbui	06.11.1672

<u>Nom</u>	<u>Localitat</u>	<u>Data revalidació del títol</u>
Joan Vellalta	Sabadell	11.11.1672
Pere Mir	Piera	16.02.1672
Joan Simon	Palafrugell	27.02.1673
Pere Vidal	Falset	22.03.1673
Joan Forcadas	Sarrai	08.04.1673
Jaume Solanes	Les Borges Blanques	03.05.1673
Josep Canals	Salàs	04.05.1673
Joan Pau Grau	Tremp	30.05.1673
Josep Daqués	Ponts	21.06.1673
Pere Caps	Olot	29.06.1673
Francesc Pescarias	Cervera	09.07.1673
Juan Bautista Castellar	Conques	05.09.1673

Un quart grup és el dels apotecaris que, no citats en la relació del 1671, no estem segurs que estiguessin establerts a les localitats que s'indiquen, ja que aquestes localitats no són ressenyades en aquella ocasió.

Aquests són els assenyalats a la taula següent i són citats també a la relació 3.6.1672/5.9.1673

Taula XX

<u>Nom</u>	<u>Localitat</u>	<u>Data revalidació del títol</u>
Josep Bertran	Vila-Rodona	10.03.1673
Francesc Casamitjana	Prats de Rei	19.04.1673
Felip Mallol	La Pobla de Segur	06.05.1673
Joan Pau Gibert	Artesa de Segre	21.04.1673

A la taula XXI es transcriu literalment la nòmina dels apotecaris que el 1671 tenien apotecaria al Principat, segons les dades en poder del tinent del protomèdic, Raimon Monnar, nòmina a la qual donem un apreciable valor documental.

Taula XXI

<u>Noms</u>	<u>Localitats</u>	<u>Noms</u>	<u>Localitats</u>
Agustí Artusa	Guimara	Agustí Baus	Sant Cugat del Vallès
Agustí Fornés	Olesa	Agustí Refat	Tarragona
Alex Soler	Vilafranca del Panadès	Andreu Bartheumeu	Vilafranca del Panadès
Andreu Pages	Puigcerda	Andreu Serra	Canet de Mar
Antoni Conteras	Lleyda	Barnardi Massuy	Salardú
Barnat Fragenet	Alguayre	Batista Palou	Isona
Bernardo Colell	Sant Feliu Sacerra	Bernart Huguet	Servera
Bonaventura Gasol	Valls	Carlos Bonay	Castello Ampurias
Christofol Ferra	Gerona	Cristofol Braço	Sant Celoni
Damiá Molins	Hostalric	Diego Sobraques	Tora

*Visites d'inspecció a les apotecaries de Catalunya.
Segles XVI al XVIII. Conseqüències, criteris i utilitat de les inspeccions*

Noms	Localitats	Noms	Localitats
Dionis Monclús	Balaguer	Esteva Nadal	Olot
Esteva Riera	Vich	Esteve Godó	Olot
Feliu Casanovas	Mataró	Franc. Claris	Berga
Francesc Alisant ***	Sabadell	Francesc Baget	Arbeca
Francesc Dimas Alavedra	Tarrasa	Francesc Durán	Blanes
Francesc Pau	Caldes de Monbuy	Francesc Soler	Vich
Franch Andreu	Palafrugell	Franch Fina	Palamos
Franch. Cava	Guisona	Franch. Piguillem	Puigcerda
Franch. Riutet	Riudoms	Franch. Trilla	Servera
Franch. Visens	Figueras	Francisco Cuyner	Igolada
Francisco Savanés	Tarrega	Franco Comas	Valls
Franco Deulofeu	Bisbal	Franco Grande	Vich
Franco Osona	Vich	Franco. Benejam	Mora
Franco. Clariana	Pons	Franco. Clos	Salas
Franco. Comes	Cubells	Franco. Feliu	Alos
Franco. Pallares	Solsona	Franco. Pescarias	Agramunt
Franco. Santpons	Berga	Franco. Savanés	Agramunt
Fructuos Pijoan	Manresa	Gabriel Roig	Alcover
Gabriel Serra	Gerona	Gaspar Huguet	Reus
Gaspar Llaguna	Ripoll	Gaspar Masjoan	Gerona
Gaspar Spoy	Igolada	Geroni Boleda	Anglesola
Geroni Marti	Sarreal	Geronim Casamitjana	Servera
Geronim Fabre	Gandesa	Geronim Pau Abrich	Sant Feliu de Guíxols
Geronym Boxeda	Vich	Guillem Fulla	Puigcerda
Ignasi Fuster	La Torredembarra	Isidro Claver	Montblanch
Isidro Corbera	Asterri d'Aneu	Isidro Papiol	Vilanova
Isidro Pasqual	Bellpuig	Jasinto Ametller	Hostalric
Jasinto Carabassa	Sanahuja	Jasinto Gispert **	Flix
	Lleyda	Jaume Arsaguet	Manresa
Jaume Bages	Esparraguera	Jaume Coletes	Tremp
Jaume Escola *	Blanes	Jaume Gensana	Gerona
Jaume Joan Rubio	Verdu	Jaume Lloberas	Sant Celoni
Jaume Muntells	Lleyda	Jaume Piguillem	Puigcerda
Jaume Rebull	Tortosa	Jaume Roset	Sta. Coloma
Jaume Sala	Puigcerda	Jaume Santaló	Olot
Jaume Solanas	Oliana	Jayme Roig	Igolada
Jeroni Coll	Arenys de Mar	Joachim Boxeda	Vich
Joachim Parra	Garriga	Joachim Vinyas	Sant Joan de les Abadeses
Joan Argullol	Calaf	Joan Batista Gomar	Pons
Joan Bautista Cabanyes	Llinás	Joan Blanch	Olot
Joan Bonanat	Urgell	Joan Bonay	Aytona
Joan Calvet	Agramunt	Joan Casals	Berga
Joan Catellar	Gerri	Joan Coch	Cellent
Joan Davi	Manresa	Joan Forcadas	Cambriis
Joan Golart	Arenys de Mar	Joan Navarro	Arenys de Mar
Joan Noves	Pons	Joan Oliva	Figueras
Joan Osona	Vich	Joan Pau Font	Tarrega
Joan Pau Garau	Sort	Joan Pera Serra	Besalú
Joan Pujol	Sant Feliu de Guixols	Joan Rabassa	Calella
Joan Riuter	Ribera	Joan Simon	Palamos
Joan Teixidor	Cornudella	Joan Torrens	Vilanova
	Vilanova de May	Joan Vendrell**	Vilafranca del Panadés

Noms	Localitats	Noms	Localitats
Joan Vellaïta***	Sabadell	Joan Voltas	Tarragona
Josep Corts	Servera	Josep Gay	Reus
Josep Mestras	Sitjas	Josep Osona	Caldas de Monbuy
Josep Pages y Garbi	Torroella de Montgri	Josep Roig	Mataró
Josep Tous	Monistrol	Joseph Aguilera	Esparraguera
Joseph Anguera	Bellpuig	Joseph Bacardit	Vendrell
Joseph Bertran	Vallbona de les Monges	Joseph Bestús	Conques
Joseph Borrell	Piera	Joseph Camps	Torello
Joseph Canals	Sort	Joseph Casellas	Baga
Joseph Corbella *	Reus	Joseph Desfius	Moya
Joseph Graçes	Tremp	Joseph Graner	Berga
Joseph Joffre	Granadella	Joseph Jofre	Tora
Joseph Mir	Tortosa	Joseph Montaner	Montblanch
Joseph Olivart	Arbos	Joseph Oriol	Pineda
Joseph Pasqual	Guisona	Joseph Roig	Blanes
Joseph Roquer	Arbos	Joseph Sarradell	Sanahuja
Joseph Vidal	Cardona	Joseph Vilafrancha	Las Borjas Blancas
Joseph Vilamajor *	Vallbona d'Anoia		Lleyda
Joseph Vilaseca	Calaf	Llorens Mora	Tarragona
Lluís Violas	Tortosa	Joan Francesc Deulofeu	Bisbal
March Antoni Catala	Cardedeu	Martí Fontanet	Tarrasa
Martí Fruit	Linyola	Mateo Genoves	Castelló de Farfanya
Mateu Caminet	Agramunt	Matias Llorens	Ripoll
Matias Serra	Sant Celoni	Melsior Puig	Palau Tordera
Miguel Ameller	Granollers	Miguel Bolos	Olot
Miguel Carrera	Guisona	Miguel Franquesa	Tortosa
Miguel Martí	Palafrugell	Miguel Sants	Figueras
Narcís Visens	Gerona	Onofre Teixidor	Falset
Pau Anglada	Balaguer	Pau Llorens	Figueras
Pau Sagui	Granollers	Pedro Vila	Urgell
Pera Camps	Paralada	Pera Comerma	Valls
Pera de St. Joan	Vila de Viella	Pera Fontanella	Camprodon
Pera Joan Pages	Vilafranca del Panadés	Pera Juglar	Torroella de Montgri
Pera Mir	Sta. Coloma	Pera Oriol	La Selva
Pera Palma	La Torredembarra	Pere Joan Vidal	Martorell
Pere Lladó	Arenys de Mar	Pere Servera	Hostalric
Pere Thomas	Mataró	Phelip Molas	Camprodon
Phelip Salvador	Calella	Phelip Salvador	Blanes
Rafael Deulofeu	Gerona	Rafael Fina	Bisbal
Rafael Garrigó	Manresa	Rafael Bonavia	Banyoles
Ramon Arnau	Granollers	Ramon Carreras	Alcover
Ramon Monja	Salardú	Salvador Mambra	Castello Ampurias
	Rosas	Segimon Homs	Vich
Vda. Ana Maria Fabra	Solsona	Vda. de Pasqual	Moya
Vda. Geronima Gibert	Monistrol		

* - Jaume Escola, de Blanes, el 9 de desembre de 1672 és citat com de Pineda; Josep Vilamajor, de Vallbona d'Anoia, és citat com de Bellpuig el 9 de març de 1673, i l'11 de març Joseph Corbella és citat com de Riudoms, sent de Reus.

** - El fet que sota el mateix nom apareixen dos apotecaries en localitats diferents sembla mostrar que per raons específiques no eren il·legals, salvant sempre la possibilitat que coincidències de nom o de parentiu justificuessin aquesta duplicitat.

*** - Els cognoms Alisant i Vellaïta, ambdós de Sabadell, realment corresponen a Anisant i Vellaïta.

*Visites d'inspecció a les apotecaries de Catalunya.
Segles XVI al XVIII. Conseqüències, criteris i utilitat de les inspeccions*

Visites corresponents a l'any 1674

El 3 de setembre de 1674 s'inicia una altra ruta o itinerari, sent el visitador el protomèdic Raimon Monnar, acompanyat de l'apotecari de Barcelona, a aquest efecte nomenat, Pau Troch (9) (vegeu ruta 7).

Aquest any, a criteri dels visitadors, de 189 apotecaries, 183 estaven ben assortides, 5 malament i una de la qual desconexim l'estat ja que l'apotecari es negà a la visita, no trobant que se'n tanqués cap.

Això representa que el 96,8 % de les apotecaries visitades aquest any, és a dir, quasi la totalitat, estaven ben assortides, percentatge molt superior als obtinguts els anys anteriors, sent el més pròxim el de l'any 1621 que assolí el 83 %.

No posseïm els valors corresponents a 1627/1673, o sigui, que existeix una clariana apreciable de 46 anys durant els quals segurament es registrarïen fets que, de poder ser valorats, resultarien extremadament útils. No posseïm més dades seriadades de l'estat total de les apotecaries del Principat pertanyents a totes les visites que es van fer, no podem establir un criteri més acurat, però no tenim tampoc l'absoluta certesa que cada 3 anys es fessin regularment les visites al Principat.

La carència d'un altre cens, ni tan sols aproximat, de les apotecaries existents al Principat, així com la manca d'estudis relatius a l'economia dels apotecaris catalans, estudis que ni tan sols s'han apuntat fins avui, ens merma la possibilitat d'una perspectiva més completa que la que posseïm de la farmàcia catalana ja cap al segle XVIII.

Es apreciable l'augment del salari del protomèdic, ja que la visita era a raó de 8 lliures i 5 sous i l'obtenció del privilegi assoleix la quantitat de 33 lliures, és a dir, que representa un augment de 3 lliures 6 sous i de 21 lliures, respectivament.

Aquest augment, que podria semblar-nos desmesurat, no ho era. Després de la Pau dels Pirineus la moneda catalana mantenia un valor, tant en or com en argent, que no sofriria modificació fins la guerra de Successió, i aquella responia durant el període iniciat el 1659, tant en llei com en pes, a la realitat del mercat monetari (10).

Aquesta situació, paral·lela a la desencadenada a Castella a partir del 1660 i que conduiria a la desvalorització el 1686 del ral d'argent, portava com a conseqüència que l'augment de les taxes fos ben suportat, ja que proporcionalment la doble d'or, que el 1654 valia 120 sous catalans, el 1674 valia 110 sous, la qual cosa ens mostra una situació que econòmicament podia ser mantinguda pels apotecaris visitats aquest any.

Tot i que les revàlides i exàmens registrats durant els anys 1672/1674 (11) no ens han donat cap nota concretada a possibles pagaments, se'ns fa difícil adme-

9 - A.H.M.B., Notarials. Visites del Protomèdic a les farmàcies de Catalunya. Anys 1609-1624-1672-1674; doc. solts.

10 - Vilar, P., op. cit. Vol. II; 373.

11 - Vegeu taules XVI i XVIII i Jordi, R., Relaciones. op.cit.; 445-447.

tre que aquests no existissin, però és estrany no haver trobat cap debitori ni document confirmatiu de l'existència d'un determinat pagament.

Quant al moviment d'inerari d'aquesta ruta, és el que ens mostra la taula següent:

Taula XXII

34 privilegis a 33 £	1.122 £	
5 debitoris:		
Joan Cava (6 duplos aurea)	33 £	
Esteve Romani	33 £	
Joan Cassador	22 £	
Sebastià Cortey	28 £ 4 σ	
Joan Bayona	16 £ 10 σ	
184 visites a 8 £ 5 σ	1.518 £	
3 debitoris a 8 £ 5 σ	24 £ 15 σ	
	2.640 £	157 £ 9 σ
Total a percebre (*)		2.797 £ 9 σ

(*)- Excoem comptabilitzar a Salvador Monblà i l'hospital de Vic perquè ignorem si Momblà pagà les 8 £ 5 σ, corresponents a la visita feta a la seva apotecaria i que ell rebutjà, així com també desconeixem si a l'apotecaria de l'hospital de Vic es pagà el salari de la visita.

Per raó de l'escassa coincidència de rutes, no podem treure'n un judici suficientment il·lustratiu de l'estat de les apotecaries, o sigui, el seu assortiment. Així i tot, comparant amb l'any 1624, podem apreciar a Tarragona una disminució d'apotecaries, igual que a Vic i a Valls, i un increment a: Moià, Olot, Palamós, Berga, Banyoles, etc. En algunes localitats, comparant també amb l'any 1624, s'aprecia un canvi en el cognom dels propietaris de les apotecaries, malgrat que en algunes localitats veiem que les línies genealògiques es continuen.

Visites corresponents a l'any 1710

El 6 de març de 1706 el protomèdic Francesc Sanpera iniciava a Mataró una sèrie de visites a les apotecaries del Principat. Acompanyant-lo, com a convisitador, hi anava l'apotecari del Col·legi de Barcelona Joan Salvador (vegeu ruta 8).

De l'estudi d'aquestes visites, assenyalades en un manual del protomèdic (12), veiem que en el transcurs d'aquest viatge foren visitades 175 apotecaries, corresponents a 95 localitats. D'elles, a criteri dels visitadors, 153 estaven ben assortides, o sigui, un 88 %, 21 no ho estaven, el que representa un 12,7 %, i 7 foren clausurades, però no totes per estar mal assortides, tot i que la clausura no era definitiva en un 4 %.

12 - A.H.P.B., Not. Josep Galtés. Primum Manuale Instrumentorum Illustris Domini Prothomedici Cathaloniae, 6.1.1710/15.7.1713.

*Visites d'inspecció a les apotecaries de Catalunya.
Segles XVI al XVIII. Conseqüències, criteris i utilitat de les inspeccions*

Si bé Girona quedava dins la ruta, les apotecaries de la ciutat no foren visitades. No sabem si això va ser per respectar les visites d'inspecció fetes pels cònsols col·legials o bé perquè Sanpera les deixés per una altra ocasió.

Cal dir també que en aquestes visites queda molt remarcat que quan algun apotecari era examinat, aquest havia de jurar fidelitat a la religió catòlica, complir bé l'art, defensar la puresa de la Verge Maria, guardar fidelitat al protomèdic i donar gratuïtament els medicaments als pobres per amor a Déu.

Pel que fa al percentatge d'apotecaries ben assortides, 88 %, hem de dir que aquest és molt acceptable i més tenint en compte que en aquestes visites d'inspecció l'actitud del protomèdic és severa, fins i tot en el cas de fer-se substitucions de medicaments més o menys acceptades.

En algunes localitats es manté la tradició de trobar les apotecaries ben assortides, com en anteriors visites s'havia comprovat. En altres llocs desapareixen algunes apotecaries en benefici de l'assortiment de la o de les que hi resten. Quant a les ramificacions familiars i manteniment del nom, aquests es mantenen en línies generals (13).

A diferència d'altres protocols estudiats, en aquesta ocasió no trobem referències als ingressos obtinguts pel protomèdic, com tampoc hi trobem registres possibles debitoris.

192

X

Visites corresponents a l'any 1719

Un "Registro del Protomedicato" corresponent als anys 1719/1734, i que s'inicia amb el títol "Privilegios despachados antes de la visita del Primero de Marzo", comença així:

"Don Sebastian Creagh Médico del Real Ext^o del Principado de Cataluña lugarte del Protomedico en el mismo Principado por el Sr. Don Juan Higgins primer médico de Camara del Rey nuestro Señor / Dios Leg de / y Protomedico nombrado por su Mag. en el dicho principado de Cataluna" (14).

De les 141 apotecaries visitades, podem considerar com a ben assortides un 87'9 %, percentatge quelcom inferior a l'obtingut l'any 1674 (vegeu ruta 9 i taula XXIII).

En aquesta ruta, comparant-la amb la de l'any 1674, hi trobem continuació d'apotecaries dins de la línia familiar: Casanovas, de Sabadell; Bertran, de Terrassa; Olivella i Soler, de Vilafranca del Penedès -amb disminució d'apotecaries-; Roquer, de l'Arboç; Muntaner, de Montblanc, etc.

13 - Per a més detalls, vegeu: Jordi, R., Visita de boticas en Cataluña a principios del siglo XVIII. 16.3.1710/10.4.1710. "Circ. Fica." XL (1982) 274; 111:139.

14 - A.H.P.B., Registro del Protomedicato de Cataluña. 1719-1734.

La manca de dades que ens permetin valorar els efectes de la guerra, particularitzada a les zones per les quals passà la ruta del 1719, a diferència del que va passar a Barcelona capital, ignorant l'estat de les apotecaries no ja des del 1674 sinó en el més reduït període anterior al 1714 i l'immediatament posterior a aquest, ens impedeix assentar un criteri més ajustat com fóra el nostre desig.

D'altra banda, les visites fetes l'any 1719 són immediates al redreçament del Principat entre 1720 i 1725, anys durant els quals l'impuls econòmic assoleix un nou sentit, encara que no hem d'oblidar les pressions fiscals que gravaven el Principat després de 1714 i que, possiblement, influenciarien d'alguna manera els apotecaris visitats.

Veiem que aquest any, 1719, els drets a pagar, a diferència del 1674, varien de 33 lliures a 33 lliures i 12 sous, per a l'obtenció del privilegi, i de 8 lliures i 5 sous a 8 lliures i 8 sous, per visita, la qual cosa forçosament hem d'atribuir a la variació del valor de la moneda catalana en relació a la dobla, ja que, vist el debitori de Francesc Ameller, comprovem que 6 dobles era la quantitat consignada com a deute corresponent a la revàlida del privilegi. Però, aproximadament, la tercera part dels apotecaris visitats quedaren a deure quantitats, alguna vegada la totalitat dels drets, la qual cosa ens resulta, sinó determinativa, bastant significativa.

El moviment dinerari del període comprès entre 20 de setembre de 1718 i 1r de juliol de 1734, que queda plasmat en la taula XXIV, ho és només a títol informatiu. El fet que durant un període de 14 anys, o sigui, 1720/1734, no haguem trobat cap debitori, fuig de tota lògica i ens fa suposar que altres deutes estarien registrats en altres documents que, d'existir, no hem trobat en els arxius consultats.

A la taula XXIV no s'hi fa constar el deute d'Antoni Bertran, de Vila-Rodona, de 7 sous, valor de la tarifa.

Taula XXIII

Apotecaries molt ben proveïdes	6	
Apotecaries ben proveïdes	59	
Apotecaries mitjanament proveïdes	59	124
Apotecaries mal proveïdes	3	
Apotecaries molt mitjanament proveïdes	2	
Apotecaries molt mal proveïdes	2	7
Apotecaries de les que ignorem l'estat	3	
Apotecaries tancades	7	
		<u>141</u>

*Visites d'inspecció a les apotecaries de Catalunya.
Segles XVI al XVIII. Conseqüències, criteris i utilitat de les inspeccions*

Ruta 1

30 gener 1592 / 11 febrer 1592

Joan Rafael Moix, lloctinent del protomèdic, i Joan Ponsich, apotecari.

Ruta 2

29 juliol 1594 / 18 agost 1594

Joan Amat, lloctinent del protomèdic Jeroni Mediona, i Joan Ponsich, apotecari.

Ruta 3

1 agost 1595 / 31 agost 1595

Agustí Bruna, lloctinent del protomèdic, i Joan Ponsich, apotecari.

7 setembre 1595 / 11 setembre 1595

Substitut del protomèdic Miquel Ignasi Casellas, metge de Barcelona.

Ruta 4

28 agost 1609 / 26 setembre 1609

Tomas Boria, lloctinent del protomèdic, i Miquel Querol, apotecari.

Ruta 5

5 agost 1621 / 2 novembre 1621

Gaspar Joan Pascual, del protomèdic i Francesc Llacuna, apotecari substitut.

Ruta 6

10 agost 1624 / 26 novembre 1624

Gaspar Joan Pascual, lloctinent del protomèdic Bosser i Gaspar Llacuna, apotecari - Lleida: Paulí Domenech.

23 juliol 1625 / 25 juliol 1625

Paulí Domenech i Gaspar Silvestre, apotecari.

Ruta 7

3 setembre 1674 / 10 octubre 1674

Raimundo Monnar, protomèdic, i Pau Troch, apotecari.

25 octubre 1674 / 30 octubre 1674 - 12 novembre 1674 / 8 desembre 1674

16 desembre 1674 / ¿gener 1675?

Francesc Monnar, substitut del protomèdic, i Jeroni Troch, apotecari.

Ruta 8

16 març 1710 / 10 abril 1710

Francesc Sanpera, protomèdic, i Joan Salvador, apotecari.

Ruta 9

2 març 1719 / 23 abril 1719

Sebastià Greagh, lloctinent del protomèdic.

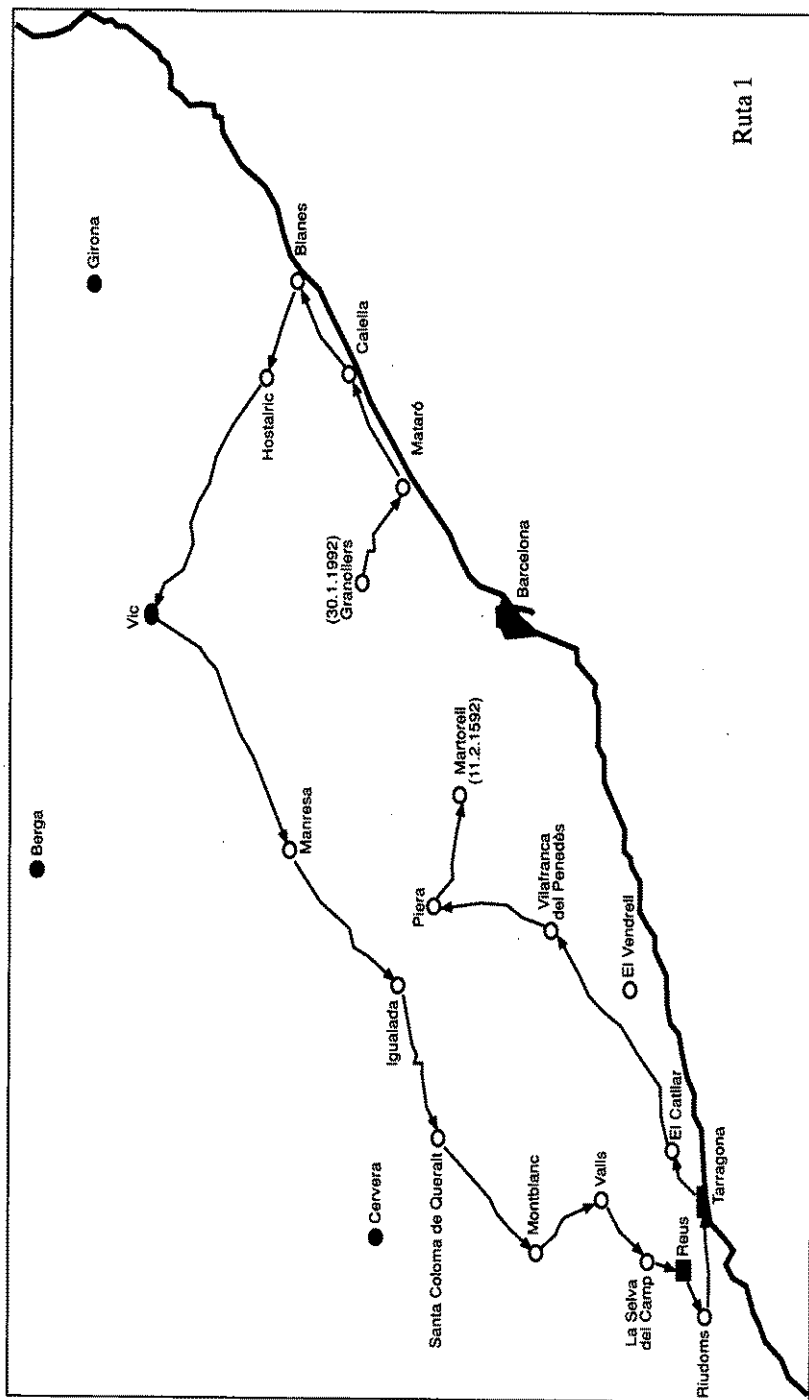

Ruta 1

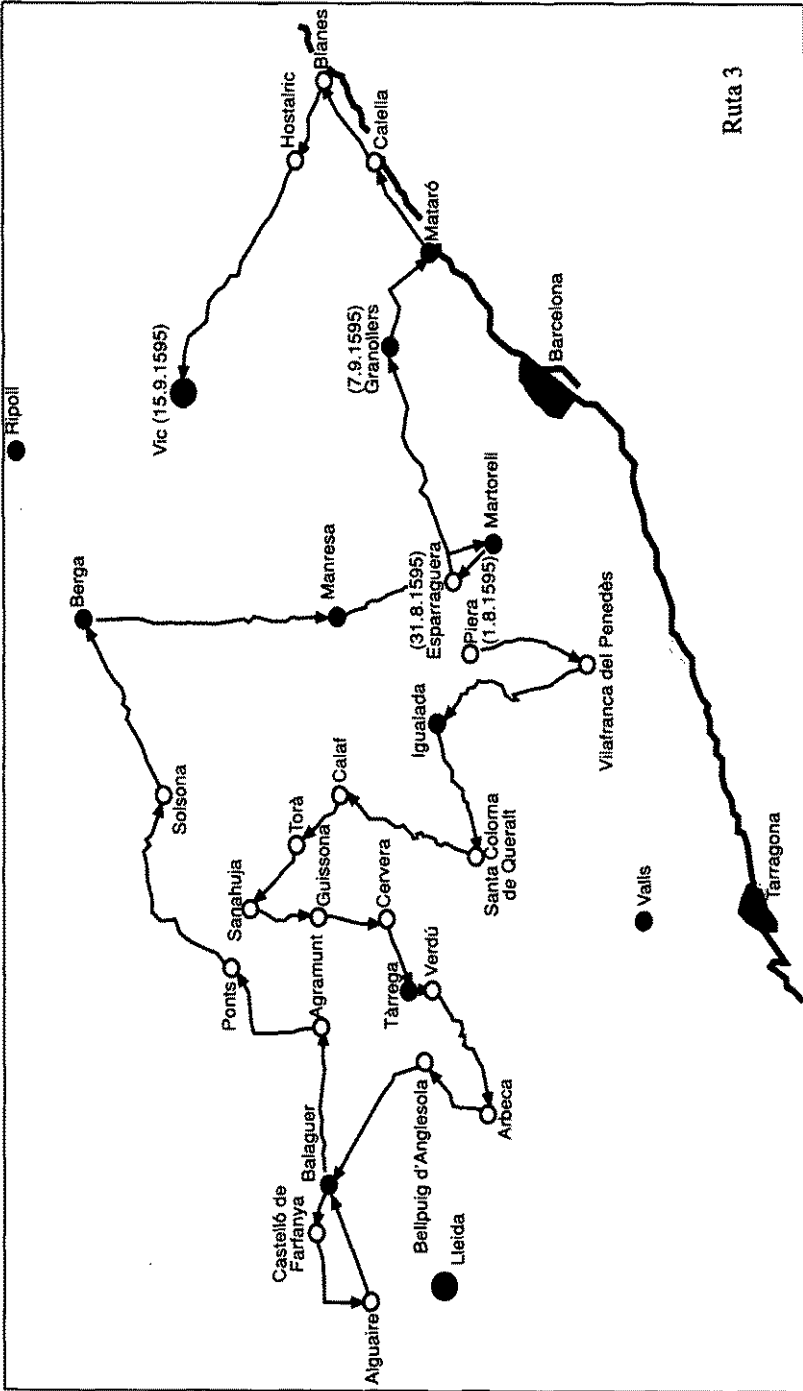

Ruta 3

*Visites d'inspecció a les apotecaries de Catalunya.
Segles XVI al XVIII. Conseqüències, criteris i utilitat de les inspeccions*

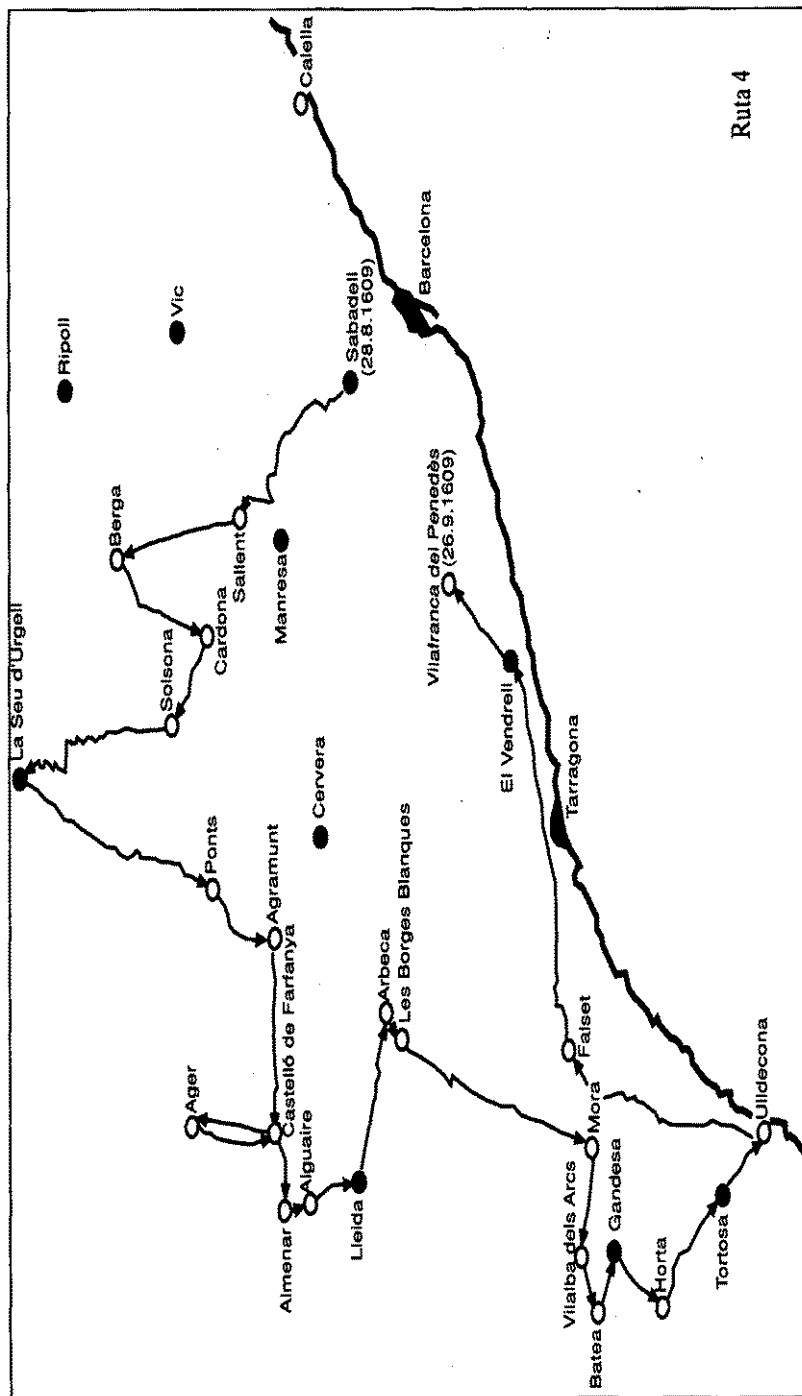

Ruta 4

Visites d'inspecció a les apotecaries de Catalunya.
Segles XVI al XVIII. Conseqüències, criteris i utilitat de les inspeccions

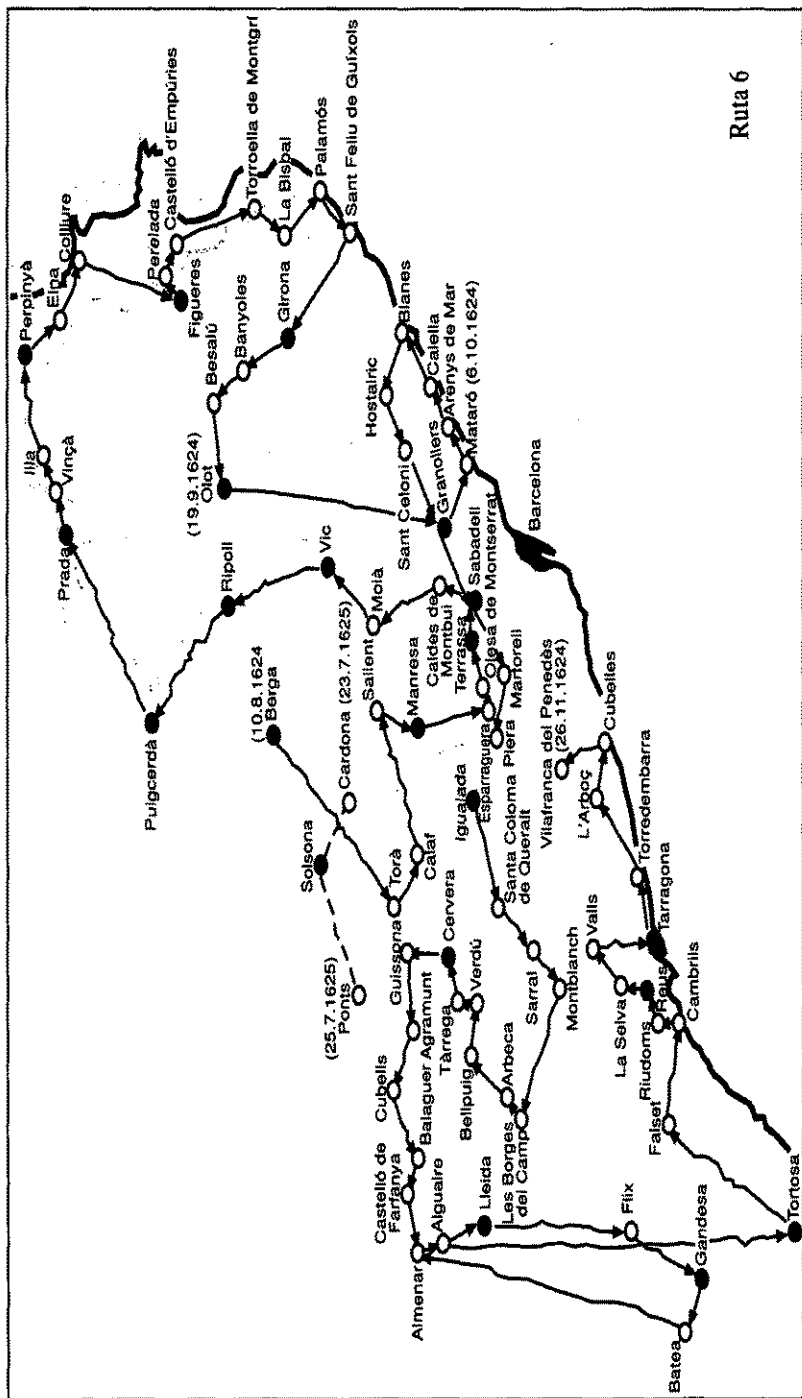

Ruta 6

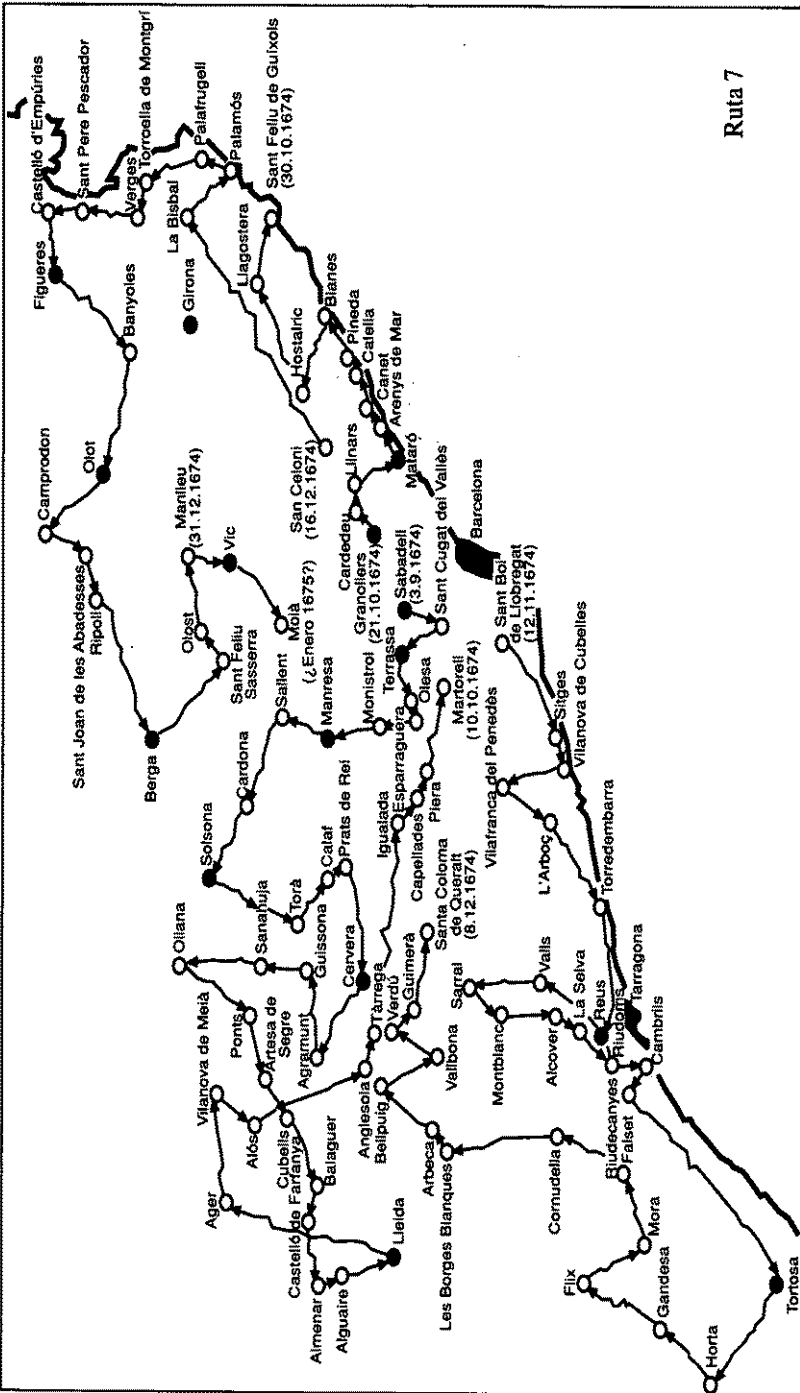

Ruta 7

**Visites d'inspecció a les apotecaries de Catalunya.
Segles XVI al XVIII. Conseqüències, criteris i utilitat de les inspeccions**

Taula XXIV

Pagaments efectuats pels apotecaris		
visitats: 2.3.1719/23.4.1719	998 £ 19 σ	
Deutes acreditats segons deutoris		185 £ 9 σ
	998 £ 19 σ	185 £ 9 σ
 Total a percebre pel protomèdic en		
concepte de visites		1.184 £ 8 σ
 Pagaments efectuats durant el		
període 20.12.1718/1.7.1734 en		
concepte de privilegis o revàlides	6.449 £	
Deutes acreditats segons deutoris		666 £ 8 σ
	6.449 £	666 £ 8 σ
 Total a percebre pel protomèdic en		
concepte de privilegis o revàlides		7.115 £ 8 σ
 Total pressumible a percebre		8.299 £ 16 σ

204

X

Visites corresponents a l'any 1774. Model per a un anàlisi de l'ús dels medicaments i el seu entorn

Altament important per al coneixement de les apotecaries catalanes en iniciar-se l'últim quart del segle XVIII són els resultats de l'anàlisi de les visites d'un ampli sector d'apotecaries, visites que l'any 1774 (15) va fer el visitador Pere Cornago, des de l'1 d'agost de 1774 fins l'1 de desembre del mateix any, i que ens serveix com a estudi pilot orientatiu, donant-li una extensió que no hem donat a l'estudi de les altres rutes que hem comentat fins ara de manera general (16).

L'any 1774 marca el moment en què l'aplicació al treball, la visió comercial i l'esperit d'empresa retornen, igual que durant l'antiguitat i l'edat mitjana, la primacia a l'Espanya perifèrica, perdent l'Espanya central la seva posició dominant. És l'any que els salaris de Barcelona assoleixen una superioritat d'un 80 % en relació a Madrid. És aleshores que es marca un punt històric dins l'economia d'Espanya. És quan un gadità, home d'armes i home de lletres, Josep Cadalso, va dir que dos províncies com Catalunya reportarien a Espanya més profit que les dues Amèriques. Va ser llavors que nous lligams entre Espanya i les províncies catalanes quedaren fermament establerts.

15 - Una ampliació d'aquests estudis es pot veure a: Jordi, R., Una visita de boticas en Cataluña. Año 1774. "Anal. Real Acad. de Fcia." (1967) 2; 249-348.
16 - A.H.P.B., Visitas de Boticarios de la Vereda o Montañas de Catha. 1774. Actuadas por Jph Franco. Claramunt y Cardenyes.

Aquest ressorgir econòmic i industrial de Catalunya va comportar, d'altra banda, paral·lelament, l'increment de científics i erudits que realçaren la cultura espanyola.

L'auge cultural assolit a Catalunya durant aquest temps no fou conseqüència del creixement econòmic i industrial sinó que fou per la il·lustració borbònica i les fonts culturals franceses que, a través de la seva projecció des del centre de la península a la perifèria, van permetre que, al calor de l'esperit dels habitants del Principat, sorgissin preclares figures de la ciència i de les arts.

És l'època de les acadèmies, de les societats, de noves concepcions científiques i experimentals. La vitalitat i l'esforç personal i la confiança en el valor de les realitats donaren a Espanya, per a les lletres, a Dalmases, Alós, Sentmenat; per a la cirurgia, a Pere Virgili, Gimbernat, Monravà, Gaspar Casal, Santpons, Salvà i Campillo, Canivell, Queraltó, Lacaba, etc.

Pel que fa a la farmàcia, no hi ha dubte que aquesta època fou de profunda transformació. Junt als nous conceptes científics, l'impuls rebut per la química, el perfeccionament dels coneixements botànics i a una més acusada racionalització de les preparacions, recollim a Catalunya l'obra i el saber de Martí i Franques, Palau i Verdera, Quer, Minuart, etc. per arribar als Sala, Morer, Ameller, Carbonell, Yañez, etc. figures tots de la farmàcia catalana.

Però, si tot això no ens dona una visió prou generalitzada per permetre'ns situar la farmàcia dins d'un conjunt general polític, les transformacions s'anaven produint lentament.

Que privilegis i costums del Principat fossin, en part, respectats i considerats, encara que es trobessin les oposicions derivades de noves concepcions socials, feia possible l'existència d'un entreteixit que suportaria encara durant bastants anys fets i situacions que, poc a poc i fruit de la seva evolució, donarien un nou aspecte a l'estructuració de la farmàcia.

Després de la guerra de Successió les professions sanitàries al Principat oferien un aspecte llastimós. L'intrusisme i les mútues interferències eren nombroses i constants. El Protomedicat, mitjançant els seus tinentes en el Principat, encara que procurava posar ordre en aquelles activitats sanitàries -recordem les rutes d'inspecció de 1710 i 1719- la veritat era que els seus delegats es veien impotents, especialment en aquells llocs allunyats dels principals nuclis de població. I sense que amb això volguem dir que als nuclis més importants l'harmonia en fos norma, sí podem dir que els col·legis vigilaven d'una manera més efectiva.

No podem menysprear, d'altra banda, la gran influència que en tot això tingueren les lluites del primer quart de segle. Com tota guerra, aquesta aportà, a més dels estralls propis, odis i oportunitats que, amparats algunes vegades en el sentit de revenja, apuntaven a satisfer les sempre eternes debilitats humanes, tal com s'ha vist en alguns casos referits al caire humà dels protomèdics.

Malgrat aquella situació anàrquica en els estaments de la medicina, cirurgia i farmàcia, tot i que el Protomedicat mantenia les tres arts sota el seu control, poc a poc es va anar superant tot orientant-les, pel que sembla, per obtenir unes

Visites d'inspecció a les apotecaries de Catalunya.
Segles XVI al XVIII. Conseqüències, criteris i utilitat de les inspeccions

millors mesures sanitàries que pretenien aconseguir un millor bé públic, no sent estrany assenyalar l'existència de bastants abusos durant la resta del segle XVIII.

Tal vegada fets judicats com abusos, més que resultat d'unes idees preconcebudes de perjudici, venien moltes vegades d'aquell concepte d'Estat que precisava d'unes estructures distintes que poques possibilitats tenien de ser acceptades de bon grat si aprofundim en les raons i els orígens dels sentiments, costums i formes de vida, el suficientment arrelades per imprimir característiques pròpies i particulars a determinades zones de la península.

Això no exclouïa, però, que ja fos per prudència, visió política, adaptació a la terra, etc., també freqüentment es donessin casos que permetien apreciar que les actituds dels qui estaven en el govern del Principat, tenint en compte l'existència d'aquells costums origen de furs i privilegis, amb major o menor habilitat defugissin de vegades les qüestions que plantejaven les reclamacions i la defensa d'aquelles que es trobaven amb els nous sistemes políticsocials.

Itinerari i visites

A les 6 de la tarda del dia 24 d'agost de 1774, Josep Francesc Claramunt i Cardenyès, notari públic de Barcelona, aixecà acta a Sant Feliu de Codines, deixant-nos constància que 8 hores després d'haver sortit de Barcelona havia arribat "**sin estorbo**" a la vila, juntament amb D. Pedro Cornago, visitador general d'apotecaries i drogueries de regulars i seculars.

Pere Güell, tinent del protomèdic del Principat de Catalunya, havia nomenat substitut seu Pere Cornago, doctor en medicina, perquè fes les visites a les apotecaries de la zona, dita vereda, de les muntanyes del Principat de Catalunya.

Dos dies abans, el 22 d'agost, Pere Cornago nomenava el notari Claramunt actuari de les diligències que s'havien de fer en les visites proposades per aquelles apotecaries. A l'acta aixecada aquell dia a Barcelona queda palès que el tinent del protomèdic Pere Güell havia estès el nomenament i els oportuns poders, fets que, registrats pel notari, adquirien valor amb la signatura d'ambdós al final del document.

El dia 23 es registra en els folis notariais la promesa de Pere Cornago de complir "**al thenor del despacho, Instruccion, Impresa y Carta**" que el tinent en propietat, Pere Güell, va entregar a l'esmentat Cornago per al compliment de la missió encomanada.

Arribats a Sant Feliu de Codines, primer lloc on es visità una apotecaria, el notari Claramunt va demanar permís al batlle perquè autoritzés visitar l'única apotecaria d'aquella vila. El batlle, després de comprovar el despatx mostrat pel notari, autoritzava el substitut de Pere Güell, sense perjudici, però, de la seva pròpia jurisdicció. Complert aquest requisit, es comunicava a l'apotecari Domènec Febre que tingués "**su botica en disposicion para dar principio a la visita a las siete de la mañana del dia consecutivo**". Igualment es comunicava "**al Medico y Cirujanos de esta dha Villa para que asistan a la ora señalada, baxo la multa impuesta en la Real Instruccion no teniendo legitimo impedimento**".

Segueix un altre document en el qual el notari afirma que els anteriors requeriments s'havien donat a conèixer a Febre, al metge i al cirurgià, documents que van rebre trobant-se a casa de Domènec Febre, apotecari.

La visita començà el dia 25 amb l'assistència del batlle, del metge, Petit, i del cirurgià, Flaquer. Febre jurà, davant tots ells, "**por Dios nuestro Señor y una señal de Cruz en forma de dho**", prometent facilitar la visita tal i com estava manat i sense posar-hi cap impediment.

Després del jurament, el visitador demanà a Febre l'ostentació del títol, el qual li va ser mostrar tot seguit, comprovant el visitador que l'havia donat l'any 1761 el tinent del protomèdic Antoni Pla. Vist el títol, el visitador reconeixia

"el operatorio farmaceutico, instrumentos necesarios para las operaciones galenicas y quimicas, y demas instrumentos para el despacho, duplicados, pesos y granatarios, Pharmacopea de Palacios, y la tarifa y otras que se previenen en otro petitorio, y lo que pertenece al Reyno Mineral como son Piedras preciosas, Medicamentos, tierras, Azufres, minerales, sales naturales, recrementos metalicos, y asi tambien los pertenecientes al Reyno Begetal, como son Gomas resinas, Balsamos y Aceytes naturales, Leños, Rayces, Cortezas, Flores, Frutos, Simientes, Yervas y escrecencias Arboreas, y lo que pertenece al Reyno Animal como son Animales y sus partes y todas las preparaciones tanto Galenicas como quimicas, segun y como se expresa en dho. petitorio, todo lo cual Visto y reconocido por dho. Sr. Visitador Declaro tener el nominado Dn Domingo Fabre la Botica como corresponde, a excepcion la treaca magna que se le repudio y mando, que dentro del termino de 8 dias se surtiese de la que trabaja el Col. de Barna" (....) "que tambien diese el punto correspondiente a los jarabes en el termino de 8 dias, y que hiciera la confeccion de Alquermes sin Aroma, se provisionase de Sal Amoniaco, Nuez especia, Aceite de la misma por espresion, Corteza de Macias, de piedras preciosas sin preparar, mayor cantidad de gomas..."

També havia de tenir molta cura en "**obtener los preparados mas sultilmente pulverizados**" i els "**pegados metalicos en mejor consistencia**". Havia d'aprovisionar-se de castoreo i calia que treballés "**los polvos estomaticos de Cuercetano**". Tot això en el terme de 15 dies.

Al final de l'acta aixecada figuren les signatures del notari i de Pere Cornago, registrant-se en el protocol que tot l'anteriorment transcrit s'havia donat a conèixer a l'apotecari de Sant Feliu (17).

Ens hem allargat molt en la transcripció d'aquestes successives actes que ens mostren la rutina seguida durant les inspeccions per tal que, un cop conegudes, ens serveixin per saber què passava a cadascuna de les localitats visitades, per la qual cosa no comentarem d'ara endavant la rutina seguida, però assenyalarem

*Visites d'inspecció a les apotecaries de Catalunya.
Segles XVI al XVIII. Conseqüències, criteris i utilitat de les inspeccions*

tot el que considerem que pugui tenir alguna utilitat per arribar a conclusions o hipòtesis aptes per sentar criteris més fermes i orientatius.

Diguem, doncs, que la primera diligència portada a terme en cadascuna de les localitats visitades era aixecar acta de l'arribada. A aquesta seguia el compliment a les autoritats per assolir el pertinent permís de visita. Obtingut aquest, es requeria a l'interessat, als metges i als cirurgians perquè estiguessin en disposició de portar a terme la visita. Prèviament a aquesta, després del jurament que es demanava a l'apotecari, aquest havia de mostrar el títol que el facultava per exercir l'art.

A l'acta aixecada un cop feta la visita hi constaven totes les anomalies, advertències, correccions, avisos, etc., tot el qual es feia saber a l'interessat. Finalment, l'última diligència corresponia a la sortida de la vila o lloc visitat.

En línies generals, hem pogut comprovar que les primeres actes d'aquest protocol són extenses en la seva redacció i detallades pel que fa al criteri que informava les visites, mentre que les altres que es van succeint, en no ser qüestions molt concretes, només reflecteixen la manca o el mal estat de les substàncies medicamentoses o bé les provisions que s'havien de fer d'elles.

Visitat Monistrol el dia 1r de desembre de 1774, finalitzà el llarg recorregut iniciat per Pere Cornago el 24 d'agost del mateix any.

A continuació de les actes d'aquestes visites hi trobem la nota de les despeses del viatge:

"Cuenta delo que han resultado las Visitas que preceden, lo que se ha gastado, y lo que queda liquido.

"Los dros de la visita, detrahido el Hospital de Vich, y Franco Florensa Boticario de Martinet que no lo ha satisfecho, como consta en autos, y 14 que, a quedado a dever Armengardo Saló salvo error suman 17.376

"Gastos

"Primo por 124 dias ocupados legitimamente por el

**Sr. Visitador comprehendida a la venida
y buelta y detencion precisa 4.960**

"It por 102 dias legitimamente por el escribano 3.060

**"It por cinco Mozos se han tomado en
distintos pueblos, por transitar los montes,
a fin de defenderse de los ladrones 40**

"It. por 80 pliegos sello 4^{to}. 106

8.166 reales

"Resta a favor del Rl. Prothomedicato

salvo error en todo 9.209 rs 26 m"

Després d'especificades les despeses i els ingressos es troba una nota en la qual el notari dóna fe, mitjançant testimoni jurat i firmat, que tot l'exposat era cert, tant en judici com fora d'ell.

També resulta interessant el que ens diu el notari Josep Francesc Claramunt i Cardeñes pel que fa a la seva pròpia persona. Aquest diu que amb la veneració i respecte degut, exposa al Reial Tribunal del Protomedicat que se li havia donat nomenament per servir a Pere Cornago en la seva funció d'inspector, que aquesta tasca havia estat la més aspre i penosa i que, així i tot, ell s'havia esmerat en complir-la. Demanava al Tribunal que se'l recompensés amb la quantitat que considerés oportuna o bé se'l nomenés escrivà oficial del Protomedicat, ja que **"assi quedara bien servido este, y será el mejor honor, que espero (....) de la liberal mano de V.S. Barcelona, y Dbre 1774"**.

Raona el notari aquesta petició dient que durant el viatge havia passat moltes incomoditats, de vegades pel mal camí recorregut, d'altres per haver estat perseguit pels lladres que abundaven per les muntanyes i també per l'excessiu preu dels queviures.

No acaben aquí, però, les lamentacions de Claramunt. Afegeix que els ingressos obtinguts per la seva tasca al costat de Pere Cornago -suposem que descomptades les despeses- tan sols arribaren a 1.000 rals, quantitat insuficient **"para el gasto de Muger, ê hijos, que he tenido"** (....) **"enla casa de mi Domicilio en Barna durante mi ausencia de ellos"**.

Finalment, tancant el voluminós manual que ha despertat el nostre interès, trobem una nota, firmada també per Claramunt, que diu:

"Coinciden con los Originales les visitas, que se las llevo el Visitador D. Pedro Cornago, junto con los decretos, edictos, y ordenes que expressan mi aceptacion o proemio de que no tengo copia".

Proveïment de les apotecaries. Possibles relacions derivades de l'origen del títol dels apotecaris

Que de les 154 apotecaries visitades aquest any 1774 a 29 no se'ls fes cap advertència ens permet establir dos grups. Un, el d'aquelles localitats on hi havia 4 o més apotecaries: Vic, Manresa, Olot, Berga i Tremp, i l'altre, el més nombrós, el constituït per totes aquelles que en tenien d'una a tres.

A la taula XXV es poden veure els diferents percentatges d'apotecaries ben assortides, referits a la totalitat de les existents a les localitats que formen ambdós grups.

Taula XXV

<u>%</u>	<u>Localitat</u>	<u>Nº apotecaries</u>	<u>Ben assortides</u>
100 %	Balsareny	1	1
	Calaf	1	1
	Camprodón	1	1
	Castellterçol	2	2
	Pont de Suert	1	1
	Rialp	1	1
	Ripoll	3	3

Visites d'inspecció a les apotecaries de Catalunya.

Segles XVI al XVIII. Conseqüències, criteris i utilitat de les inspeccions

<u>%</u>	<u>Localitat</u>	<u>Nº apotecaries</u>	<u>Ben assortides</u>
	Sant Feliu Sasserra	1	1
70 %	Vic	10	7
60 %	Manresa	5	3
50 %	Moià	2	1
	Ribes	2	1
	Sallent	2	1
	Santa Maria de Corcó	2	1
	Santpedor	2	1
33 %	Prats de Lluçanès	3	1
	Torelló	3	1
25 %	Tremp	4	1

Aquestes xifres ens mostren que a les 8 primeres localitats la població estava, pel que fa a l'acció personal de l'apotecari, millor atesa que a Vic, Olot, Manresa, Berga i Tremp, localitats aquestes que, com la Seu d'Urgell, Ponts, Cardona, Puigcerdà, etc., també eren importants.

No podem deixar de banda, però, la possibilitat del paper que podien jugar els hàbits o costums dels metges i cirurgians d'aquestes localitats, la qual cosa comportaria que els apotecaris, atenint-se a això, poguessin servir les prescripcions d'aquells.

Hauríem de fer aquí un petit comentari sobre les apotecaries de Vic i de Manresa ja que ambdues ciutats tenien Col·legi d'Apotecaris i, per això, eren independents en certa manera del Tribunal del Protomedicat.

Hem vist que les apotecaries de Vic estaven quasi totalment ben proveïdes, la qual cosa es pot atribuir a la vigilància de la Confraria dels Sants Cosme i Damià sobre metges, apotecaris, cerers, cirurgians i droguers, a tots els quals agrupava. És de creure que els requisits exigits per aquesta Confraria als apotecaris allí establerts, i que estaven en vigor des de juny de 1599 per privilegi de Felip II, feia possible que les apotecaries de Vic fossin visitades quatre cops l'any pels procuradors de la Confraria.

Els privilegis de la Confraria eren vigents. Això és evident quan a l'apotecaria de Magdalena Buxeda, regentada per Pere Vidal, es va mostrar el privilegi que autoritzava el seu normal funcionament i, encara que l'apotecaria quedava condicionada a la resolució final del Protomedicat, tenint en compte que molts privilegis a Catalunya eren respectats sempre que estiguessin d'acord amb el decret de Nova Planta, no creiem que sorgís cap impediment que impossibilités que l'apotecaria de la vídua continués oberta, ja que, adequadament regentada, tenia la suficient garantia per al bé públic.

Dels apotecaris establerts a Manresa, tots, exceptuant-ne un, Antoni Arbués, estaven titulats pel Col·legi d'Artistes d'aquella ciutat. És lògic, per tant, que, tenint cura el Col·legi de l'observància de les seves ordinacions, això influís sobre el bon estat de les apotecaries de Manresa.

Aquest Col·legi d'Artistes de Manresa, els inicis del qual daten del 1657, sembla ser que realment no funcionà fins el 1702. També sota l'advocació dels Sants Cosme i Damià, els seus estatuts eren molt semblants als de Vic. Aquest Col·legi incloïa a apotecaris, cirurgians, droguers i candelers de cera.

Aleshores podem dir que, tant Vic com Manresa, localitats on les apotecaries estaven sotmeses a la disciplina des seus respectius Col·legis, i amb una certa independència del Protomedicat, és característic trobar-les ben assortides.

Així veiem que entre tots els apotecaris de Vic i Manresa tan sols Francesc Grande és assenyalat per l'apreciable nombre de faltes de la seva apotecaria. No obstant això, són tres els apotecaris que no tenien triaga magna del Col·legi de Barcelona ni pedres precioses sense preparar.

Si tenim en compte que aquest últim grup de medicaments podia considerar-se, en línies generals, assequible per a persones adinerades, especialment les pedres precioses, el fet que la major part de les apotecaries d'ambdues ciutats en tinguessin ens fa creure que podria ser el poder adquisitiu dels habitants d'aquelles el principal motiu que les apotecaries n'estiguessin ben proveïdes, malgrat no ser massa freqüent el seu ús terapèutic i estar en franc retrocés.

També es pot fer observar que comptar amb un apreciable nombre d'apotecaries ben assortides no era exclusiva d'aquelles ciutats que tenien col·legi. Altres localitats on les apotecaries eren de titulats pel Protomedicat també donaven semblants, o inclús superiors, condicions d'idonietat (vegeu taula XXV: Castellterçol, Ripoll, etc.).

En la taula XXVI s'exposen algunes dades corresponents als diferents col·legis, tinents del Protomedicat que donaren títols i els corresponents percentatges.

Taula XXVI

Col·legis i tinents del protomèdic	Nombre de titulats	Nombre d'apotecaries ben assortides	Percentatges
Col·legi de Vic	11	7	63,63 %
Col·legi de Manresa	4	2	50, - %
Antoni Pla	56	10	17,24 %
Tomàs Clarasó	33	4	12,12 %
Pere Güell	19	5	26,31 %
Sebastià Creagh	12	1	8,33 %
Joan Esteve	8	0	0
Apotecaries tancades:	6		
Exàmens:	1		
Títol ignorat:	2		
Títol per protomèdic de Madrid:	1		

Visites d'inspecció a les apotecaries de Catalunya.
Segles XVI al XVIII. Conseqüències, criteris i utilitat de les inspeccions

Com a hipòtesi, aquestes dades ens fan veure la possibilitat que tant Pere Güell com Antoni Pla haguessin estat examinadors més exigents que els seus col·legues, no per criteri sinó perquè l'època que es donaren els títols obligava a exigir majors coneixements, sense restar, però, mèrit als factors propis dels individus que obtingueren el títol, ni a la preparació assolida durant les seves pràctiques i a la cura de l'apotecaria.

Valorats els aspectes positius d'aquesta qüestió, no per això hem deixat de banda els seus aspectes negatius. Així hem pogut comprovar que de totes les apotecaries visitades que registraren un major nombre de faltes o advertències, 5 d'elles pertanyien a titulats pel tinent del protomèdic Tomàs Clarasó i una a un apotecari titulat per Antoni Pla.

De moment no es poden menysprear aquestes dades ja que no en posseïm d'altres que ens permetin valorar la major o menor preparació dels apotecaris, perquè, si bé tenim en compte que algunes de les apotecaries que se'ns han assenyalat com les pitjor assortides pertanyien a zones pobres, no podem excloure res que ens pugui indicar la forma com es desenvolupaven els apotecaris, l'activitat dels quals quedava restringida a estar al front de les seves apotecaries.

Tanmateix, aquestes dades que aportem no poden tenir un valor determinatiu inapel·lable ja que per això seria precís trobar documentació per poder fer un estudi similar i paral·lel de tota la zona catalana en un concret i determinat període de temps. Ara bé, encara que no passem per alt la picaresca ni l'existència de possibles tractes de favor, no ens inclinem massa a creure que el visitador mantingués en aquestes visites un especial criteri o judici favorable per als titulats pel Tribunal del Protomedicat, ja que, independentment de l'origen del títol, hem vist que les faltes i advertències eren donades amb igual mètode i rigurositat.

Si bé resulta cert que els apotecaris titulats pels col·legis mostraven una bona aptitud i posseïen coneixements per a l'exercici de la seva professió, no és menys cert que dels apotecaris examinats pel protomèdic també n'hi havia que estaven a l'altura de les seves funcions. Així veiem que a Ripoll els tres apotecaris allí establerts eren titulats pel protomèdic, succeint el mateix amb els apotecaris de Castellterçol, Camprodon, Pont de Suert, Calaf, etc., sent-ho també el de l'hospital de Manresa i el de l'hospital general de Vic, càrrec aquest últim que sabem era de prestigi i estima. I no tan sols això, quelcom més hem de tenir en compte quan coneixem que un apotecari de Sallent, Jacint Coch, titulat també pel protomèdic, publicà, ignorem la data, un desafiament científic dirigit a un tal Felix Arsaguet, apotecari, possiblement fill de Jaume Arsaguet, de Manresa, que hem trobat en aquesta ruta. Això ens dona motiu perquè, encara que ignorant la data en què va ser publicat, se'ns confirmi, una vegada més, la rivalitat existent entre els apotecaris dels col·legis i els titulats pel Tribunal del Protomedicat. Aquesta rivalitat, o esperit de classe, si així ho podem dir, deuria ser el motiu de la publicació del mencionat desafiament, ja que en aquest imprès (18) s'hi troben 12 pre-

gunes en llatí, amb la corresponent traducció al castellà a la part oposada del llibret imprès, que són las següents:

“Qual es la distincion científica entre la Pharmacia Chimico Galenica, y Moderna?”

“Que comprehende la Pharmacia?”

“De que partes de las plantas usamos en la Pharmacia, y quantas son?”

“Que se entiende por vegetable y sus partes?”

“De que Lugares los vegetables Son mas utiles, y provechosos a la Medicina?”

“Quantos, y quales son, y en que partes se dividen los medicamentos simples, y compuestos?”

“Qual es la Doctrina demostrativa del modo de calentar, resfriar, dulcificar, &&&c los medicamentos aplicados al cuerpo humano?”

“Por que los Purgantes, Emeticos, Diureticos, &&&c muchas veces evacuan del cuerpo humano los licores crasos, y dexan en sus vasos licores mas puros, y sutiles?”

“Qual es la Doctrina de los minerales, su esencia y preparacion analitica?”

“Que se entiende por la palabra Chimica?”

“Que se entiende por objeto de la Chimica?”

“Si la Botanica es ciencia sistemática o miscelánea?”

Ignorem el final d'aquest desafiament científic al que volia arribar Jacint Coch, però se'ns confirmen les intencions d'aquest quan al final del text s'hi llegeix:

“No quiero ser mas molesto Señor Felix Arsaguet, con dilatados escritos la primera vez que salgo en la palestra con pretexto honorifico de *Exercicio literario*, como contienen las doce *Proposiciones*, que con palabras, o en escritos defendere en el dia y lugar me proporcionare v.m.: dexando a la reflexion, y seriedad de *Facultativos habiles* el juzgar nuestros progresos, asi en lo teorico como en lo Practico; concluyendose con la revista de nuestras respectivas Boticas. Vale.

Jacinto Coch”

No és necessari analitzar massa per veure que en tot això s'hi trobava el problema de la rivalitat existent entre els apotecaris titulats pels col·legis i els titulats pel Protomedicat.

Quins foren els motius que provocaren aquest desafiament? De moment ho ignorem.

Assortiment de les apotecaries. Faltes, advertències i alguns criteris sobre l'ús de medicaments

Vistes les apotecaries millor assortides, s'assenyalen aquelles que, comparant-les amb la totalitat de les 154 visitades, estaven pitjor assortides i eren acreedores de més advertències per part del visitador, Pere Cornago. En nombre de 6, queden reflectides en la taula següent:

Visites d'inspecció a les apotecaries de Catalunya.

Segles XVI al XVIII. Conseqüències, criteris i utilitat de les inspeccions

Taula XXVII

<u>Número d'ordre donat a l'apot. segons la taula XXXIII</u>	<u>Localitat</u>	<u>Nombre de faltes o advertències</u>
58	Martinet	60
70	Artiés	58
73	Vilac	72
75	Bossost	66
98	Peremola	82
129	Pobla de Lillet	56

Com ja hem dit abans, les localitats on estaven aquestes apotecaries eren zones més aviat pobres, de l'interior i amb comunicacions que deixaven molt que desitjar.

Però, pel que fa a les faltes o advertències registrades en aquestes apotecaries, hi ha un fet que creiem que ha de ser tingut en compte. La tarifa oficial (19), entre simples i compostos assolia la xifra de 1.268 medicaments. Doncs bé, si hem d'acceptar que les apotecaries visitades podien tenir un nombre de medicaments de l'ordre dels assenyalats a la tarifa, l'apotecaria que s'havia fet acreedora de més advertències, o sigui, la de Peremola (vegeu taula XXVII), ens marca un total de faltes sobre la tarifa d'un 6 % aproximadament, xifra que ens sembla petita.

És aquesta una xifra que ens permet obtenir un índex valorable sobre l'estat d'aquelles apotecaries?

Hem de considerar que la tarifa, per simple inèrcia, assenyalava medicaments que estaven ja fora d'ús o eren d'escàs consum?

És possible, en part. Però, el que més aviat creiem és que la tarifa era de caràcter molt ampli des del punt farmacològic.

D'altra banda, no podem sentar un criteri ferm sobre aquestes xifres ja que nosaltres només hem pogut relacionar 243 medicaments que són aquells la falta dels quals ens ha anat assenyalant el visitador tot al llarg de la ruta. Entre ells, d'alguns se n'ha fet menció una sola vegada i en una sola apotecaria: coloquintides, confecció d'alquermes sense aroma, cotxinilles, xarop de malví, d'hisop, de peònia, mechoacan, píndoles de cinaglosa, etc. la qual cosa ens fa creure que si el visitador tenia interès en ells possiblement era derivat que el seu ús deuria ser corrent a la zona.

Si prenem com a base aquesta relació, l'apotecaria de Peremola -com ja s'ha vist la pitjor assortida- dona un percentatge més raonable de faltes, un 33 %, sobre el total de medicaments per nosaltres recollit -243- xifra molt superior a

19- "Tarifa Nueva, o regulacion de los Precios a que se han de vender los Medicamentos por los Boticarios del Principado de Cataluña. 1774" editada pel tinent del protomèdic, Pere Güell, i per la que havien de regir-se els apotecaris de Catalunya.

l'obtinguda prenent com a punt de partida 1.268 medicaments de la tarifa oficial publicada per Pere Güell.

Es podrà objectar que els valors obtinguts de la relació de medicaments feta per nosaltres ho siguin per defecte i els obtinguts a partir de la tarifa ho siguin per excés. No obstant això, ens inclinem a valorar com a més propers a la realitat, i més orientatius, els que procedeixen de la relació treta directament de les actes aixecades durant les visites realitzades ja que no volem eliminar la possibilitat que, a la vista de les reiterades demandes, fossin precisament aquestes les substàncies medicamentoses més freqüents per cobrir la terapèutica de l'època segons les prescripcions dels metges de la zona.

És evident que això comportaria una uniformitat terapèutica a tota la zona del Principat en aquesta ocasió visitada, que no quedaria complimentada en totes les apotecaries ja que aquestes, en realitat, depenien tanmateix de les prescripcions habituals dels diferents llocs. En zones més riques i poblades aquesta pluralitat terapèutica sí que tindria raó d'existir, a diferència d'aquells indrets més reduïts i de menor densitat demogràfica i, per tant, amb menys metges i cirurgians.

Tal vegada aquest criteri es reforci si recordem que quan el visitador anava a Martinet l'apotecari Florensa li manifestava que a la seva apotecaria hi tenia els medicaments usuals al país, la qual cosa interpretem que, malgrat totes les dificultats per les que podien atravesar els apotecaris, per la seva situació econòmica, podien tenir els medicaments necessaris, si més no bastants, per poder servir les receptes dels metges i cirurgians de la zona.

La possibilitat que la manca de determinats medicaments marqués concretament alguna determinada zona geogràfica és el que ens ha impulsat a fer un tanteig, prenent com a base els medicaments derivats de l'antimoni, d'ús corrent a l'època.

Res hem trobat que ens mostrés que aquest grup terapèutic fos exclòs d'alguna zona especial, ni a l'inversa. Les seves faltes, espaiades durant la ruta, comunes a 5 de les 6 apotecaries pitjor assortides (vegeu taula XXVIII), ens ha mostrat, en canvi, que eren medicaments d'ús corrent.

A la taula XXVIII es poden veure, globalment, les anomalies que, referides concretament a compostos d'antimoni, s'han registrat a les diverses apotecaries.

Taula XXVIII

<u>Número d'ordre donat a l'apotecaria segons la taula XXXIII</u>	<u>Zona segons la taula XXXIII</u>	<u>Compostos d'antimoni</u>
36-39	I-B	2
48-52-58-70-73-75-78	II-B	7
87-90-93-98	III-B	6
125-127-143-144	IV-B	5

Visites d'inspecció a les apotecaries de Catalunya.
Segles XVI al XVIII. Conseqüències, criteris i utilitat de les inspeccions

Com a contrapartida, pel que fa a la carència, o no, de triaga magna del Col·legi d'Apotecaris de Barcelona i de pedres precioses sense preparar, veiem que resulta significatiu que tan sols 29 de les 154 apotecaries visitades tinguessin ambdós medicaments i que, d'aquelles que tan sols tenien 2 faltes, 99 d'elles no tinguessin triaga magna i 106 no tinguessin pedres precioses sense preparar. Aquestes freqüències es poden observar clarament en el gràfic II.

D'altra banda, a la taula XXXIII es poden veure les apotecaries tancades per Pere Cornago: Casserres i Prats de Rei. Les apotecaries tancades pels seus propietaris se situen a Pont de Suert, Berga, Súria i Calaf, i pel que fa als diversos tipus d'intrusos, els veiem localitzats a Camprodon, Sant Quirze de Besora, Sant Pere de Torelló i Viladrau.

Comparativament, veiem que per 29 apotecaries ben assortides, n'hi ha 13 de molt mal assortides i tancades, o sigui, menys de la meitat, la qual cosa, aproximadament, representa un 8 % del total de les apotecaries visitades.

El nombre de faltes i advertències assenyalades pel visitador en la major part de les apotecaries (20) ens ha servit de base per establir una estructura que ens permetés trobar possibles punts de referència per obtenir algunes dades que ens il·lustrassin sobre l'ús de medicaments a tota la zona visitada (21).

Malgrat no haver computat la totalitat de les faltes o advertències registrades per la dificultat i extensió que fer-ho així comportaria, els resultats, en línies generals, els suposem vàlids.

Per determinar els registres ens hem valgut d'un planell imaginari en el qual en l'eix de les abscisses hi figura el número corresponent que hem donat a cada apotecaria visitada i en l'eix de les ordenades les substàncies que els mancaven o les advertències que s'havien fet als apotecaris, formant dos grups. El Grup A reuneix els medicaments d'origen natural i les composicions galèniques. Formen el Grup B les substàncies i medicaments químics, advertint que les pedres precioses s'inclouen en aquest últim grup simplement per afinitat.

Aquest planell imaginari (gràfic II) que recull tota la ruta de les visites d'inspecció ha estat dividit en quatre zones que, exposades en la taula XXIX, ens donen la pauta per a la constitució de la taula XXXIII

Taula XXIX

<u>Zones</u>	<u>Límits</u>	<u>Nombre d'apotecaries incloses en la zona</u>
I	Barcelona - Olot	42
II	Camprodon - Pont de Suert	38
III	Sarroca de Bellera - Solsona	38
IV	St. Llorenç de Morunys - Barcelona	36

20 - Jordi, R., Una visita de boticas. op.cit.; 317-339.

21 - De la taula XXXIII s'obté una visió general de l'estat o proveïment de les apotecaries visitades.

En la taula XXX (zones I, II, III, IV) s'assenyala el nombre de faltes trobades o advertències fetes pels visitadors, a cadascuna de les apotecaries.

Taula XXX

Barcelona-Olot- Zona- I (núms. 1/42)

Nº apot.	Total	Freq.	Localitat	Nom
001	13	5	Sant Feliu de Codines	Domingo Febre
002	0	0	Castellterçol	Joseph Bartrolí
003	0	0	Castellterçol	Joan Muntada
004	1	1	Moià	Bernard Colom
005	0	0	Moià	Victorià Prat
006	1	1	Centelles	Salvi Serra
007	2	2	Centelles	Albert Maymir
008	1	1	Sant Andreu de Tona	Agustí Castelló
009	1	1	Sant Genís de Taradell	Jeroni Oms
010	6	3	Sant Genís de Taradell	Tomàs Subirana
011	5	5	Viladrau	Thomas Febrer
012	17	9	Sant Julià de Vilatorrada	Francesc Fontanals
013	0	0	Vic	Josep Coris Carbonell
014	0	0	Vic	Pere Vilar
015	0	0	Vic	Vicens Maymir
016	0	0	Vic	Benet Tutlló
017	0	0	Vic	Segimon Erolas
018	0	0	Vic	Marcia Totosaus
019	4	1	Vic	Benet Comes
020	31	16	Vic	Francesc Grande
021	1	1	Vic	Josep Vilar (Vda.Felix Boxeda)
022	0	0	Vic	Felix Torà
023	1	1	Sant Hipòlit de Voltregà	Felix Torrella
024	8	7	Sant Quirze de Besora	Segimon Serra
025	2	1	Sant Quirze de Besora	Ramon Gener
026	2	2	Sant Pere de Torelló	Pablo Font
027	0	0	Vila de Torelló	Juan Coll
028	8	6	Vila de Torelló	Francesc Vila
029	1	1	Vila de Torelló	Francesc Fillol
030	1	1	Santa Maria de Manlleu	Joan Pujol
031	2	2	Santa Maria de Manlleu	Felix Baixas
032	0	0	Santa Maria de Corcó	Miquel Oms
033	1	1	Santa Maria de Corcó	Joseph Feu
034	8	7	Rupit	Jaume Grau
035	24	10	Sant Esteve d'en Bas	Genís Vila

217
X

Visites d'inspecció a les apotecaries de Catalunya.
Segles XVI al XVIII. Conseqüències, criteris i utilitat de les inspeccions

Nº apot.	Total	Freq.	Localitat	Nom
036	38	21	Sant Esteve d'en Bas	Pau Respau
037	15	11	Ridaura	Joan Comas
038	2	2	Olot	Miquel Boloix
039	16	10	Olot	Antoni Santaló
040	2	2	Olot	Francesc Torà
041	2	2	Olot	Miquel de Cortada
042	2	2	Olot	Joseph Roca
Total = 42				

Camprodon- Pont de Suert - Zona- II (núms. 43/80)

Nº apot.	Total	Freq.	Localitat	Nom
043	0	0	Camprodon	Joseph Izquierdo
044	16	8	Sant Joan de les Abadesses	Cristofol Vince
045	0	0	Ripoll	Joseph Ingla
046	0	0	Ripoll	Miquel Miralpeix
047	0	0	Ripoll	Agustí Tutlló
048	44	21	Ribes	Antoni Canal
049	0	0	Ribes	Bernat Carrera
050	13	10	Llívia	Nicolau Esteva
051	15	11	Llívia	Guillem Colomer
052	43	21	Llívia	Llorenç Calvet
053	2	2	Puigcerdà	Francesc Piguillem
054	2	2	Puigcerdà	Pere Barral
055	2	2	Alp	Marçal Degollada
056	12	10	Vila de Bellver	Agustí Serra
057	2	2	Vila de Bellver	Antoni Barral
058	60	34	Martinet	Francesc Florensa
059	2	2	La Seu d'Urgell	Joseph Saló
060	2	2	La Seu d'Urgell	Ignasi Torrents
061	35	22	La Seu d'Urgell	Antoni Saló
062	6	4	Arfà	Pau Orrit
063	19	13	Vila d'Organyà	Joseph Oriol
064	13	12	Vila de Tirvia	Thomas Carrera
065	17	11	Ribera	Ciprià Tamarit
066	8	6	Ribera	Joseph Miranda
067	8	8	Esterri d'Àneu	Pere Salís
068	17	9	Esterri d'Àneu	Ignasi Rius
069	15	11	Salardú	Isidre Salís
070	58	37	Artiés	Joseph Prades
071	1	1	Viella	Joan Baptista Forga

218

X

Nº apot.	Total	Freq.	Localitat	Nom
072	8	7	Viella	Jaume Joan Blanc
073	72	34	Vilac	Antoni Cirach
074	42	24	Les Bordes	Antoni Turmo
075	66	35	Vila de Bossost	Gabriel Gallart
076	4	4	Vilaller	Joseph Chesa
077	8	6	Vilaller	Martí Nart
078	35	24	Barruera	Joseph Barache
079	36	21	Vila de Boí	Jaume Nart
080	0	0	Pont de Suert	Carles Saura
Total = 38				

Sarroca de Bellera-Solsona - Zona III-(núms. 81/118)

Nº apot.	Total	Freq.	Localitat	Nom	
081	1	0	Sarroca de Bellera	Joseph Massa	
082	1	1	Pobleta	Jacint Gassol	
083	1	1	Gerri	Joseph Miró	
084	0	0	Rialp	Antoni Serradell	219
085	2	2	La Pobla de Segur	Francesc Malagarriga	X
086	2	2	Salàs	Pere Tamarit	
087	18	15	Talarn	Francesc Monsó	
088	0	0	Tremp	Joan Bastús	
089	20	15	Tremp	Antoni Castells	
090	31	18	Tremp	Antoni Coletes	
091	2	2	Tremp	Joan Castells	
092	3	1	Guàrdia	Miquel Consul	
093	10	8	Llimiana	Antoni Balust	
094	2	2	Vilamitjana	Francesc Rincón	
095	8	4	Conques	Bonaventura Bertrán	
096	8	4	Isona	Bonaventura Mallolis	
097	2	2	Isona	Joseph Mir	
098	82	40	Peremola	Jeroni Ortiz	
099	3	3	Oliana	Pau Orrit	
100	2	2	Ponts	Miquel Patrony	
101	46	24	Ponts	Josep Firbia	
102	8	8	Ponts	Domenec Esteban	
103	3	2	Sanahuja	Joseph Sarradell	
104	4	4	Sanahuja	Mateu Rufach	
105	12	11	Sanahuja	Joseph Grau	
106	13	11	Guissona	Joan Ponces	
107	3	3	Guissona	Joseph Antoni Plana	

*Visites d'inspecció a les apotecaries de Catalunya.
Segles XVI al XVIII. Conseqüències, criteris i utilitat de les inspeccions*

Nº apot.	Total	Freq.	Localitat	Nom
108	3	3	Guissona	Antoni Bonfill
109	-	-	Els Prats de Rei	Francesc Casamitjana
110	16	8	Els Prats de Rei	Raimond Prat
111	-	-	Calaf (no exercia)	Francesc Xaudaró
112	0	0	Calaf	Raimon Prats
113	2	2	Torà	Nicolau Reguer
114	24	13	Torà	Nicolau Soriguera
115	1	1	Biosca	Pere Castellví
116	2	2	Solsona	Sebastià Fabra
117	7	6	Solsona	Pere Vilés
118	2	2	Solsona	Odón Ribó
Total = 38				

Sant Llorenç de Morunys - Barcelona - Zona IV- (núms. 119/154)

	Nº apot.	Total	Freq.	Localitat	Nom
	119	49	24	Sant Llorenç de Morunys	Jaume Vilaginés
220	120	2	2	Cardona	Celdoni Ametller
X	121	16	11	Cardona	Domenech Sala
	122	19	8	Cardona	Manuel Vilaginés
	123	-	-	Casserres	Isidre Murassó
	124	-	-	Berga (Havia tancat l'apot.)	Jacint Muntada
	125	11	7	Berga	Climent Sastre
	126	8	5	Berga	Francesc Vilardaga
	127	6	5	Berga	Joseph Vedrinas
	128	2	2	Bagà	Joseph Antoni Noguès
	129	56	29	La Pobla de Lillet	Ermenguer Saló
	130	6	6	Santa Maria d'Alpens	Antoni Parera
	131	2	2	Perafita	Joseph Colell
	132	1	1	Olost	Jeroni Sardanyons
	133	0	0	Prats de Lluçanès	Francesc Cruells (apot. Forés)
	134	3	3	Prats de Lluçanès	Joseph Bertrán
	135	-	-	Prats de Lluçanès	Manuel Ribó
	136	0	0	Sant Feliu Sasserra	Climent Soler
	137	5	5	Artés	Joseph Verdaguer
	138	17	12	Artés	Joseph Blanxer
	139	0	0	Sallent	Jacin Coch
	140	2	2	Sallent	Joan Pujol
	141	0	0	Balsareny	Joan Sala
	142	-	-	Súria (pobre i absent)	Antoni Codina
	143	0/33	0/15	Santpedor	Francesc Fàbrega

<u>Nº apot.</u>	<u>Total</u>	<u>Freq.</u>	<u>Localitat</u>	<u>Nom</u>
144	33/0	15/0	Santpedor	Joan Grau i Otset
145	0	0	Manresa	Jaume Arsaguet
146	0	0	Manresa	Francesc Ribot
147	3	3	Manresa	Valentí Vallcendrera
148	0	0	Manresa	Antoni Arbués
149	3	2	Manresa	Josep Pejoan
150	2	2	Monistrol	Pau Escuder
151	24	12	Olesa de Montserrat	Joseph Carreras
152	3	3	Olesa de Montserrat	Joseph Soler
153	24	13	Esparreguera	Antoni Carreras
154	3	3	Esparreguera	Ramón Vallosera
<hr/> Total= 36				

Visites d'inspecció a les apotecaries de Catalunya.
Segles XVI al XVIII. Conseqüències, criteris i utilitat de les inspeccions

Aquestes quatre zones formades queden ben assenyalades en la taula XXX, amb especificació de les localitats límits i englobant la totalitat de faltes o advertències fetes sense especificació especial, així com les faltes i advertències més freqüents.

En el gràfic II, es troben unes indicacions que concreten les que no foren acreedores de cap advertència, les que estaven pitjor assortides amb un nombre de faltes o advertències superior al 50 %, així com també aquelles apotecaries que es van fer tancar i les que ja ho estaven.

L'ordre seguit per a l'exposició de medicaments o d'advertències no ha estat altre que el donat per les majors freqüències, amb independència de que fossin medicaments simples o compostos, que com s'ha dit constitueixen els dos grups generals: A i B.

En el gràfic II s'aprecia que la zona on les apotecaries estaven millor assortides és la corresponent a la ruta Barcelona-Olot (zona I). Sota aquest aspecte, de millor a pitjor assortides: Sant Llorenç de Morunys-Barcelona (zona IV), Sarroca de Bellera-Solsona (zona III) i Camprodon-Pont de Suert (zona II).

Comparant els grups A i B veiem, a "grossomodo", dins certa proporcionalitat, que totes les zones estan millor assortides dels medicaments del grup B que no pas del grup A, la qual cosa ens indica un predomini en emprar substàncies químiques i composicions pròpies de la terapèutica en ús. De fet, registrant-ho tot en xifres, el nombre de faltes o advertències segons les diferents zones, queden registrades a la taula XXXI.

Taula XXXI

<u>Zones</u>	<u>Nombre de faltes o advertències</u>
A-I (superior)	96
A-II "	293
A-III "	128
A-IV "	109
B-I (inferior)	41
B-II "	121
B-III "	94
B-IV "	69

És interessant observar que dins del grup A la xifra més gran de faltes o advertències correspon a "dar el punto correspondiente a los jarabes": 28, expressió de fet molt semblant a "levantar más el punto a los jarabes": 10, o a la de "dar consistencia debida a los jarabes": 6. En creure que amb aquestes diferents expressions referides als xarops el visitador volia dir el mateix, veiem que un total de 44 apotecaries fallaven en aquest aspecte. D'aquestes 44 apotecaries, 3 eren d'apotecaris titulats pel Col·legi de Vic i 2 d'apotecaris titulats per l'Escola

d'Artistes de Manresa. Les restants, totes elles eren d'apotecaris titulats pel Protomedicat. Comparativament, el percentatge d'aquests últims apotecaris, en relació al dels apotecaris titulats pels dos col·legis, era menor: 27 % i 33 %.

Dins del grup B, dos dels valors més alts corresponen a "sublimar més el mercurio": 19, i, en part, a manipulacions relacionades amb el tàrtar vitriolat: 15. Eren, per tant, 34 les apotecaries amb deficiències d'aquest tipus. Totes les assenyalades amb aquestes anomalies eren apotecaries de titulats pel Protomedicat.

Ens inclinem a creure que aquestes dades són més significatives dins de la perspectiva general d'aquest treball que no pas la falta d'un o de diversos medicaments, ja que això ens insinua, *sinó una imperícia, una manca de preparació dels apotecaris per obtenir aquests productes químics, a tenor d'unes normes més científiques i menys empíriques i pròpies dels avanços i progressos que ja s'acusaven fermament dins del camp de la química.*

No obstant això, no podem ser injustos amb aquells apotecaris -alguns amb més de mig segle exercint la professió- (vegeu taula XXXII) que no s'havien format en els col·legis d'apotecaris de les ciutats, que mancaven d'unes possibilitats de superació, vivien apartats dels nuclis importants de població i tal vegada inadaptats davant les transformacions que sofria la medicina i també la farmàcia. Amb un saber empíric i amb una pràctica rutinaria i d'artesanía, creiem que en aquestes condicions aquells antics apotecaris difícilment es podien anar adaptant als progressos de la terapèutica i de la química.

Taula XXXII

Núm. apot.	Nom	Sublimar més el mercuri	Tàrtar vitriolat	Any títol	Anys d'exercici
48	Antoni Canal		+	1743	31
50	Nicolau Esteva		+	1763	11
70	Josep Prades		+	1749	25
72	Jaume Joan Blanch	+	+	1739	35
73	Antoni Cirach		+	1763	11
74	Antoni Turmo	+	+	1755	19
75	Gabriel Gallart	+	+	1739	35
76	Josep Chesa	+		1754(1756)	20-28
77	Martí Nart	+		1739(1741)	35
79	Jaume Nart		+	1762	12
87	Francesc Monsó		+	????	????
89	Antoni Castells	+		1728	47
98	Jeroni Ortiz	+	+	1743	31
99	Pau Orrit	+		1721	53
101	Josep Firvia	+		1759	15
102	Domenech Esteban	+		1744	30
104	Mateu Rufach	+		1758	16

*Visites d'inspecció a les apotecaries de Catalunya.
Segles XVI al XVIII. Conseqüències, criteris i utilitat de les inspeccions*

Núm. apot.	Nom	Sublimar més el mercuri	Tàrtar vitriolat	Any títol	Anys d'exercici
105	Josep Grau	+		1728	46
114	Nicolau Soriguera		+	1758	16
122	Manuel Vilaginès		+	1773	1
125	Climent Sastre	+		1724	50
126	Francesc Vilardaga	+		1765	9
127	Josep Vedrinas	+		1774	-
129	Ermengol Saló		+	1742	32
130	Antoni Parera	+	+	1760	14
137	Josep Verdaguer	+		1753	21
138	Josep Blanxer	+	+	1755	19
151	Josep Carreras	+		1747	27

D'altra banda, no era en va que molts d'ells assoliren de plé l'època de les transformacions del saber mèdic i de les diferents corrents de la medicina i de la farmacologia, fets que sense un estímul poderós amb una base de contingut científic conduirien a molts d'aquells apotecaris a una rutina que després, anys més tard, tan sols va ser vençuda pels qui, veient el veritable contingut de les ciències aplicades a la farmàcia, fugiren de la clàssica apotecaria per donar i aportar el seu saber i noves orientacions a la ciència.

Tanmateix, tampoc podem culpar d'aquestes circumstàncies exclusivament als apotecaris. No podem deixar de banda als metges ja que també n'hi havia que eren molt poc addictes a emprar medicaments químics. Això sembla confirmar-se quan veiem localitats com Berga, Sanahuja, Tremp, Ponts i Vilaller, on les apotecaries estaven mancades de "**mercurio más sublimado**"; tot i que creiem que es necessiten estudis més ambiciosos en aquest sentit.

Gràfic II

I - A 96 +	I - 12 apotecaries x	Les apotecaries 143/144, una d'elles computa com x.
II - A 293 +	II - 6 apotecaries x	+ = Manques o requisits a complir.
III - A 128 +	4 " •	x = Apotecaries millor assortides.
IV - A 109 +	III - 3 apotecaries x	• = Apotecaries pitjor assortides.
I - B 41 +	1 " •	/ = Apotecaries tancades.
II - B 121 +	2 " /	
III - B 94 +	IV - 8 apotecaries x	
IV - B 69 +	1 " •	
	4 " /	

ZONA A-II	43	44	45	46	47	48	49	50	51	52	53	54	55	56	57	58	59	60	61	62	63	64	65	66	67	68	69	70	71	72	73	74	75	76	77	78	79	80	
THIACA MAGNA																																							
PUNTO CORRES A LOS JARABES																																							
AGUA CARMELITANA																																							
UNGUENTO ARIANTA																																							
ACEITE DE ROMERO																																							
MACIAS																																							
ACEITE DE ESPLERO																																							
AGUA DE LA REINA DE UNGRIA																																							
UNGUENTO AGRIPA																																							
ACEITE DE APARICIO																																							
ESPIRITU DE CUERNO DE CIERVO																																							
GOMA DE LIMÓN																																							
AGUA TERIAICAL																																							
BÁLSAMO DEL PERÚ																																							
CARDAMOMO MAYOR																																							
UNGUENTO ARAGON																																							
UNGUENTO MARCIATON																																							
TINTURA DE CASTOREO																																							
UNGUENTO POPULIEON																																							
BENJUI																																							
ESPIRITU DE SAL AMONÍACO																																							
LOS PREP MAS SUTILM. PULV.																																							
SUCIÑO AMARILLO																																							
ACEITE DE MANZANILLA																																							
ACEITE DE HIPERICÓN																																							
BÁLSAMO DE ANEJDO																																							
CONFECION BENEDICTA																																							
MIEL DE CENTAUREA																																							
PIEDRA BEZAR																																							
ACEITE DE LOMBRICES																																							
CONTRAVERBA																																							
OJOS DE CANGREJO																																							
PIMIENTA LARGA																																							
POLVOS ESTOM. DE QUERCETANO																																							
LEVANTAR MÁS EL PUNTO A LOS JBES.																																							
SUCIÑO BLANCO																																							
BEDELLIO																																							
DAR CONSIST. DER. A LOS JBES																																							
CARDAMOMO MENOR																																							
ACIBAR																																							
ALCANFOR																																							
CAÑAPISTOLA																																							
LOS PREP. MAS LEVIGADOS																																							
ACEITES ESENCIALES																																							

*Visites d'inspecció a les apotecaries de Catalunya.
Segles XVI al XVIII. Conseqüències, criteris i utilitat de les inspeccions*

Taula XXXIII

Grup	Advertiment	Apotecaries	Nº de l'apotecaria (Taulas XXX (I, II, III, IV))
A	Aloe	3	10 79 119
	Aqua melissae composita	27	20 34 44 50 56 58 63 66 67 68 69 70 74 75 78 87 98 101 102 105 117 121 126 137 138 151 153
	Aqua Regina Ungriae	19	6 12 20 34 52 56 57 63 67 68 74 75 77 79 93 98 101 119 143
	Aqua theriacalis	15	35 56 58 63 66 67 68 70 79 90 98 101 125 126 137
	Axecar mes el punt als xarops	10	5 61 64 74 77 90 101 122 151 152
	Balsamum Arcei	8	12 52 70 74 79 98 110 119
	Balsamum peruviani	13	39 48 51 58 61 63 70 73 79 90 98 101 129
	Camphora	3	20 58 76
	Cassia fistula	3	90 98 114
	Confectio benedicta laxativa	10	48 52 58 65 75 87 98 119 122 119
	Donar el punt corresponent als xarops	28	1 28 36 44 65 66 67 68 78 79 87 98 102 104 105 106 108 110 114 117 121 129 130 134 147 149 150 153
	Donar la consistència deguda als xarops	6	7 10 20 21 51 152
	El preparats mes sotilment polveritzats	12	1 51 61 65 73 75 79 90 98 101 143 153
	Els preparats mes levigats	2	51 61
	Flos macis	21	1 48 51 58 61 73 74 75 78 87 89 90 95 98 101 105 119 121 129 138 153
	Fructus cardamomi longi	11	48 58 61 70 73 75 78 119 120 129 153
	Fructus cardamomi minoris	4	58 61 129 153
	Fructus piperis longum	10	58 70 73 75 89 98 105 110 119 143
	Gummi bdelli	5	73 89 98 101 153
	Gummi benzoes	12	36 70 73 75 98 101 114 119 121 129 151 153
	Lapis bezoar	11	11 12 24 36 44 48 52 56 69 129 143
	Mel centaureae	11	48 50 65 78 75 98 119 122 129 138 151
	Oculi cancrorum	10	11 36 48 50 58 63 70 73 74 75

Grup	Advertiment	Apotecaries	Nº de l'apotecaria (Taules XXX (I, II, III, IV))
	Oleum Aparicii	16	20 34 35 37 56 61 63 64 65 68 70 74 78 90 106 114
	Oleum chamomillae	11	24 28 34 37 56 64 65 70 73 106 114
	Oleum hypericonis	11	34 35 36 52 68 70 74 78 98 110 129
	Oleum lavandulae	20	12 36 37 48 52 61 64 65 67 69 70 73 75 78 90 98 114 119 129 138
	Oleum lumbricorum	10	20 52 63 64 70 74 78 101 106 129
	Oleum rorismarini	21	12 36 37 39 48 52 61 64 65 67 69 70 73 75 78 79 89 90 98 119 129
	Olis esencials	1	58
	Pulvis stomachicus Quercetani	10	1 51 61 66 69 73 75 98 122 129
	Radix contrayerbae	10	87 98 101 105 106 119 121 138 143 153
	Resina elemi	12	61 63 70 75 79 101 102 119 129 137 151 153
	Spiritus cornu cervi	17	20 52 58 61 70 73 74 75 78 79 90 98 101 106 114 129 143
	Spiritus salis ammoniaci	12	20 35 51 52 58 70 73 75 79 98 101 143
	Succinum album	6	36 48 51 58 90 101
	Succinum flavum	12	12 20 36 48 50 51 58 70 78 87 90 129
	Theriaca Magna del Col·legi de Barcelona	98	1 7 19 20 23 24 25 26 28 29 30 31 33 34 35 36 37 38 39 40 41 42 44 48 52 53 54 55 56 58 59 60 61 62 63 64 65 66 67 68 69 70 72 73 74 75 76 77 78 79 81 85 86 87 89 90 91 93 94 95 96 97 98 99 100 102 103 104 105 106 107 108 113 115 116 117 118 120 121 122 125 126 127 128 129 130 131 134 137 138 140 143 147 149 151 152 153 154
	Tinctura castorei	13	52 58 61 70 72 73 77 93 98 101 119 129 143
	Unguento marciatum	14	36 37 44 52 56 58 61 62 64 69 70 74 75 78
	Unguentum agrippae	17	20 24 28 35 36 44 51 58 60 63 70 74 93 98 101 119 151

*Visites d'inspecció a les apotecaries de Catalunya.
Segles XVI al XVIII. Conseqüències, criteris i utilitat de les inspeccions*

Grup	Advertiment	Apotecaries	Nº de l'apotecaria (Taules XXX (I, II, III, IV))
	Unguentum aregon	14	36 37 52 56 58 61 62 63 69 70 73 74 75 78
	Unguentum de arthanita	22	24 28 35 36 37 44 51 52 58 61 63 64 69 70 72 73 74 75 78 79 93 98
	Unguentum populeonis	13	36 48 52 58 64 69 70 73 75 78 79 119 130
B	Aes viridi	1	101
	Aethiops mineralis	7	36 37 39 65 89 93 95
	Anthimoni diaphoreticum martiale	11	36 37 39 52 73 75 78 87 90 93 143
	Anthimonium crudum	1	143
	Anthimonium diaphoreticum usuale	1	118
	Arcanum duplicatum	1	117
	Argentum vivum	17	39 58 61 73 75 78 79 89 90 98 101 114 119 121 138 143 151
	Arsenicum album	8	74 78 87 90 98 101 105 129
	Arsenicum flavum	7	39 78 87 89 98 101 129
	Balsamum tutiae	1	98
	Carbonas plumbicum	1	154
	Cinnabaris nativa	20	11 39 50 58 70 73 78 79 89 90 98 101 110 114 119 121 129 143 151 153
	Crocus antimonii	1	73
	Crocus martis aperiens	1	73
	Elixir propietatis Paracelsi	6	52 58 70 72 73 79
	Emplastrum Paracelsi	1	75
	Emplastrum ranarum cum mercurio	5	20 35 73 78 98
	Flores sulphuris	1	117
	Kermes minerale rubrum	2	125 127
	Lapis haematitis	16	11 36 48 50 52 58 61 63 73 74 75 98 101 106 121 129
	Lithargyrum	1	39
	Minium	6	39 58 70 79 87 119
	Nitrum	4	12 58 89 121
	Pedres precioses sense preparar	104	8 9 10 11 12 20 24 26 28 30 34 35 36 37 38 39 40 41 42 44 48 50 51 52 53 54 55 56 57 58 59 60 61 62 63 64 65 66 67 68 69 70 71 73 74 75 76 77 78 79 81 82 83 85 86 87 89 90 91 92 93 94 95 96 97 98 99 100 101 102 103 104 105 106 107

Visites d'inspecció a les apotecaries de Catalunya.

Segles XVI al XVIII. Conseqüències, criteris i utilitat de les inspeccions

	<u>Nº apot</u>	<u>millor assortida</u>	<u>pitjor assortida</u>	<u>Apotecaries tancades</u>	<u>Zona</u>
	017	x			I
	018	x			I
	022	x			I
	027	x			I
	032	x			I
	043	x			II
	045	x			II
	046	x			II
	047	x			II
	049	x			II
	058		x		II
	070		x		II
	073		x		II
	075		x		II
	080	x			II
	084	x			III
	088	x			III
	098		x		III
	109			x	III
	111			x	III
	112	x			III
	123			x	IV
	124			x	IV
	129		x		IV
	133	x			IV
	136	x			IV
	139	x			IV
	141	x			IV
	142			x	IV
	145	x			IV
	146	x			IV
	148	x			IV
Totals	39	28	6	5	

238
X

Un altre aspecte que ens ofereix l'estudi del gràfic II és poder establir unes subzones. Una d'elles correspon a Rupit, Sant Esteve d'En Bas i Ridaura. Les anomalies assenyalades, quasi anàlogues, ens suggereixen la possibilitat que els unguents d'artanita, marciaton, agripa, bàlsam d'Arcedo, oli de romaní, d'espígol, macias i etiop mineral no estiguessin inclosos a les habituals prescripcions dels metges d'aquesta zona, o bé -s'ha de considerar- que factors com podria ser el preu, ja que algunes d'aquestes fórmules eren molt complexes, fossin el motiu que el seu ús no fos corrent. Ja hem dit abans que aquestes zones eren molt pobres.

Gràfic III

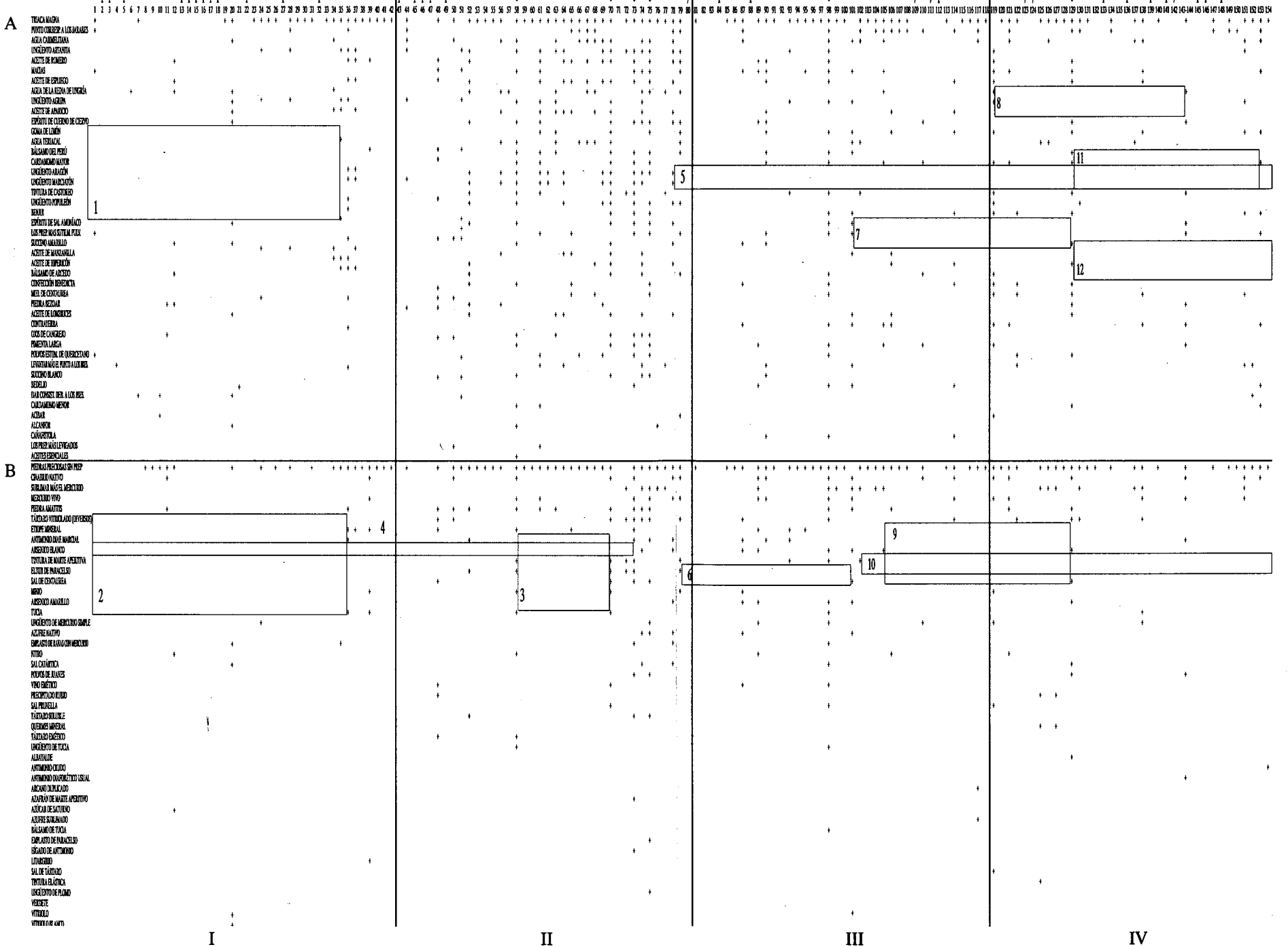

ZONA A-II	43	44	45	46	47	48	49	50	51	52	53	54	55	56	57	58	59	60	61	62	63	64	65	66	67	68	69	70	71	72	73	74	75	76	77	78	79	80	
TRACA MAGNA																																							
PUNTO CORRESP. A LOS JARABES																																							
AGUA CARMELITANA																																							
UNGUENTO ARTANITA																																							
ACEITE DE ROMERO																																							
MACIAS																																							
ACEITE DE ESPLEGO																																							
AGUA DE LA REINA DE UNGRÍA																																							
UNGUENTO AGRIPA																																							
ACEITE DE APARICIO																																							
ESPRITU DE CUERNO DE CIERVO																																							
GOMA DE LIMON																																							
AGUA TERRACAL																																							
BALSAMO DEL PERU																																							
CARDAMOMO MAYOR																																							
UNGUENTO ARAGON																																							
UNGUENTO MARCIATON																																							
TINTURA DE CASTOREO																																							
UNGUENTO POPULEON																																							
BENJUI																																							
ESPRITU DE SAL AMONÍACO																																							
LOS PIER MAS SUTIL M. PUEX.																																							
SUCCINO AMARILLO																																							
ACEITE DE MANZANILLA																																							
ACEITE DE HIPERICON																																							
BALSAMO DE ARCEO																																							
CONFECION BENEDICTA																																							
MIEL DE CENTAUREA																																							
PIEDRA BEZOAR																																							
ACEITE DE LONBRICES																																							
CONTRATERRA																																							
OJOS DE CANGREJO																																							
PIBUENTA LARGA																																							
PULVOS ESTON. DE QUERCETANO																																							
LEVANTAR MAS EL PUNTO A LOS JRES																																							
SUCCINO BLANCO																																							
BEDELIO																																							
DAR CONSIST. DEB. A LOS JRES																																							
CARDAMOMO MENOR																																							
ACIBAR																																							
ALCANFOR																																							
CANAFISTOLA																																							
LOS PREP. MÁS LEVIGADOS																																							
ACEITES ESENCIALES																																							

ZONA A-IV	119	120	121	122	123	124	125	126	127	128	129	130	131	132	133	134	135	136	137	138	139	140	141	142	143-144	145	146	147	148	149	150	151	152	153	154					
TRIACA MAGNA	+	+	+	+	+	+	+	+	+	+	+	+	+	+	+	+	+	+	+	+	+	+	+	+	+	+	+	+	+	+	+	+	+	+	+	+	+			
PUNTO CORRES A LOS JARABES	+	+	+	+	+	+	+	+	+	+	+	+	+	+	+	+	+	+	+	+	+	+	+	+	+	+	+	+	+	+	+	+	+	+	+	+	+			
AGUA CARMELITANA	+	+	+	+	+	+	+	+	+	+	+	+	+	+	+	+	+	+	+	+	+	+	+	+	+	+	+	+	+	+	+	+	+	+	+	+	+			
UNGUENTO ARTANTIA	+	+	+	+	+	+	+	+	+	+	+	+	+	+	+	+	+	+	+	+	+	+	+	+	+	+	+	+	+	+	+	+	+	+	+	+	+	+		
ACEITE DE ROMERO	+	+	+	+	+	+	+	+	+	+	+	+	+	+	+	+	+	+	+	+	+	+	+	+	+	+	+	+	+	+	+	+	+	+	+	+	+	+		
MACHAS	+	+	+	+	+	+	+	+	+	+	+	+	+	+	+	+	+	+	+	+	+	+	+	+	+	+	+	+	+	+	+	+	+	+	+	+	+	+		
ACEITE DE ESRLEGO	+	+	+	+	+	+	+	+	+	+	+	+	+	+	+	+	+	+	+	+	+	+	+	+	+	+	+	+	+	+	+	+	+	+	+	+	+	+		
AGUA DE LA BENA DE UNGRIA	+	+	+	+	+	+	+	+	+	+	+	+	+	+	+	+	+	+	+	+	+	+	+	+	+	+	+	+	+	+	+	+	+	+	+	+	+	+		
UNGUENTO AGRIPA	+	+	+	+	+	+	+	+	+	+	+	+	+	+	+	+	+	+	+	+	+	+	+	+	+	+	+	+	+	+	+	+	+	+	+	+	+	+		
ACEITE DE APARICIO	+	+	+	+	+	+	+	+	+	+	+	+	+	+	+	+	+	+	+	+	+	+	+	+	+	+	+	+	+	+	+	+	+	+	+	+	+	+		
ESPRITU DE CUERNO DE CIERVO	+	+	+	+	+	+	+	+	+	+	+	+	+	+	+	+	+	+	+	+	+	+	+	+	+	+	+	+	+	+	+	+	+	+	+	+	+	+		
GOMA DE LIMÓN	+	+	+	+	+	+	+	+	+	+	+	+	+	+	+	+	+	+	+	+	+	+	+	+	+	+	+	+	+	+	+	+	+	+	+	+	+	+		
AGUA TERIACAL	+	+	+	+	+	+	+	+	+	+	+	+	+	+	+	+	+	+	+	+	+	+	+	+	+	+	+	+	+	+	+	+	+	+	+	+	+	+		
BALSAMO DEL PERÚ	+	+	+	+	+	+	+	+	+	+	+	+	+	+	+	+	+	+	+	+	+	+	+	+	+	+	+	+	+	+	+	+	+	+	+	+	+	+	+	
CARDAMOMO MAYOR	+	+	+	+	+	+	+	+	+	+	+	+	+	+	+	+	+	+	+	+	+	+	+	+	+	+	+	+	+	+	+	+	+	+	+	+	+	+	+	
UNGUENTO ARAGÓN	+	+	+	+	+	+	+	+	+	+	+	+	+	+	+	+	+	+	+	+	+	+	+	+	+	+	+	+	+	+	+	+	+	+	+	+	+	+	+	
UNGUENTO MARCIATÓN	+	+	+	+	+	+	+	+	+	+	+	+	+	+	+	+	+	+	+	+	+	+	+	+	+	+	+	+	+	+	+	+	+	+	+	+	+	+	+	
TINTURA DE CASTOREO	+	+	+	+	+	+	+	+	+	+	+	+	+	+	+	+	+	+	+	+	+	+	+	+	+	+	+	+	+	+	+	+	+	+	+	+	+	+	+	
UNGUENTO POPULEÓN	+	+	+	+	+	+	+	+	+	+	+	+	+	+	+	+	+	+	+	+	+	+	+	+	+	+	+	+	+	+	+	+	+	+	+	+	+	+	+	
BENJUI	+	+	+	+	+	+	+	+	+	+	+	+	+	+	+	+	+	+	+	+	+	+	+	+	+	+	+	+	+	+	+	+	+	+	+	+	+	+	+	
ESPRITU DE SAL AMONIACO	+	+	+	+	+	+	+	+	+	+	+	+	+	+	+	+	+	+	+	+	+	+	+	+	+	+	+	+	+	+	+	+	+	+	+	+	+	+	+	
LOS PREP MAS SUTILAS PULV.	+	+	+	+	+	+	+	+	+	+	+	+	+	+	+	+	+	+	+	+	+	+	+	+	+	+	+	+	+	+	+	+	+	+	+	+	+	+	+	
SUCCINO AMARELLO	+	+	+	+	+	+	+	+	+	+	+	+	+	+	+	+	+	+	+	+	+	+	+	+	+	+	+	+	+	+	+	+	+	+	+	+	+	+	+	
ACEITE DE MANZANILLA	+	+	+	+	+	+	+	+	+	+	+	+	+	+	+	+	+	+	+	+	+	+	+	+	+	+	+	+	+	+	+	+	+	+	+	+	+	+	+	
ACEITE DE HIPERICÓN	+	+	+	+	+	+	+	+	+	+	+	+	+	+	+	+	+	+	+	+	+	+	+	+	+	+	+	+	+	+	+	+	+	+	+	+	+	+	+	
BALSAMO DE ARCEDO	+	+	+	+	+	+	+	+	+	+	+	+	+	+	+	+	+	+	+	+	+	+	+	+	+	+	+	+	+	+	+	+	+	+	+	+	+	+	+	+
CONFECCIÓN BENEDICTA	+	+	+	+	+	+	+	+	+	+	+	+	+	+	+	+	+	+	+	+	+	+	+	+	+	+	+	+	+	+	+	+	+	+	+	+	+	+	+	
MIEL DE CENTAUREA	+	+	+	+	+	+	+	+	+	+	+	+	+	+	+	+	+	+	+	+	+	+	+	+	+	+	+	+	+	+	+	+	+	+	+	+	+	+	+	
PIEDRA BEZOAR	+	+	+	+	+	+	+	+	+	+	+	+	+	+	+	+	+	+	+	+	+	+	+	+	+	+	+	+	+	+	+	+	+	+	+	+	+	+	+	+
ACEITE DE LOMBRICES	+	+	+	+	+	+	+	+	+	+	+	+	+	+	+	+	+	+	+	+	+	+	+	+	+	+	+	+	+	+	+	+	+	+	+	+	+	+	+	
CONTRAVERBA	+	+	+	+	+	+	+	+	+	+	+	+	+	+	+	+	+	+	+	+	+	+	+	+	+	+	+	+	+	+	+	+	+	+	+	+	+	+	+	
OGOS DE CANGREJO	+	+	+	+	+	+	+	+	+	+	+	+	+	+	+	+	+	+	+	+	+	+	+	+	+	+	+	+	+	+	+	+	+	+	+	+	+	+	+	
PIEDRA LARGA	+	+	+	+	+	+	+	+	+	+	+	+	+	+	+	+	+	+	+	+	+	+	+	+	+	+	+	+	+	+	+	+	+	+	+	+	+	+	+	+
POLVOS ESTOM. DE QUERCETANO	+	+	+	+	+	+	+	+	+	+	+	+	+	+	+	+	+	+	+	+	+	+	+	+	+	+	+	+	+	+	+	+	+	+	+	+	+	+	+	
LEVANTAR MAS EL PUNTO A LOS IBES	+	+	+	+	+	+	+	+	+	+	+	+	+	+	+	+	+	+	+	+	+	+	+	+	+	+	+	+	+	+	+	+	+	+	+	+	+	+	+	
SUCCINO BLANCO	+	+	+	+	+	+	+	+	+	+	+	+	+	+	+	+	+	+	+	+	+	+	+	+	+	+	+	+	+	+	+	+	+	+	+	+	+	+	+	
BEDELINO	+	+	+	+	+	+	+	+	+	+	+	+	+	+	+	+	+	+	+	+	+	+	+	+	+	+	+	+	+	+	+	+	+	+	+	+	+	+	+	
DAR CONSIST. DEB. A LOS IBES	+	+	+	+	+	+	+	+	+	+	+	+	+	+	+	+	+	+	+	+	+	+	+	+	+	+	+	+	+	+	+	+	+	+	+	+	+	+	+	
CARDAMOMO MENOR	+	+	+	+	+	+	+	+	+	+	+	+	+	+	+	+	+	+	+	+	+	+	+	+	+	+	+	+	+	+	+	+	+	+	+	+	+	+	+	
ACIBAR	+	+	+	+	+	+	+	+	+	+	+	+	+	+	+	+	+	+	+	+	+	+	+	+	+	+	+	+	+	+	+	+	+	+	+	+	+	+	+	
ALCANFOR	+	+	+	+	+	+	+	+	+	+	+	+	+	+	+	+	+	+	+	+	+	+	+	+	+	+	+	+	+	+	+	+	+	+	+	+	+	+	+	
CAÑASTOLA	+	+	+	+	+	+	+	+	+	+	+	+	+	+	+	+	+	+	+	+	+	+	+	+	+	+	+	+	+	+	+	+	+	+	+	+	+	+	+	
LOS PREP MAS LEVICADOS	+	+	+	+	+	+	+	+	+	+	+	+	+	+	+	+	+	+	+	+	+	+	+	+	+	+	+	+	+	+	+	+	+	+	+	+	+	+	+	
ACRITES ESENCIALES	+	+	+	+	+	+	+	+	+	+	+	+	+	+	+	+	+	+	+	+	+	+	+	+	+	+	+	+	+	+	+	+	+	+	+	+	+	+	+	

La zona millor proveïda, després de la de Vic, és la que va de Camprodon a Ribes, reunint 5 de les apotecaries millor assortides de tota la ruta. Això ens indica una zona rica i amb possibilitats econòmiques.

També resulta una zona ben assortida la de la Seu d'Urgell, on dues de les tres apotecaries allí existents es poden considerar com a ben proveïdes.

La zona més clarament deficitària és la de Vilac, Bordes i Bossost, on, prescindint del seu millor o pitjor assortiment, s'observa una certa similitud entre la carència d'alguns medicaments ja que es comprova que l'ungüent d'artanita, marciaton, oli d'aparici, macias, esperit de banya de cérvol, unguent aragon, ulls de cranc, benjuí, pedra amatites, tàrtar vitriolat (divers) i mercuri poc sublimat són carències quasi comunes que tal vegada també ens podrien indicar, tal com passava a Rupit, Sant Esteve d'en Bas i Ridaura, que el factor adquisitiu de la població era baix.

A les zones A-III i B-III (vegeu gràfic II) el panorama resulta quelcom diferent. A part que només existeix una sola apotecaria amb faltes o advertències superiors a 50 -la pitjor proveïda de totes- veiem que l'ungüent d'artanita, macias, la goma de llimó i la "contrayerba" són faltes freqüents; així com l'ungüent marciaton, la pedra bezoar, els ulls de cranc, cardamom menor i àloe són substàncies usuals. La carència del mercuri poc sublimat també és freqüent.

En aquesta zona també se'ns assenyala una subzona que, des de Torà a Biosca, indica que l'ús dels medicaments químics era freqüent.

És en aquesta zona, la III, on el nombre d'apotecaries idònies, pel que fa a assortiment, és el més baix.

A la zona A-IV, igual que a l'A-III, l'ungüent d'aragon, marciaton, el bàlsam d'arcedo, ulls de cranc i, aquí, a més a més, els pòlvores estomàtics de Quercetano, eren d'ús corrent, encara que es pot observar que d'aquests medicaments l'ungüent aragon i marciaton determinen una zona, pel que fa al seu ús, més àmplia, contrastant amb la zona A-II.

A la zona B-IV és corrent la manca de mercuri "**bien sublimado**".

A les localitats d'Olost, Prats de Lluçanès, Sant Feliu Sasserra, Artés, Sallent, Balsareny, Súria, Santpedor, Manresa i Monistrol, en línies generals, les apotecaries estan ben proveïdes, tal vegada de manera comparable a les incloses entre Barcelona i Santa Maria de Corcó.

Computant les faltes més freqüents, i sempre dins de la relativitat d'aquestes xifres, no sent possible un criteri matemàticament exacte, trobem que les apotecaries visitades tot al llarg de la ruta seguida per Pere Cornago estaven millor assortides de substàncies de tipus químic que no pas de composicions més pròpies d'una terapèutica més tradicional. Mantenint aquesta proporció, continuen sent superiors les faltes de productes galènics que no les de productes pròpiament químics. Així mateix, a les zones del voltant de Barcelona les apotecaries allí existents estaven millor proveïdes que les situades en zones de l'interior, com ja s'ha dit anteriorment.

Veiem també que ha estat corrent trobar falles en la preparació de productes bàsics com són xarops, referents al mercuri i al tàrtar vitriolat.

Una altra qüestió interessant és que hem pogut observar certes característiques, sempre dins de les més grans freqüències o carències o advertències fetes als apotecaris visitats, que marquen unes determinades zones -per a millor comprensió les denominem subzones blanques- i que poden orientar-nos sobre determinats aspectes de les terapèutiques (vegeu taula XXXIV).

Aquestes subzones blanques, en nombre de 12, han estat constituïdes sobre aquelles parts del gràfic II on, sent més grans les deficiències registrades, s'observen clarianes amb certa continuïtat. Aquestes subzones blanques creiem que són vàlides perquè, trobant-nos amb una relació de faltes o d'advertències de major freqüència, si les apotecaries visitades no acusen les faltes o advertències reiterades això ens vol significar que els medicaments eren d'ús freqüent.

Aquest fet, que per si sol no és valorable en una sola apotecaria, creiem que pot ser-ho quan en són computades diverses de correlatives les que tenen un determinat medicament, independentment d'estar millor o pitjor assortides.

D'altra banda, insistim, si bé el fet no pot ser rigurosament matemàtic ja que les visites, per una sèrie de circumstàncies, feia temps que no s'havien fet, i vist també que el visitador assenylava repetidament les mateixes faltes, no podem pas dir que fos oblit el fet de no demanar o passar per alt certs medicaments en alguna de les apotecaries.

Aquestes subzones blanques assenyalades (vegeu subzones gràfic III) no s'han constituït de manera exhaustiva malgrat que el gràfic ho permetia. El que ens ha orientat a l'hora de fer-ho ha estat determinar aquelles subzones blanques que, donada la disposició del gràfic, assoleixen, al mateix temps que una significada longitud, un nombre apreciable de medicaments.

A la zona A s'han constituït un major nombre de subzones blanques que a la zona B perquè, segons es pot comprovar a la vista de la taula XXXIV, l'existència de medicaments expressats a la zona B era molt superior a la dels expressats a la zona A. És convenient assenylar que per obtenir una idea més concreta sobre determinats medicaments que poguessin interessar, bastaria prolongar algunes de les subzones blanques.

Això queda palès amb un exemple. Si la subzona blanca núm. 7 es prolonga cap a l'esquerra, reduint el nombre de medicaments, veurem que l'esperit de sal amoníac era emprat en una zona compresa entre els extrems de Ponts i Santpedor (apotecaries núms. 100 i 143/44). La mateixa operació feta en la subzona blanca núm. 10, prolongant-la en ambdues direccions, en reduir-se el nombre de medicaments, ens crearia una nova subzona blanca que assoliria, per a l'etiope mineral i l'antimoni diaforètic marcial, des d'Oliana fins a Artés (apotecaries núms. 99 i 137). Una altra possible subzona blanca, reflectida a la taula XXXIV, podria ser la dedicada a un sol medicament: mercuri ben sublimat. Per aquest cas individual, la subzona blanca cobriria des de Sant Feliu de Codines fins a Viella (apotecaries núms. 1 i 71).

De fet, veiem que sempre que podem disposar de relacions seriades de medicaments o, en cas invers, que no en podem disposar, és factible, a partir d'un nombre determinat de freqüències, obtenir mapes farmacològics útils per a una més gran comprensió i coneixement de l'ús de medicaments.

Taula XXXIV

Les subzones blanques que s'han pogut establir són les següents:

Subzona 1: Barcelona - Santa Maria de Corcó (32 apotecaries)

Goma de llimó	Ungüent marciatón
Aigua teriacal	Tintura de castoreo
Bàlsam del Perú	Ungüent populeón
Cardamomo major	Benjuí
Ungüent aragón	

Subzona 2: Barcelona - Sant Esteve d'En Bas (35 apotecaries)

Tàrtar vitriolat	Elixir de Paracels
Etiop mineral	Sal de centàurea
Antimoni diaforètic marcial	Mini
Arsènic blanc	Arsènic groc
Tintura de marte aperitiva	Tucia

Subzona 3: La Seu d'Urgell - Salardú (10 apotecaries)

Antimoni diaforètic marcial	Mini
Arsènic blanc	Arsènic groc
Tintura de marte aperitiva	Tucia
Elixir de Paracels	Ungüent de mercuri simple
Sal de centàurea	

Subzona 4: Barcelona - Viella (72 apotecaries)

Arsènic blanc

Subzona 5: Sarroca de Bellera - Barcelona (66 apotecaries)

Ungüent Aragón
Ungüent Marciatón

Subzona 6: Pont de Suert - Ponts (20 apotecaries)

Elixir de Paracels
Sal de centaurea

Subzona 7: Ponts - Bagà (25 apotecaries)

Esperit de sal amoníac
Els preparats més sotilment polvoritzats
Succi groc

Subzona 8: Cardona - Súria (18 apotecaries)

Aigüa de la reina d'Ungria
Ungüent agripa
Oli d'aparicio

Subzona 9: Guissona - Bagà (18 apotecaries)

Etiop mineral	Tintura de Mart aperitiva
Antimoni diaforètic marcial	Elixir de Paracels
Arsènic blanc	Sal de centaurea

Subzona 10: Sanahuja - Barcelona (45 apotecaries)

Tintura de Mart aperitiva	Elixir de Paracels
---------------------------	--------------------

Subzona 11: Santa Maria d'Alpens - Olesa de Montserrat (19 apotecaries)

Bàlsam del Perú	Ungüent Aragón
Cardamom major	Ungüent Marciatón

Subzona 12: Santa Maria dels Pens - Barcelona (22 apotecaries)

Succi groc	Bàlsam d'Arceo
Oli de camamilla	Confecció Benedicta
Oli d'hipericó	

Taula XXXV

Nombre de faltes	Nombre d'apotecaries					Nombre de faltes	Nombre d'apotecaries
	1	5	15	20	30		
81-85	x					0	29
76-80						1	15
71-75	x					2	29
66-70	x					3	10
61-65	x					4	2
56-60	xx					5	2
51-55						de 6 a 10	17
46-50	xx					" 11 " 15	8
41-45	xxx					" 16 " 20	14
36-40	xxx					" 21 " 25	4
31-35	xxxx					" 26 " 30	0
26-30						" 31 " 35	4
21-25	xxxx					" 36 " 40	3
16-20	xxxxxxxxxxxxxxxx					" 41 " 45	3
11-15	xxxxxxx					" 46 " 50	2
6-10	xxxxxxxxxxxxxxxx					" 51 " 55	0
5	xx					" 56 " 60	2
4	xx					" 61 " 65	1
3	xxxxxxxx					" 66 " 70	1
2	xxxxxxxxxxxxxxxxxxxxxxxxxxxxxxxx					" 71 " 75	1
1	xxxxxxxxxxxxxxxx					" 76 " 80	0
0	xxxxxxxxxxxxxxxxxxxxxxxxxxxxxxxx					" 81 " 85	1
						" 86 " 100	0
						Tancades	148
						Total	6
							154

Gràfic IV

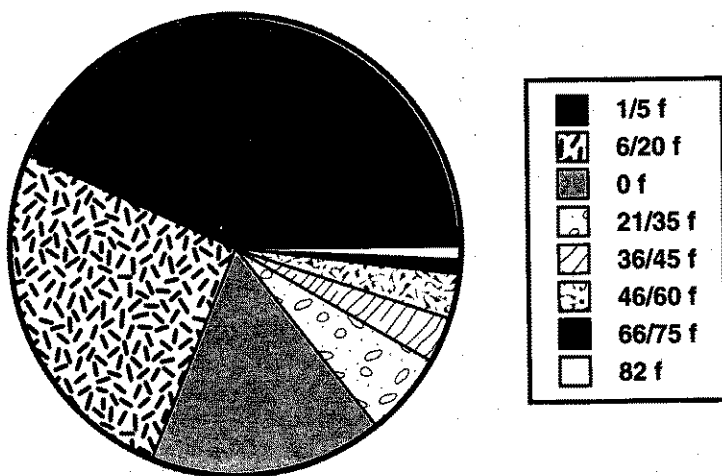

Visió general de l'estat de les apotecaries visitades

Les dades obtingudes de la totalitat de les faltes o advertències registrades, i que numèricament queden ressenyades a la taula XXXV, ens hem permès expressar-les gràficament per adquirir un concepte general de com estaven proveïdes les apotecaries visitades.

Per això hem fet un sistema de coordenades, assenyalant en l'eix d'ordenades el nombre de faltes o advertències sense discriminació. D'una a cinc faltes o advertències, hem fet servir unitats correlatives, a partir de sis faltes o advertències els valors s'han incrementat de 5 en 5 unitats.

En l'eix d'abscisses s'assenyala el nombre d'apotecaries les faltes o advertències de les quals són expressades (vegeu taula XXXV).

En aquesta taula veiem que són 29 les apotecaries que no foren acreedores de cap advertència, 15 en tingueren una i 29 en tingueren 2.

En 2 apotecaries s'assenyalen 4 i 5 faltes i 2 en les 2 restants.

Tenint en compte que la triaga magna i les pedres precioses sense preparar eren medicaments que semblaven en desús, veiem que són 73 les apotecaries que podem considerar com ben proveïdes.

Si a aquestes afegim les que els faltaven 3, 4 o 5 medicaments, el nombre d'apotecaries que poden englobar-se dins el criteri d'apotecaries ben assortides assoleix la xifra de 83.

Aquesta xifra representa que, sobre la totalitat de les apotecaries existents a la zona visitada, el 58'7 % d'elles estaven en condicions de cobrir les necessitats de la població.

També es desprèn de la taula XXXV l'existència d'un segon grup d'apotecaries. Aquest és el format per aquelles que tenien de 6 a 25 faltes o advertències. Dins d'aquest grup l'índex més elevat és el de 6-10 faltes. Les 17 apotecaries que el formen representen un 11,5 % de la totalitat de les visites.

Un 9,4 % inclou les de 15 a 20 faltes o advertències i un 5 % les que en tenien d'11 a 15, quedant el 2,7 % restant format per les apotecaries que en tenien de 21 a 25.

Un tercer grup el constitueixen aquelles apotecaries amb un nombre de 31 a 50 faltes o advertències. Són 12 i representen el 8,1 % de la totalitat de les visites.

Pel que fa al quart i últim grup, o sigui, el format per aquelles apotecaries amb un nombre d'advertències superior a 60, veiem que tan sols assoleix el 4 % del total de les visites.

Tot això és resumit a la taula següent

Taula XXXVI

<u>Nombre d'apotecaries</u>	<u>Nombre de faltes</u>	<u>Percentatge</u>	<u>253</u>
87	1 - 5	58,7 %	X
43	6 - 25	29,- %	
12	31 - 50	8,1 %	
6	56 - 85	4,- %	

Aquestes dades ens mostren que, tenint en compte la complicada farmacologia i l'extensa gama de substàncies medicamentoses a exigir segons el petitori, o teòricament en vigor a l'època, les apotecaries visitades tenien un estat bastant satisfactori, ja que únicament el 12,5 % d'elles tenien de 35 a 85 faltes o advertències.

XI

**CONTROL DE SUBSTÀNCIES
MEDICINALS I FUNCIO
DELS APOTECARIS**

Teofrast (372-288 a.C.) tracta del diferent gust i olor de les drogues medicinals amb els exemples de la mirra i del bàlsam de la Meca (1). Dioscòrides dóna com a procediment de control l'aplicació de bàlsam sobre teixit per tal de veure si després de rentat deixa taca, o no, la combustibilitat, l'olor després per l'acció de la flama, aspecte dels fums despresos i solubilitat amb oli. Plini el Vell dóna com a prova aprofitable de qualitat el preu de la droga, l'acció de l'alum amb el suc de magrana i l'observació de color negre com a resultat de la reacció alum/tanins, solubilitats en líquid òleo-aquós, reaccions amb or o ferro incandescents, assenyalant viscositat, volatilitat, etc.

De l'Islam medieval es coneixen tractats que parlen de la identificació de drogues ja pertanyents al segle XII i tractats com el "Circa Instans" que, recomanat aquest inclús fins al segle XVI, foren exigits als especiers el 1422.

També Pomet en el segle XVI dóna a conèixer la seva "Histoire Generale des Drogues", text imprescindible per identificar-les, i Robert Boyle en el segle XVII dóna en la seva "Medicina Hidrostàtica" (1690) motius per determinar sofisticacions de materials farmacològics pel procediment de la gravetat específica en sòlids solubles i insolubles en aigua. Durant el segle XVIII el text "Mors in vitro", de Noel, i "Mors in olla", de Schulzes, obren pas al "Treatise on Adulterations" i al "Deadly Adulteration", atribuït a Duingwal Williams, de principi del segle XIX, igual que succeï amb "De corrupthei medicamento-rum...", de Richter, que amb l'obra de Van den Sanden "La falsification des medicaments..." assentarien les bases de control analític científic dels medicaments.

257
XI

Malgrat tot, pel que coneixem no podem fins el present dir altra cosa que, exceptuant obres de Platearius, Dioscòrides i Galé, les obres estrangeres que hem citat no es troben (2) a les biblioteques estudiades, la qual cosa ens referma, en principi, en que eren els procediments tradicionals organolèptics els usats per al control de medicaments a Catalunya durant una època força prolongada, fins arribar al segle XIX quan ja s'usen sota indicacions concretes, anàlisis de medicaments.

Control de substàncies medicinals i el seu consum a Catalunya

Després de l'establiment per Pere el Cerimoniós de la figura del mostassaf a Barcelona l'any 1339 per desglossar les funcions de control de qualitat del batlle, el mostassaf s'estableix en altres localitats catalanes durant el transcurs dels anys

1 - Stieb Ernst, W., Drug Alteration. (London, 1966) 335 pp.; 3-22.

2 - Jordi, R., Bibliotecas de boticarios catalanes. Aportación para un estudio. "Circ. Ftca." XLII (1984) 283, 127:142.

(3). Tanmateix, els apotecaris, per raó de la seva activitat professional, assoliren ja aviat, mitjançant ordinacions, el poder decidir la qualitat dels materials d'ús medicinal per garantia del seu art i de la salut pública.

De totes maneres, molt abans de l'establiment d'unes estructures col·legials consolidades, trobem casos que poden servir d'exemple dels primers tipus de control establerts a Catalunya sobre un medicament acreditat com a tal i que no és altre que la famosa triaga.

El coneixement i preparació de la triaga es perd en el temps. A mesura que aquest avança -final del segle XV i començament del XVI- en diferents ciutats europees, metges i apotecaris, en presència de les autoritats ciutadanes, preparaven públicament la triaga amb gran pompa i ostentació.

Això no impedia que, anteriorment, de vegades, traficants, xarlatans i persones sense escrúpols venguessin triagues falsificades. Es cert, però, que també al marge dels apotecaris va haver individus experts i responsables que prepararen i comerciaren amb la triaga de manera legal. Un exemple pot ser la referència que Hacard ens fa de mestre Martino, "triaclier", l'any 1376 i d'Adam Le Favre el 1377, els quals venien legalment a França la seva triaga, estant la qualitat d'aquesta comprovada. En altres països europeus també existien individus autoritzats a tal fi, però ja en el segle XV alguns d'aquests eren considerats com a persones de poca garantia.

A Catalunya es donaren certes particularitats depenents del poder suprem reial, anteriorment a les dates abans citades. Un document de l'any 1333 fa referència a un mestre venedor de triaga que demanava del poder reial la revalidació d'un anterior privilegi que havia assolit a València el 1329. El document,

3 - Per conèixer les activitats del mostassaf resulta útil la següent bibliografia general:

- Almela Vives, Francisco, El "Libre del mustaçaf" y la vida en la ciudad de Valencia a mediados del siglo XVI. "Bol. de la Sdad. Castellonense de cultura" (BSCC) (1949), 1:24.
- Castelló Raich, Gabriel, Llibre de la mostaçateria. Ordinacions de la vila d'Igualada. (Igualada, 1954).
- Chalmeta, Pedro, El señor del zoco en España. (Madrid, 1973).
- Galcerán Vigue, Salvador, La indústria i el comerç a Cerdanya. Estudi socio-econòmic i polític segons les "Ordinacions mustassaphi". (Barcelona, 1978).
- García, Arcadio, El "Libre del mustaçaf" de Vich. "Ausa" (Vic, 1955-6), 18:24.
- García, Arcadio, La actuación procesal del mostasaf. "Ausa" (Vic, 1955-6), 301:310.
- Levi-Provençal, E., García Gomez, E., Sevilla a comienzos del siglo XII. El tratado de Ibn Abdun. (Madrid, 1948).
- Pons, Antonio, Llibre dels mostassafs de Mallorca. (Mallorca, 1949).
- Puig, Joan, El Llibre dels mustaçaf de la vila de Catí. "BSCC" (1952), 85:93.
- Roca Traver, Francisco A., El mustaçaf de Castellón y el "Libre de la mustaçafia". (Castellón de la Plana, 1973).
- Sevillano Colom, Francisco, Valencia urbana y medieval a través del oficio de mustaçaf. (Valencia, 1957).
- Sevillano Colom, Francisco, De la institución del mustaçaf de Barcelona, de Mallorca y de Valencia. "Anuario de Historia del Derecho Español" (Madrid, 1953), 525-538.
- Riera, Sebastià, El mostassaf i el control del consum (s.XIII-XVIII). "L'Avenç" (Barcelona) núm. 60, maig 1983, 21:25.

datat a València el 31 de desembre de 1333, dona compte que l'Infant Pere coneixia que Joan, mestre en l'art de l'elaboració de la triaga, havia exercit bé i legalment aquest art, ja que així ho havia fet constar Francesc de Vinatea, en altres temps justícia de València, en una carta testimonial que aquest havia enviat. En aquesta carta, datada el 30 de maig de 1329, Francesc de Vinatea exposava que havia comprovat que Joan, mestre en triaga, era bo i lleial en el seu treball i que la triaga que tenia era de bona qualitat. Aquesta comprovació havia estat necessària perquè un altre mestre de triaga, Alfons, veí de Saragossa, havia denunciat al rei que Joan era un fals mestre i que també era falsa la triaga que tenia. El rei havia ordenat que es comprovessin aquestes afirmacions, per la qual cosa mestre Joan va haver de fer les proves i exàmens que li demanà el justícia del criminal, Francesc de Vinatea, i quan aquest demanà al denunciador, mestre Alfons, que ell també fes proves, mestre Alfons no va gosar fer-les, quedant en evidència la falsedat de la seva denúncia.

Quatre anys després d'aquests fets, mestre Joan suplicava a l'Infant Pere que ratifiqués i confirmés la seva solvència professional. I així ho feia l'Infant Pere, lloant, aprovant i ratificant també el contingut de la carta testimonial que el seu dia havia extès el justícia de València i, al mateix temps, ordenava a tots i a cadascun dels seus oficials, presents i futurs, i als seus lloctinents que observessin la seva confirmació i que aquesta es fes complir inviolablement segons el seu contingut, no obrant ni permetent que ningú ho fes en contra de la seva voluntat sota cap concepte (4).

Un altre cas es dona a Catalunya quan l'abril de 1633 Joan Canas, prevere de Codolà, era autoritzat per vendre 16 lliures de triaga vermella que havia adquirit a València, avalada per un certificat de garantia d'un metge i d'un apotecari, ambdós de la dita ciutat.

Explícit en aquest sentit podem recordar les preocupacions del Col·legi d'Apotecaris de Barcelona per tal d'assegurar la qualitat i el ritual de tan important medicament, la qual cosa era compartida pels altres col·legis.

En el segle XVI, ja en el Col·legi de Barcelona existien els coneguts com vuitena de la triaga, o sigui, els apotecaris que, periòdicament elegits, tenien cura de tot el referent a aquest polifàrmac, segons les normes d'acreditats autors antics. També aquesta vuitena mantenia contactes amb els metges per acordar i decidir

4 - Jordi, R., Curioso documento inédito del año 1333 y muerte burocrática de la triaca. "ATHENA" I (1977) 72, 4:12.

Les preocupacions pel control de la triaga no tan sols per part de les autoritats sanitàries sinó també pels apotecaris com a col·legi, és a dir, amb el que podríem entendre com una característica de responsabilitat compartida, és constant i evident. Com a exemple, vegeu: Hacard Jean, la thériaque et la société de la thériaque des apothicaires parisiens. (Paris, 1947) 207 pp. Sorni i Esteva, X., Controvèrsia entre apotecaris de Barcelona entorn a la Triaga Magna a les darreries del segle XV. "Gimbernat" Revista Catalana d'Història de la Medicina i de la Ciència. V. V (*) (Barcelona, 1986) 412 pp., 391:394 i Jordi, R., Relaciones del Colegio de Boticarios de Barcelona con los médicos de la ciudad y sus interrelaciones con la Triaca (1531-1574). (IX).- Circ. Ftca. XLV (1987) 296, 305:326.

la qualitat de les substàncies que l'integraven. El 28 de juliol de 1574 es manipulava l'escil·la i la farina d'erb per tal de confeccionar els trociscs. El resultat era sotmès als metges de la ciutat transcorreguts dos dies, fins a decidir què es feia.

Alguna cosa similar va succeir poc temps després amb els trociscs magmatis hedychroi, sobre els que tenia algun dubte el Col·legi. Es consultaren els metges per saber la seva opinió: els metges digueren als apotecaris que “**seguissin la fórmula dels magmatis hedycrocy composita ex codice Balisensis Graeco**” (5).

Pei que fa a la festa pública que comportava la confecció de la triaga, cal dir que el 5 de novembre de 1574 es mostraren a la Universitat dels Metges els simples que havien d'intervenir en la confecció de la triaga (6) per portar-los després a la plaça de Sant Jaume per a que el públic els veiés. Allí l'apotecari i metge Geroni Joan va fer un discurs sobre les magnificències d'aquest medicament.

També el que després seria protomèdic, Joan Alós, donava a conèixer la “Pharmaco-Medica Dissertatio de viperis trochiscis at magnam senioris Andromachi Theriacarum” el 1664, el mateix any que se'ns mostra imprès l’“Instrumentum exemplificationis extractum ex diversis sententiis...” a requeriment dels cònsols del Col·legi Josep Martí Miró i Miquel Rodó i d'altres apotecaris, que també fa referència als trociscs d'escurçó.

El novembre de 1695 també es pronunciaven discursos d'elogi a la triaga de manera solemne, igual que es feia el febrer de 1720 i el març de 1740, casos que, junt amb altres que no citem, ens mostren que el control dels medicaments no estava renyit amb la celebració d'una festa científica tan assenyalada (7).

Ja en una altra ocasió vam donar referència de la intervenció del Col·legi en la confecció i control sobre la triaga magna i dels fets ocorreguts a final de gener de 1722, fets que estan d'acord amb la importància que es donava a aquesta com a medicament poderós i gairebé universal. Encara, però, que el fet és anecdòtic, està dins la línia que ens marca la preponderància de l'acurada elaboració que amb caràcter col·lectiu es feia en el Col·legi barceloní d'alguns medicaments. Hem de tenir en compte que la triaga de Barcelona era una triaga acreditada i usada a tot el Principat, no podent emprar-ne d'altra ja que, de fer-ho, es queia en la il·legalitat. Fins i tot de trobar algun individu que tingués en el seu poder triaga estrangera, aquesta era destruïda pels cònsols dels apotecaris amb el recolzament de les autoritats sanitàries (vegeu annex XXV).

Per un document de l'any 1774 coneixem que el tinent del protomèdic visitador de les apotecaries, després d'haver comprovat l'autenticitat del títol de l'a-

5 - At. Barc., Llibre de la Madalena (manuscrit); f. 233 i 235v.

6 - Id.; f. 233 v.

7 - Exemples del que diem són els següents: Alos, J., Pharmaco-Medica Dissertatio... (Barcelona, 1664) 34 pp. - Instrumentum exemplificationis extractum ex diversis sententiis, conclusionibus, et decretis factis, et formatis per aliqua approbata Medicorum, &... (Barcelona, 1664) 29 pp. - Oratio in laudem theriacae magnae Andromachi Senioris a Galeno transcriptae. Lib.I, de Antidotis. (Barcelona, 1695) 10 pp.+ 18 pp. - Steva i Escardó, J., De theriacae magnae laudibus Oratio habita die XXX martii 1740. (Barcelona) 20 pp.+ 26 pp.

potecari, examinava “el operatorio farmaceutico, instrumentos para el despacho, duplicados, pesos y granatarios, Pharmacopea de Palacios, y la Tarifa y otras que se previenen en otro peñitorio”. També demanava que li fos mostrat si a l'apotecaria hi havia triaga magna i pedres precioses sense preparar. De les 154 apotecaries visitades durant aquesta inspecció, 99 no tenien triaga i 106 no tenien pedres precioses sense preparar, però se'ls concedia un temps prudencial per a que els apotecaris se'n proveïssin, assenyalant que la triaga havia de ser precisament de la confeccionada pel Col·legi d'Apotecaris de Barcelona, advertint-se, de vegades, que no es proveïssin de medicaments d'origen francès, tal com ho feien els apotecaris de Les Bordes i de Vilac, a la zona de la frontera catalana (8).

Pel seu gran ús, la triaga serà tot al llarg del temps un medicament al voltant del qual constantment giren plets i discussions, confiscacions per part dels apotecaris, etc. Podríem dir que és una mostra pilot dels controls administratius establerts i encaminats a preservar la salut pública.

Durant el segle XV no hem trobat testimonis de com es feia l'esmentat control. Però ja dins el segle XVI, durant el període 1531/1574, es comprova com el Col·legi d'Apotecaris de Barcelona refusa una sèrie de materials que considera de mala qualitat.

Primer, el control es feia mitjançant les visites que s'efectuaven no tan sols a les apotecaries sinó també a tots aquells indrets on es tenia coneixement que existien substàncies medicinals simples o compostes, tant a domicilis particulars com a tendes diverses, drogueries, etc.

Recordem l'expulsió l'any 1534 pel Col·legi de Barcelona de l'apotecari Bartomeu Tensa per la seva negativa a reconèixer, malgrat jurament, que havia venut escamonea de mala qualitat; la privació a perpetuïtat de l'ofici, càrrecs i honres municipals a l'apotecari Tomàs Ferrer, l'any 1589, per haver subministrat medicaments de mala qualitat al públic, determinació que va ser ratificada pels consellers de la ciutat. Recordem també l'actuació contra els apotecaris que s'absentaren de la ciutat per la pesta de l'any 1651, i la manera com actuaven els cònsols, i també els protomèdics, en les visites a les apotecaries, destruint els materials que no corresponien a la qualitat exigida per a la confecció dels medicaments, malgrat no existir procediments científics estandaritzats, encara que si organolèptics, per determinar-la, sense establir diferències entre els comerciants que les venien als apotecaris i els propis apotecaris, tant si havien estat enganyats com per desconeixement.

Per facultat legal, els cònsols dels apotecaris en el moment de tenir coneixement d'una infracció, tant si l'infractor era o no apotecari, es personaven en el domicili, botiga o magatzem, etc. d'aquell i procedien a la confiscació del material. En cas de confiscació d'un material sospitós de ser de mala qualitat, tant si era trobat a casa d'un apotecari com d'un droguer, com d'un mercader, com a

casa de qualsevol persona que es dediqués a la seva revenda, el material era segellat en presència del seu propietari, tant per la seva garantia com per la del Col·legi. Acte seguit, els apotecaris reunits en sisena, o en promania, o en consell general, procedien al dictamen. Col·lectivament, per tant, es dictaminava si el material era bo o dolent. Cas de ser bo, aquest es retornava sense més requisits al seu propietari. De ser dolent, el material era destruït pels qui havien fet el dictamen després d'haver-lo llençat on no es pogués recuperar. Si l'interessat o propietari no estava conforme amb el dictamen dels apotecaris podia recórrer a l'autoritat superior, com era la Reial Audiència, o als consellers, que eren els qui, en última instància, dictaminaven. Però els procediments també estaven regulats en cas de disconformitat amb el dictamen dels seus col·legues.

De vegades, queda palès que en no trobar en el propietari del material o drogues dolentes una intenció dolosa, el Col·legi obligava a que en un curt termini es tingués cura de treure el material fora del regne, demostrant documentalment que, efectivament, el dit material s'havia enviat fora.

Durant el període 1531/1574 trobem tota mena de casos. L'apotecari que jura en fals per tal de dissimular un medicament de mala qualitat; droguers que tenen productes dolents; l'establiment, l'any 1537, d'una marca de garantia col·legial a imprimir sobre els trociscs d'escurçó elaborats col·lectivament pel Col·legi; el jove comerciant que actua d'intermediari i és enganyat; la vigilància establerta sobre el safrà per evitar que se'n donés de fals; l'eliminació de sàfirs per la seva inutilitat terapèutica; el mercader que vol enganyar els apotecaris dient que ha tret del Principat els medicaments dolents, no sent cert; el menescal que tenia un alquermes de mala qualitat; l'enfrontament amb el cònsol droguer per una qüestió d'autoritat; les artimanyes de les que uns i altres es valien per sortir-se amb la seva; el respecte al criteri del Col·legi de Barcelona per part del de Girona quant al dictamen sobre qualitats de medicaments; el càstig a un cònsol dels apotecaris, pel propi Col·legi, per no haver complert el ritual a seguir per garantir la imparcialitat del control, etc. Tot, per tant, ens mostra que el control dels medicaments establert pel Col·legi era una cosa seriosa que cobria un àmbit considerable.

Els estudis realitzats pertanyents al període 1531/1574 ens permeten dir que s'observa una extraordinària severitat per part del Col·legi quan es tracta de determinar sobre els materials medicinals, en ple exercici dels seus privilegis i en defensa de la salut. D'aquesta severitat no se n'alliberen els apotecaris ni cap persona que trafica amb drogues medicinals, exceptuant-ne alguns casos en els que s'hi veu una certa concessió o tolerància.

Es posa en evidència que el coneixement dels materials és de caràcter organolèptic, però que, a més, les decisions sobre la qualitat dels medicaments s'adopten col·legialment, ja sigui en sentit favorable com desfavorable, però, de vegades, per manca de coneixements científics, el dubte es fa present a l'hora de judicar la qualitat d'algun material.

Pel que fa als subministres de drogues medicinals, no queda massa ben parada la qualitat i seriositat d'alguns traficants genovesos, com tampoc la dels autòc-

tons, però es pot sospitar, a causa de la rapidesa amb què són coneguts els fets que vulneren els privilegis que garanteixen un eficaç control dels materials emprats com a medicinals, l'existència de confidències que permeten l'adopció de mesures ràpides i poc burocratitzades per preservar la qualitat de mercat de drogues a la ciutat de Barcelona.

És evident que les ordinacions o privilegis es fan complir i respectar sense distinció, mostrant que la delegació dels poders municipals i reials en el Col·legi d'Apotecaris condensa totes les mesures encaminades al control de substàncies medicinals, sense altres interferències, que els fa amos legals, absoluts i reconeguts del medicament.

De vegades, es comprova com la recepció de materials estrangers en males condicions obliga als apotecaris a prendre decisions per tal de substituir-los per espècies medicinals anàlogues que es troben al país, la qual cosa demostra la capacitat legal de substituir medicaments si les circumstàncies obligaven. També es demostra que el Col·legi estableix preus de compra de determinats materials als seus col·legiats quan aquests han estat adquirits en gran quantitat.

L'entrada a la ciutat d'un medicament tan important com la triaga, sofisticada, no és un fet estrany i la dificultat en identificar els preparats compostos, si no es coneixia el seu origen i com i qui l'havia confeccionat, ens demostra la manca de procediments analítics i l'existència de procediments rudimentaris organolèptics.

Si a més es té en compte que els materials emprats en les apotecaries per a ús medicinal eren comercialitzats no tan sols per droguers sinó per qualsevulla persona, se'n justifica la lluita dels apotecaris contra l'extensió del frau. També s'ha de tenir present que les normes, o "modus operandi", seguides per garantir la validesa d'un dictamen adequat pels qui estaven legalment autoritzats a fer-ho, els apotecaris, són respectades amb escrupolositat, a l'extrem que l'incompliment de les normes a seguir en cas de confiscació de materials per part dels cònsols apotecaris implica la corresponent sanció per part del propi Col·legi. Cap d'aquestes mesures impedeix, però, que malgrat la severitat amb que actua el Col·legi enfront el cas de drogues falsificades o de mala qualitat, aquella sanció s'atenuï -com s'ha dit- quan es demostra també que el venedor dels materials medicinals ha estat sorprès en la seva bona fe o bé s'ha abusat de la seva ignorància.

La fermesa del Col·legi d'Apotecaris és sòlida. Quan es posen en evidència les diferències que es produeixen quan el mostassaf intervé en el dictamen de la qualitat de determinats materials a petició dels droguers, els apotecaris consideren que, malgrat la jerarquia del mostassaf, això és una violació dels seus propis privilegis, la qual cosa fa, d'altra banda, que la categoria professional i el prestigi del Col·legi d'Apotecaris de Barcelona quedi en evidència en veure la correspondència mantinguda amb el Col·legi d'Apotecaris de Girona a principi de l'any 1572 a causa del litigi ocasionat per unes substàncies falses (9).

Control de substàncies medicinals i funció dels apotecaris

Tot i que no es coneix el tipus de proves de control emprades, es dedueix que davant el cas d'un dictamen impossible de realitzar per la pulverització del material, l'afirmació que aquestes pólvores no són letals sinó que són per provocar la son, permet afirmar amb verosimilitud l'existència d'algunes proves biològiques (10) com poden ser l'administració del material a algun animal petit, per tal de veure els efectes de la substància, i també l'existència d'algunes proves senzilles que havien de ser ben conegudes pels apotecaris: senyals visibles en el paper, taques, aparició de color, solubilitat, etc.

De les dades obtingudes dels dictàmens que coneixem fets pel Col·legi d'Apotecaris de Barcelona durant el període 1531/1574, els materials medicinals es poden repartir, segons el seu origen, en:

Procedents del regne vegetal	17
Procedents del regne animal	4
Procedents del regne mineral	5
Medicaments compostos	4
Dubtosos	1

tal i com es defineixen en la següent taula, que ens mostra el predomini de materials vegetals:

Taula XXXVII

<u>Substàncies</u>	<u>r.v</u>	<u>r.a</u>	<u>r.m</u>	<u>galen</u>	<u>ind</u>
"Horuga de mel"					x
Algalia		x			
Almesc		x			
Aloe	x				
Alquermes	x?				
Asaro	x				
Cassia	x				
Ceratum nobilis					
Joannis Vigonis				x	
Cerussa			x		
Corals		x			
Dialtea				x	
Encens	x				
Escamonea	x				
Gálban	x				
Goma elemi	x				
Làdano	x				

10 - Un tipus de prova biològica fou comprovar la mort de mosques i pollastres en la determinació d'una metzina per uns apotecaris a principi segle XIX.
(vegeu: Jordi, R., La conspiració de les metzines. (Barcelona, 1974) 54 pp.; 20.

Substàncies	<u>r.v</u>	<u>r.a</u>	<u>r.m</u>	<u>galen</u>	<u>ind</u>
Lapislàzuli			x		
Litargiri			x		
Mirabolans	x				
Mirra	x				
Mummia		x			
Oli de llozer				x	
Prima d'esmaragda			x		
Ruibarbe	x				
Safirs			x		
Safrà	x				
Sàndals	x				
Sang de drac	x				
Sen	x				
Triaga				x	
Turbit	x				
Total: 31	17	4	5	4	1

Admetent que el reconeixement de materials, quant a determinació de la seva qualitat, es feia per procediments senzills, s'ha de tenir en compte que la puresa dels materials no es podia assolir sense uns coneixements d'anàlisi i control, i, sobre tot, cal tenir sempre present que moltes, per no dir que quasi totes, les substàncies emprades no eren pures ja d'origen, incloses les d'origen natural com eren les procedents del regne vegetal, animal i mineral. No parlem ja de la dificultat en garantir les composicions tradicionals que eren molt sofisticades, perquè en els dictàmens que hem obtingut es posa en evidència que en el joc del comerç hi té cabuda la ignorància, els pocs escrúpols, l'afany de lucre i la picaresca, així com totes les argücies imaginables. De vegades, però, també queda molt palès que la incertitud enfront d'un determinat preparat o material, la qual cosa hem pogut detectar, era fruit d'un desconeixement total. Resumint: s'apliquen els coneixements empírics i els pràctics rudimentaris que es posseïen, que, pel que sembla, durant l'últim quart del segle XVIII havien millorat quelcom.

No obstant això, hi havia un factor que hem de remarcar. En els textos foranis propis de l'època, en els que estaven detallats els materials d'ús corrent tant pels apotecaris com pels altres artesans, les definicions i indicacions de qualitat ens demostren que únicament la pràctica i el coneixement diari d'aquells materials eren els que es tenien en compte, a més de l'honestitat dels subministradors, comerciants i traficants (11).

Res hi ha que ens faci pensar que reconegut un material per les seves característiques organolèptiques, assegurada l'honestedat dels subministradors i passat pel sedàs dels experts en la matèria: apotecaris, droguers, experts, etc., el control de substàncies medicinals no es mantingués tal i com s'ha dit fins l'aplicació de tècniques científiques a finals del segle XVIII i segle XIX, tècniques que permetrien un coneixement més racional, però que amb l'aparició dels medicaments industrialitzats moltes vegades encara serien insuficients per la manca d'una legislació encaminada a protegir la Salut pública regulant les normes que, poc a poc, anirien apareixent obligadament per evitar la disbauxa existent en el camp sanitari, i especialment en el món del medicament, que passaria de ser quelcom controlat pels col·legis professionals i autoritats sanitàries, especialment pel Protomedicat com a representant del poder estatal -no sempre complert i amb tots els seus defectes- a ser un article bastant incontrolat a l'època de l'aparició massiva dels coneguts com a medicaments secrets -simples o compostos, o, tal vegada, molts d'ells pures imaginacions per vendre- per arribar finalment al nostre temps en que les tècniques científiques són obligadament aplicades cada vegada amb més rigor per la sanitat estatal de tots els països.

Un cas greu, però resolt amb exemplaritat, va ser el cas de l'apotecari Tomàs Ferrer, esdevingut el 16 de febrer de 1590, ja que si bé és cert que es vigilava la qualitat del medicament en benefici de la salut pública, la vigilància i la severitat s'incrementaven en casos d'epidèmies pel que aquestes significaven de gran perill per a la població. L'esmentat Ferrer, encarregat pels cònsols de Barcelona de subministrar medicaments per als malalts de glàndola dels hospitals dels Àngels i de Sant Francesc de Paula, va ser condemnat, ja que aquells estaven en males condicions, a inhabilitació perpètua i privació d'oficis, càrrecs i honres de la ciutat, exempt de la bossa d'insaculacions, esborrat de la matrícula i a no poder exercir d'apotecari a la ciutat de Barcelona (12). Aquesta sanció fou més suau que l'aplicada al curander Bernat Regaldia l'11 d'octubre de l'any anterior que fou esquarterat pel seu comportament: havia enganyat als consellers de la ciutat dient que curava els apestats (13).

Actuacions en cas d'epidèmia. Un exemple

Durant el segle XVII es registren situacions que palesen la necessitat de vigilar la qualitat dels medicaments, la qual cosa es comprova a les visites d'inspecció que es fan arreu del Principat. Però, una visió molt acurada de les mesures que es prenen en cas de perill d'epidèmia és palesa durant el segle XVIII, a mitjan 1720, i ens permet veure que el control dels medicaments també encaixa dins

12 - Dietari de l'antic Consell de Cent, VI, 175-177 i 195.

13 - Ferran, J., Viñas, F., De Grau, R., La pesta bubònica. Memoria sobre la epidemia ocorrida en Porto en 1899. (Barcelona, 1907) 629 pp.; 443-444.

la mecànica municipal i oficial, en aquest cas com a conseqüència de la pesta de Marsella (14).

Els jurats de Cadaqués, assabentats de l'existència de la malaltia, donaren la notícia al governador de Girona, baró d'Huart, qui ho va comunicar a Francesc Caetano d'Aragon, capità general i governador de Barcelona, qui, a la vegada, ho notificà a l'ajuntament barceloní el dia 26 de juliol, pràcticament un mes després d'haver-se donat el primer cas a Marsella.

Reunit l'ajuntament de Barcelona i vistes les notícies recollides, prenen determinats acords endegant un pla de lluita contra l'epidèmia: a) armar un vaixell encarregat de vigilar el port de Barcelona; b) demanar al capità general que es fes càrrec de la vigilància de la frontera amb França; c) avisar a les ciutats de València i Alacant i a tots els caps de corregiment, particularment els marítics; d) aconseguir diners de l'intendent per prendre les mesures necessàries per tal de prevenir el contagi.

Tres dies després s'ampliava la comissió de sanitat amb dos regidors més per tal que fessin un projecte de defensa, projecte que era presentat el dia 30 (15).

Entre altres mesures que s'adoptaren el dia 28 de setembre, era nomenat per anar a Montpeller el Dr. Josep Fornés per a que proporcionés continuament noves de la pesta marsellesa (16).

Malgrat que es diu que, per la dependència del poder central, poques iniciatives quedaren en mans del municipi barceloní, i que aquest era únicament un simple executor de les ordres que el capità general els donava, la por al contagi donà més joc del que sembla perquè en la documentació que el seu dia vam tro-

14 - El dia 20 de juny de 1720, Maria Dauplan, de 58 anys, veïna del carrer de Belle-Table, de Marsella, moria en poques hores. Era enterrada el dia 22. El dia 23 era Miquel Cresp, de 45 anys, de la Plaça Palau, el qui moria bruscament. La seva vídua, Ana Durand, de 38 anys, moria 2 dies després. Així començava l'epidèmia de pesta a Marsella l'any 1720.

15 - Aquest projecte consistia en: 1) Fer pregàries públiques i no permetre l'entrada a Barcelona de ningú sense butlletes de salut avalades per les autoritats de les poblacions on aquests haguessin fet nit. 2) Posar vigilants a les portes de la ciutat. 3) En cas de necessitat, els soldats pertanyents a la guarnició havien d'auxiliar als vigilants de les portes. 4) També un vaixell havia de vigilar el port dia i nit. 5) Prohibir estajar a ningú si no era presentada la butlleta de salut signada per l'ajuntament de la ciutat. 6) Obligar als veïns a netejar i regar els carrers. 7) Pena de mort als falsificadors de butlletes sanitàries. 8) Prohibició de macerar cànem als estanys del port, al llac del mateix i al riu Besós fins el terme de 4 llegues més amunt del punt on la sèquia de la ciutat prenía l'aigua. 9) Que els mostassafs vigilessin els dispositius de queviures per tal d'inutilitzar els que estiguessin en males condicions i vigilessin també l'escorxador perquè la carn per al consum fos de bona qualitat. 10) Desinfectar la correspondència. 11) Transmetre avisos als caps de partit.

El dia 11 l'ajuntament aprovava el projecte presentat i, a més del Dr. Jeroni Badia i del cirurgià Joan Colell, que ja havien estat nomenats, eren designats facultatius del morbo els Drs. Francesc Fonsllonga i Rafael Esteve i els cirurgians Francesc Micalet i Francesc Roig.

16 - L'1 d'octubre els regidors marquès de Rubit, degà, i Josep de Rocabertí, junt amb els metges Joan Plana i Francesc Aromir i "els apotecaris Jaume Salvador, Joan Fontana i Francesc Arbolíu", quedaven encarregats del reconeixement dels medicaments de les apotecaries privades i dels de les comunitats religioses que els venien al públic.

(vegeu: Ferran, J., Viñas Cusí, F., Grau, R., op.cit.: 575-577).

bar se'ns mostra la gestió portada a terme per comprovar l'estat dels medicaments de les apotecaries de Barcelona i quin va ser el criteri que sobre aquests medicaments expressaren els visitadors.

El dia 1 d'octubre l'ajuntament de Barcelona anomenava visitadors de les apotecaries privades i religioses als Drs. en medicina Joan Pla i Francesc Aromir i als apotecaris Jaume Salvador, Dr. Joan Fontana i Dr. Francesc Abolin (17).

El dia 7 d'octubre aquests es disposaven a visitar les tendes dels confiters i droguers i l'ajuntament, contestant la petició del protomèdic del Principat, Sebastià Creagh, accedia a que aquest se sumés als visitadors. D'altra banda, el Dr. Aromir, que estava malalt, era substituït pel Dr. Josep Costa (18).

Ja que dies després el protomèdic es negava a assistir al domicili del Dr. Pla, on havien de reunir-se els visitadors per tenir un canvi d'impressions sobre el resultat de les visites, per tal d'evitar "**contindas sobre etiquetas**", es sol·licitava poder fer aquesta reunió a l'ajuntament, la qual cosa era concedida.

Finalment, el dia 22 de gener de 1721, tenint en compte el que s'havia observat a les visites fetes, era elevat un dictamen perquè s'actués en conseqüència i en previsió d'una possible epidèmia. Els metges Francesc Fonsllonga, Rafael Esteve, Jeroni Badia i els tres cirurgians Francesc Roig, Francesc Micalet i Joan Collell, foren els qui es dirigiren a l'alcalde de Barcelona (19).

Els metges i cirurgians deien que entre els remeis compostos el principal i més cèlebre contra la pesta era la triaga magna d'Andromaco, emprada per dins i per fora en quantitat enorme, de la qual, com a base, se'n feien molts altres remeis, especificant que per la seva confecció i per poder-ne fer ús era necessari que passés molt temps. Per tant, consideraven precís dir que, malgrat que al Col·legi d'Apotecaris de Barcelona hi havia força quantitat de triaga i els apotecaris en particular també en tenien, era necessari que sempre se'n tingués en quantitat.

Quan metges i cirurgians es refereixen en ordre d'importància al diascordi de Fracastoro, tan celebrat a les cures de moltíssimes malalties i especialment de la pesta i els seus accidents, assenyalen que se'n troba molt poca quantitat a la ciutat. Per tant, també creien necessari augmentar les existències del diascordi.

17 - A.H.M.B., Acuerdos (1720); f. 530-533.

18 - Id.; f. 530, 560 i 569 v.

19 - Donant satisfacció al zel de V.S., que procura que quedi aquesta capital d'on s'abast la resta (d'aquest Principat) al menys d'aliments que de medicaments, atenent no tan sols a l'inevitable consum dels remeis per a socórrer als malalts de regulars malalties, si, i no menys a la provisió d'ells si el cas arribés (que Deu no ho permeti) de la major desgràcia.

Dirigim a V.S., averiguat exactament l'estat dels notats medicaments simples i compostos que posà en mans de V.S. el Col·legi d'Apotecaris, la quantitat que avui se'n troba d'uns i altres a les apotecaries d'aquesta ciutat, ens sembla que aquesta quantitat, suficient per a socórrer malalts regularment, s'observa que no és prevenció suficient i competent reposició del que es necessita en la invasió del conflicte que tenim.

I, encara que tal prevenció i reposició no es pot determinar ni saber-se, és obligació nostra representar importi moltíssim a V.S. tingui de dits simples i compostos la possible quantitat, singularment dels que triga en deteriorar el temps. (Traducció lliure del castellà).

En realitat, de la confecció del mitridat no se'n consumia massa, això no excusava, però, que malgrat que les existències de la ciutat eren bastant copioses, també se n'augmentés la quantitat en previsió de la invasió pestífera.

Metges i cirurgians, després d'expressar al municipi que dels tres principals remeis citats era precís augmentar-ne les reserves, deien que també era necessari incrementar les existències de totes les arrels, baies i grans, que assenyalaven amb un asterisc a la relació que acompanyava l'informe, i afegien que havien d'augmentar-se les de trociscs de karabe, de terra sigil·lada, làdanum i d'aigües teriacals.

No era tan sols d'aquest grup de medicaments que interessava augmentar les existències segons els signants de l'informe. També deien que de l'oli d'"**alacranes nombrado Magno Mathioli**", malgrat que n'hi havia molta quantitat, fora convenient que n'hi hagués més existència, criteri aquest que també aplicaven a l'oli de nou d'espècie, al de trementina i als unguents de marciaton i d'aragon.

Deien a continuació que en haver-hi pesta es consumien grans quantitats de xarops, de sucres agres, així com d'aigües destil·lades, per exemple, d'escurçonera, card sant, escabiosa i altres que a causa de l'estació no eren fàcils de trobar, i que, per tant, s'havia de preveure el seu subministre, igual que de les pólvores d'escurçó que escassejaven. Per últim, l'acord de metges i cirurgians era comunicar a l'ajuntament que era en benefici del públic que, transcorreguts dos mesos, el Col·legi d'Apotecaris donés nota de l'estat dels medicaments simples i compostos que es trobessin a les apotecaries i que de la mateixa manera el Col·legi de Droguers ho fes de l'estat de les drogues, i tot per tal que a la més petita oportunitat es pogués preveure el consum de remeis necessaris per a l'abastament de les apotecaries.

Junt a aquest informe hi figurava la relació que, sota el títol "Estado para el Colegio de Boticarios de los medicamentos así simples como compuestos", especificava els medicaments que es consideraven necessaris.

De tot el que s'ha exposat podem dir que, tenint en compte que en aquesta època es considerava que la pesta era una afecció de la sang i dels humors sotmesos a l'efecte del verí pestífer, la medicació s'orientava cap a tractaments destinats a obtenir la transpiració mitjançant begudes calentes amb sudorífics per expulsar part del verí pestífer. D'altra banda, s'administraven vomitius i purgants i, després, astringents, sense oblidar la sangria en moltes ocasions i els medicaments destinats al tractament dels símptomes cutanis de la malaltia.

Control de substàncies medicinals i funció dels apotecaris

A la vista de les substàncies medicamentoses demanades, podem afirmar que les mesures adoptades pels metges municipals estaven dins la línia de la terapèutica europea corrent aleshores, sense cap nova aportació, com es pot apreciar, però amb reserva, a la taula següent:

Taula XXXVIII

“Estado para el Colegio de Boticarios de los medicamentos así simples como compuestos” (*)

“Triaca Magna andromachi	Succus limonorum
Conf ^o Mitridati Damocra.	Succus granatoribus
El Diascordium	Succus Agrestae
Conf ^o Diacatholicon	Succus Cythoneorum
Puvis Diamarg. frig.	Succus citri acidi
Praecipitatum rubrum vulgo	Aes gallinae
pulvis Joannis de Vigo	Aes Anathis
Trochisci Alandal	Aes Suilla
Tro. de Agarico cum zinzibere	Ol. scorpiorum Magnum
Tro. de Karabe	Mathioli
Tro. de Terra Sigillata	Ol. Therebinthinae
Laudanum opiatum querceta.	Ol. Nucis moscatae
Laudanum liquidum Sydenham	Unguentum Mercury Compositum
Syrupus explur. infusio	juxta xenodochium gr.le
Violarum	Bg.nae
Syrupus rosatus solutivus	Ungum: Aragon
Syrupus rosatus solutivus aureus	Ungum: Marciaton
Syrupus infusio flor. persicor.	Ceratum Vigonis Triplicato
Syrupus de corticibus citri.	Mercur ^o
Syrupus acidi citri	Radices Angelicae
Syrupus limonum	Rad. Vincetoxici
Syrupus Cythoneorum	Rad. Gentianae
Syrupus viperinae	Rad. imperiatoriae
Syrupus cardui benedicti	Radices carlinae
Syr. Papaveris albi	Rad. Enula campana
Syr. Papaveris rheados	Rad. tormentilla
Aqua Theriacalis	Rad. Euccisase seu morsus
Aqua viperinae	diaboli
Aqua cardui benedicti	Rad. Bistortae
Aqua scabiosae	Bacca juniperi
Acetum rosarum	hederae
Acetum scilliticum	lauri
Syrupus	Scordium
	Viperae siccae”

(*) Transcripció literal

Un control del comerç de medicaments per escassetat

També el municipi barceloní va prendre certes mesures per tal d'evitar la corrent de sortida de medicaments del Principat cap a Madrid, Aragó, València i altres llocs.

Aquest fet motivà que la Reial Audiència, en junta de sanitat, l'any 1721 donés l'ordre de que no es lliuressin despatxs de sanitat per a la lliure circulació de medicaments.

Això té una explicació. En cas d'epidèmies o possibilitat de contagi, moltes vegades quedaven trencades les línies normals del comerç, la qual cosa perjudicava als comerciants però també afavoria a qui, amb pocs escrúpols, estava disposat a passar els cinturons protectors establerts a les ciutats per comerciar amb impunitat, donant això peu, evidentment, a que el comerç de medicaments fos quelcom de desitjat. Això no vol dir que les autoritats no procuressin resoldre les qüestions urgents de la manera més adient. Així, per aquesta època, en certa ocasió, de 6 caixes que contenien manà, amagatzemades en el Llatzeret de Robes, de Barcelona, a causa de l'escassetat que hi havia, se'n posaren dues o tres a disposició del Gremi de Droguers i Confiters de Barcelona, havent-se de pagar al seu amo un preu que li produís un benefici moderat. Això, d'altra banda, ens vol significar l'existència d'un control sobre els medicaments útils en un moment determinat, independentment, per tant, del control de qualitat.

Anys més tard, a causa de l'existència d'un focus de febres terciànes a Fuliola, Tarrós, La Guàrdia i Barbens, es dóna compte de la mala qualitat dels medicaments i de la seva adulteració. Així doncs, el mes de juliol de 1782, el protomèdic ordenava al batlle major de Tàrraga que es posés d'acord amb Jaume Carbonell, apotecari comissionat pel Col·legi d'Apotecaris de Barcelona per subministrar als apotecaris de l'esmentada ciutat gèneres medicinals de qualitat superior, per tal d'obtenir de Carbonell la quina i altres medicaments per guarir els malalts d'aquella zona (20). Al mateix temps, el protomèdic Güell resolía, juntament amb l'apotecari barceloní Francesc Sala, personar-se a la duana per acceptar o refusar gèneres medicinals segons la seva qualitat, mesura que manava que també complissin metges i cirurgians, posant-se d'acord en els seus respectius llocs amb l'apotecari de la seva major confiança.

Importància d'alguns medicaments, especialment la quina

També el mes d'octubre de 1785 el secretari de la Reial Audiència comunicava al Dr. en medicina Ignasi Muntaner que, estant satisfets de les mesures adoptades per a l'epidèmia de terciànes que s'havia registrat en alguns indrets del Principat, la Reial Audiència continuava deixant a la seva providència i a la de l'apotecari barceloní Francesc Sala que decidissin els medicaments que havien d'entrar a la ciutat per la duana reial, vigilant que no n'entressin de mala quali-

tat, quedant a càrrec de la Junta de Sanitat prendre les mesures necessàries per fer les visites a les apotecaries del Principat de Catalunya per comprovar la qualitat de les medicines que tenien (21).

Després d'haver sabut la Reial Audiència que el tinent del corregidor de Tàrraga afirmava que l'epidèmia de tercianes, tan corrent a la zona, era a causa de la mala qualitat de la quina que es venia a les apotecaries dels pobles afectats, i ja que les localitats d'Agramunt, Verdú, Tàrraga i altres de l'Urgell sofrien l'epidèmia, en la mateixa data es cursava ordre a l'alcalde major, o tinent del corregidor, per tal que es posés en contacte amb l'apotecari Jaume Carbonell, comissionat per a proveir als individus del Col·legi d'Apotecaris de Barcelona de gèneres medicinals de superior qualitat, per a que aquell pogués proporcionar-li bona quina i altres gèneres necessaris per guarir els veïns d'aquelles localitats. Per tal que el subministre no es retardés, es cursava l'ordre a Jaume Carbonell, apotecari, mitjançant el substitut del tinent del protomèdic, Ignasi Muntaner. Al mateix temps, es demanava al tinent del corregidor que informés a la Junta de Sanitat de quin era el procediment seguit pels metges de la zona per combatre la malaltia. Alhora, el baró de Serrahí informava a Francesc Sala per a que, juntament amb Ignasi Muntaner, revisés els gèneres medicinals que entraven a la ciutat de Barcelona (22).

272

XI

De la quina que s'havia emprat a la zona de Tàrraga per al tractament dels malalts de tercianes es va dir que havia donat apreciables resultats. El corregidor n'havia ofert mitja lliura, o quarter, a la Junta de Sanitat que havia acceptat l'oferiment. Malgrat tot, aquesta bona relació i ajut no evitava que, per no haver complert els regidors del corregiment de Tàrraga les instruccions de la Junta de Sanitat, se'ls reiterés que aquestes havien de ser complides, sota sanció de 25 lliures (23).

No obstant els bons resultats atribuïts a la quina pel tractament de les tercianes, pocs dies després de preses les mesures anteriors l'epidèmia experimentà un apreciable empitjorament en diversos pobles, especialment a Agramunt, la qual cosa obligava a que la Junta de Sanitat, el 19 d'octubre, encarregués al metge Bartomeu Prim que continués les visites a l'esmentada localitat i que, d'altra banda, hi enviés als metges Gaspar Balaguer i Vicenç Grasset, proveïts d'"**una correspondiente porción de Quina**", per tal d'ajudar a combatre la malaltia, advertint-se a les autoritats locals que la manutenció i les dietes d'ambdós metges havien d'anar a càrrec de la localitat on actuessin.

21 - A.H.M.B., Sanitat III, vol. 5; f. 52.

22 - Les dificultats econòmiques que comportaven les epidèmies serien motiu perquè a Jaume Carbonell no se li paguessin 58 lliures i 10 sous, corresponents a una arrova de quina subministrada per aquestes dates, fins l'any 1790.
(vegeu: A.H.M.B., Sanitat III, vol. 7; f. 267).

23 - A.H.M.B., Id., vol.5; f. 55 v.

Per aquest empitjorament de l'epidèmia arribem a conèixer que no tan sols era quina dolenta la que es venia a les apotecaries d'aquelles zones, també l'opi, el bàlsam del Perú i "otros específicos medicinals" eren indesitjables. Per això la Junta de Sanitat ordenava a les Diputacions de Sanitat de Mataró, Tarragona, Tortosa, Vilaseca, Roses, Palamós, Sant Feliu de Guíxols i a la de Barcelona que un metge o un cirurgià, junt amb un apotecari de la major confiança, reconeguessin tots els medicaments que arribessin, sent, com ja s'ha vist, els encarregats de la inspecció d'aquests gèneres medicinals a Barcelona Ignasi Muntaner, *substitut del tinent del protomèdic*, i l'apotecari Francesc Sala (24).

Pel que fa a la mala qualitat del bàlsam del Perú, recordarem que aquest era un dels productes que havia merescut l'atenció del visitador Pere Cornago, que va ser qui, per ordre del Protomedicat, inspeccionà les apotecaries del Principat de Catalunya l'any 1774. En aquella ocasió es comprovà que de les 32 apotecaries de la ruta d'inspecció, des de Barcelona fins a Santa Maria de Corcó, algunes d'elles calia que renovessin les existències de bàlsam del Perú. Aquestes eren les de Guillem Colomer, de Llúvia; Francesc Florença, de Martinet; Antoni Saló, de La Seu d'Urgell; Josep Oriol, d'Organyà; Antoni Cirach, de Vilac; Gabriel Gallart, de Bossost; Antoni Coletes, de Tremp; Geroni Ortiz, de Peremola, i Ermengardo Saló, de la Pobla de Lillet. Tots, però, tenien les seves apotecaries bastant mal proveïdes de gèneres medicinals.

Per notícia de l'1 de novembre de 1785 sabem que la quina de la que s'havien proveït els metges Gaspar Balaguer i Vicenç Grasset, per tal de combatre les febres tercianes d'Agramunt, era de qualitat dolenta, la qual cosa era comunicada a les autoritats sanitàries d'Agramunt. I les coses deurien anar malament ja que no tan sols els dos metges demanaven ajut econòmic per combatre la morbositat, ajut que també demanaven per a la ciutat de Balaguer, sinó que la Reial Junta de Sanitat havia d'advertir seriosament a l'ajuntament de Reus ja que aquest posava en circulació butlletes de sanitat quan això corresponia fer-ho a la diputació de Vilaseca -que també mereixia la seva reganyina- ja que s'havia determinat a aquesta com a responsable de les mesures preventives pel port de Salou (25).

A aquestes anomalies s'afegien les dels patrons dels vaixells que transportaven persones i mercaderies, violacions aquestes que, com hem dit, sempre es donaven en èpoques d'epidèmia ja que els controls establerts per evitar la propagació de la malaltia perjudicaven les operacions comercials, lesionant molts interessos.

Situats dins la línia de control establerta al Principat sobre la qualitat dels medicaments, el 26 de febrer de 1786 el baró de Serrahí ordenava al Dr. Rafael Esteve i Mas que comunicés als apotecaris Francesc Sala, Josep Mollar i Joan

24 - A.H.M.B., Id.; f. 56 v i 57.

25 - A.H.M.B., Id.; f. 60 i 70 v.

Ameller que informessin sobre les “operaciones y preparaciones mercuriales del Mancebo Cirujano Mayor de sanidad”, la qual cosa ens fa creure que aquest fadrí cirurgià posseïa una fórmula la utilitat de la qual no es podia acceptar sense un previ informe dels tres experts.

Quant al control de la quina, era comunicat al tinent del corregidor de Tàrraga que passés comptes de la quina sobrant de la remesa l'any anterior i el baró de Serrahí, el 25 de febrer de 1786, comunicava a Jaume Carbonell, l'apotecari comissionat per a la venda de la mateixa, que, en rebre aquest sobrant, donés de baixa aquesta quantitat de la relació de subministre que posseïa. El dia següent, també es notificava a l'alcalde de Tàrraga que tornés a Carbonell la quina sobrant (26).

Havent-se comprovat que molts medicaments repartits per les apotecaries per a l'epidèmia eren gèneres adulterats i perjudicials per a la salut pública, i malgrat ser l'apotecari Francesc Sala el qui feia el reconeixement a les duanes de les qualitats de les drogues, la Reial Junta de Sanitat, el 10 de febrer de 1786, acordava que el reconeixement d'aquestes drogues seria d'aleshores endavant fet pel metge Ignasi Muntaner i per Francesc Sala i Josep Rabassa, per a que actuessin els tres de tribunal, tenint com a substitut l'apotecari Joan Ameller, havent-se de fer les inspeccions a la pròpia duana un dia per setmana i a les hores que es fixessin (27).

Aquestes mesures eren repetició de les preses l'any anterior quan es donà compte a algunes diputacions de sanitat que, junt amb Muntaner, Francesc Sala visitaria els gèneres medicinals. En no haver-se donat la substitució de Sala per altres apotecaris, això ens fa creure que, a l'hora de la veritat, els coneixements d'uns i altres aplicats a la determinació de la qualitat real de molts dels materials usats eren deficitaris a causa de la carència de rigor científic dels procediments usats ja que no es poden explicar altrament les constants afirmacions sobre la mala qualitat dels medicaments. I tot i tenint en compte que si dels medicaments emprats tal vegada s'esperaven uns efectes més enèrgics que els que s'obtenien, no podem oblidar tampoc tota la picaresca ni els fraus que podien fer els qui els subministraven a les apotecaries, així com tampoc els pocs escrúpols d'alguns apotecaris. De totes maneres, l'última paraula sobre aquesta qüestió podríem conèixer-la realitzant un adequat estudi de l'autèntica etiologia de les malalties

26 - A.H.M.B., Id.; f. 129, 131 i 171 v.

Pel que fa a la quina, ha quedat païès que les qualitats que d'ella generalment s'usaven mereixien la severa repulsa de l'apotecari de cambra de S.M., Hernández de Gregorio, ja que la bona qualitat - deia - tan sols es trobava a l'apotecaria de Palau i a aquesta s'havia de recórrer per obtenir-la bona en determinats casos extrems. Aquestes anomalies eren les que feien que Hernández de Gregorio sol·licités el càrrec d'inspector general de la quina i per a la Reial Junta Superior Governativa l'administració i control de l'estanc.

(vegeu: Esteva de Sagrera, J., Hernández de Gregorio y el estanco de la quina, “Butl. Inf. Circ. Ftca.” (1978) 99, 22:27).

27 - A.H.M.B., Sanitat III, vol.5; f. 121-123 v.

tractades i dels medicaments que contra elles es feien servir usualment, ja que tampoc podem ignorar els diagnòstics erronis, la letalitat de l'epidèmia, l'hàbit dels malalts i les condicions higièniques de tot tipus que podien fer fracassar o neutralitzar qualsevol terapèutica. Esclarir aquests punts considerem que fora una aportació molt positiva al coneixement històric del medicament (28).

Un cas aliè a l'epidèmia, però il·lustratiu, és el registrat el 27 de juliol de 1786 quan es cursaven ordres a un tal Don Gaspar d'Archembeau de la Chardoniere, qui, havent afirmat posseir un específic per curar el mal veneri, havia de presentar-se al tinent del protomèdic, Pere Güell, per tal de pagar les despeses que s'esdevindrien de fer l'anàlisi de l'específic i "**para discutir su utilidad**", segons les normes que donà Pere Güell per efectuar l'anàlisi. Aquest anàlisi hem de creure que es realitzà, encara que no coneixem els procediments emprats, però, segurament, aquests, encara que rudimentaris, deurien ser de laboratori ja que si en el termini de 16 dies -el 12 d'agost- la Junta de Sanitat resolía comunicar a Pere Güell que l'específic del francès no s'usés ni en públic ni en privat ja que aleshores es prendrien "**las mas severas providencias de hacerlo**", considerem que en un tan curt espai de temps fora molt difícil que es poguessin fer proves sobre malalts i que aquestes fossin suficientment vàlides per poder-se pronunciar en pro o en contra de l'específic (29).

Tornant a l'epidèmia de tercianes del 1786, ja en una altra ocasió vam veure com l'etiologia de la malaltia epidèmica que s'estava produint era desconeguda en ser atribuïda a determinats tipus d'aliments, per la qual cosa no ens allarguem sobre aquest punt (30).

L'any 1788 la problemàtica originada per les drogues en males condicions continuava. El 22 de gener d'aquest any la Junta de Sanitat resolía que les drogues que el patró Nicolàs Suja portava de Marsella sense els corresponents certificats fossin entregades a l'Hospital General, així com els altres gèneres embarcats, fins que es presentessin els certificats (31). El 31 d'octubre el doctor en medicina Lluçia Puigdollers i alguns apotecaris de Manresa denunciaven a la Reial Audiència que alguns especiers i droguers venien drogues i medicaments

28 - Referent al període 1785-1790 vegeu: Esteva de Sagrera, J., Figuerola, I., Los boticarios y la calidad de los medicamentos en Cataluña a finales del siglo XVIII. (Homenaje al prof. Guillermo Folch Jou. op. cit.); 91:94.

Pel que fa al tema hem de dir que, en contra del que diuen els autors d'aquesta comunicació (op.cit.; 94), creiem que hi ha apotecaris, dels quals hem tractat en aquest apartat, que estan integrats en els estaments sanitaris i precisament per l'acció proteccionista col·legial, això independentment dels apotecaris poc escrupolosos i valorant també que el predomini mèdic obeeix, més que a una millor capacitat, a un esperit de clan o classe més fort i prepotent que el dels apotecaris i, sobre tot, tenint en compte la lenitat de les autoritats en no fer complir la llei. (vegeu en l'apartat dedicat a les visites d'inspecció els percentatges d'apotecaries ben assortides i el paper jugat pels apotecaris convisitadors donats a conèixer l'any 1971 per l'autor).

29 - A.H.M.B., Sanitat III, vol. 5; f. 206, 216 i 239.

30 - El mal estat de molts aliments d'ús comú és una constant durant el segle XVIII, requerint intervencions continuades de les autoritats del Principat.

31 - A.H.M.B., Sanitat III, vol. 7; f. 1.

purgants en perjudici de la salut pública. Al memorial presentat pel Dr. Puigdollers i els apotecaris -que només coneixem per referència- es concretaven greus perjudicis que havia experimentat la salut pública per la venda a la menuda de drogues i "efectos medicinals" que fins aleshores s'havia tolerat als especiers i droguers de la ciutat. En conseqüència, la Reial Junta de Sanitat el 18 d'abril de 1789 ordenava a l'alcalde de Manresa que posés fi a la venda al detall dels especiers de tots els gèneres purgants que s'expressaven per correspondre aquesta venda als apotecaris (32). Això novament ens confirma que el legislat sobre el particular no es complia i que la tolerància havia portat a extrems com els citats que ens mostren que si hi havia medicaments de mala qualitat els responsables n'eren els apotecaris, els especiers, els droguers, però subsidiàriament dels metges i inspectors, sense deixar de banda a les autoritats que havien d'esperar a que es produïssin fets com els esmentats per actuar davant el que era irremediable, en lloc de preveure-ho fent complir la llei.

És il·lustratiu conèixer que per la reclamació d'un comerciant, Josep Morris, que es queixava del perjudici que li causaven les mesures que es preniën, el 14 de febrer de 1788 (33), el baró de Serrahí demanava als visitadors de drogues medicinals de la ciutat que informessin sobre l'esmentada reclamació. A aquesta reclamació de Morris s'hi afegien -això no ha de sorprendre'ns- els recursos presentats pels comerciants i pels droguers que sol·licitaven que es nomenés un droguer per intervenir en la visita i examen de drogues i gèneres medicinals que es feia a Barcelona. Aquesta petició era desestimada per la Reial Junta de Sanitat ja que, deia, havien de seguir-se els procediments establerts. Per la seva banda, el baró de Serrahí el 23 d'octubre de 1788 es dirigia als visitadors exigint-los que complissin l'ordenat i que passessin l'expedient íntegre als droguers i comerciants per fer les oportunes diligències.

Evidentment, els visitadors compliren l'ordenat, però donaven compte al baró de Serrahí, el qual el 17 d'abril de 1790 ho passava a la Diputació de Sanitat de Barcelona en compliment de les ordres de la Reial Junta de Sanitat, que ells consideraven convenient, per no perjudicar a droguers i comerciants, que les drogues no útils per a la medicina s'utilitzessin per a la indústria i les fàbriques.

Quelcom d'estrany, però, hi havia en tot això. Si d'una banda els visitadors havien donat una sèrie de raons per les quals no podien donar notícia de les drogues que s'havien refusat pel seu mal estat a les visites efectuades -notícies que no s'exposen en la documentació consultada-, d'altra banda la Diputació de Sanitat de la ciutat, el 29 d'abril, donava compte a la Reial Junta de Sanitat que existien dificultats per esbrinar on eren les drogues que s'havien refusat i fet cremar com era manat, la qual cosa obligava a la Reial Junta de Sanitat ho cursés a la Diputació de Sanitat perquè aquesta esbrinés per tots els mitjans on havien

32 - A.H.M.B., Id.; f. 64 i 77.

33 - A.H.M.B., Id.; f. 262 v.

anat a parar i que es manés als visitadors Ignasi Muntaner, Joan Ameller, Francesc Sala i Antoni Sala, aquest últim en qualitat de supernumerari, que passessin a la Diputació notícia individual de les certificacions de reprovació que havien donat per retirar les drogues de la duana reial (34).

Aquests fets lliguen amb els que ja en una altra ocasió havíem exposat sobre el plet que els droguers mantenien en la Reial Audiència (35), tal com podem veure quan aquesta vegada trobem que el 9 de març de 1790 -quatre anys després- el baró de Serrahí es dirigia a la Diputació de Sanitat de Barcelona dient que vist tot el que resultava del voluminós expedient presentat pels cònsols droguers de la ciutat, Joaquim Roca i Batlle, Josep Moguer, Jeroni Simermans i Marià Rovira, comissionats del comerç i fàbriques de Barcelona, i per Josep Morris, oposant-se a l'establiment de visitadors de drogues i gèneres medicinals que s'havia portat a terme el 1786, amb la pretensió que s'anul·lessin els drets assenyalats a benefici dels visitadors pel seu treball i que es nomenés un individu del Col·legi de Droguers per visitar conjuntament les drogues, la Junta de Sanitat resolia: a) que es desestimava la petició; b) que els esmentats visitadors continuessin en el seu lloc; c) que de les llistes fetes, 25 exemplars fossin entregats a la Diputació de Sanitat, junt amb alguns exemplars més perquè l'intendent els fes arribar a les portes de la duana i a les altres portes de la ciutat perquè es vigilés que tota droga que per elles entrés es portés a la duana per ser reconeguda i que d'allà no es pogués treure sense la corresponent "**aplicacion de los visitadores**"; d) que totes les drogues que es reprovessin fossin lliurades pels visitadors a la Diputació de Sanitat per ser cremades, la qual cosa havia de fer-se amb totes les que estiguessin retingudes a la duana i totes les inútils, nocives, inservibles i perjudicials per a la salut pública, amb l'atenuant que els interessats podien estar presents en el reconeixement fet pels visitadors Ignasi Muntaner, Joan Ameller i Francesc Sala (36).

Per estar malalt Ignasi Muntaner, la Reial Acadèmia Pràctica de Medicina havia dirigit una sol·licitud al baró de Serrahí -feta pels metges Lluís Prats, Vicenç Grasset i Ignasi Santpons- per tal que fos l'Acadèmia la que proposés els individus aptes per ocupar el lloc de Muntaner i que, en un futur, aquesta prengués carta de naturalesa. El baró de Serrahí acceptava la sol·licitud perquè l'Acadèmia fes la proposta i perquè durant la malaltia de Montaner els beneficis quedessin per a ell i no per a qui s'acceptés en el seu lloc. El 22 de gener de 1796 es comunicava al Dr. Bonaventura Casals que la Reial Junta de Sanitat l'havia nomenat visitador de gèneres medicinals, en substitució de Montaner, comunicant-ho el mateix dia a la Reial Acadèmia Pràctica de Medicina (37).

34 - A.H.M.B., Id.; f. 263 v, 264 i 264 v.

35 - A.H.M.B., Id.; f. 28.

36 - A.H.M.B., Id.; f. 265.

Aquesta llista es reproduïx en el foli 272.

37 - A.H.M.B., Id. vol. 8; f. 65 i 65 v.

Control de substàncies medicinals i funció dels apotecaris

LISTA DE LAS DROGAS MEDICINALES, Y MIXTAS que, de órden de su Excelencia y Real Junta de Sanidad, deben sujetarse á exámen, y reconocimiento de los Visitadores nombrados por élla, en la Real Aduana de esta Ciudad: á saber.

<p><u>Raíces.</u></p> <p>Angelica. Asaro. Bezuquillo, ó Jpecacuanha. Butira ó Parecra brava. Calaguala. Calomo aromático genuino. Calomo aromático ofiñal. China. Cotruayerva. Costo blanco. Costo rojo. Dictamo blanco, ó raíz de Fraxinella. Galanga mayor. Galanga menor. Gengibre. Hermo datiles. Lirios de Florencia. Mecbosacán. Mec. Nardo celtico. Nardo Indico. Peitire. Rapontico. Rubarbo. Serpentina Virginiana. Yalapa. Zarzaparrilla. Zedaira.</p>	<p>Mirabolanos behericos. Mirabolanos cetrinos. Mirabolanos chebulos. Mirabolanos ombos. Mirabolanos Indos. Pimienta blanca. Pimienta larga. Tamarindos.</p> <p><u>Simientes.</u></p> <p>Simiente de Alexandria. Simiente de Ameoa. Simiente de Cartamo. Simiente de Dauco cretico. Simiente de Perejil de Macedonia. Simiente de Seseli.</p> <p><u>Resinas líquidas.</u></p> <p>Balsamo de Copaiva. Balsamo del Perú líquido. Estoraques líquidos. Liquidambar. Opobalsamo. Trementina de Abeto. Trementina de Canadá. Trementina de Chio. Trementina comun. Trementina de Venecia.</p> <p><u>Resinas concretas.</u></p>	<p>Cato, vulgarmente llamado Tierra Japonica. Escamonea de Alepo. Escamonea de Smurna. Extracto de Aconito. Extracto de Cicuta. Extractos de todas Especies. Goma Gota, vulgarmente nombrada Gota Gamba. Hipocistide. Opio, ó Meconio. Zumo de Regalicia.</p> <p><u>Hongo.</u></p> <p>Agarico. Hongo Coecineo, ó de Malta.</p> <p><u>Animales, y sus partes.</u></p> <p>Algalia. Almiscle. Bexoardico animal. Bocas de Cangrejo. Cangrejos de Rio. Cantáridas. Castoreo de Rusia. Castoreo de Canadá. Cochinilla. Coral blanco. Coral rojo. Craneo humano. Dientes de Jabali. Esperma de Ballena. Estincos marinos. Goma Laca en palillo. Hastas de Ciervo enteras. Hastas de Ciervo en raspaduras. Kermes, vulgarmente nombrado <i>Guaná Kerme.</i></p>	<p>Azeite de Laurel. Azeite de Nuez moscada por expresion. Azeite de Ollin. Azeite de Palo. Azeite de Palo Santo. Azeite de Petroleo. Azeite de Succino. Azeite de Vivoras.</p> <p><u>Esencias.</u></p> <p>Esencia de Almoradux. Esencia de Anis. Esencia de Azenjos. Esencia de Bergamota. Esencia de Cacia. Esencia de Cedro. Esencia de Cidra. Esencia de Clavos. Esencia de Cominos. Esencia de Enebro. Esencia de Espilego. Esencia de Hinojo. Esencia de Limon. Esencia de Naranjos. Esencia de Nuez moscada. Esencia de Romero. Esencia de Ruda. Esencia de Sabinas. Esencia de Salvia. Esencia de Tomillo. Esencia de Yerbabuena.</p> <p><u>Espiritus.</u></p> <p>Espiritu de hastas de Ciervo. Espiritu de hastas de Ciervo succinado. Espiritu de Nitro. Espiritu de Ollin. Espiritu de Sal comun. Espiritu de succino. Espiritu de Vivoras. Espiritu de Vitriolo.</p> <p><u>Compuestos.</u></p>
<p><u>Cortezas.</u></p> <p>Canela blanca. Cascarilla. Cassia lignea. Coadagapala. Falo Santo. Qina ó Quinaquina. Samarouba. Winterana genuina.</p> <p><u>Maderas.</u></p> <p>Aspalato. Ligno aloes. Palo nerítico. Palo de rosas. Palo Santo. Sandalo blanco. Sandalo cetrino. Sandalo rojo. Sesafra. Xilobalsamo.</p> <p><u>Tallos, Hojas, y Flores.</u></p>	<p>Alcanfor. Almastiga ó Almaciga. Anime, vulgarmente nombrada Goma Anime. Balsamo del Perú solido. Balsamo del Toli. Carafa: Eleri, vulgarmente llamada Goma de Limon. Estoraques Calamitas. Estoraques en lagrima. Goma de Enebro. Goma de Yedra. Goma de Palo Santo, ó de Guayacan. Incienso comun, vulgarmente dicho en polvo. Incienso en lagrima. Ladano. Menjui ó Benjui. Sangre de Dragó comun, ó en pastillas. Sangre de Dragó fina. Tacamaca.</p> <p><u>Gomas.</u></p> <p>Alquitira, vulgarmente nombrada Goma Tragaconta. Arabiga. Mans.</p> <p><u>Goma-resinas.</u></p>	<p>Madre perla. Mumia. Ojos de Cangrejo. Perlas menores. Piedra Bezoar Occidental. Piedra Bezoar Oriental. Quixadas del Solo. Raspaduras de Marfil. Sangre de Macho Cabrio. Vivoras Secas. Vnicornio. Uña de la gran Bestia.</p> <p><u>Minerales, y sus adyacentes.</u></p> <p>Ambar, Carabe, ó Succino blanco. Ambar, Carabe, ó Succino rojo. Antimonio. Atincar. Betun de Judéa. Bismuto. Bolo armenico, ó Oristál. Cajechis natural. Cristal de roca, vulgarmente dicho Cristal montano. Piedra azul, vulgarmente nombrada Lapis lazuli. Piedra Calamita. Piedra Hematites. Piedra Yman. Piedra Julca. Piedra lips ó Vitriolo azul. Sal de Inglaterra. Sal de Madrid. Tierra Creta. Tierra Sellada. Vitriolo blanco.</p>	<p>Agua de Melis, vulgarmente dicha del Carmen. Aguas Compuestas. Arcano duplicado. Elixir estomacico. Elixirios de todas especies. Piedra de Contrayeba. Piedra de Goa. Sal de Glauber. Sal Prunella. Sal de Seignette. Tartaro Vitriolado. Triaca de Venecia. Xarave de Kermes.</p> <p><u>Preparados.</u></p>
<p><u>Frutos.</u></p> <p>Amomo. Anacardos. Anís estrellado. Cardamomo mayor. Cardamomo menor. Carpobalsamo. Cafaristoa. Coloquintidas. Cubebas. Datiles. Macis.</p>	<p>Alquitira, vulgarmente nombrada Goma Tragaconta. Arabiga. Mans.</p> <p><u>Goma-resinas.</u></p> <p>Asafuada. Bdelio. Euforbio. Galbano. Goma Amoniaca. Mira en lagrima. Mira comun, vulgarmente nombrada en polvo. Oppoponaco. Sagapeno. Sarcocoll. Zumos inspissados, ó Extractos.</p> <p>Acacia, ó Zumo de Acacia. Acibar, ó Aloe epatico. Achag, ó Aloe socotrino.</p>	<p>Ambar, Carabe, ó Succino blanco. Ambar, Carabe, ó Succino rojo. Antimonio. Atincar. Betun de Judéa. Bismuto. Bolo armenico, ó Oristál. Cajechis natural. Cristal de roca, vulgarmente dicho Cristal montano. Piedra azul, vulgarmente nombrada Lapis lazuli. Piedra Calamita. Piedra Hematites. Piedra Yman. Piedra Julca. Piedra lips ó Vitriolo azul. Sal de Inglaterra. Sal de Madrid. Tierra Creta. Tierra Sellada. Vitriolo blanco.</p> <p><u>Azeites.</u></p> <p>Azeite de hastas de Ciervo. Azeite, ó mauteca de Cacao. Azeite de Ladrillos.</p>	<p>Agua de Melis, vulgarmente dicha del Carmen. Aguas Compuestas. Arcano duplicado. Elixir estomacico. Elixirios de todas especies. Piedra de Contrayeba. Piedra de Goa. Sal de Glauber. Sal Prunella. Sal de Seignette. Tartaro Vitriolado. Triaca de Venecia. Xarave de Kermes.</p> <p><u>Preparados.</u></p> <p>Albayalde comun. Albayalde de Venecia. Calcehis. Cristal tartaro. Espodio. Flores de Azufre. Higado de Antimonio. Leche de Tierra. Litargirio. Minio. Regulo de Antimonio. Resina de Escamonea. Resina de Xalapa. Sal de Azenjos. Sal de Censaura menor, y demás Sales de esta naturaleza. Sal de Tartaro. Tutia. Vitrio de Antimonio.</p>

Barcelona 6 de Marzo de 1790.

El Baron de Serrabí, Secretario de la Real Junta de Sanidad.

A mitjan 1796, el dia 13 d'agost, el baró de Serrahí enviava als metges de Sanitat tres paperets numerats i els documents annexos en els que l'ajuntament de Castelló d'Empúries constatava el resultat de les investigacions efectuades en l'esmentada localitat per interès del síndic personer de Castelló i perquè se sospitava que el droguer Rafael Deldau i altres comerciants i apotecaris de la localitat en lloc de sal de Madrid (38) en venien una altra, segurament perjudicial per a la salut pública (39). La sospita resultava certa. Dies després, fetes les comprovacions oportunes, el baró comunicava a les autoritats de Castelló que es prohibís per a ús medicinal la venda de les substàncies salines, les mostres de les quals omplien dos dels tres paquets enviats. El droguer Deldau, davant aquesta situació, elevava un recurs que conduïa a que, per ordre del baró de Serrahí, una persona imparcial confiscés la sal que Deldau tenia a casa seva i, degudament segellada, el procurador jurisdiccional de Castelló d'Empúries l'enviés a Barcelona perquè fos examinada i reconeguda per persones expertes. S'enviaren a Barcelona les 6 arroves del producte confiscat i no seria fins el mes de febrer de 1797 que es comunicaria a Deldau que del producte confiscat tan sols una part es podia vendre com a sal de Madrid i l'altra part com a sal de Glauber (40). També es comunicava a Deldau que corrien al seu càrrec les despeses de comprovacions, que assoliren la xifra de 35 sous.

Tot l'esmentat no ens ha de fer pensar que les qüestions referides al medicament es normalitzarien entrant en el segle XIX. L'estat cadòtic de la sanitat no es dóna únicament a Catalunya. Un exemple del que diem és la proliferació d'intrusos, xarlatans, secretistes i curanderos a tot Espanya. Cal dir, però, que això no afectava tan sols als medicaments. També afectava als aliments, sobre els quals d'una o altra manera, en moltes ocasions, els apotecaris intervenien en el seu control (41).

La recepta.

Element important per al control en la dispensació i venda de medicaments.

Si l'establiment d'una normativa legislativa encaminada al control dels medicaments és un fet clarament demostrat i que evolucionaria, sotmès, però, al desenvolupament dels coneixements científics, no podem deixar d'esmentar un altre element important per aquest control: la recepta.

Tant la recepta com els conceptes que la condicionen també evolucionarien a través del temps. Per aquest motiu, predir com i quan la recepta mèdica neix és més aventurat que pronunciar-se sobre quan queda totalment i absoluta separa-

38 - Sulfat de magnesi, sal d'Epsom, sal de Sedlitz, sal "de la higuera". Purgant fins a dosi de 1 1/2 unça.

39 - A.H.M.B., Sanitat III, vol. 8; f. 80 i 81.

40 - Sal admirable de Glauber, sulfat sòdic. Purgant fins a la dosi de 2 unces.

41 - Albarracín Teulon, A. Aproximación sociológica al estudio de la asistencia médica extracientífica en la España del siglo XIX. "Asclepio" XXIV (1972), 323:336.

Pel que fa al tema del control d'aliments, vegeu: Jordi, R.- Notas históricas sobre alteraciones y control de alimentos (siglos XVIII y XIX). Bol. Inf. Circ. Fica. 94 (sept. 1977); 41:47.

da la funció del metge de la funció de la persona o persones que en diferents cultures i civilitzacions seran els responsables o encarregats de la manipulació i preparació de medicaments.

És evident que a les nostres societats occidentals, i partint de la categoria sociològica que ocupa el metge, en un esglaó inferior hi trobem l'especier o l'apotecari que en determinades ocasions del seu afer professional haurà de complir el que el metge li indicarà per a la composició de les medicines, però, això sí, seguint unes normes donades en els llibres clàssics i tradicionals de formulació de medicaments.

Cauríem en un error si penséssim que el concepte de fórmula magistral que avui acceptem és el mateix que es pot aplicar segles enrera.

Quan l'apotecari està organitzat en gremis i prepara determinades medicines compostes per a casos particulars, no hem d'oblidar que en altres ocasions també prepara medicaments compostos en gran quantitat per a ús de la col·lectivitat col·legial a la que pertany, tal i com passava amb la confecció de la triaga, la de jacints i la d'alquermes, i que despatxava de manera fraccionada per ordre del metge, ja fos aquesta ordre oral o per escrit.

Aquest cas és un interessant exemple de responsabilitat compartida.

Abans de l'aparició del paper en el qual el metge escriu el medicament que creu necessari per al malalt -la recepta- l'artista manipulador de substàncies medicinals feia les barreges sota la indicació personal del metge, el qual, a la mateixa apotecaria, assenyalava els ingredients que havien de compondre el medicament. Aquesta actitud del metge no és més que un control sobre la qualitat del medicament. Però, a mesura que es perfila el perfeccionament artesà dels manipuladors de medicaments a través de les seves associacions gremials o col·legials, el control de qualitat és assolit pels propis apotecaris, sotmesos, però, a les disposicions legals donades per les autoritats reials a través de la figura dels promèdics o dels seus delegats com a visitadors i inspectors, i sotmesos també a les disposicions de caràcter municipal i els seus dispositius polítics (42).

42 - Anteriorment a aquestes organitzacions, a l'Íslam les receptes eren examinades per un funcionari de mercats, antecedent del mostassaf.

(vegeu: Guerra, F., *Historia de la Medicina*. vol. I (Madrid, 1982) 387 pp.; 192).

A València el 1329 estava ordenat que les receptes dictades per metges i cirurgians havien de ser escrites en termes vulgars per tal que fossin intel·ligibles pels qui havien de confeccionar-les i el 1420 Alfons III de València donava una disposició similar.

El 1420 a Mallorca es disposava que cap especier pogués subministrar cap purga o medicina que no fos ordenada pels qui tenien la facultat legal de practicar en física.

Les ordinacions municipals de la ciutat de Barcelona de 27 de novembre de 1433, dins les línies de les de 1329 i 1419, diuen que l'ordre de dispensació havia de ser escrita pel metge o per l'apotecari en noms vulgars i no peregrins que fossin desconeguts per a la gent.

A Guipúscoa l'any 1489 es confirmaven unes ordinacions que deien que els metges jueus no podien vendre medicines pròpies sinó que havien de remetre cèdula signada amb el seu nom i a més indicar a l'apotecari per a quina malaltia era el tractament ordenat.

Isidoro Villa situa a finals del segle XV -1498?- unes ordinacions, amb caràcter de projecte, on s'in-

Veiem com, poc a poc, es va configurant la recepta com a document legal. Així comprovem que a les ordinacions del municipi barceloní, de 29 d'agost de 1510, es preveia que en cas de disconformitat amb els preus dels medicaments els cònsols del Col·legi podien examinar les receptes que estaven en poder de l'apotecari, ja que aquest havia de guardar-les obligadament.

També durant el segle XVI el Col·legi d'Apotecaris de València ordenava que no es dispensessin medicaments sense la presentació de la recepta mèdica.

En un escrit dirigit el 17 de març de 1678 als consellers de Barcelona, referit als abusos de determinats convents d'ordres regulars en dispensar medicaments, els apotecaris barcelonins deien que aquests medicaments no eren fets tal i com indicaven les receptes dels metges, ja que no s'hi posaven tots els ingredients, acusant també als conventuals d'expandre "*recetas y ordinatas*" d'empírics.

El mateix any 1769 els priors del Convent de Santa Caterina afirmaven que les medicines que ells donaven al públic eren bones i receptades per metges perits en el seu art.

L'any 1702 l'exigència de determinats requisits per al cobrament de comptes pels apotecaris catalans ens mostra l'existència d'una llarga tradició de receptes escrites, que ja apareix en el segle XV.

Ja de ple en el segle XIX, tot esperant un projecte d'ordinació, el 17 de juny de 1846 la Junta Superior de Sanitat ordenava que els farmacèutics arxivessin les receptes a les seves apotecaries.

dica que les medicines costoses de fer o en les que entressin molts ingredients simples, difícils de trobar, o molt cars, havien de fer-se a cada ciutat, vila o lloc d'Aragó i de Castella en presència del metge o metges i d'un altre apotecari diferent del qui les elaborés, si és que n'hi havia, i també en presència d'un regidor o persona delegada per la justícia. Aquestes ordinacions també assenyalen que les apotecaries havien de tenir un llibre, al que ja podem considerar com a receptari, on l'apotecari, els metges i el diputat per la justícia havien d'anotar el dia, mes i any en que es feia la medicina, detallant els medicaments que faltaven en la composició, tant per controlar l'exacta composició com per evitar que l'apotecari, de manera subreptícia, en fes més quantitat de la que havia de preparar-se. Els recipients que contenien aquestes medicines havien de ser segellats, si era factible, amb el segell de la ciutat o vila. De no existir aquest segell, les capsos i recipients que contenien aquestes medicines havien de ser timbrats per corroborar la seva qualitat. També l'apotecari havia de tenir a la porta de la seva apotecaria un tauló amb la relació de totes les medicines que tingués, per tal que els malalts i el públic en general poguessin conèixer les seves existències, així com el seu preu, per no ser enganats. (Vegeu = Villa, I., *Los médicos y la medicina en tiempo de los Reyes Católicos*. (Valladolid, 1933) 54 pp.).

És en aquest mateix projecte d'ordinació que es fan diverses alusions a la necessitat de presentació de receptes. En un punt concret es diu que cada apotecari ha de guardar les receptes de cada físic "*aparte con su hilo*" per poder comprovar així els possibles errors dels metges i, al mateix temps, veure si els apotecaris feien altres medicines diferents a les que es feien públicament.

L'any 1537 les Corts de Valladolid demanaven que els metges emparentats amb apotecaris no receptessin ni donessin receptes a les seves apotecaries i també que les receptes fossin escrites en romanç per a millor coneixement del seu contingut, petició que es feia novament l'any 1548.

Els apotecaris de Barcelona, tal i com ja hem indicat, es consideraven els legals receptors de les receptes, però també reconeixien la seva manca de potestat per corregir possibles errors, significants també amb això el valor legal del dit document.

L'article 31 de la llei de 26 de novembre de 1885 assenyala que tan sols els farmacèutics podien vendre a les seves apotecaries medicaments simples o compostos i no podien vendre sense recepta de facultatiu aquells que, per la seva naturalesa, ho exigien. Aquestes receptes no podien tenir abreviatures, ni esmenes, ni tampoc gavarrots, havien d'expressar-se amb gran claredat i sense utilitzar signes estranys; el nom, pes i mesures dels medicaments podien ser escrits en castellà o llatí. Si es prescrivien medicaments amb una dosi superior a la usual, i no fos equivocació, aquestes receptes havien de ser ratificades pel metge, a petició del farmacèutic.

A l'article 19 de les ordinacions del 1680 s'indica que els farmacèutics només havien d'vendre sense recepta de facultatiu legalment autoritzat medicaments d'ús comú a la medicina domèstica i els que solien prescriure verbalment els mateixos facultatius metges, cirurgians o veterinaris; en altres articles s'especificaven determinats requisits i s'exigia un llibre copiador de receptes, o registre diari, per tal de poder mostrar-lo a les autoritats competents.

El 1862, a Barcelona, el Col·legi acordava segellar les receptes amb el segell de goma de la farmàcia. L'any 1878 aquest requisit s'ampliava i havia d'indicar-se també el preu del medicament subministrat, mitjançant signes convencionals, expressant els maravedís en lletres minúscules, de la "a" a la "j", el valor dels quals era de l'1 al 10, i en lletres majúscules els rals, amb els mateixos valors convencionals.

Ja entrat el segle XX, el 1921 es ratificava que el farmacèutic posés un timbre a les receptes.

El 20 de febrer de 1922 el Reial Consell de Sanitat dicta unes disposicions que ja lliguen més seriosament la recepta amb el control a que es veu sotmesa. Això se suma al que es disposa sobre el llibre receptari i altres requisits que havia de complir el farmacèutic.

Tot el que portem esmentat ens mostra, si més no, que tota recepta feta pel metge és una ordre dirigida a l'apotecari i al farmacèutic i que és el document que suposa, tant en qui la fa com en qui la dispensa, unes competències professionals que no tenen els qui no estan en possessió del corresponent títol oficial que acredita aquestes competències, evidentment encaminades al control del medicament.

L'article 1 del reglament per a l'Elaboració i Venda d'Especialitats Farmacèutiques de 9 de febrer de 1924 assenyala que les especialitats constituïdes per una o més substàncies de les considerades com a molt actives en el mateix reglament no podien ser venudes sense prescripció facultativa. La IX edició de la Farmacopea Espanyola de l'any 1954 també assenyala les característiques que han de tenir determinades prescripcions pel que fa a dosi de principi actiu.

L'ordre de 14 d'agost de 1965 detalla que a les receptes ha de figurar-hi clarament la signatura del metge, el seu número de col·legiat i la data de la prescripció; assenyala en 10 dies la validesa de la recepta, a partir de la data de la seva prescripció, i que tan sols seran vàlides per a una sola ocasió, exceptuant-ne

aquells casos que el metge cregui oportú que el tractament sigui llarg, en aquest cas haurà d'indicar-ho, marcant-se un període màxim de 3 mesos. S'especifica també en aquesta ordre que, en el moment de la dispensació, el farmacèutic copiarà i enregistrarà la recepta al llibre oficial, segellant-la i consignant-hi el número del receptari i la data de la dispensació.

Malgrat totes aquestes disposicions, les coses han funcionat malament. Posteriorment, l'ordre de l'11 de maig de 1977 sobre la recepta mèdica, derogatòria de la de 14 d'agost de 1965, reitera alguns dels punts d'aquesta, indicant-se, entre altres qüestions, que la recepta quedarà en poder del farmacèutic, podent aquest, prèvia advertència a l'interessat, donar el mateix medicament però de marca diferent i productes similars en aquells casos de farmàcies en servei d'urgència quan les receptes assenyalessin "urgència". Això ofereix unes perspectives diferents... cas de complir rígidament.

Característiques d'algunes receptes antigues

A través de la seva evolució en el temps podem comentar algunes característiques de receptes de determinades èpoques que hem pogut constatar amb els diferents tipus que hem tingut ocasió d'examinar, sense que això signifiqui, però, que puguin considerar-se com a receptes estàndard.

Si en èpoques pretèrites eren usats els mateixos tipus de recepta, variant tan sols les substàncies en elles expressades, avui, independentment de les dades de caràcter general, els seus formats han variat: des de la recepta de beneficència fins a la recepta particular, passant per les d'estupefaents i les de la Seguretat Social juntament amb les d'entitats mutualistes.

El tamany de les receptes dels segles XVII i XVIII és variable. Són de papers gruixuts, similars al d'estrassa, figurant -no en totes- junt a la prescripció la signatura del metge, la data i, generalment, el nom del malalt o el de la seva família. Moltes d'aquestes receptes estan foradades. Això vol dir que havien format part del que en aquella època, i en anteriors, s'entenia per receptari i que no era més que el conjunt de receptes, pagades o no, que es conservaven penjades d'un filferro o d'un fil. Totes elles escrites en tinta.

Aquesta uniformitat de contingut i de prescripció no la trobem en el segle XIX. D'aquesta època coneixem receptes diverses: escrites sobre paper gruixut, blanc, tant en tinta com en llapis, figurant-hi, de vegades, el nom del malalt o de la família i sempre, però, el del metge. Les quantitats són expressades tant en unces, dracmes i escrúpols com en mesures de pes decimals. Trobem alguns exemplars timbrats amb el segell de mà de la farmàcia que les va dispensar, altres a les quals s'indica la manera d'usar la prescripció. El metge, de vegades, fa la recepta en un full de llibreta ratllada, però també n'hi ha amb membrete imprès.

Entrant ja al segle XX la recepta ofereix un aspecte completament diferent i més significat. Ja en receptes pertanyents al primer quart de segle, a part de figu-

rar-hi imprès el nom del metge, el seu domicili i hores de consulta, s'hi fa constar les indicacions adequades, així com la data en que foren fetes i el timbre de la farmàcia que va dispensar-les (43).

No obstant això, és durant el segle XX quan es registren certes modificacions en algunes receptes, que no són conseqüència de disposicions legals ni de costums mèdiques sinó que obeeixen a determinats condicionaments de tipus polític i social, tal com va succeir amb les conegudes com receptes "camelo" i les que obeeixen a fets com els de la guerra civil i la postguerra.

Receptes "camelo" i receptes sotmeses a control polític

Es coneixien com a receptes "camelo" les que foren presentades a la dispensació en determinades farmàcies amb motiu d'unes discrepàncies entre els farmacèutics barcelonins per qüestions internes, relatives a horaris, i que van provocar un escàndol nacional que va arribar fins i tot al Senat i en el qual s'imbri-caren qüestions polítiques. Una còpia de recepta "camelo", datada l'any 1921, utilitzava "sacaruro sindicalis", en lloc de "sacaram medicinalis", com excipient d'una barreja de bicarbonat de sosa i pepsina.

Una altra recepta "camelo" és la següent:

"Coaccionis stimatis	100 grs.
Nitrato potasico	1 grs.
Tintura de cebolla de marrana	1 grs.
Jarabe de cinco raices	15 grs."

en lloc de:

- Coctio stigmae mais
- Nitrato potásico
- Tintura de cebolla albarrana
- Jarabe de cinco raices

En moltes de les receptes recollides a Barcelona pertanyents al període 1936-1937, es comprova la fiscalització establerta per alguns dels comitès revolucionaris que actuaren en aquell temps, organismes la motivació dels quals no comentarem ja que la seva justificació es troba en el moment polític en que foren fetes les receptes esmentades.

El que sí volem fer constar és que el control que es mostra imprès a les receptes mitjançant distintius sindicals o polítics és motivat, més que per un objectiu d'ordre sanitari o de control farmacològic dels medicaments prescrits, a un objectiu de control econòmic i polític. No és estrany comprovar que, de vegades, era necessari acreditar a quin grup polític pertanyia el malalt o receptor dels medicaments per a que el farmacèutic li dispensés i cobrés, cobrament que, la major part de vegades, no arribava a ser una realitat, tant pel resultat advers de la gue-

rra com pel desordre imperant. Això portà a que s'acumlessin quantitats importants de receptes als caixons de les farmàcies, les quals havien de dispensar-les obligadament. Un cop finalitzada la guerra aquestes receptes es llençaren ja que eren papers sense cap valor.

Vistes les receptes estudiades pertanyents a aquest període, pot afirmar-se que durant aquest temps es troben per les oficines de farmàcia barcelonines tant receptes prescrites per metge com vals-recepta posats en circulació pels diferents grups de poder local que eixiran pel moment polític. D'altra banda, podem dir que algunes de les normes legals establertes pel control de la dispensació de medicaments no es complien, independentment de les circumstàncies derivades del conflicte i que, paral·lelament al moment polític que es vivia, no s'aprecia una acció coordinada de les autoritats sanitàries per regular l'anòmala situació conseqüència de l'estat polític que pressionava sobre el Govern de la Generalitat. Els vals-recepta que hem pogut aconseguir poden considerar-se, més que receptes, documents accidentals mancats de tot control mèdic i comparables a simples comprovants de petició.

Finalitzada la guerra civil, el posterior establiment del "Seguro Obligatorio de Enfermedad" a tot l'Estat Espanyol comportà l'aparició de receptes mèdiques especials per a l'atenció farmacèutica dels assegurats que mostren gran varietat de formes, algunes d'elles condicionades pel fet de ser documents acreditatius per al cobrament del seu import. Això dóna lloc a considerar que el seu estudi requeriria una extensió no prevista per nosaltres ja que aquestes receptes i els plantejaments burocràtics i massificats del "Seguro Obligatorio de Enfermedad", posteriorment nomenat "Seguridad Social", estan immersos en tota una problemàtica molt específica i característica ja submergida en la totalitat d'una sanitat política.

L'últim quart del segle XX es distingeix per una variació caòtica i burocràtica de les receptes.

XII

**ALGUNS TESTIMONIS ESCRITS
IMPORTANTS PER A LA
HISTÒRIA DE LA TERAPÈUTICA
I DE LA FARMÀCIA CATALANA**

No és el nostre propòsit donar una relació exhaustiva de manuscrits i textos útils per conèixer l'evolució del medicament a Catalunya, però si voldríem donar compte d'alguns testimonis clàssics i textos útils per al coneixement de la història de la farmàcia catalana.

Un testimoni clàssic és el conegut a Catalunya amb el títol fictici de "Receptari de Manresa", recopilació d'una sèrie de fórmules en ús. Datat el 1347, fuig del que podria fer-nos creure en l'existència d'una medicació estrafolària i supersticiosa. Aquest receptari, comentat per l'historiador de la medicina Lluís Comenge (1), és un important testimoni manuscrit que mostra aspectes terapèutics de mitjan segle XIV, que tenen certa importància ja que les fórmules provenen del receptari de l'apotecari Bernat Despujol del 1347. Aquest receptari consta de 266 fórmules que ocupen els 45 folis primers i és un important document històric ja que en el foli 30 hi figuren les fórmules prescrites a l'Infant Jaume, compte d'Urgell, pels metges mestre Gerau, de Girona; mestre R, de Berga; mestre Martí, de Vic; mestre Pau, de Tàrrrega, i mestre Cresques, aquest últim metge jueu del rei d'Aragó.

Malgrat tot, si el "Receptari de Manresa" té la importància de ser un document seriós que ens mostra fórmules terapèutiques en ús a mitjan segle XIV, però únicament vinculades a la relació metges-apotecari Bernat Despujol, no podem dir que la seva importància sigui similar a la que tingueren altres documents manuscrits o impresos que es refereixen i afecten la totalitat de l'art d'apotecari, ja que aquest no passa de ser un receptari, o un llibre, on s'anotaven les prescripcions dels metges, les quals eren ateses per l'apotecari, com succeïa a cada apotecaria.

De l'estudi fet per Comenge de les fórmules copiades en el receptari de l'apotecari Bernat Despujol hem de dir que tan sols fins el foli núm. 5 es troben algunes prescripcions on hi consta el nom del metge que les ordenava: mestre Traver, mestre Maymó o Meymó, Vidal, Jacme, junt amb els abans citats. Pràcticament la totalitat de les prescripcions porten indicat, com era usual, el nom del malalt, norma que pràcticament es manté en les receptes presentades a les apotecaries fins a principi del segle XIX.

Pel que fa al contingut de les fórmules copiades en el receptari que ens interessa, i sempre segons la transcripció de Comenge, les substàncies medicinals emprades es poden situar dins la línia terapèutica i clàssica del temps. Abunden, per tant, espècies i productes, medicaments fidels a les fórmules dels antics grans mestres de la medicina, sense que quedin excloses aquelles substàncies considerades com a medicinals pertanyents al regne animal i vegetal. Una característica de les fórmules és que aquestes estan constituïdes per un gran nombre de substàncies. Quant a les fórmules farmacèutiques corrents emprades per a l'administració dels medicaments, a grosso modo i prenent com a punt de referència

1 - Comenge, L., Receptari de Manresa (segle XIV). (Barcelona, 1899) 72 pp.

Alguns testimonis escrits importants per a la història de la terapèutica i de la farmàcia catalana

les 266 fórmules anotades segons Comenge en el receptari de l'apotecari Despujol, les formes medicinals més freqüentment receptades es poden reunir en quatre grups. El primer, el més nombrós superant el centenar, el formen les lavatives, els xarops i els electuaris de diferent consistència. El segon grup, una seixantena, està format per emplastres, saquets, colatures i epitimes, però ja és menys nombrós -24 %- . El tercer grup el formen altres formes medicinals com són pocions, tauletes, unguents, fonents, opiates, etc. -15 %- . El quart grup, pràcticament amb una sola unitat per forma, reuneix col·liris, vins medicinals, cataplasmes, pólvores -6,5 %- . Malgrat tot, hem de dir que les formes medicinals no identificades són, aproximadament, una trentena. El que sí és evident, però, és que tot i no havent fet un detallat estudi de cadascuna d'elles no creiem que la seva identificació pugui fer variar massa les xifres donades.

Dins d'aquesta línia de documents que podem dir-ne particulars, citarem el conegut a Catalunya com a "Tresor dels pobres" -segles XIII/XIV- de Pere Hispano, recopilació de fórmules poc serioses i supersticioses, de baix nivell (2).

Un altre manuscrit important és el "Receptari de Micer Johan", datat el 1466, que ens mostra fórmules i composicions a les quals també la superstició i els absurds van units a certes influències d'Hipòcrates i Galé (3).

Hem de citar també el conegut com "Receptari de Puigcerdà", del segle XV, possiblement un receptari de butxaca, amb receptes pròpies per al tractament de malalties (4).

Com a barreja de medicaments poc seriosos amb altres de supersticiosos, però amb alguns de possible utilitat, podem citar els manuscrits de mestre Johan "Trotula", o "Trotula de Mestre Johan", que juntament amb "Flors del Tresor de Beutat" i "Speculum" ja es donaren a conèixer impresos per Miquel i Planas en el recull de textos catalans antics (5).

La utilitat d'aquests manuscrits, i d'altres que s'han trobat però que s'han o no s'han donat a conèixer, és evident per veure quina era realment la terapèutica en ús a l'època a la que pertanyen. Podríem sumar fins l'infinit, com a documents valuosos, els comptes de deutes de medicaments del segle XVIII, els receptaris de les apotecaries, els inventaris, tant pertanyents a testaments com a visites d'inspecció de les apotecaries, etc., però, ho recalquem, no deixen de ser tots ells testimonis d'una medicació -sempre situats en el temps- seriosa i fruit de la prescripció mèdica.

2 - *Bibliografia Medical de Catalunya*. Inv. I.r. (Barcelona, 1918) 478 pp, 311:312 i també Jordi, R., *Tres textos curiosos de medicina popular*. "Circ.Fica." (1970) 11, 434:438.

3 - Moliné i Brases, E., *Receptari de Micer Johan, 1466*. (Barcelona, 1914) 55 pp. i també *Bibliografia Medical*. op.cit.; 230.

4 - *Bibliografia Medical*. op.cit.; 359-360.

5 - Id.; 229-230 i també Jordi, R., *Trótila del Mestre Johan*. "Uni-Farma" (1970) 1, 2:8; *Flors del Tresor de Beutat*. "Uni-Farma" (1970) 3, 150:158 i *Speculum*. "Uni-Farma" (1970) 11; 434:438.

Un exemple del que portem dit ens ho ofereixen unes curtes relacions pertanyents al darrer quart del segle XIV que, pel fet de donar-se dins de l'hospital de Santa Creu, creiem que són un clar testimoni.

Alguns medicaments d'ús corrent a final del segle XIV

Les dades que a continuació oferim, a part la curiositat que pot representar conèixer alguns preus, ens permeten veure que el desenvolupament de l'exercici professional encara era confós en moltes ocasions.

A Barcelona, l'any 1375, referits a l'hospital de Santa Creu (6), s'anoten els medicaments i preus següents, alguns subministrats per l'especier Pujol:

2 lliures de pa de sucre	18 σ	
1 lliura de sucre rosat	8 σ	
1 lliura de gingebre i pebre	4 σ	
"argent viu per obs de j infant"	2 δ	
Es paga a Pujol, especier, per "polveres restrictives"	6 σ	
Un pegat fet per l'especier Pujol	3 σ	
10 unces d'oli rosat	2 σ	
4 lliures de "taronyat"	4 σ	
Vi de magrana	—	
Ferrar el mul d'una pota	8 δ	291
Curar dos porcs i dos porques	1 σ	XII
12 unces d'oli rosat i polvors de "murtra"	2 σ 3 δ	
1 emplastre	4 σ	
2 quarteres de sal	9 σ	
1/2 lliure de polvors	6 δ	
1 unguent	2 δ	
sagnar un malalt	6 δ	
1 medicina	18 δ	
1 axarop i altres coses, fetes per Pujol, especier	8 σ	
1 purga	5 σ	
1 axarop	4 σ	
"Item. costà una driacha lexitiva per obs colom"	4 σ	

En aquesta relació se'ns mostra la cura que tenien dels animals dedicats als treballs propis de l'hospital, com eren els transports i les feines de l'hort. Veiem que sagnar un mul costava 6 diners.

També a l'hospital de Santa Creu, l'1 d'octubre de 1377 veiem que la mel i l'hisop usats com a medicaments costaven: 12 δ, i es gastaven de **"diacons"** i **"gingebrada"**: 1 σ 8 δ, així com d'ungüent dels apòstols: 1 σ. El mateix any, l'especier confeccionava **"It: una lliura de salsa ab safrá pichada"**, cobrant-ne 9 σ. També

6 - Roca, J.M., Lo bressol del Hospital de la Sta. Creu. "Anuario del Hospital de la Santa Cruz" (Barcelona, 1921-1922) 5:92.

Alguns testimonis escrits importants per a la història de la terapèutica i de la farmàcia catalana

es pagaven 4 δ, import de medicines, a “**en Bernat barber**”, qui, a més, cobrava per rapar el cap a un malalt: 4 δ. Una unça de “**catholicon**” costava 6 δ, i el mateix any es pagava a “**Clotes meneschal**” 5 σ per ferrar i curar un mul. Es pagaven 3 σ per sal marina per “**fer llits a bacons**”. Un porc costava 8 σ, comprant-lo a l’hospital.

L’any 1378 es pagaven 18 δ per una unça de “**catholicon**” i 3 σ per una lavativa. Tornant als animals, veiem que “**Item: costaren medicines que fiu al uyll del mul que havig prèns colp, viii. diners**” i es pagà 1 σ per curar a tres “**porcells**”.

El 1379 es cita a Puget “**speciaire**” i també a un tal Canyes, dels qui procedien alguns xarops, “**rosada novella**” i “**sucre candi**”.

Veiem, a més, que 8 unces de gingebre verd costaven 10 σ i 3 δ. Un emplastre per a un hidròpic: 5 σ i 5 δ; 2 unces de “**catholicon**” i suc de roses noves: 2 σ i 10 δ. Es tornava a pagar “**al menescal**” per curar un mul que tenia “**mal de peu**”: 5 σ i 6 δ. A més, a Puget, especier, se li pagava per “**candeles, crastilis, panses, sucre e altres robes de son obrador, qui foren preses, ops del spital en temps den Anthoni bellet**”: 9 σ i 3 δ. El mul deuria continuar malalt ja que “**costà entre farina dordi e sanigrech, per rahó del mul qui era destrempat**”: 1 σ i 4 δ; comptabilitzant-se també “**unguent per lo mul**”: 8 δ.

Si fins aquí hem donat un molt breu resum de manuscrits tradicionals de la història de la farmàcia catalana, obligadament hem de passar ja a tractar -també breument- dels textos impresos d’utilitat per als apotecaris i que constitueixen un capítol important ja que la seva categoria ja no és de caràcter particular sinó que el seu àmbit és de caràcter general per a l’exercici de l’art dels apotecaris. A més de ser llibres de consulta obligada alguns d’ells, amb caràcter de farmacopea, foren quelcom tan necessari per als apotecaris com l’instrumental per a l’elaboració dels medicaments.

Malauradament, són escassos els estudis fets que ens permetin conèixer els llibres que posseïen els apotecaris catalans, únicament citarem algunes dades que creiem útils.

L’obra de Pere Benet Mateu, “**Liber examen apothecariocum**”, és un text important i és considerat com el primer text genuïnament per a apotecaris escrit per un apotecari. El manuscrit, finalitzat a Barcelona el 12 d’octubre de 1497, era publicat també a Barcelona el 1521 per un dels fills de Pere Benet Mateu, Pere (7). El text, dividit en 7 parts i escrit en llatí, tracta dels caràcters dels medicaments que deu conèixer l’apotecari i de les normes per a la seva elecció, parla de les confeccions de galanga, codonys, etc. Tracta dels Canons d’Arnaldo, dels diferents electuaris, de la triaga d’Andromac, electuari mitridat i de les ceres, resines, litargiri, trementina, vins i olis.

7 - Roldán Guerrero, R., Diccionario de autores farmacéuticos españoles. (Madrid, 1958) vol. 3; 319 - Gelpi, F., Ensayo biográfico de Pedro Benedicto Matheo. (Barcelona, 1892) 22 pp; 7.

La "Theoria i practica de Boticarios", publicada l'any 1592 a Barcelona pel que fou frare de Montserrat, que després passà a Valladolid, Antoni Castell, és una altra obra d'interès ja que s'ha catalogat com a una de les millors obres de la seva època. Estudia els medicaments d'ús intern i extern, parla de pesos i mesures, dóna fórmules, tracta de les interaccions de determinades substàncies en l'elaboració de fórmules, de xarops, etc. i exposa la manera de construir un refrigerant per a l'aigua que ens mostra que tècniques d'aquest tipus usades a l'estranger eren conegudes i aplicades a casa nostra (8).

Llibres en biblioteques d'apotecaris catalans

De l'estudi de 30 inventaris d'apotecaries compresos entre els anys 1364/1796 únicament 12 d'ells ens han proporcionat relacions de llibres propietat d'apotecaris que ens han permès comprovar que fins final del segle XVII els escrits de Mesué i Galé eren els més freqüents: 13 i 11, respectivament.

Durant el període comprès entre final del segle XII i segle XVIII, Lemery és citat 8 vegades. En ordre decreixent, segueixen obres d'Arnau de Vilanova i les Concòrdies del Col·legi d'Apotecaris de Barcelona, citats en 6 ocasions (9); Mattioli i Sylvius, 5 vegades cadascun d'aquests autors; Avicena, Brassavola, Dioscorides, Ruellio i Matthaeus Silvaticus, 4 vegades cadascun; 14 altres autors són citats 3 vegades i 2 vegades ho són 16 autors. El grup més nombros és el constituït per 57 autors citats una sola vegada.

Cal tenir present, però, que en aquestes relacions existeixen una sèrie d'autors i noms de llibres que no han estat determinats, en nombre aproximat de 56, la qual cosa podria, cas de poder-los determinar, fer variar substancialment les xifres anteriorment donades.

D'altra banda, a mesura que avança el temps, a partir del segle XIV, tenint en compte el lent però progressiu creixement de les biblioteques privades (10), entenem que, situats en el segle XV, per exemple, 10 o 12 textos podien representar una biblioteca més rica en volums que en el XVIII.

Així podem citar a Pere Prats que tenia 55 textos propis de l'art durant el darrer quart del segle XVI i a Rafel Roca que en posseïa 39. L'any 1760 es cita a Josep Campillo amb 29 llibres i a Joan Serdanyons, el 1788, amb 106 (11); dades aquestes que contrasten amb Joan Arnau, apotecari, el qual el 1468 comprava 12 llibres de medicina, entre ells un "Avicena", un "Gentil", un "Hipocrates", un

8 - Per notes més actualitzades sobre aquest text, vegeu: Sorní Esteve, X.- Suñé Arbussà, J.M., Aproximació a "Theorica i practica de boticarios de Fra. Antoni Castell" (Barcelona, 1592). "Gimbernat" (1992) (**) XVIII, 101:118.

9 - La Concòrdia era de tenència obligada des del 1511.

10 - Batlle, C., Las bibliotecas de los ciudadanos de Barcelona en el siglo XV. "Livre et lecture en Espagne et en France sous l'ancien régime". Ed. A.B.P.F. (París, 1981); 16.

11 - Moreu Rey, E., Sociologia del llibre a Barcelona al segle XVIII. La quantitat d'obres a les biblioteques particulars. Estudis històrics i documentals dels Arxius de Protocols, VIII. (Barcelona, 1980) 370 pp + ind., 275:301; 276-278.

Alguns testimonis escrits importants per a la història de la terapèutica i de la farmàcia catalana

“Nicolau”, un “Isaach”, un “Constantí”, de “Cibis et morbis”, etc. al metge Bernat de Granollachs (12).

Podríem dir que, malgrat les poques relacions obtingudes, factors com l'estatus social i la situació econòmica evidentment influïren decisivament en el nombre de llibres que es posseïen. Els prestigiosos apotecaris Salvador, de bona situació econòmica familiar, en la seva biblioteca tenien, aproximadament, uns 1200 llibres. D'altra banda, cal dir que referent al nombre de llibres d'autors espanyols i estrangers, la proporció es d'un d'espanyol per cinc d'estrangers (13). També de l'estudi dels 12 inventaris citats podem dir que, malgrat la manca de relacions, de certa manca d'homogeneïtat, etc., durant el segle XVIII trobem 6 apotecaris amb una mitja de 40 autors; el XVII, 3 amb una mitja de 21; 3 en el XVI, amb 24; 2 en el XV, amb 11 de mitja, i una apotecaria en el XIV amb 3.

A la taula XXXIX s'exposen els llibres determinats en aquest estudi per anys, autors i apotecaris propietaris dels mateixos. S'ha de tenir en compte, però, que la relació menciona els textos segons són expressats en la documentació original, completant-ne alguns d'ells.

Taula XXXIX

294	Autor	Títol
XII	Llorenç Bassa (1364) - (14)	
	Arnau de Vilanova	Antidotarium
	Simon Genouensis	Clavis sanationis o <i>Synonyma medicinae</i>
	Total: 2	
	Bernat Marquilles (1482) - (15)	
	Aristóteles	Breviarium practicae a capite usque ad plantam pedis.
	Arnau de Vilanova	Antidotarium
	Avicena	Liber II del Canon
	Galeno	Collector
	Guido de Chauliac	De la pratique de Cyurgie- Liber VII Antidotari
	Messue Damascenis, juvenis	Antidotarium medicamentorum <i>compositorum sive Gravadin</i>

12 - Batlle, C., Las bibliotecas. op.cit.; 22.

13 - Jordi, R.- Bibliotecas de boticarios catalanes. Aportación para su estudio. "Circ.Fica." XLII (1984) 283.

Sobre Serdanyons, vegeu també: La biblioteca de l'apotecari Joan Serdanyons: un exemple de possibilitats i dificultats d'estudi. "BSAHFCF", IV (1995) 9; 23-28.

14 - A.H.P.B., Not. Francesch de Lladernosa. Trigesimum secundum capibrevium (1364) f. 22 v. Inventari de Llorenç Bassa.

15 - Madurell Marimón, J.M., Documentos para la historia de la imprenta y librería en Barcelona, 1474-1553. (Barcelona, 1955) 1013 pp; 23.

Autor	Títol
Bernat Marquilles (1482)	
Meudon, Otto de	Macer floridus
Rhazes	Antidotarium
Ruggero Frugardi	Practica chirurgiae
Saint Amand, Johannis	Expositio super Antidotarium Nicolaum
Silvaticus, Matthaeus	Liber Pandectarum medicinae
Simon Genouensis	Clavis sanationis o Synonyma medicinae
Stephanos de Atenas	Comentarium super Nicolaum
Total: 13	
Joan Granell (1525) - (16)	
Arnau de Vilanova	Antidotarium
Col·legi apotecaris de Barcelona	Concordie apothecariorum 1511/ Concordie 1535/Concordia 1587
Manliis del Bosco, Johannes J.	Luminarium Majus
Serapion Damasceno, Johannis	Agregator, o Practica, o Breviarium
Stephanos de Atenas	Comentarium super Nicolaum
Total: 5	
Pere Rossell (1530) - (17)	
Bartholomeus Anglicus	Proemium de De proprietatibus rerum
Col·legi apotecaris de Barcelona	Concordie apothecariorum 1511/ Concordie 1535/Concordia 1587
Galeno	“un Galeno” De simplicium medicamentorum facultatibus
Gerardo de Cremona	De medicinarum compositorum gradibus investigandi ?
Manliis del Bosco, Johannes Jacobus	Luminarium Majus
Messue Damascenis, juvenis	Antidotarium medicamentorum compositorum sive Gravadin
Nicolaus Salernitanus	Antidotarium
Silvaticus, Matthaeus	Liber Pandectarum medicinae
Simon Genouensis	Clavis sanationis o Synonyma medicinae
Total: 10	

16 - A.H.P.B., Not. Joan Jeroni Canyelles. Bursa Inventariorum 1519/1539. Inventari de Joan Granell, 9 d'octubre 1525.

17 - A.H.P.B., Not. Andreu Miquel Mir (major). lg. 21. Plec d'escriptures 1523/1533. Inventari de Pere Rossell, 5 marzo 1530.

Alguns testimonis escrits importants per a la història de la terapèutica i de la farmàcia catalana

Autor	Títol
Pere Prats (1583) - (18) Aristóteles	Història natural dels animals, trad. Theodorus Gaza
Arnau de Vilanova	<i>Opera omnia</i>
Avicena	Antidotarium Flos Liber Canonis Avicenne
Brassavola, Antonio Musa	De medicamentis tam simplicis quam compositis De pirosis? Lisopos? Prochistis Unguentis
Cordus, Valerius	Dispensatorium sive pharmacorum conficiendorum ratio .. Dispensatorium
Dessenius de Cronenburg, Bernardus	De compositione medicamentorum
Dioscorides, Pedacio	Dioscórides
Egina, Pablo de	De plantis
Gaddesden, John de	Rosa medicinae
Galeno	Comentarios de Hipócrates sobre la naturaleza humana De Compositione medicamentoris per genera De facili parabilibus Dioscorides comentado por Laguna Speculum lapidum Curationum medicinalium Luminarium Majus Comentarios sobre Dioscorides Epistolarum medicinalium libre quinque ? "Un Geronimo Mercurial" - Tractatum de compositione medicamentorum
Laguna, Andrès	
Leonardo de Pesarro, Camilo	
Lusitanus, Amatus	
Manliis del Bosco, Johannes Jacobus	
Mattioli, Piero Andrea	
Mercurial de Forli, Geronimo	
Messue Damascenis, juvenis	Antidotarium medicamentorum compositorum sive Gravadin Cesura in auditorium ? Nabasquessi in Messuem ? Opera
Myrepsus, Nicolas	Dynameron
Nicandro	Theriaca
Orsini	Prosopopeya annalium
Palmireno, Lorenzo	Vocabulario de medidas y de monedas

Autor	Títol	
Pere Prats (1583)		
Perez, Lorenzo	Tratado de Theriaca	
Praeposito, Nicolas	Dispensarium ad aromatarium	
Ruellio, Ioanne	Pedanii Dioscoridis Anazarbei, de Medica Materia libri sex, Ioanne	
Serapion Damasceno, Johannis	Agregator, o Practica, o Breviarium	
Silvaticus, Matthaecus	Liber Pandectarum medicinae	
Sylvius, Jacques Dubois o	De medicamentum simplicium praeparatione delectu, mistionis modo Methodis medicamenta componenda Mesuè (versió de Sylvius)	
Teofrasto	Historis Plantarum	
Vigo, Juan de	Opera	
Total: 42		
Miquel Padrola (1655) - (19)		
Col·legi apotecaris de Barcelona	Concordie apothecariorum 1511/ Concordie 1535/Concordia 1587	
Dioscorides, Pedacio	Dioscórides	297
Laguna, Andrè	Dioscorides comentado por Laguna	XII
Mattioli, Piero Andrea	Comentarios sobre Dioscorides	
Nicolaus Salernitanus	Antidotarium	
Rolando de Parma	Chirurgia	
Sylvius, Jacques Dubois, o	Mesuè (versió de Sylvius)	
Vigo, Juan de	Opera	
Total: 8		
Josep Fontana (1668) - (20)		
Clusius, Carolus	Rariorum plantarum història	
Col·legi apotecaris de Barcelona	Concordie apothecariorum 1511/ Concordie 1535/Concordia 1587	
Cordus, Valerius	Dispensatorium sive pharmacorum conficiendorum ratio Dispensatorium	
Delechamp, Jacques	Història generalis plantarum	
Farmacopea	Pharmacopoeia valentianensis	
Fuente Pierola, Gerónimo de la	Tyrocinio pharmacopoeo, methodo medico y chimico	
Galeno	De facultatibus alimentis	
Mondino d' Luzzi	Johanes Mesue Comentarios de	

19 - Còpia del inventari que prengué lo Dr. Vicens Vinyals, rector de Vilasar, dels bens de M^o Miquel Padrola, Q^o apotecari. 28 gener 1655. "Farmàcia" marzo-abril 1929, núm. 121/122; 22-24.

20 - A.H.P.B., Not. Pere Martir Lluell, Ig. 30, lib. 15, Capit. Matrim. 1666/1669. Inventari de Josep Fontana, 2 desembre 1668.

Alguns testimonis escrits importants per a la història de la terapèutica i de la farmàcia catalana

Autor	Títol
Josep Fontana (1668)	
Oviedo, Luis de	Método de la recolección y reposic. de las medic. y de su corrección ..
Reyna, Francisco de la	Libro de Albeiteria
Ruellio, Ioanne	Pedanii Dioscoridis Anazarbei, de Medica Materia libri sex, Ioanne
Sylvius, Jacques Dubois o Teofrasto	Methodis medicamenta componenda
Virgilio, Marcelo	Historis Plantarum
Total: 14	Dioscórides (comentat per)
Rafel Roca (1696) - (21)	
Averroes	Liber Universalis de medicina o Colliget
Avicena	Liber Canonis Avicenne
Beguín, Jean	Thyrocinium Chimicum
Col·legi apotecaris de Barcelona	Concordie apothecariorum 1511/ Concordie 1535/Concordia 1587
Columela	Tractatus de re rustica
Dioscorides, Pedacio	Dioscórides
Egina, Pablo de	Opera
Galeno	Collector
	Comentarios
	De Compositione medicamentoris per genera
	De compositione medicamentorum secundum locum
	De epidemias
Gerardo de Cremona	Antigua tegni Galeni ?
Gordon, Bernard	Lilium medicinae
Lemery, Nicolas	Cours de Chymie
Lusitanus, Amatus	Index Dioscorides
Matthaeus Ferrario de Gradibus, Johannes	Tabula Consiliaria ?
Messue Damascenis	Messue (De Medica)
Messue Damascenis, juvenis	"Un Damasceno"
	Antidotarium medicamentorum compositorum sive Gravadin
	Joannis Mesue
Mondino d' Luzzi	Johanes Mesue Comentarios de
Montan, Juan Bautista	"Un Montan"
Oribasium	"Un Euporista"

Autor	Títol
Rafel Roca (1696)	
Platearius, Matthaëus	Liber de simplicí medicina o Circa instans
Plinio, Cayo	Història naturalis
Porta, Giambattista della	"Un phytognomica"
Ruel, Jean	De natura stirpium
Silvaticus, Matthaëus	Liber Pandectarum medicinae
Total: 29	
Gaietà Tagell Pi (1735) - (22)	
?????	Arbolayre?
Alos, Ioannis	Pharmacopea Cathalana sive antidotharium barcinonense
Baume, Antonio	Manual de química
Castells, Fra Antoni	Theoria y practica de boticarios
Charas, Moïse	Pharmacopea royale galenique et chymique
Col-legi apotecaris de Barcelona	Concordie apothecariorum 1511/ Concordie 1535/Concordia 1587
Farmacopea	Pharmacopoea Batheana
	Pharmacopoeia valentianensis
Fuente Pierola, Gerónimo de la	Tyrocinio pharmacopoeo, methodo medico y chimico
Fuller, Thomas	Pharmacopoeia extemporanea
Jüngken, Johann Helfrich	Lexicon chymico pharmaceuticum
Laguna, Andrés	Dioscorides comentado por Laguna
Lemery, Nicolas	Cours de Chymie
Loeches, Juan de	Tyrocinium pharmaceuticum teorico-practicum galeno-chimicum ...
Mattioli, Piero Andrea	Comentarios sobre Dioscorides
Messue Damascenis, juvenis	Canon
Monardes, Nicolas	Història medicinalis
Mynschit, Adriano	Thesaurus et armamentarium medico-chymicum
Palacios, Felix	Palestra farmaceutica chimico-galénica
Quercetanus, Joseph Duchesne	Pharmacopoea dogmaticorum restituta, ..
Renou (Renodeo), Jean de	Dispensatorium medicum, continens Institutionum pharmaceuticarum...
Schrodero, Johannes	Pharmacopœia Medico-chymicae
Total: 22	

Alguns testimonis escrits importants per a la història de la terapèutica i de la farmàcia catalana

Autor	Títol
Benet Mollar (1745) - (23)	
Beguín, Jean	Thyrocinium Chimum
Boetius de Bood, Anselm	Història Gemmarum et lapidarum
Dessenius de Cronenburg, Bernardus	De compositione medicamentorum
Farmacopea	Pharmacopoea Batheana
Fuller, Thomas	Pharmacopoeia extemporanea
Lemery, Nicolas	Cours de Chymie
Messue Damascenis, juvenis	Canonis Universalis Messue
Mynschit, Adriano	Thesaurus et armamentarium medico-chymicum
Orschal, Johan Christian	Observations metallurgiques
Ruel, Jean	De natura stirpium
Teofrasto	Las causas de las plantas
Zwelfferi, Joannis	Pharmacopoeia Regia
Total: 12	
Francesc Pau i Bertràn (1772) - (24)	
Charas, Moïse	Pharmacopea royale galenique et chymique
Crollio, Oswaldo	Basilica chimica, continens propria laborum experientia confirmata ?
Dioscorides, Pedacio	Dioscórides
Farmacopea	Pharmacopoea Parisiensis
Jackson, J	Enchiridion medicum practicum
Lemery, Nicolas	Cours de Chymie Pharmacopée universelle...
Mattioli, Piero Andrea	Comentarios sobre Dioscorides
Messue Damascenis	Messue (De Medica)
Oddi, Marci	Theriaca et mitridati compositioni
Schrodero, Johannis	Pharmacopœia Medico-chymicae
Tessari, Ludovicus ?	Materia medica contracta?
Torres	Tratado de peste
Total: 13	
Hospital de Santa Creu (1796) - (25)	
Barnades, Miquel	Principios de Botánica
Baumé, Antoine	Elements de Pharmacie théorique et pratique
Baume, Antonio	Manual de química
Boherhaave, Hermann	Elementa chimiae

23 - A.H.P.B., Not. Pedro Antonio Llosas Oms. Inventarios 1730/1746, lg. 2. Inventario de Benito Mollar, 19 junio 1745.

24 - Jordi, R., Para una genealogía de boticarios catalanes. Los Bertran y los Pau, boticarios barceloneses. 12 junio 1772. "Bol.Inf.Circ.Ftca." (1976) 76, 35:50.

25 - Jordi, R., La botica del Hospital de Santa Cruz de Barcelona. Inventario 1796. "Bol.Inf.Circ.Ftca." 89, 57:70; 62-68.

Autor	Títol	
Hospital de Santa Creu (1796)		
Cartheuser, Johann Friedrich	Pharmacologia theoretico - practica...	
Charas, Moïse	Pharmacopea royale galenique et chymique	
Cramer, Juan Andrès	Elementa artis docimasticae	
Farmacopea	Pharmacopoea Batheana	
	Pharmacopoea Parisiensis	
	Pharmacopoeia Matritense	
	Pharmacopoeia valentianensis	
Fuller, Thomas	Pharmacopoeia extemporanea	
Geoffroy, Esteban	Tractatus de materia medica sive de medicamentorum simplicium,?	
Haller, Albert von	Enumeratio stirpium helveticarum	
Jabir ibn Hayyan (Geber)	De investigatione perfectiones matalorum ...	
Jüngken, Johann Helfrich	Lexicon chymico pharmaceuticum	
Lemery, Nicolas	Cours de Chymie	
	Pharmacopée universelle...	
	Traité Universel des drogues simples	
Linne, Carl von	Analisis sciencia	
Macquer, Pierre Joseph	Dictionnaire de chymie	301
	Elementis chymica practica	XII
Muschenbroek, Pieter van	Fisica	
Mussitani, Caroli	Mantissa ad thesaurum et armamentarium medico-chymicum Adriany Mynsicht	
Nollet, Jean Antoine	Essai sur l'electricité des corps	
	Lettres sur l'electricité	
	Recherches sur les causes particulieres des phenomenes electriques	
Pott, Juan Enrique	Observationes et animadversiones chymicae ?	
Schrodero, Johannis	Pharmacopœia Medico-chymicae	
Sobrino	Diccionario de	
Tessari, Ludovicus ?	Materia medica contracta?	
Tournefort, Joseph Pitton de	Institutiones rei herbariae	
	Tabla botánica	
Wallerius, Johan Gottschalk	Mineralogia eller minelriket ... ?	
Zwelfferi, Joannis	Appendix ad Animadversiones in Pharmacopoeiam Augustanam.....	
	Pharmacopoeia Regia	
Total: 36		

Les Concòrdies catalanes enfront les Farmacopees

Capítol a part mereixen a Catalunya les conegudes com a Concòrdies, o Farmacopees catalanes, no tan sols pel que signifiquen com a textos que ens assenyalen les medicacions en ús, sinó pel seu paper de codis acceptats a tota Catalunya, obligant-se als apotecaris a respectar les seves normes a l'hora de confeccionar els medicaments. El seu contingut terapèutic, acceptat també pels metges, confirma la seva importància per a l'art dels apotecaris a Catalunya.

D'aquestes Concòrdies se'n publicaren tres edicions, que fins avui coneixem: la de 1511, la de 1535 i la de 1587. Entre elles existeixen algunes diferències de contingut, cosa comprensible en un període de 75 anys que comprèn des de la primera de 1511 a la tercera de 1587 (26).

L'estudi que s'ha fet d'aquestes Concòrdies (27) ens mostra la importància que van tenir per a la farmàcia catalana, fins l'extrem que a final del segle XVIII la Concòrdia de 1587 encara es mantindria com a obligatòria a Catalunya (28).

Les concòrdies no eren codis morts i invariables. Quan el 30 de novembre de 1534 els apotecaris barcelonins acordaven reimprimir la Concòrdia de 1511 -Concòrdia que queda ja impresa el 22 de setembre de 1535 i considerada pel Col·legi com a receptari- aquesta era de tenència obligatòria no tan sols per als col·legiats sinó també per a tot fadrí que volgués pujar a examen, a un preu de cost de 6 sous, si és que ja no el tenien. El 15 d'octubre de 1536, atès que els metges receptaven els "**pulvis de Gemmis sine especibus**", composició que ni els apotecaris coneixien i no figurava en la Concòrdia, s'acordava demanar el criteri dels metges i apuntar la fórmula a la Concòrdia (29).

Un altre fet a tenir en compte és que el 17 d'octubre de 1535 es reunia el col·legi perquè els metges es queixaven, segons els apotecaris, que els pesos que usaven eren diferents, ja que si per a uns una unça tenia 9 dracmes, per als altres en tenia 12. Aquest fet motivà que s'unifiquessin els pesos, comunicant als metges la decisió que fou molt celebrada (30). Aquest concepte, però, no arribaria a temps d'especificar-se a la Concòrdia perquè, com hem dit, aquesta quedà impresa el dia 22 de setembre.

Anys després, el 18 de juliol de 1550, els còsols Miquel Çafont i Joan Dalmau encarregaren a Me Roses, estamper, 250 Concòrdies a tenir per tot el mes d'octubre, a un cost de 30 £, inclòs el preu del paper a càrrec de l'estamper (31), fet que, per cert, temps després, el 26 de març de 1552, motivaria que es

26 - Suñé Arbussà, J.M., *Las Concordias de Barcelona del siglo XVI. Discurs d'ingrés a la Reial Acadèmia de Farmàcia de Barcelona*, 17.3.1977, 98 pp.

La primera edició de la "*Concordie Apothecariorum Barchinone*", de 1511, ha estat estudiada i traduïda al català per Montserrat Duch Torner. (vegeu: Duch Torner, M., Aproximació a "*Concordie Apothecariorum Barchinone*". Barchione MDXI. Fac. Farm. Barc. (tesi doctoral) mecanograf. inè d. (Barcelona, 1992).

27 - Suñé Arbussà, J.M., op. cit., notes.

28 - Vegeu annexos X i XXII.

29 - S'imprimeixen 24 llibres a càrrec del Col·legi i es venen a cada apotecari a 3 σ l'exemplar. (vegeu: At. Barc., *Llibre de la Madalena*; f. 22, 28 v, 34).

30 - S'acordà: 1 lliura = 12 unces i 1 unça = 9 dracmes.

31 - At. Barc., *Llibre de la Madalena*; f. 91.

digués en el Col·legi que amb aquestes 250 Concòrdies “en tenien fins el dia del judici final” (32), la qual cosa sembla mostrarnos que va haver-hi una reedició de 250 exemplars de la Concòrdia de 1535, ignorant si mostrava alguna variació ja que no sabem si n'existeix algun exemplar.

La intervenció i consell dels metges era un fet palès. Això se'ns torna a mostrar quan el 9 de setembre de 1572, existint preocupació per actualitzar la Concòrdia anterior, en la reunió del consell general de l'esmentat dia (33) el cònsol Alfonso donava compte que s'havien entregat algunes Concòrdies als metges per tal que mirassin i corregissin el que fos menester (34).

Un altre text important per a Catalunya és la “Pharmacopea Cathalana sive antidotarium barcinonense” feta el 1686 per Joan Alos, protomèdic del Principat, que substituiria, en part, l'exhaurida Farmacopea del Col·legi del 1587 com a text obligat per als apotecaris de fora de Barcelona. Aquesta guarda una apreciable fidelitat amb la Concòrdia de 1587 en més d'un 50 % de fórmules (35), mostrant-se com una farmacopea no massa avançada en el seu contingut.

Hem de tenir present que l'any 1739 s'havia imprès a Madrid la “Pharmacopoeia matritensis” que, per decret del Protomedicat, havia de ser usada i complida en totes les províncies i regnes subjectes a la seva autoritat. D'àmbit general, però evidentment centralista i a benefici del Col·legi d'Apotecaris de Madrid, assolia una segona edició revisada el 1762.

El 1794 apareix la primera edició de la “Pharmacopea Hispana” en la que hi ha gran nombre de productes químics, especialment mercurials i antimonial, sent, de fet, la tercera edició de la madrilenya que millora la de 1762. Fou reimpressa el 1797 amb un capítol de més i amb modificacions a 12 capítols.

El 1803 la Junta Superior Governativa de Farmàcia publica una tercera edició de la “Pharmacopea Hispana”, la quarta edició de la “Pharmacopoea” és del 1817, ordenant-se 44 capítols de manera diferent, publicant-se la 5a edició, o “Pharmacopea Española”, el 1865, la 6a el 1884, la 7a el 1905, la 8a el 1930 i la 9a el 1954.

És evident que, centralisme a part, les successives edicions de les farmacopees, ja matritenses, ja espanyoles, mostraven modificacions en el seu contingut. Sense entrar en el seu estudi crític, es pot dir que recullen noves adquisicions i eliminen fórmules i materials arraconats per l'ús quotidià. Però en relació a les concòrdies catalanes, hem de valorar que els apotecaris catalans no acceptaren de bon grat aquelles farmacopees imposades pel Protomedicat o per la Junta Superior Governativa de Farmàcia, ja que el control de les apotecaries i dels exàmens seguia estant en mans dels col·legis, la qual cosa ens fa veure que l'última concòrdia catalana, la de 1587, estava antiquada en relació a les espanyoles.

32 - Id.; f. 95 v.

33 - Id.; f. 206.

34 - Els metges contestaren que ja les tenien mirades i que si el Col·legi tenia algun dubte ells l'aclaririen. Els apotecaris deien que, pel que feia al seu art, ells no en tenien cap.

35 - Parellada Feliu, J., Dues farmacopees barcelonines (1587 i 1686). I Congrès Hist. de la Med. Cat. (Hospitalet de Llobregat, 1971) vol. I, 467 pp., 349:362; 355.

Alguns testimonis escrits importants per a la història de la terapèutica i de la farmàcia catalana

Es pot admetre, però, malgrat la manca d'estudis comparatius, que la seriositat artesana i professional dels apotecaris catalans del segle XVIII, controlada i obligada pel seu col·legi, exigia nous coneixements que havien d'assolir mitjançant altres textos per tal de suplir les deficiències i manca d'actualització de l'última Concòrdia.

Així i tot, després d'admetre aquesta hipòtesi, que n'obra una de treball, s'ha de considerar que un apotecari, Josep Antoni Savall, el 1788 -havien transcorregut 200 anys des de l'aparició de la Concòrdia de 1587- publicava un "Discurso sobre la necesidad de una farmacoepa nueva en la ciudad de Barcelona y Principado de Cataluña" (36).

Necessitat d'una nova farmacoepa per a Catalunya

Els raonaments de Savall en el seu "Discurso" ens mostren que aquest coneix les obres dels apotecaris i químics estrangers, la qual cosa li permet exposar les diferències existents entre les formulacions de formularis i de farmacopees i el perjudici que tal fet significava a l'hora de la prescripció mèdica, ja que el metge no podia preveure els efectes d'un medicament amb igual denominació però que mostrava diferents dosis de principis actius segons l'autor que havia seguit l'apotecari.

D'altra banda, recordant Savall els avançaments de la medicina, cirurgia, història natural, química, física i botànica, mantenia que la farmacoepa catalana i la d'Alòs no els podia recollir, malgrat que l'experiència havia demostrat la utilitat de molts dels esmentats progressos.

Savall resumeix els seus raonaments significant el perill i la confusió que els fets denunciats podien representar per a la salut pública i, per tant, la imperiosa necessitat que, per seguir a les més cultes nacions europees, es confeccionés una farmacoepa clara, metòdica i que reunís els coneixements moderns.

Evidentment, aquesta denúncia pública feta per Savall havia de molestar al Col·legi per haver-la fet un apotecari del mateix. Així, el desembre del mateix any, i, curiosament, imprès a Manresa, es publicava la contestació del Col·legi d'Apotecaris (37).

Aquesta contestació, també pública, no és agressiva, més aviat resum una justificació enfront de l'escrit de Savall. No s'hi aprecia el nom dels cònsols col·legials i tan sols cal ressaltar que el Col·legi manifesta que tot i havent-se publicat alguns textos durant l'època en que es publicà la Farmacoepa d'Alòs, no

36 - Savall, J.A., Discurso sobre la necesidad de una farmacoepa nueva en la ciudad de Barcelona y Principado de Cataluña. (Barcelona, 1788) 8 + 27 pp.

L'interès per la mineria mostrat per Savall el vam posar en evidència en: Jordi, R.- José Antonio Savall, boticario, y la química aplicada a la minería en 1812. Bol.Inf.Circ.Ftca. (1976) 74, 39-57, no sent aquest treball mencionat per Roldan y Guerrero.

37 - Apología con que el Colegio de Boticarios de la Ciudad de Barcelona vindica su honor ultrajado por algunas expresiones contenidas en el Discurso que acaba de salir al público sobre la necesidad de una farmacoepa nueva en la Ciudad de Barcelona y Principado de Cataluña. (Manresa, 1788) 18 pp.

es recolliren nocions expressades en ella no per desídia sinó per no considerar-les útils, per ser poc clares i metòdiques i, sobre tot, perquè els metges del Principat no les haguessin acceptat en uns moments en que la química, sortint del **“insondable pielago de ideas quiméricas y absurdas, presentaba un rostro más brillante viendose libre en algun modo de las opacas sombras que la oscurecian”** (38).

No obstant això, es continua dient que la idea no s'abandonaria i que ja el 1722 cinc apotecaris, 4 d'ells doctors, membres benemèrits del Col·legi, havien proposat fer una farmacoepa i recollir els avanços de la química gràcies a Stahl, Hoffman, Boerhaave i altres, avanços que indicaven una felicitat revolució en el sistema curatiu. Es diu, però, que **“un fatal accidente privó al Colegio de la satisfacción de verla concluida”** (39) i que si bé es volia portar a terme el redactat d'una nova farmacoepa, també es va suspendre **“por un dichoso acaso”** perquè quan sortís fos més perfecta. Aquests fets no es concreten i és evident que amb raons tan ambigües poc aïrós queda el Col·legi malgrat les justificacions, però és cert el que expliquen dels esforços esmerçats per assolir de la Cort un ensenyament públic de farmàcia i també una nova farmacoepa el 1763 i el 1767, conjuntament amb una total reestructuració dels estudis de farmàcia.

Tarifes i petitoris

Si la confecció de medicaments estava sotmesa a determinades normes, no és menys cert que per ser el medicament un article comercialitzable sobre el qual l'apotecari, pel fet de sotmetre'l a manipulació, hi tenia un benefici, aquest benefici estava regulat pels propis col·legis, mitjançant les tarifes d'obligada obediència, per tal d'evitar discordàncies sospitoses als qui adquirien els medicaments.

A Catalunya podem citar en primer lloc la tarifa de 1588, manuscrit original que ignorem si es publicà (40), que era d'obligat compliment a Barcelona.

Les tarifes s'actualitzaven dins de períodes més o menys espaiats, per bé que les oscil·lacions dels preus no eren massa importants en el transcurs del temps.

Una altra tarifa que coneixem publicada pel Col·legi d'Apotecaris de Barcelona va ser-ho després de l'any 1702 (41). El mateix any, Francesc Sanpera en publicava una d'obligatòria per al Principat i Comtats de Cerdanya, aplicable als anys 1702, 1703 i 1704. El 1752 era Tomàs Clarasó i Vilar, també protomèdic, qui publicava la seva. En aquesta última, i per una inscripció manuscrita que figura a l'últim full, se'ns reafirma l'obligatorietat de tenir-la i complir-la.

Pere Güell, protomèdic, el 1774 també publicava una tarifa, d'àmbit només per al Principat, així com ho feia Gaspar Balaguer l'any 1795.

38 - Id.; 9.

39 - Id.; 10.

40 - Jordi, R., La Tarifa del Colegio de Boticos de Barcelona. Año 1588. "Circ.Ftea." XL (1983) 276, 313:325 i 277, 402:430.

41 - Tariffa e nou redres, en los preus de las medicinas, tant simples, com Compostes segons lo us antic, y modern, Feta per los Consols i Col·legi d'Apothecaris de Barcelona. (Barcelona, 1702?) 35 pp.

Alguns testimonis escrits importants per a la història de la terapèutica i de la farmàcia catalana

Altres tipus de tarifes ja pertanyents al segle XIX són les de 1842 i 1846 que, aprovades pel "Colegio de Boticarios de Barcelona", el 26 de novembre la segona, no les coneixem impreses. Trobem les de 1862 (42), 1878 (43) i 1895 (44), proliferant ja les tarifes en el segle XX.

Petitoris

No menys importants són els petitoris que obligaven en determinades circumstàncies a unes existències mínimes determinades de medicaments, sent aquests d'àmbit hospitalari, municipal, nacional, etc.

Com exemples, podem citar el petitori pertanyent a l'Hospital de Santa Creu de Barcelona (45), sent la primera edició del 1742. El 1831 la Junta Superior Governativa de Farmàcia publica un petitori d'aplicació a tots els farmacèutics (46) i el 1905 es publica un petitori amb caràcter i àmbit per a tot Espanya (47), el qual portava annex una tarifa.

Evidentment, tant les farmacopees com les tarifes i petitoris ens poden servir per tenir una idea aproximada de la terapèutica de cada època, però, pel que fa a Catalunya, manquen estudis comparatius en aquest sentit per poder veure l'evolució del medicament.

Terapèutica. Aproximació al seu estudi

Una aproximació a la terapèutica veritablement emprada a Catalunya només podem intuir-la procedint a un estudi de les farmacopees catalanes i tarifes, tant col·legials com del protomèdic, però creiem que fora molt millor procedir a una aproximació d'estudi prenent com a documents bàsics els inventaris que coneixem i la tarifa del Col·legi d'Apotecaris del 1588, que entrava en vigor aquest any i, per tant, era actualitzada. Aquesta documentació ens permetria, tabulant sèries de medicaments, obtenir una visió força aproximada.

Malauradament no existeixen estudis fets en aquest sentit. Únicament, i a títol informatiu, donem en els annexos XXVI i XXVII una mostra d'un estudi realitzat (48).

- 42 - Tarifa Condicional adoptada por los farmacéuticos de Barcelona para la valoración de los medicamentos prescritos con receta. (Barcelona, 1862) 15 pp.
- 43 - Tarifa para medicamentos aprobada por el Colegio de Farmaceuticos de Barcelona. (Barcelona, 1878) 120 pp.
- 44 - Apéndice a la Tarifa farmacéutica Domiciliaria de Barcelona presentado por el Ilustre Colegio de farmacéuticos al Excmo. Ayuntamiento y aprobado por éste en consistorio de 20 de Diciembre de 1894. (Barcelona, 1895) 19 pp.
- 45 - Synopsis formularum medico-chirurgicarum. (Barcelona, 1749) 118 pp.
Cal tenir en compte un posterior estudi. Vegeu: Suñé Arbussà, J.M., Un formulari d'hospital barcelonès del segle XVII. El "Particulares Medicamentorum" de l'hospital de la Santa Creu de l'apotecari Joan Pasqual Llobet. Discurso inaugural Real Acad. Farm. de Barc. (1988), 58 pp.
- 46 - Petitorio al que deben sujetarse todos los farmacéuticos del reino en el arreglo y surtido de medicinas y demás efectos de sus boticas y reglas que han de observarse en las visitas generales y particulares de tales oficinas. (Madrid, 1831) 25 pp.
- 47 - Petitorio y Tarifa farmacéuticos oficiales. (Madrid, 1905) 55 pp.
- 48 - Jordi, R., Un estudio comparativo de medicamentos. Período 1364/1846. "Circ. Ftca." LI (1993) 317, 13:56.

XIII

**CRITERI GENERAL SOBRE
L'ESTAT DE LES APOTECARIES
DEL PRINCIPAT DE CATALUNYA
(1592 - 1774)**

Per tenir una idea general de l'estat de les apotecaries del Principat, en la taula XL, agrupades per comarques, figuren les diferents localitats, les apotecaries de les quals ens consta que alguna vegada foren visitades pel tinent del protomèdic o pels seus delegats.

A la taula XL es pot apreciar l'estat de les apotecaries durant els anys que s'indiquen, expressant-ho en percentatge i segons les rutes d'inspecció que hem estudiat.

Cal tenir en compte, però, que anteriors estudis ens han servit de base per obtenir aquestes xifres aproximatives (1). Existeixen comarques a les que únicament s'han pogut registrar una o dues visites d'inspecció de les 10 que hem estudiat. Pel que fa a les localitats de les zones de les que tenim menys documentació seriada podem pensar que existeix documentació que encara no ha estat trobada. D'altra banda, hem de tenir en compte que manquen estudis econòmics comarcals que ens podrien oferir, o al menys intuir, alguns dels motius que ignorem. Trobem buits importants a les comarques d'Osona, Pallars Sobirà, Alt Urgell, Pallars Jussà, Vall d'Aran, Bages, Berguedà, Garraf, Baix Llobregat, etc.

Taula XL

Total d' apotecaries visitades i inspeccionades, segons les nostres dades: 1214

Any	ben proveïdes	mal	Tancades	S'ignora el seu estat	Total apot.	% ben proveïdes	Ruta
1592	41	9	1	0	51	80 %	1
1594	14	25	3	0	42	33 %	2
1595	37	25	1	0	63	58 %	3
1609	10	29	0	1	40	25 %	4
1621	141	29	0	2	172	83 %	5
1624	122	63	2	1	188	64 %	6
1674	183	5	0	1	189	96 %	7
1710	153	22	7	0	182	84 %	8
1719	65	66	7	3	141	87 %	9
1774	82	69	2	1	154	53 %	10

309

XIII

Predomini d'apotecaris catalans

És una dada significativa que durant la segona meitat del segle XVIII la major part dels fadrins apotecaris que obtenien títol pel Protomedicat eren naturals de terres catalanes.

A la taula XLI figuren, separats per anys, el nombre de titulats durant el període juny 1768/maig 1799, els quals quedaren enregistrats en el "Libro del Protomédico", desglossant-se després per llocs de naixement.

1 - Jordi, R., Relaciones; 453-460.

*Crítteri general sobre l'estat de les apotecaries del principat de Catalunya
(1592 - 1774)*

Taula XLI

Total de fadrins que obtingueren títol segons consta en el Llibre del protomedicat
1768/1799

Anys	Apotecaris titulats	Anys	Apotecaris titulats
1768	01	1785	18
1769	20	1786	?
1770	19	1787	24
1771	27	1788	17
1772	21	1789	19
1773	24	1790	27
1774	21	1791	12
1775	?	1792	19
1776	22	1793	16
1777	14	1794	18
1778	14	1795	16
1779	09	1796	33
1780	19	1797	?
1781	22	1798	18
1782	20	1799	10
1783	18		
1784	18	Total: 616	
Fadrins naturals de:			
	Saragossa	2	
	Alacant	1	
	Santander	1	
	Múrcia	1	
	Rosselló	2	
	Andorra	2	
	Catalunya	603	
	No identificats	4	
	Total:	616	

310

XIII

Amb aquestes dades i tenint en compte el sentit que poden donar al conjunt de cada regió les principals localitats, podem establir una situació general regional que va caracteritzada segons predomini a les seves apotecaries un tipus o altre de condicionament, el qual traduïm amb les inicials B, M, i m, segons estiguessin bé, malament o mitjanament assortides.

Cal dir però que la paraula regió que usem en aquesta part de l'estudi, no l'hem d'entendre com expressió d'unes unitats morfològiques o geogràfiques

sinó que l'hem d'entendre com a expressió d'unes àrees territorials fictícies que hem establert obligadament i en funció de les rutes i freqüència d'inspecció de les apotecaries.

Taula XLII

<u>Núm.</u>	<u>Regió</u>	<u>Localitat</u>	<u>Estat</u>
01	I - Barcelona	Granollers	B
02	I - Barcelona	Sant Celoni	B
03	I - Barcelona	Sabadell	B
04	I - Barcelona	Terrassa	B
05	I - Barcelona	Esparreguera	B
06	I - Barcelona	Martorell	B
07	I - Barcelona	Mataró	B
			Estat: B
08	II - Girona	Figueres	B
09	II - Girona	La Bisbal	B
10	II - Girona	Banyoles	B
11	II - Girona	Blanes	B
12	II - Girona	Hostalric	m
13	II - Girona	Olot	B
			Estat: B
14	III - Tarragona	Valls	B
15	III - Tarragona	Vilafranca del Penedès	B
16	III - Tarragona	Tarragona	B
			Estat: B
17	IV - Reus	Cambrils	B
18	IV - Reus	La Selva	B
19	IV - Reus	Montblanc	B
20	IV - Reus	Sta. Coloma de Queralt	B
			Estat: B
21	V - Tortosa	Tortosa	B
22	V - Tortosa	Batea	M
23	V - Tortosa	Gandesa	m
			Estat: m
24	VI - Vic	Puigcerdà	B
25	VI - Vic	Vic	B
26	VI - Vic	Ripoll	B
			Estat: B

**Crítteri general sobre l'estat de les apotecaries del principat de Catalunya
(1592 - 1774)**

Núm.	Regió	Localitat	Estat
27	VII - Manresa	Calaf	m
28	VII - Manresa	Igualada	B
29	VII - Manresa	Piera	M
30	VII - Manresa	Cardona	m
31	VII - Manresa	Manresa	B
32	VII - Manresa	Moià	B
33	VII - Manresa	Sallent, El	m
34	VII - Manresa	Berga	B
35	VII - Manresa	Solsona	B
			Estat: m
36	VIII - Lleida	Arbeca	m
37	VIII - Lleida	Balaguer	B
38	VIII - Lleida	Cubells	B
39	VIII - Lleida	Ponts	m
40	VIII - Lleida	Cervera	B
41	VIII - Lleida	Guissona	m
42	VIII - Lleida	Alguaire	B
43	VIII - Lleida	Almenar	B
44	VIII - Lleida	Lleida	m
45	VIII - Lleida	Agramunt	B
46	VIII - Lleida	Bellpuig	B
47	VIII - Lleida	Tàrrega	B
			Estat: B
48	IX - Tremp	Dades insuficients	?

B = Ben proveïda, M = mal proveïda, m = mitjanament proveïda

La insuficiència de dades de la IX regió no ens permet valorar el seu estat segons aquestes normes.

Podem deduir que les denominades regions I, II, III, IV, VI i VII (o sigui, Barcelona, Girona, Tarragona, Reus, Vic i Lleida) se'ns mostren com regions on les apotecaries establertes als principals nuclis de població estaven ben assortides, i que la regió V (Tortosa) era la més defectuosa en aquest sentit, considerant com a mitjanament assortides les de la regió VII (Manresa), no posseïnt, com ja hem dit, suficients dades de la regió IX (Tremp) per avançar judici.

Hipòtesi sobre l'existència de condicionaments regionals i comarcals específics favorables per a la pràctica de l'art d'apotecari al Principat

En aquest apartat hem volgut determinar si van existir, o no, alguns condicionaments, o tal vegada focus o nuclis, en els que es registrés alguna propensió a la pràctica de l'art dels apotecaris, al marge de les influències familiars.

Lògicament, d'existir, podrien determinar-se en aquelles zones on l'art fos exercit més escrupolosament o bé existissin unes possibilitats que permetessin un exercici més idoni, tant des d'un punt de vista professional com econòmic.

Per tant, aquelles zones que en el transcurs dels anys mostraven unes apotecaries millor assortides podien proporcionar un major contingent de futurs apotecaris, ja que no podem dubtar que si una apotecaria estava ben proveïda ho era en funció de l'escrupolositat de l'apotecari i del *rendiment econòmic* i que, per tant, això podia despertar l'afecció cap a l'art d'apotecari entre els habitants de la zona, localitat o comarca.

Aquest criteri ens porta a confeccionar la taula XLIII, on es mostra inclosa en la regió o àrea territorial fictícia que em esmentat, junt al nombre de fadrins apotecaris, la comarca de la que eren naturals aquests fadrins, dades aquestes obtingudes del desglossament de la taula XLI.

Taula XLIII

<u>Núm.</u>	<u>Regió</u>	<u>Comarca</u>	<u>Fadrins apotecaris</u>	<u>Total regió</u>
01	I - Barcelona	Baix Llobregat	16	
02	I - Barcelona	Barcelonès	16	
03	I - Barcelona	Maresme	31	
04	I - Barcelona	Vallès Occidental	8	
05	I - Barcelona	Vallès Oriental	24	95
06	II - Girona	Alt Empordà	30	
07	II - Girona	Baix Empordà	24	
08	II - Girona	La Garrotxa	14	
09	II - Girona	El Gironès	27	
10	II - Girona	La Selva	31	126
11	III - Tarragona	Alt Camp	11	
12	III - Tarragona	Alt Penedès	9	
13	III - Tarragona	Baix Penedès	8	
14	III - Tarragona	Garraf	7	
15	III - Tarragona	Tarragonès	6	41
16	IV - Reus	Baix Camp	14	
17	IV - Reus	Conca del Barberà	15	
18	IV - Reus	Priorat	5	
19	IV - Reus	Ribera	10	44
20	V - Tortosa	Baix Ebre	2	
21	V - Tortosa	Montsià	4	
22	V - Tortosa	Terra Alta	7	13
23	VI - Vic	Cerdanya	14	
24	VI - Vic	Osona	22	
25	VI - Vic	Ripollès	8	44

Criteri general sobre l'estat de les apotecaries del principat de Catalunya (1592 - 1774)

Núm.	Regió	Comarca	Fadrins apotecaris	Total regió
26	VII - Manresa	Anoia	19	
27	VII - Manresa	Bages	14	
28	VII - Manresa	Berguedà	11	
29	VII - Manresa	Solsonès	5	49
30	VIII - Lleida	Garrigues	11	
31	VIII - Lleida	La Noguera	34	
32	VIII - Lleida	Segarra	21	
33	VIII - Lleida	Segrià	32	
34	VIII - Lleida	Urgell	25	123
35	IX - Tremp	Alt Urgell	17	
36	IX - Tremp	Pallars Jussà	21	
37	IX - Tremp	Pallars Sobirà	18	
38	IX - Tremp	Vall d'Aran	12	68

Total general de fadrins apotecaris: 603

314
XIII

Vist el nombre de fadrins i la seva procedència, obtenim un valor convencional que ens permet pensar si existien alguns caràcters especials aptes per assenyalar una inclinació, conseqüència del desenvolupament de l'art d'apotecari en una o altra de les regions assenyalades.

Partint de les dades més aproximades en el temps, calculem l'esmentat valor convencional segons el cens de 1787.

Taula XLIV

Núm.	Regió	Estat	Nombre de fadrins procedents de la regió	Nombre de fadrins per 10.000 h.
1	I	B	95	4
2	II	B	126	7
3	III	B	41	4
4	IV	B	44	5
5	V	m	13	2
6	VI	B	44	6
7	VII	m	49	6
8	VIII	B	123	12
9	IX	?	68	14

Veiem que les regions amb un major nombre de fadrins, en proporció al nombre d'habitants, són les de Girona (II), Lleida (VIII) i Tremp (IX). Les regions de Barcelona (I), Tarragona (III), Reus (IV), Vic (VI) i Manresa (VII) ens mostren valors apreciablement baixos. El valor més baix correspon a la regió de Tortosa (V).

No trobem, per tant, cap dada suficientment determinativa que ens mostri que el major o menor contingent d'apotecaris pogués venir condicionat a cap factor específic. De conèixer el lloc on s'establiren els fadrins una vegada obtingut el títol, probablement hauríem pogut determinar si durant la segona meitat del segle XVIII existiren corrents cap a zones específiques: litoral, interior, permanència en el seu lloc d'origen, etc. encara que és possible apuntar que si en certes zones el contingent de fadrins era menor tal vegada això era degut, en part, a la marcada influència dels col·legis d'apotecaris de Barcelona, Vic, Reus, etc. i a les limitacions existents pel que feia a les instal·lacions de noves apotecaries.

Sense descartar les possibles influències que els col·legis poguessin tenir en les seves regions, no hem de deixar tampoc de banda la idea que el desig d'establir-se en localitats on no hi hagués apotecaria, i la possibilitat de fer un comerç de medicaments sense massa exigències, junt amb les motivacions d'índole personal de cada individu, podien influir també en el major o menor nombre de fadrins procedents d'una o altra regió, màxim si tenim en compte la, generalment, no massa eficaç vigilància i control establerts al Principat per part del Protomedicat, tal com hem pogut comprovar tot al llarg de les diferents rutes d'inspecció.

Visió del Principat segons l'estat de les apotecaries de les comarques

Si en lloc de fer un estudi de les diverses regions partint de l'estat de les apotecaries i prenent com a valor determinatiu el donat com a mínim per 7 rutes o viatges d'inspecció a les ciutats més importants, com abans hem fet, ho fem ara amb una visió molt més general, és a dir, prenent unitàriament cada apotecaria encaixada en la seva comarca i durant el mateix període de temps, 1592/1774, tenint en compte totes les visites efectuades, i de les diferents comarques passem a la respectiva regió que les engloba, podem tenir un altre concepte sobre l'estat general de les apotecaries del Principat durant els anys estudiats.

Aquests resultats, encara dins de la seva molt relativa exactitud, i que podrien ser diferents cas de trobar noves rutes d'inspecció, no impedeixen, a la vista de les dades conegudes, obtenir una apreciable visió de conjunt de la situació general.

A la taula XLV queden detallades les apotecaries de les localitats més significades, separades per comarques, indicant el seu estat segons les normes que ens han servit per a la seva classificació durant totes les rutes.

Taula XLV

Núm.	Regió	Comarques	Apot. B	Apot. M	Apot. T	Apot. ?	Total
01	I - Barcelona	Barcelonès	4	0	0	0	
02	I - Barcelona	Vallès Oriental	37	15	0	1	
03	I - Barcelona	Vallès Occidental	29	14	0	0	
04	I - Barcelona	Baix Llobregat	25	17	0	1	

Criteri general sobre l'estat de les apotecaries del principat de Catalunya (1592 - 1774)

Núm.	Regió	Comarques	Apot. B	Apot. M	Apot. T	Apot. ?	Total
05	I - Barcelona	Maresme	30	11	0	0	184
06	II - Girona	Alt Empordà	26	9	0	1	
07	II - Girona	Baix Empordà	39	15	1	0	
08	II - Girona	Gironès	20	7	1	0	
09	II - Girona	La Selva	26	11	1	0	
10	II - Girona	La Garrotxa	20	8	1	1	187
11	III - Tarragona	Alt Camp	27	7	0	0	
12	III - Tarragona	Alt Penedès	17	7	0	0	
13	III - Tarragona	Baix Penedès	5	3	0	0	
14	III - Tarragona	Garraf	11	2	0	0	
15	III - Tarragona	Tarragonès	28	3	0	0	110
16	IV - Reus	Baix Camp	27	2	0	0	
17	IV - Reus	Conca del Barberà	17	11	0	3	
18	IV - Reus	Priorat	3	1	0	0	
19	IV - Reus	Ribera d'Ebre	4	3	0	0	71
20	V - Tortosa	Baix Ebre	18	0	0	0	
21	V - Tortosa	Montsià	0	2	0	0	
22	V - Tortosa	Terra Alta	5	8	0	0	33
23	VI - Vic	Cerdanya	10	7	1	0	
24	VI - Vic	Osona	74	15	3	2	
25	VI - Vic	Ripollès	24	7	0	0	143
26	VII - Manresa	Anoia	37	19	1	1	
27	VII - Manresa	Bages	60	25	1	0	
28	VII - Manresa	Berguedà	11	10	3	1	
29	VII - Manresa	Solsonès	9	7	0	0	185
30	VIII - Lleida	Garrigues	4	4	0	0	
31	VIII - Lleida	Noguera	25	15	2	1	
32	VIII - Lleida	Segarra	35	21	0	0	
33	VIII - Lleida	Segrià	25	8	0	0	
34	VIII - Lleida	Urgell	28	6	1	0	175
35	IX - Tremp	Alt Urgell	4	9	0	0	
36	IX - Tremp	Pallars Sobirà	2	5	0	0	
37	IX - Tremp	Pallars Jussà	11	9	0	0	
38	IX - Tremp	Vall d'Aran	1	6	0	0	47
Total:			778	329	16	12	1.135

Resumint, el percentatge de l'assortiment de les apotecaries de les diferents regions s'expressa a la taula XLVI, on, a més, es detalla el percentatge corresponent a tot el Principat en funció de les dades de la taula XLV.

Taula XLVI

Núm.	Regió	Apot. B	Apot. M	Apot. T	Apot. ?
01	I - Barcelona	63,77 %	29,08 %	0	1,02 %
02	II - Girona	70,00 %	26,73 %	2,13 %	1,06 %
03	III - Tarragona	80,00 %	20,00 %	0	0
04	IV - Reus	71,83 %	23,94 %	0	4,23 %
05	V - Tortosa	69,69 %	30,31 %	0	0
06	VI - Vic	75,52 %	20,27 %	2,79 %	1,39 %
07	VII - Manresa	63,24 %	32,97 %	2,70 %	1,08 %
08	VIII - Lleida	68,85 %	30,85 %	1,71 %	0,57 %
09	IX - Tremp	38,29 %	61,71 %	0	0
		% mig B	% mig M	% mig T	% mig ?
		66,79 %	30,65 %	1,03 %	1,03 %

A la vista d'aquests percentatges, trobem que les regions que mostren un major nombre d'apotecaries millor assortides són, en primer lloc: Tarragona, Vic, Girona i Reus (III, VI, II, IV), en segon lloc: Tortosa, Lleida, Barcelona i Manresa (V, VIII, I, VII) i en tercer lloc: Tremp (IX).

Els resultats obtinguts queden reflectits a continuació, juntament amb el nombre de fadrins corresponent per cada 10.000 habitants, segons el cens de l'any 1787.

317

XIII

Taula XLVII

Regió	% Apot. B	Fadrins originaris de la regió	Fadrins x 10.000 h.	Origen comarcal dels fadrins titulats pel protomedicat
I - Barcelona	63,77 %	95	4	45
II - Girona	70,83 %	126	7	54
III - Tarragona	80,00 %	41	4	20
IV - Reus	71,83 %	44	5	17
V - Tortosa	69,69 %	13	2	0
VI - Vic	75,52 %	44	6	9
VII - Manresa	63,24 %	49	6	18
VIII - Lleida	68,85 %	123	12	71
IX - Tremp	38,29 %	68	14	29
Total:		603		263

Per les dades recollides, malgrat que no les considerem suficientment determinatives, sembla existir un cert predomini de fadrins apotecaris procedents de les regions que mostren els percentatges més baixos d'apotecaries ben proveïdes.

***Criteri general sobre l'estat de les apotecaries del principat de Catalunya
(1592 - 1774)***

Tenint també en compte malgrat la manca de dades, la regió IX, la mitja obtinguda de les regions III, VI, II i IV és de 63 fadrins i la de les regions V, VIII, I, VII i IX és lleugerament superior -69 fadrins- diferència que no considerem prou significativa. Però si valorem l'origen dels fadrins assenyalats en la taula XLVIII i els comparem amb la taula XLVII s'observa clarament que les xifres més altes de fadrins procedeixen d'aquelles regions pitjor assortides: VIII, I, VII i IX = 163, contra 109 procedents de III, VI, II i IV; resultats que ens permeten dir que durant el període comprès entre 1768 i 1799 aquella lleugera superioritat s'incrementà de manera apreciable.

Creiem, per tant, que en aquest terreny especulatiu el coneixement dels llocs on havien practicat els fadrins abans d'assolir la mestria, el coneixement de les genealogies dels apotecaris del Principat i el dels llocs on s'establiren, són factors importantíssims per saber com aquests fets influenciaren els apotecaris catalans del segle XVIII, sense descartar, però, la mediatització que l'estructura política del país hi jugava, ni oblidar tampoc l'enorme pes de la tradició familiar en la continuació de la professió.

Relacions de parentiu entre alguns apotecaris titulats pel Protomedicat durant la segona meitat del segle XVIII

Tenint en compte els fadrins apotecaris que foren titulats pel Protomedicat durant el període 1768/1799, hem pogut confeccionar la taula següent, indicant el nombre de fadrins corresponent a les diverses localitats d'on eren naturals.

Taula XLVIII

<u>Localitat</u>	<u>Nº</u>	<u>Localitat</u>	<u>Nº</u>
Agramunt	03	El Vendrell	07
Alguaire	03	Gerri	07
Arbúcies	03	Girona	03
Arenys de Mar	05	Granollers	07
Artesa de Segre	03	Guimerà	03
Bagà	05	Guissona	12
Balaguer	07	Igualada	06
Barcelona	07	Isona	03
Blancafort	03	L'Esquirol	03
Blanes	03	La Selva del Camp	04
Calella	05	La Seu d'Urgell	07
Calonge	03	Lleida	09
Cassà de la Selva	06	Llívia	03
Cervera	03	Lloret de Mar	05
Corbins	03	Martorell	04
Cubells	04	Mataró	06
El Palau d'Anglesola	04	Olot	07

<u>Localitat</u>	<u>Nº</u>	<u>Localitat</u>	<u>Nº</u>
Palafrugell	05	Santa Coloma de Queralt	04
Palamós	03	Santa Coloma de Farners	06
Ponts	03	Santpedor	03
Reus	03	Sarral	03
Ribera	03	Sitges	03
Sanahuja	05	Solsona	04
Sant Andreu de la Barca	04	Talarn	03
Sant Celoni	04	Verdú	05
Sant Esteve de Palautordera	03	Viella	03
Sant Feliu de Pallerols	04	Vilafranca del Penedès	04
Sant Feliu de Torelló	03	Vilaller	03
Sant Hilari de Sacalm	03	Vilanova de Cubelles	03
Sant Pere Pescador	03	Vilanova de Meià	04
Sant Sadurní d'Anoia	03	Total localitats:	59

Si bé Guissona ens dóna el nombre més alt de fadrins, observem que de tots ells tan sols semblen tenir parentiu directe els Bonfill i els Vidal, quedant, per tant, 8 fadrins que, si més no durant aquests anys, no tenien cap relació familiar aparent.

A Lleida, cap dels cognoms dels 9 fadrins guarden relació. A Granollers, dels 8 que hi trobem tan sols dos porten el cognom Torrevadella: un el 1770 i l'altre el 1797.

Entre els de Barcelona tampoc existeix relació de cognoms, tot i que aquest és un cas especial perquè les característiques d'aquesta ciutat són diferents i mereixen un estudi a part.

A Balaguer trobem els Garrigó, el 1772 i 1774, i els Solsona, ambdós el 1796, quedant dos apotecaris sense aparent relació entre sí.

A Gerri, exceptuant a un Coma, els Miró obtenen el títol el 1768, 1774, 1792 i 1796. D'altra banda, els Garcés l'obtenen el 1775 i 1779.

A la Seu d'Urgell, 7 fadrins, i a Mataró, 6, cap d'ells manté relació coneguda de cognom. A Olot, a part dels Bolós, Jacint i Francesc, titulats el 1782 i el 1793, respectivament, trobem relacionats entre sí els Torà, titulats el 1769 i el 1771, i els Cortada que es titularen ambdós el 1776.

Troblem els Roquer al Vendrell el 1775, 1780 i 1784.

A Santa Coloma de Farners, els Pou, titulats el 1770 i 1790, així com a Cassà de la Selva, els Marull, titulats el 1783 i 1799.

A Igualada tan sols trobem relació entre els Macià, 1782 i 1797. Els Mascot, 1778 i 1796, els trobem a Palafrugell.

Ni a Sanahuja ni a Calella trobem cap cognom comú entre els 5 apotecaris de cadascuna de les localitats.

***Criteri general sobre l'estat de les apotecaries del principat de Catalunya
(1592 - 1774)***

A Verdú, els dos Vidal, 1774 i 1789, ens mostren l'existència d'un possible parentiu.

Tres cognoms Nogués trobem a Bagà. Els seus títols són dels anys 1769, 1791 i 1796. Els altres fadrins de la mateixa localitat, els Sastre, foren titulats el 1787 i el 1796.

A Arenys de Mar, de 5 apotecaris tan sols els Vila semblen estar relacionats. Foren titulats el 1769 i el 1798.

La localitat de Lloret de Mar quedava possiblement en mans d'una única família: els Massià, amb títols de 1769, 1773, 1780, 1785 i 1788.

A Martorell, dels 4 apotecaris, 2 responien al cognom Abad, o Abat. Titulats el 1788 i el 1796.

Ni a Santa Coloma de Queralt, ni a Solsona, ni a Vilafranca del Penedès, així com tampoc a la Selva del Camp, es troba cognom comú entre els 4 apotecaris naturals de cadascuna de les localitats.

A Palau d'Anglesola novament trobem un sol cognom: Solsona, amb títols del 1770, 1776, 1786 i 1790. Aquest cas es repeteix a Vilanova de Meià on l'únic cognom és el de Bagils: 1771, 1787 i 1791.

Dels quatre apotecaris de Sant Andreu de la Barca, tan sols trobem a dos amb el cognom Pasqual, amb títols de 1782 i 1789. També a Sant Celoni només dos dels quatre allà existents responen al cognom Torrent, 1789 i 1798. A Cubells tres dels quatre apotecaris responen al cognom Comas, o Comes, el 1771, 1788 i 1797.

No trobem cognoms comuns a Blanes, Agramunt, Cervera, Alguaire, Artesa de Segre, Llívia, Palamós, Ponts, Sitges, Sant Hilari de Sacalm, Vilanova de Cubelles, Vilaller, Viella, Reus, Talarn, Sarral, Sant Esteve de Palautordera, Tàrraga i Palamós, localitats totes elles on trobem tres apotecaris titulats pel Protomedicat.

Cognoms iguals els trobem a Calonge: els Roure, titulats el 1772, 1774 i 1796; a Corbins: els Aran, 1778 i 1797; a L'Esquirol: els Feu, 1769, 1790 i 1793; a Isona: els Mallolis, o Malloris, 1772, 1783 i 1798.

Semblants casos es donen a Blancafort amb els Saumell, titulats el 1789 i 1796; a Guimerà amb els Mir, 1772 i 1799; a Ribera amb els Miranda, o Miramanda, 1770 i 1797; a Santpedor amb els Grau, 1771 i 1772, i a Girona amb els Deulofeu, ambdós titulats el 1793.

El fet d'haver trobat a Llívia 3 apotecaris: Calvet, Colomer i Esteva, titulats els anys 1770, 1781 i 1788, respectivament, confirma el que ja vam apuntar en un altre treball. Es a dir, que durant el segle XVIII en aquella localitat existien 3 apotecaries, ja que ara, novament, hem vist que els descendents, o parents, dels allí localitzats Colomer i Esteva l'any 1774, continuen la professió i el fet que tots 3 siguin naturals de Llívia exclou, per a nosaltres, definitivament tot possible error d'interpretació que pogués haver en contra la creença general que a Llívia solament hi havia existit una apotecaria, la d'Esteva, la més antiga d'Europa, qüestió aquesta sobre la que tenim dubtes -trencant el tòpic turístic- ja que,

d'altra banda, l'any 1594 trobem a Llívia a un tal Bossan al front d'una apotecaria que fou obligada a tancar ja que el dit Bossan no tenia títol. I això sense descartar que tal vegada hi va haver altres apotecaris durant el llarg període de temps comprès entre 1594 i 1770.

Les localitats a les que tan sols s'han registrat un o dos apotecaris aspirants al títol concedit pel Protomedicat durant aquest 30 anys no les hem tabulat. És possible, però, que a alguna d'elles es repeteixi el cas que una sola família posseeix pràcticament el monopoli del lloc.

D'altra banda, el fet que no s'hagin trobat cognoms iguals a alguna localitat de les que hem vist no exclou de cap manera que l'ofici familiar s'hagués extingit sinó que era corrent establir-se en altres localitats, fet aquest que no hem perseguit demostrar, o bé que per casament amb una filla d'apotecari es continués la tradició familiar.

També cal tenir en compte que el fet de trobar en una localitat el mateix cognom algunes vegades podria no respondre a un parentiu directe. Aquest cas ja l'hem trobat alguna vegada, però es presumible, excepcions a part, que en aquestes petites localitats la major part de cognoms idèntics responguessin a un parentiu immediat.

Notes sobre alguns apotecaris catalans (segles XVI, XVII i XVIII)

Gaspar Llacuna - Apotecari de la família dels Llacuna, de Ripoll, el trobem en aquesta localitat a final del segle XVI. El seu fill actuà com apotecari acompanyant del protomèdic diverses vegades i també com a examinador.

Els Llacuna pertanyien a la classe selecte de Ripoll i tenien gran amistat amb la família Colí, un dels quals fou el jesuïta Francesc Colí, naturalista i autor de "Labor Evangèlica" i d'"Índia Sacra" que tracten, entre altres coses, de la utilitat de certes plantes. L'esposa de Gaspar Llacuna, Anna, apadrinà el dit jesuïta el 15 de juny de 1592.

Junt amb altres famílies de Ripoll, els Llacuna crearen el Reial Col·legi, aixecat a expenses del Cenobi de Ripoll, destinat a l'ensenyament dels fills de la vila i de la parròquia (2).

El metge Rafel Palagrí feia hereva dels seus bens a Anna, vídua de Gaspar i germana seva, en el seu testament datat el 3 de maig de 1634 (3).

El 1674 encara trobem un altre Gaspar Llacuna a Ripoll, però ja el 1699 no trobem citat aquest cognom entre l'aristocràcia local, trobant-hi a Francesc Llorens i Macià i a Eudald Molinou, ambdós apotecaris.

2 - Pellicer i Pagès, J.M., Santa María del Monasterio de Ripoll. (Mataró, 1888) 416 pp.; 185.

3 - A.M.F.R., Testament del doctor Rafel Palagrí.

Jaume Roig - Les primeres referències que d'ell tenim són de l'any 1632. El 2 de desembre del 1666 Jaume Roig, apotecari d'Igualada, era nomenat sots-veguer i batlle reial (4) de la vila i sots-vegueria d'Igualada, càrrec pel període comprès des de Carnestoltes del 1666 fins el mateix dia de 1669 (5).

Joan Banch - El 28 de febrer de 1668 era nomenat lloctinent del veguer de la vila i terme d'Olot (6) l'apotecari de la vila Joan Banch, pel que restava del trienni.

Benet Mollar - Benet Mollar, "**jove Apotecari desta Ciutat de Barcelona**" era absolt el 20 de novembre de 1669 de "**lo delictes i ports de Pistola amb que fou trobat lo dia dos de octubre del any passat de 1667 i de la fractura i fuga dels Carcers Reals**" (7).

Lluís Panedas - Coneixem que Lluís Panedas, apotecari i també citat com a cirurgià de Sant Feliu Sasserra (8), establert el 1674 i examinat d'apotecari el 5 de gener de 1673, l'any 1677 havia assistit gratuïtament als soldats de Milà que arribaven per lluitar contra les tropes franceses i que en la trobada del barranc d'Espolla havien estat ferits i maltractats.

La seva activitat fou notable els anys 1688 i 1689, ja que el 1688 havia donat avisos a lloctinents i al capità general de la província, així com als ministres, sobre incidents que es registraren prop de Barcelona motivats per l'allotjament de les tropes que permaneixien al Principat en previsió de l'actitud francesa, la qual cosa donà lloc a l'alçament de la pagesia catalana que, ja perjudicada per la plaga de la llagosta del 1687, es ressentia de les despeses que els ocasionava aquest allotjament i el mes d'abril de 1689, amotinats, arribaren armats fins les muralles de Barcelona cridant "**Visca el rei i mori el mal govern!**"

Començades novament les hostilitats amb França per l'entrada del duc de Noailles, i treballat per agitadors part del territori català amb la pretensió que es repetissin els fets del 1640, tenia lloc la commoció "**dels gorretes**" (9).

L'apotecari Panedas, mitjançant la seva actitud, va convèncer a algunes persones -igual com havia fet a Sant Feliu- perquè els seus pobles no se sumessin als sublevats. Aquesta actitud es va veure reforçada per quant denuncià als promotors i caps visibles que intentaren entregar la província al rei de França, actitud que, d'altra banda, no hauria prosperat ja que la ciutat de Barcelona, davant d'aquests fets, adoptà una posició pacífica, igual que amb altres ciutats del Principat.

4 - Sots-veguer = lloctinent del veguer = batlle reial = càrrec administratiu que tenia cura de rebre les percepcions de la Corona a la dita vila.

5 - A.C.A., C. r.5959; f.22 v.

6 - Id.; f. 44.

7 - Id.; r. 5927; f. 27.

8 - A.C.A., Cº lg. 219; f. 29.

9 - Soldevila, F., Història op. cit.; 1088.

La seva actitud va ser esforçada i valenta, no podem dubtar-ho, ja que se'l va avisar perquè, junt amb d'altres que es sublevaren, s'aixequés el 6 d'octubre de 1689. De no fer-ho perdria la seva muller i els seus fills. No obstant això, va enviar l'original de la carta que va rebre al duc d'Escalona, per mitjà de Don Félix de la Vega, perquè se'n donés compte al virrei, duc de Villahermosa, que es trobava a Olot, la qual cosa motivà que el virrei donés ordres a l'apotecari Panedas perquè continués fent averiguacions.

També quan Vic ja havia estat entregada al rei de França, Panedas evità que succeís el mateix a Prats de Lluçanès i a altres localitats, encara que els sediciosos així ho desitgessin proferint tota mena d'amenaces.

Havent-se desplaçat per ordre del virrei a aquella zona el veguer de Manresa, Francesc Suñer, per preveure mals majors, Panedas havia actuat d'acord amb ell, enviant constantment al virrei els seus informes sobre l'estat de la plaça de Vic.

L'actitud de Panedas motivà que aquest perdés la seva casa, que era la seva apotecaria, i el "**ganansial de Sirurgia**", estimat tot, pel propi Panedas, en un valor de 600 ducats, a part que ja tenia fiats 700 dobles. Atès que Panedas era casat i tenia 7 fills, i no tenia amb què mantenir-se ni ell ni la seva família i com que, d'altra banda, la seva actuació podia portar-li perills, es veia obligat a demanar al rei la futura de l'ofici de "**sobrecogedor de Levante o Poniente**", tot i que, mentre tant, demanava se li proporcionessin aliments sobre el "**pan y cebada**" o sobre "**la Cruzada de Cataluña**".

Si bé era reconeguda l'actuació de Panedas al servei del rei i també se sabia que havia estat un home que vivia del seu treball d'apotecari i de cirurgia a Sant Feliu, el fet que no hagués actuat amb tota cautela donant a conèixer fàcilment els seus designis, segons el criteri del propi virrei, havia motivat que fos mal vist pel poble, perdent el que ara lamentava quan demanava l'ajut al rei.

D'altra banda, quan l'apotecari Panedas sol·licitava la futura de la primera escrivania de manament a la Reial Audiència, es diu a l'informe que, a part que aquesta ja havia estat concedida a un veí de Berga en recompensa dels seus serveis, aquests càrrecs havien de donar-se a "**personas de mayor esfera, y inteligencia en los negocios y operaciones**", cosa que no posseïa Panedas. També s'argumentava en l'informe que, si bé el rei podia disposar el que volgués sobre el particular, si Panedas sol·licitava 600 ducats, donant-se el cas que normalment s'extreien quantitats de les hisendes confiscades, pagades les despeses "**de Justicia**" restava molt poc. Per tant, en línies generals, era millor aplicar les quantitats obtingudes entre els qui, havent perdut les seves hisendes del Rosselló i de la Cerdanya, pretenien pensions.

També la política jugava el seu paper en detriment dels menys afortunats. Això es palesa quan, en relació a la petició de Panedas sobre la concessió del càrrec de "**sobrecogedor**", el Consell d'Aragó hi trobava l'inconvenient que S.M. havia donat ordre que sobre les futures no es realitzessin consultes. Concedir el que es demanava perjudicava als consellers ja que aquests tenien per costum fer una terna per escollir i, davant l'estat del Principat, era recomanable no donar als

*Criteri general sobre l'estat de les apotecaries del principat de Catalunya
(1592 - 1774)*

consellers el més petit motiu d'enuig, la qual cosa ens mostra la sempre existent preocupació pel que al Principat feia referència.

L'altra petició de Panedas, els aliments sobre el "**pan y la cebada**", no era qüestió que correspongués al Consell d'Aragó sinó al Consell de Guerra. Fet semblant es donava amb la petició de la "**Cruzada de Catalunya**" que era competència del Tribunal del Consell de Guerra.

No obstant això, tenint en compte els serveis prestats per Panedas als virreis, s'indicava que quan hi hagués algun càrrec que s'adaptés a la competència intel·lectual de l'apotecari se li guardaria ja que el Consell recomanava al rei que s'ordenés al virrei que recompensés amb puntualitat a qui havia proporcionat notícies tan útils per mantenir "**la quietud**" del Principat, sent convenient que, un cop recompensat, ho continués fent.

Jaume Lloran. Un altre cas interessant, tot i que de caire diferent, és el registrat amb Jaume Lloran, apotecari de Perpinyà.

De 1631 a 1642 Lloran havia servit com apotecari major dels exèrcits i presidis del Rosselló. El fet que certs medicaments que havia subministrat, per un import de 25.557 rals, se li deguessin -sabem que li foren pagats l'any 1648- ens permet conèixer que Lloran va ser un apotecari de gran fidelitat a Felip IV quan els catalans es sublevaren contra ell, ja que la seva actitud li valgué que els rebels el cataloguessin de "**traïdor a la patria**" i li confiscassin els seus bens (10).

Per la seva activitat a favor del rei Felip, durant 5 anys va residir a Tarragona i quan aquesta ciutat va ser assetjada per les tropes de Felip IV, dirigides pel marqués de los Velez, que l'ocuparen el 23 de desembre de 1640, mostrà una notòria activitat al servei del rei, d'acord amb algunes persones influents de la ciutat (11).

Lloran també havia servit com espia o confident abans del seu trasllat a Tarragona. El fet que les seves activitats fossin conegudes pels "**mal affectos al rei**" havia motivat que informacions seves no poguessin arribar al seu destí que era la ciutat de Tarragona (12).

No era Jaume l'únic felipista de la família. Per notícia del 20 d'abril de 1644 coneixem que el seu germà Francesc, capellà de cavalleria, demanava ajuda econòmica al Consell, a causa també de la seva precària situació. Aquest capellà també havia donat notícies a individus influents addictes a Felip IV. Havia alliberat presoners i adduïa el seu parentiu amb Jaume per obtenir ajuda, dient que l'apotecari havia subministrat medicaments als hospitals reials, medicines que se li devien. El seu pare, també apotecari, havia servit més de 30 anys en aquest ofici en el castell de Perpinyà.

Aquesta petició de Francesc era escoltada. Era criteri del Consell que se li concedissin 200 rals cada mes per aliments, a pagar on els cobraven tots aquells catalans que, havent estat addictes al rei, necessitaven ajuda.

10 - A.C.A., C^o lg. 278, doc. 43.

11 - Soldevila, F., Història. op. cit.; 1033.

12 - A.C.A., C^o lg. 278, doc. 43.

Per document del 22 de desembre de 1644 sabem que Jaume Lloran, no tan sols va tenir les aventures i deutes que hem esmentat, sinó que, a causa de la pesta registrada a Perpinyà, amb tota probabilitat anteriorment al 1640, o sigui, entre 1637 i 1639, època en que l'alarma s'estengué per Barcelona (13), durant un període de 10 mesos subministrà medicines per tenir cura dels soldats malalts, havent enviat, a més, medicaments al castell de Colliure per ordre del comte Jerónimo Ro, assolint aquests un valor de 2.000 rals, que se li devien. Com a nota favorable, afegia el document que Lloran havia estat apotecari en el setge de Leucata el 1637 i en el de Salses.

La mobilitat de Lloran fou gran durant aquest període i queda demostrat pel fet que la seva fidelitat al rei li valgué que a Sant Feliu (?) volguessin matar-lo, havent de fugir a Girona.

Per les seves actuacions anteriors, ara Lloran demanava que se li paguessin els deutes de les medicines, que pel treball fet i per la pèrdua de la seva hisenda se li donés l'ofici d'agutzil extraordinari de Barcelona i que, a l'espera que Barcelona fos reduïda -encara haurien de transcórrer 8 anys- se li proporcionessin aliments per poder mantenir-se amb la seva muller i dos filles. Aquesta petició tan sols era atesa pel que feia a l'alimentació, aconsellant que se li podien donar 20 escuts per tal de fer front a la seva situació. Quant a l'ofici que demanava, se li deia que el rei prohibia aquesta mena de concessions.

Aquests fets ens porten a considerar que el subministre de medicaments i la demora en el seu pagament eren conseqüència de la crítica situació de les arquees reials que no podien cobrir les demandes produïdes per la guerra (14). D'altra banda, no hi ha dubte, les reaccions recollides per l'apotecari fidel a Felip IV durant les seves actuacions estaven justificades pel ressentiment de gran part dels catalans que estaven sotmesos a les arbitrariedades, les unes ordenades i tolerades les altres, del comte duc d'Olivares. Capficat aquest en una política que es podia reduir a l'imperatiu de la imposició sense conèixer la realitat d'una mentalitat molt convençuda dels seus privilegis i respectuosa amb els drets derivats de les lleis, això explica la intolerància dels catalans enfront la duresa d'un comportament i d'una ocupació que en molts aspectes representava un atropellament de les més íntimes creences, com constatar en la seva pròpia terra la impunitat de la soldadesca que considerarà un tros del territori espanyol com a terra de conquesta i marc d'abusos i barbaritats. No és doncs estrany que el poble català cridés musicalitzant les estrofes que expressaven la indignació i la protesta i que aquestes assolissin una realitat política i de lluita quan la revolució dels camperols, la diputació, els barons de la frontera i la França de Richelieu constituïren un eix coherent (15).

13 - Ferran, J., Viñas, F., Grau, R., Datos históricos sobre las epidemias op. cit.; 487.

14 - Els deutes i ajornaments en el pagament dels medicaments són una constant en tota la història de la farmàcia quan els deutors són els organismes oficials de tota mena.

15 - Reglà, J., Els virreis de Catalunya. 2ª ed. (Barcelona, 1961) 179 pp.; 139.

*Crítteri general sobre l'estat de les apotecaries del principat de Catalunya
(1592 - 1774)*

Guillem Fulla - Bon vassall dels Austria resultà ser l'apotecari Guillem Fulla, de Puigcerdà, si hem de creure el que afirma quan el 9 de setembre de 1679 sol·licitava al rei Carles que li fes la mercè d'un privilegi d'apotecari per poder tenir apotecaria pública a les viles i ciutats on hi hagués col·legi perquè ja tenia els anys de pràctiques, tal com es va fer amb "N.Bot", apotecari de Barcelona, "en las guerras pasadas" (16).

Amb la firma de la Pau d'Aquisgran Espanya perdia el Franc Comtat, recuperant algunes places conquerides pels francesos, entre elles Puigcerdà, ciutat que va conèixer les penes de l'apotecari Guillem Fulla durant les llargues hostilitats franco-espanyoles.

Així, rendida la plaça als francesos, Fulla abandonava Puigcerdà junt amb els seus germans, perdent la seva hisenda, la qual cosa no fou motiu per minvar la seva fidelitat al rei ja que es va dirigir a Solsona on també lluità contra aquells, tot i que aquesta vegada amb menys sort ja que allí va morir el seu germà i ell resultà ferit al cap.

Continuant al servei del rei, quan anava a la ciutat de Berga es fracturà una cama i, per la seva alegació, coneixem que després del tractat de Pau -per les referències creiem que els fets s'esdevingueren cap el 1654 o 1655- recuperà la seva hisenda.

També la seva llarga activitat al servei dels Austria portà a Fulla, junt amb el reverend Jaume Fulla, a l'últim setge de Puigcerdà, on assistiren estant a l'aguait, causant grans destroces a l'enemic. Per aquest motiu va haver de deixar altra vegada la casa i la hisenda, destruint-los l'enemic tot el que tenien.

Per si no havia passat ja prou penes, els francesos confiscarien a Fulla una altra hisenda que tenia al Rosselló, fent-ne "gracia della a Miser Martí".

Els mèrits que apunta Guillem Fulla són arrodonits quan posa per testimoni al *governador de Puigcerdà* el qual, coneixent la seva fidelitat a la causa reial, li encarregà algunes missions delicades i perilloses.

Tot l'esmentat era motiu perquè, enfront d'aquesta situació veritablement crítica, fos justificada la petició de Fulla que, objectivament mirada, no resulta gens oportunista ja que no demanava cap prebenda especial sinó que sol·licitava facilitats per exercir l'ofici que durant anys és de creure que havia practicat.

Josep Francés i Antoni Contreras - No podem judicar tan bé la sol·licitud feta per dos apotecaris de Lleida, Josep Francés i Antoni Contreras, el 9 d'octubre de 1690 (17). Aquests subministraren medicaments als hospitals de l'exèrcit de Catalunya per un valor de 24.885 rals de plata. El mes d'agost de 1690 S.M. havia ordenat que el superintendent general de la Reial Hisenda fes efectiu el pagament. Però, com que no hi havia diners, no era possible que el superintendent complís l'ordre, per la qual cosa els apotecaris demanaven la gràcia de quatre privilegis de cavaller perquè "los pueda beneficiar a cambio de lo cual cederian la mencionada cantidad".

16 - A.C.A., C^o lg.531.

17 - Id., lg.230, doc.21.

Davant d'aquesta petició, el Consell d'Aragó, molt acertadament, recordava que els qui obtenien aquesta gràcia quedaven exempts de l'allotjament de tropes i de contribució i que, donant-se el cas que ja se n'havien concedit moltes, era el propi rei el qui havia disposat no concedir-ne més.

Raonava el Consell que d'aquest costum se n'havien derivat molts inconvenients i que, a més, **“de recaer por este medio en personas indignas, las buscan los mas acomodados por razon de la inmunidad, y luego reducida la carga sobre los pobres...”** S'excusava el Consell **“por los graves reparos que tiene esta materia”**, sense oblidar-se d'afirmar que aquests honors havien de reservar-se **“para procurar a los sujetos que con su honrado proceder los supieran merecer...”**

Això ja era més que suficient per conèixer el criteri que els mereixia la petició dels dos apotecaris de Lleida.

Ignasi Ameller - Mitjançant la consulta evacuada per la Reial Audiència, sabem que Ameller havia fet 13 anys de pràctiques: 2 en apotecaries de col·legiats a Barcelona, 6 en apotecaries del Principat i 5 en el Convent de Santa Caterina de Barcelona (18).

Durant el setge d'aquesta plaça, diu Ameller que havia fornit als vaixells de l'armada, mostrant amb això la seva adhesió a Felip V. Per tant, Ameller sol·licitava que s'ordenés al Col·legi d'Apotecaris de Barcelona que sense més dilació l'examinés de **“sufficiencia”** de l'art per tal de poder posar apotecaria a aquesta ciutat. El criteri de la Reial Audiència sobre aquesta qüestió era que això podia ser **“materia de gracia”** ja que els 13 anys de pràctiques adduïts podien ser satisfactoris ja que l'ordinació del Col·legi n'exigia tan sols 8, a més de tenir en compte els antecedents de Marià Ferrera, veí de Barcelona, per qui, malgrat no haver fet els 8 anys de pràctiques com especificava l'esmentada ordinació, el 2 de gener de 1717 es decretà que el Col·legi d'Apotecaris, als 3 dies de la notificació, nomenés examinadors per tal que aquest fos examinat, després de comprovar llinatge, vida i costums, i que, complerts aquests requisits, sense cap dilació, l'acceptessin i agreguessin al Col·legi com a mestre i col·legiat.

Amb aquests antecedents de Ferrera i tot l'esmentat sobre Ameller, la Reial Audiència opinava que es podia expedir decret al seu favor.

Aquí podem tenir en compte dos aspectes. Primer, que ambdós individus feien valer el ser addictes al Borbó i, segon, que, en principi, que nosaltres sapiguem, el Protomedicat no tenia directament res a veure amb la qüestió ja que les sol·licituds lliurades, especialment en el cas de Ferrera -que no havia fet els 8 anys de pràctiques- era qüestió merament gracieble.

Si això succeïa a final de 1718, pel que fa referència a Ameller sabem que el 1721 encara no estava resolta la qüestió malgrat haver-se judicat favorablement la seva petició (19).

18 - A.C.A., A. r. 126; f. 194.

19 - Id., r. 131; f. 214 v.

**Crítteri general sobre l'estat de les apotecaries del principat de Catalunya
(1592 - 1774)**

La raó és interessant. Ameller, en possessió de l'oportú despatx per ser examinat i admès, no havia gosat presentar-lo als cònsols del Col·legi per dos motius: perquè preveia indefectiblement que l'inhabilitarien tal com **"lo ha oñido de individuos del mesmo Gremio"** ja que les mestries es vinculaven de pares a fills, fet cert perquè durant quaranta anys **"se han visto dos fuera de esta linea"** i, en segon lloc -i això segons nosaltres era pitjor- per haver regentat durant 13 anys **"la Botica questa en el Convento de Sta Cathalina de Padres Dominicos"**, la qual apotecaria, deia, sempre havia estat **"contradicha por dho Collegio segun que aun se halla pendiente un reñido pleito..."** (20), pel qual motiu no volia exposar **"su pundonor y estimacion en manos de sus enemigos"**.

Ameller, però, volia assegurar-se la qüestió tota vegada que, aconseguit l'assentiment de la Reial Audiència, sol·licitava que en lloc de ser examinat pel Col·legi ser-ho pel Protomedicat (21).

Certament, anys més tard, el Protomedicat continuaria amb la seva tendència d'absorbir les funcions del Col·legi. El cas d'Ameller, però, era el de l'home marginat del Col·legi i amb les raons pròpies de l'addicte al vencedor. No perdonava i es valia de mitjans molt calculats per aconseguir els seus desitjos.

Diu la Reial Audiència pel que fa referència al traspàs de pares a fills -hi afegia també els gendres- que si així es feia era perquè **"un boticario que tiene casi todo su Caudal en tener una buena oficina"** procurava, de tenir un fill, inclinar-lo a que aprengués l'art perquè quan ell morís no es dissipés el dit caudal, deixant-lo com a progenitura, la qual cosa no era obstacle perquè, de vegades, els qui no eren fills d'apotecari poguessin examinar-se i obtenir la mestria, tal com s'havia donat l'any darrer, 1720, amb dos fadrins aprenents que esperaven ser admesos.

Quant a la qüestió de l'apotecaria del Convent, la Reial Audiència deia que això era un afer molt antic i quasi oblidat, ja que si bé era cert que el convent havia estat el primer que havia obert apotecaria a la ciutat, fent-se acreedor de la forta oposició del Col·legi, aquest ja s'havia assossegat perquè **"ya Casi no hay Convento que no la tenga abierta"**, vist el gran nombre d'apotecaries que es trobaven repartides per la ciutat.

20 - Folch Jou, G., Gómez-Caamaño, J.L., Los pleitos del Colegio de Boticarios de Barcelona. Litigio con los religiosos. "Bol. Sdad. Esp. Hist. Fcia." (Madrid, 1957) 30; 49:52 - 31; 91:99 - 32; 139:151 - (1958) 33; 1:6 - 34; 49:57.

21 - Així imbricava a aquest en una qüestió en la que no hi havia intervingut, circumstància molt important, ja que si Ameller reconeixia l'autoritat d'aquell organisme, no ben vist pel Col·legi, cas d'aconseguir la seva intervenció, era la provocació d'un enfrontament molt pitjor i de temibles conseqüències per al Col·legi d'Apotecaris de Barcelona. En aquest cas no significava res més que assolir el que li convenia aprofitant-se d'haver estat al costat dels vencedors. Ameller no demanava tan sols ser examinat pel Protomedicat sinó que sol·licitava que un dels dos perits que l'examinés fos Francesc Abolín, apotecari dels reials exèrcits.

Amb aquesta exposició veiem que la Reial Audiència, davant les peticions d'Ameller, el judicava com de **"buena satisfaccion de su persona, y Juntamente è que es muy Conveniente ala Salud Publica que en este arte haya toda pericia"** i, tot i que es deia que si no existien grans motivacions no havien de dispensar-se les ordenances i regles establertes, acabava el seu informe dient que era del parer que es fes tot tal i com s'havia disposat el 31 de gener, substituint, però, a Antoni Pla i a Francesc Sanpera (22), ambdós doctors que eren **"de la aficion de dho Ametller"**, pel protomèdic o bé, referint-se al Col·legi d'Apotecaris de Barcelona, que aquest donés quatre examinadors per sorteig, com era costum fer, i que per legalitzar l'examen hi fos present un ministre de la Reial Audiència.

Amb independència de tot això, trobem a Ignasi Ameller exercint com apotecari examinador del Protomedicat a partir de 1732, però ja és des del 23 d'agost de 1723 que el trobem agregat al Col·legi, als 32 anys.

Bernard i Francesc Abolín - Quan Ameller demanava ser examinat per dos perits, un d'ells Francesc Abolín, apotecari dels reials exèrcits, se'ns va plantejar el dubte que aquest Abolín no fos una confusió, ja que Roldan cita un Bernard Abolín com apotecari d'origen francès i apotecari major de l'exèrcit que va posar setge a Barcelona durant el 1714. El dit Bernard figura el 1713 en la nòmina de l'hospital volant de campanya amb el títol d'apotecari major i amb un sou de 100 escuts al mes.

Quan el Principat de Catalunya quedà en mans de Felip V, per decisió compartida amb Isabel de Farnesi, la seva segona muller, i amb el privat Alberoni, decidí rescatar Sardenya, Nàpols i Sicília que s'havien perdut durant la guerra de Successió.

Roldán suposa que Bernard Abolín era l'apotecari major de l'exèrcit de la primera expedició, la del 1717, per a la conquesta de Cerdenya (23). Afirmar, a més, que en la següent expedició, la del 1718, orientada a la conquesta de Sicília i Còrsega, Bernard Abolín i Gabriel Ribals, també apotecari, hi prestaren els seus serveis.

Derrotada l'esquadra espanyola pels garants del tractat d'Utrecht, Bernard Abolín tornava a Espanya el 1720 amb el títol d'apotecari major dels reials exèrcits, càrrec que va exercir fins a la seva mort l'any 1738.

No trobem enlloc que Roldan citi el Francesc Abolín que nosaltres trobem diverses vegades com apotecari major en funcions en el Principat.

Així, quan la Reial Audiència evacuà la seva consulta el 24 de novembre de 1720, en resposta a una demanda de Pau Rabassa, apotecari de Calella, Francesc Abolín és citat per aquesta com apotecari i **"assentista"** dels hospitals reials.

22 - Protomèdics, com s'ha vist, pertanyents a l'època de la Casa d'Àustria.

23 - Roldán, R., *La farmacia militar española en el siglo XVIII*. (Madrid, 1925) 185 pp.; 35 i 36. Per qüestions relacionades amb els metges i apotecaris militars, és obligat veure: Massons, J.M., *Historia de la sanidad militar española*. (Barcelona, 1994) 4 vols.

*Crítteri general sobre l'estat de les apotecaries del principat de Catalunya
(1592 - 1774)*

Novament el trobem citat amb motiu d'unes diligències del jutjat de la Superintendència General, motivades per haver estat capturada per l'enemic una apotecaria ambulante, valorada en 2.996 lliures, que es dirigia a Saragossa des de Barcelona, juntament amb Antoni, encarregat de l'apotecaria de Francesc Abolín, apotecari major del reial exèrcit, el 1719 (24), i també trobem una altra referència seva durant el període comprès entre 24 de març de 1727 i 13 d'abril del mateix any.

El 1727, a causa de les intrigues de Ripperdà, Gibraltar fou atacat. Firmat el tractat a Sevilla el 1729 entre Espanya i Anglaterra, els ducats de Parma i Plasència eren cedits al fill gran d'Isabel de Farnesi, Carles de Borbó. Més tard, el 1730, els austríacs, junt amb els russos, imposaren a August II en el tron polac i Espanya i França declaraven la guerra, derrotant als austríacs. Pel tractat de Viena de 1738, Nàpols i Sicília, cedits per Carles IV d'Àustria, passaven a ser per al príncep espanyol. Durant aquest interval de temps, si bé Catalunya havia sofert la pèrdua de gran part de les seves institucions, un fet adquiria importància. Durant aquestes aventures guerrereres patrocinades per l'ambició de la muller de Felip, la ciutat de Barcelona tenia cura de l'avituallament de gran part de les esquadres que anaven a combatre, situació que ens permet conèixer una dada que, si bé era apuntada per Roldán, era desconeguda: el nom de l'apotecari que havia de fer-se càrrec del subministre de medicaments per als 6000 soldats espanyols que havien de precedir a l'infant Carles cap a Parma, Toscana i Plasència (25).

Pel reconeixement de medicines portat a terme el 24 d'agost de 1731, on novament és citat Francesc Abolín com apotecari major dels exèrcits, veiem que havien de ser entregats a Jaume Petersons, "**Electo Boticario**", medicaments per un valor de 7.272 lliures que havien de servir per a l'atenció diària de 250 soldats durant un període de quatre mesos, per als hospitals militars de l'exèrcit que havia d'anar a Itàlia (26).

El 1740 trobem de nou a Abolín, però aquesta vegada no és citat com apotecari, possiblement per descurt, ja que en la revisió feta de les medicines sobrants de l'hospital de Liorna es diu "**del Repuesto de DN Francisco Abolin**" -viu o mort?- En realitat tenim una certesa absoluta de la seva activitat quan actua com apotecari examinador del Protomedicat a Catalunya el 1727, examinant a quatre apotecaris, i després d'aquest any -es citat novament el 1731- perdem la seva pista.

Un fet és evident. Bernard i Francesc eren germans, la qual cosa podem afirmar gràcies a un plet que aquest últim va tenir. Ultra això, Francesc és citat com a examinador del Protomedicat a Catalunya (27) i apotecari major del reial exèr-

24 - A.C.A., P.B. Pr.1719, núm. 3 As.

25 - Roldán, R., La farmacia militar. op.cit.; 37.

26 - A.C.A., P.B. Pr.1731, núm. 3 Al.

27 - A.H.P.B., Registro del Protomedicato de Cataluña, 1719-1734; f. 140 v.

cit del Principat el 24 de març i el 13 d'abril de 1727, i Bernard és citat com a apotecari major dels reials exèrcits, des de 1720 tornant de Sicília, fins a la seva mort el 1738.

Pau Rabassa - Natural de Calella, el 23 d'agost de 1721 obtenia privilegi. Va servir com apotecari major als hospitals reials de les places de Girona, Lleida i Pamplona i a l'hospital volant de campanya abans de novembre de 1720, data en que encara no era apotecari ja que estava practicant des de feia 4 anys a Barcelona a l'apotecaria de Ramon Ribes. D'altra banda, els cònsols del Col·legi li havien ofert "**entrar a examen, luego le admitiran â el aunque no tenga los ocho años de practicante, que previenen sus instituciones**" (28).

Per algun motiu, això no es portaria a terme. Per la Reial Audiència coneixem el 20 de novembre de 1720 que durant tot l'any 1721 Rabassa faria les pràctiques prèvies per pujar a l'examen ofert. Obtenia el títol abans de finalitzar l'any, el mes d'agost. Li era concedit, però, per Sebastià Creagh, havent-lo examinat aquest i els apotecaris Josep Jansana, major, i Josep Jansana, menor, ambdós de Girona.

D'altra banda, trobem a Pau Rabassa com apotecari examinador, nomenat pel protomèdic Sebastià Creagh, el 23 d'agost de 1721, alguns dies abans del registre del títol, actuant en l'examen Josep Segur, de Sant Feliu de Guíxols, que era examinat el dia 11 del mateix mes.

Si bé en alguns dels exàmens fets per Rabassa ell era l'únic apotecari examinador, de vegades actuava acompanyat d'altres per això nomenats. Aquests eren: Josep Corts i Josep Saperas, ambdós de Cervera; Jaume Salvador, de Barcelona; els Jansana; Ignasi Ameller, etc.

L'any 1734 encara tenim notícia que feia aquesta funció.

El 1724 ens consta que Rabassa era donat de baixa de la contribució del Col·legi i que pagava com a fadrí aprenent, a casa de Ramon Ribes, però també aquest mateix any consta que tenia apotecaria a Barcelona, "**en fuerza del Real Decreto como no es maestro constituido por el Collegio se ignora la edad**". Possiblement deuria tenir uns 29 anys. El 1721 el veiem agregat al Col·legi i establert al carrer de Montcada. Moria el 1768, als 74 anys, deixant al seu fill Josep hereu de l'apotecaria, a qui va succeir el seu cosí Josep Rabassa.

Andreu Beau - Apotecari d'origen francès, natural de Cannes i fill d'Antoni Beau, també apotecari, es titulà pel Protomedicat el 13 de setembre de 1727, sent els seus examinadors Sebastià Creagh i Francesc Abolín.

No trobem gaires títols concedits en els que hi figuri el seu nom. El primer el trobem dos mesos després de ser apotecari, registrant-se'n 8 fins el 1729 i possiblement un altre el 1734 on és citat com Mr. Bo.

Sent apotecari major dels exèrcits Josep Ortega, que ho era des de la mort de Bernard Abolín el 22 d'octubre de 1738, sabem que Beau és citat el mes de març

Criteri general sobre l'estat de les apotecaries del principat de Catalunya (1592 - 1774)

de 1740 com apotecari ajudant major de l'exèrcit de S.M. El mes d'abril de 1741 el trobem, amb un sou de 40 escuts al mes, a Barcelona i nomenat per a Maó amb Joan Minuart, sent primer ajudant Gabriel Ribals en propietat havent estat destinat a Galfcia amb un sou de 80 escuts al mes (29).

L'expedició a Mallorca no es portà a terme, en canvi, però, se'l nomenà l'any 1741 amb el càrrec per a l'expedició a Itàlia, al front de la qual hi havia el comte de Montemar, on va prestar els seus serveis.

En desencadenar-se la guerra del Rosselló fou nomenat primer ajudant de l'exèrcit de Catalunya l'1 d'abril de 1793 i en morir el mes de gener de 1794 D. Juan Lopez Nuñez, apotecari primer d'aquell exèrcit, ell fou designat per substituir-lo al mes següent. Poc temps, però, va exercir aquest càrrec ja que moria el mes d'abril de 1795, en plena campanya.

Joan Minuart i Parets - Deixant a part la qualitat científica de Joan Minuart, s'ha dit que el 2 d'octubre de 1722 obtenia el seu títol d'apotecari. Hem trobat, però, dades que semblen mostrar que existeixen alguns dubtes sobre Minuart.

El 5 de març de 1719, trobem a Sant Celoni, lloc on es diu que va néixer, un Joan Minuart cirurgià, fill de Benet Minuart, llaurador, i de Gerònima, el qual havia obtingut el títol pel Dr. Sanpera (30).

El 21 d'abril de 1719 és citat el nostre Joan Minuart, fill de Bartomeu, "pelayre" de la ciutat de Barcelona, i de Mariana, ambdós difunts, com a fadrí apotecari resident a Sant Cugat del Vallès, havent estat ja examinat (31). El mateix dia, Joan Minuart, reconeix deure, i desitja pagar abans de la Verge de Setembre, 33 lliures i 12 sous per l'expedició i despeses del privilegi i revàlida efectuats.

Fins aquí tot ens podria fer creure que la data que fins ara s'havia donat, 2 d'octubre de 1722, era errònia, sent veritable la del 1719, existeix, però, en el registre una nota del 2 d'octubre de 1722 que és igual a la del 1719. Segons això, en aquesta data de 1722 igualment s'havia concedit títol a Minuart i ens preguntem, el 1719 o el 1722? La referència del 1722 ve motivada per algun altre fet? Tal vegada no havia pagat el deute fins 1722? L'interrogant queda obert.

Abans de passar a l'exèrcit, Joan Minuart va exercir a l'apotecaria del convent dels Agustins de Barcelona i després, per reial decret de juliol de 1739, va exercir a la Ciutadella també de Barcelona.

Folch, Roldán, Chiarlone, Mallaina, etc. han proporcionat més dades sobre la categoria científica i aportacions a la ciència de Joan Minuart.

Pere Martir Porter - Natural de Barcelona, fou titulat el 7 d'agost de 1729. Concedit el títol pel protomèdic Sebastià Creagh, no hi ha constància que al seu examen hi fos present cap apotecari del Protomedicat. L'any 1736 era apotecari en el Reial Hospital Militar de Tarragona.

29 - Roldán, R., La farmacia militar. op. cit.; 42.

30 - A.H.P.B., Registro del Protomedicato de Cataluña, 1719-1734; f. 4.

31 - Id.; 24 i 42.

Josep Tresanges - Apotecari natural de Bagà. El 9 de novembre de 1729 obtingué el títol pel protomèdic, sent examinat per Dídac Duberne, metge de l'exèrcit i del Reial Hospital de Tarragona, i per Tadeu O'Connell, metge del Reial Hospital de Cardona, hospital on el 1736 Tresanges estava al front de la seva apotecaria.

Joan Merly (o Merlé) - Natural de Muanchy (Provença). L'1 de gener de 1732 era examinat per Ignasi Ameller i per Joan Minuart, ambdós examinadors del Protomedicat. El 1736 estava al front de l'apotecaria de l'Hospital Militar d'Oran.

Francesc Arbués - Desconeixem on va néixer. Era titulat pel Protomedicat el 27 d'abril de 1734, sent examinat per un tal Dr. Brunés i per un apotecari de Vic no identificat. L'any 1736 estava al front de l'apotecaria de l'Hospital Militar de la Seu d'Urgell.

Francesc Fontanals - Ignorem d'on era natural, però, pel seu cognom, segurament era català. El 24 de desembre de 1728 obtenia el títol, sent examinat per Creagh i Andreu Beau, l'apotecari francès. El 1736 estava al front de l'apotecaria de l'Hospital Militar de Vic.

Sabem que l'any 1774 estava establert a Sant Julià de Vilatorrada i que la seva apotecaria no era precisament de les més ben proveïdes.

Antoni Busquets - Antoni Pau Busquets obtenia el títol el 13 de maig de 1728, sent l'únic examinador Andreu Beau. L'any 1736 estava a l'apotecaria de l'Hospital Militar de Lleida.

Francesc Carbonell - L'any 1723 Francesc Carbonell, apotecari major de l'Hospital Reial de Militars de Vic, enviava a la Reial Audiència un memorial sol·licitant un "**porte de armas**" per a ell i per al seu fill Francesc, menor, que era correu major d'aquella ciutat.

Aquest Francesc Carbonell no tenia títol concedit pel Protomedicat. L'any 1719 el trobem citat, junt amb Segimon Boxeda, com a cònsol del Col·legi d'Apotecaris de Vic.

Referint-nos a aquesta petició de portar armes, la Reial Audiència informava desfavorablement dient que a Carbonell, major, no li corresponia per categoria i al menor tampoc, ja que sempre -deia- la Reial Audiència havia tingut molta cura en respectar els edictes "**para no llenar de armas el principado, atendiendo alas perjudiciales consecuencias que de lo contrario podrian seguirse, respecto a ser tan inclinado el Genio de la Nacion a su Ejercicio**" (32).

Josep Corts i Huguet - Nascut a Cervera el 5 d'abril de 1667, era fill de Josep Corts i Solé, apotecari, i de Maria Huguet, filla de Josep Huguet també apotecari. Estudià filosofia a Lleida i, en morir el seu germà gran, va deixar els estudis i començà a aprendre l'art d'apotecari. Aviat va fer una farmacopea en llatí, de la qual no hi ha proves que s'arribés a publicar. Al mateix temps, iniciava la seva dedicació a la història de Cervera escrivint un resum que arribà fins el 1702.

***Criteri general sobre l'estat de les apotecaries del principat de Catalunya
(1592 - 1774)***

Entre 1705 i 1715 va sofrir dos saqueigs a casa seva, destruint-li una vegada l'apotecaria. Fet presoner el 1706, passà dos mesos tancat a Lleida i Barcelona, sent després desterrat fora dels límits de la vegueria.

Sabem que fou regidor a Cervera ja que el 21 de maig de 1719 la Reial Audiència evacuava informe, per una petició de Corts perquè se l'habilités amb despatx de regidor i perquè se li prengué jurament. Segons la Reial Audiència, el despatx estava conforme i s'admetia que a Corts se li prengué jurament, tal i com s'havia fet amb d'altres regidors nomenats pel rei.

Aquesta notícia ens és útil per veure que la categoria de Corts era la de plebeu.

Per la seva activitat, el 1712 Corts era nomenat capità de la infanteria espanyola, del regiment de naturals de Cervera, i el 1719 regidor a perpetuïtat de Cervera.

El 1713 havia traduït al castellà el llibre de Joan Baptista Comazzi "Moral de Príncipes" que, imprès dos anys després a Madrid, fou atribuït a Dídac Bravo de Villasanta.

Els anys 1720 i 1721 actua com a apotecari examinador delegat pel tinent del Protomedicat. Durant la guerra de Successió fou un panegirista de Felip V i, en aquest sentit, el 1723 acabà una història de la seva ciutat titulada "Estado Antigo y Moderno de la Ciudad de Cervera", a la que va anar-hi afegint notes fins l'any 1740. El seu costum de fer anotacions al marge dels llibres de l'administració municipal, especialment en el llibre de Solemnitats, o "Llibre Verd del Racional", ha resultat molt útil per conèixer dades molt importants de Cervera.

El 1724 li fou encomanada la "Loa" en honor de les festes de la coronació de Lluís I. Posteriorment, va traduir l'"Arte de bien morir", de Robert Bellarmino, i "La cruz suavizada o motivos para conformarse con las tribulaciones", del pare Joan Pinamonti. Composà també un "Catalogo genealogico desde Adan hasta el presente año de 1746".

Un fill seu, Agustí Corts i Armengol, fou metge i catedràtic de la universitat de Cervera. De la seva segona muller va tenir un altre fill, Josep Corts i Torner, que continuà la professió del seu pare. Un fill d'Agustí, el primer nét de Josep Corts, també va ser doctor en medicina.

Josep Corts i Huguet va morir a Cervera el 1747. La seva herència, per raó dels estralls de la guerra de Successió, fou molt mermada (33).

Miquel Carrera - Sabem que l'any 1721 era regidor de la vila de Constantí, vila a la que va proveir dels medicaments necessaris per a l'abastament de la seva població.

Com que la vila de Constantí havia obert apotecaria "à su Cargo i costas", Carrera es veia obligat a buscar un altre lloc per establir-se i poder mantenir la seva família, escollint la vila de Reus. Ja que era regidor, sol·licitava l'exoneració del càrrec (34), la qual cosa li era concedida. Se li ordenava, però, que prèvia-

33 - Duran i Sampera, A., Documentació proporcionada per correspondència personal.

34 - A.C.A., A. r.171.

ment donés compte als quatre regidors que hi quedaven, i davant del batlle, del que havia administrat perquè després no **“le impidan el transito y libertad de establecer su domicilio en la Villa de Reus”**.

Aquest cas, justificat, no era l'únic. Possiblement proliferarien les peticions d'exoneració de càrrecs. A principi de l'any 1722 la Reial Audiència deia que eren injustos els recursos fets per metges, apotecaris i cirurgians de diferents llocs del Principat dient que ser batlles o regidors els estorbava en l'exercici del seu art i no podien atendre els malalts. Això era conseqüència del criteri del corregidor de Barcelona (35) que havia manifestat que **“tales superiores nunca cumpliran cabalmente con la obligacion de sus empleos por no privarse de sus primitivos ejercicios, con que han de mantenerse”**, per la qual cosa era convenient que aquests no fossin nomenats sinó que els proposessin altres individus (36).

No obstant això, la Reial Audiència també plantejava una altra versió. Deia que executar aquesta ordre no era fàcil de resoldre immediatament i que feia més de dos mesos que hi estava treballant. Afegia que en molts llocs exercien el càrrec metges, apotecaris i cirurgians i que si es manava excloure'ls, després d'haver estat proposats per les mateixes comunitats, fora molt mal vist.

D'altra banda, tenint en compte que per reial ordre del 28 de març de 1721 les nòmines de justícies i regidors havien d'estar confeccionades durant els primers mesos de l'any, era precís molt de temps per fer-les de nou.

Als arguments donats que pel tipus d'activitat no podia exercir-se la professió, la Reial Audiència adduïa que en aquest cas cap ofici realitzat per altres persones podria permetre l'exercici d'aquells càrrecs, la qual cosa faria que ningú els volgués. Quant al judici manifestat sobre metges, cirurgians i apotecaris, si bé la Reial Audiència creia que aquell cas podia donar-se en alguns llocs on tan sols hi hagués un metge i un cirurgià, per tenir cura d'una àmplia zona, ja es tenia en compte i no s'havia **“nunca entretenido en lo que toca a los boticarios porque estos tienen su empleo que les dexa muchas horas del día llenas de ociosidad: y para ocuparlas pueden aplicarlas, a otro ejercicio, o, serio o, diversion”**, tenint-se, a més, en compte que s'havien comprovat **“los muchos empeños que hacen estos sujetos, y que este año han echo para ser elegidos en Justicias y en Regidores en muchos lugares de este Principado...”**

No eren aquests els únics motius que la Reial Audiència assenyalava. També deia que en molts llocs tan sols eren aquests els qui sabien llegir i escriure, qualitats necessàries que convenien a la salut pública, ja que havien de fer, rebre i examinar **“los Billetes de Sanidad”**, dada aquesta última que, de trobar-ne altres sobre el mateix tema, podria orientar una molt interessant hipòtesi de treball ja que es planteja la sospita que, de vegades, eren els apotecaris els qui deuriem portar un control d'aquests documents.

35 - L'any 1721, havent marxat definitivament el marquès de Castel Rodrigo, ho era el comte de Montemar.

36 - A.C.A., A. r. 133; f. 110.

**Crítteri general sobre l'estat de les apotecaries del principat de Catalunya
(1592 - 1774)**

Com a últim argument es diu que si en temps del marquès de Castel Rodrigo s'havia anomenat a aquests individus, això havia produït "muy buenos efectos" i que ni el marquès ni la Reial Audiència havien vist tals inconvenients en l'exercici dels càrrecs, demanant, per tant, que, a la vista dels memorials rebuts, que eren quatre, abans de prendre una decisió es madurés la reflexió ja que ni metges ni apotecaris ni cirurgians tenien el dret d'apartat-se del que fins llavors s'havia fet.

La qüestió de nissagues d'apotecaris no ha estat deixada de banda. Existeixen aportacions que cal tenir en compte referides a determinades famílies (37).

-
- 37 - Babiano Ortiz de Zarate, C., L'antiga farmàcia Pallarés de Solsona. "Bol.Inf.Circ.Ftca." (1987) 4, 11:21 - Comentarios a dos documentos inéditos referentes a la antigua farmacia Pallarés de Solsona. Un pacto de sociedad e inventario. "Circ.Ftca." XLVIII (1990) 306, 131:142 - La farmacia Pallarés de Solsona. Un curioso proceso de exención a filas del boticario Josep Pallarés Jalmar en la guerra de la Independencia (1808-1814). "Gimbernat" XI (*) (Barcelona, 1991) 27:42 - Coromines Balletbó, M.- Aspectes sòcio-sanitaris del fons Pallarés. Solsona 1450-1855 (Tesi doct. mecanograf.) (Barcelona, 1994) 286 fls.+ 10 ils.+ 1 graf. - Jordi, R.- Per a una genealogia dels apotecaris catalans: nota referida a Antoni Sala i Parer. IV Congrés d'Història de la Medicina Catalana. Poblet, 7/9 juny 1985. Gimbernat, VII (*) (1987); 91:100 - Caballé Martí, I., La família Salvador, una nissaga d'apotecaris. Calella-Barcelona. Aportació històrica i evolució de la farmàcia a la primera meitat del segle XVIII. (Tesi doct.) (Barcelona, 1985) V. I i II, 765 pp. - Bénézet, J.P., "La pharmacie dans les pays du bassin occidental de la Méditerranée (XIIIème-XVIème S.)" (tesi doct.) (en premsa) - Jordi, R., Notas sueltas sobre boticarios y farmacéuticos a ambos lados de los Pirineos. 1344/1831. XXII Cong. Int. Soc. Ftca. Medit. Latino, Montpellier, 19/22.9.1996.

XIV

**APOTECARIS, DROGUERS I
CERERS A CATALUNYA
(SEGLES XIV-XIX)**

El 12 de juny de 1352, pel que fa a espècies i drogues, a Barcelona el municipi prohibia que ningú gosés “falsar ne encamerar pebra, gíngebra, safrà, laque, indi, girofle ni nenguna altre mercaderia” sota pena de 60 sous, i, a més, que ningú pogués comprar, ni tenir, ni vendre safrà falsificat, en el qual cas aquest hauria de ser cremat (1).

El 17 de desembre del mateix any (2), entre les ordinacions pel bon govern de la ciutat de Barcelona, es prohibia als mercaders falsejar les espècies abans citades, reiterant-se el 16 de desembre de 1355 (3).

El 3 de març de 1372, a una de les crides del veguer, crides que periòdicament eren anunciades, es disposava que:

“Item, que tot especiayre e mercader e altre persone qui haja de present o haura d’aquí avant rialgar o altres coses verinoses, a qui hayen vari, qu’n hayen a tenir dins tanchadura, la qual sie tanchade abclau, a tolre avinentese, que daura ni missatge no’n puse vendre ne donar ne liurar, sinó’s axi com dit és, segons la ordinació damunt dita, sots ban de D. sous per cascuna vegada que contra face” (4).

El contingut d’aquesta crida és diferent al de les ordinacions promulgades. Aquesta diferenciació es confirma quan el 14 de juny de 1378 (5) trobem una nova referència a les sofisticacions fetes pels mercaders, prohibint-se, igual que l’any 1369, la falsificació de les espècies -pebre, gíngebre, safrà, laca, indi, etc.- sota pena de 60 sous.

Tanmateix, durant aquest període de temps podem observar un nou aspecte que també fa referència al control establert sobre determinats materials. Entre els dies 21 de febrer i 23 de març de 1373 el veguer promulgava un ban prohibint disparar amb ballesta contra ningú, no podent-se emprar aquesta arma, sent penjat qui no complís. El mateix ban, però, advertia que cap especier, ni cap altra persona, havia de tenir “**erba de ballesta o de cervo ni tretas**” ni cap mena d’armes que fossin d’aquesta erba untades ni de cap “**altre cosa verinosa entuxegades**”. S’advertia que qui infringís l’ordenat “**perdrà lo puny sens tota mercè**” (6).

1 - A.H.M.B., Registre de Ordinacions Especials, 1349-1364; f.32 v i 33.

2 - Id.; f.43.

3 - Id.; f.83.

La insistència per part del Municipi era evident. L’any següent, l’11 de gener, novament es repetia per la ciutat que ningú mistifiqués “**pebra, gíngebra, lacha, indi ni naguna altres mercaderias**” sota la pena de 600 sous.

(vegeu: Id.; f.103 v).

Passats alguns anys, sense excloure la possible repetició d’aquestes mesures previsoras, el 3 de març de 1369 es mantenien tant la prohibició com la sanció.

(vegeu: Id. 1365-1372; f.34).

4 - A.H.M.B., Vegueria. Registre de crides, 1372.

5 - A.H.M.B., Registre de Ordinacions Especials, 1372-1378; f.131.

6 - A.H.M.B., Vegueria. Judicials, 1373; f.74.

L’any 1462, dos especiers, Pere Prat i Antoni Guimerà, havien cobrat 5 lliures 16 sous i 8 diners i 10 lliures 2 sous i 16 diners, respectivament, per haver subministrat, amb finalitats bèl·liques, “**herba de ballesta**” al municipi.

Aquest ban ens indica clarament que la venda de substàncies perilloses que podien ser emprades amb finalitats agressives es presentava de la mateixa manera que la venda de drogues i espècies, és a dir, que tant els especiers com altres persones podien tenir accés a aquests materials, però de manera regulada.

Tornant a l'abans citada crida del 1372, s'hi pot apreciar una clara diferenciació entre l'especier, el mercader i el mercader-droguer. El disposat sobre les metzines esmentades ens mostra que si aquells estaven en possessió de substàncies perillosament actives, l'evidència majorment significativa entre els termes emprats ve d'una data anterior, la del 14 de març de 1351, quan a les corts de Perpinyà, mitjançant instrument públic, Pere III establí que el veguer o batlle de cada ciutat o vila, amb el consentiment de les autoritats locals, podia escollir cada any tres apotecaris perquè, un cop a la setmana, reconeguessin l'estat dels compostos medicinals fets pels apotecaris, atès que les males condicions dels medicaments, i encara més la imperícia, gasiveria i malícia d'aquells, produïen greus conseqüències per a la salut pública.

Les activitats dels droguers i dels apotecaris tenien en comú la manipulació de substàncies medicamentoses que els uns, mercaders-droguers o droguers, venien a l'engròs i els altres, els apotecaris, compraven per tal de confeccionar els medicaments. Inevitablement, per raó de la comercialització d'aquests materials, existiren tot el llarg del temps motius de topades entre apotecaris i droguers, la qual cosa no exclouia que, de vegades, durant el primer quart del segle XV, motivat pel nòlit d'uns vaixells, trobem associats amb altres persones a mercaders i apotecaris de Barcelona o d'altres ciutats.

El 18 d'abril de 1422 trobem a Gabriel Oliver i a Guillem Mas, ambdós apotecaris de Barcelona, i a Guillem Roques, apotecari de Caller, que estaven associats. Igualment trobem a Nicolau Sala, apotecari, el 16 de juny de 1421, i a Pere de Viladomat, Antic Anglès i Tomàs Llonch, també apotecaris de Barcelona, el 8 de maig del 1423 (7).

De totes maneres, els interessos que es jugaven al voltant del comerç d'espècies tenien importància.

Per aquesta època es venia arrossegant un plet, els orígens del qual desco-neixem, però que deuria ser bastant sonat, que era conegut vulgarment com el cas de les espècies. D'aquest plet tan sols coneixem que els procuradors de la defensa havien pagat, 18 sous i 3 diners, quantitats que no havien de pagar ells (8) perquè, com que el cas havia estat resolt a favor de la defensa i alguns mercaders i altres individus de la part no havien pagat als procuradors, el 30 de gener de 1434 la reina Maria ordenava que el veguer i el batlle prenguessin les mesures

(vegeu: Sobrequés Callicó, J., Aspectos económicos de la vida de Barcelona durante la guerra civil catalana de 1462-1472. Los gastos municipales de 1462-1465. "Cuadernos de Historia Económica de Cataluña" (Barcelona, 2º trim. 1969-1970) 215:285; 218).

7 - Carrere, C., Barcelona, Centre Economique, 1380-1462. (París-La Haya, 1967) 528 pp.; 287-289.

8 - A.C.A., C. r.2976; f.138.

pertinents per tal d'embargar els bens dels qui havien deixat de complir les seves obligacions (9). A més, manava que tot el dipositat a la "taula" (10) fos restituint als seus propietaris i que si s'hagués fet alguna venda d'aquelles penyores, fos anul·lada (11).

La causa deuria ser important ja que gran nombre de persones, si més no en aquesta ocasió, es veien afectades (12).

Amb independència de les qüestions de tipus comercial que podien motivar els enfrontaments i diferències entre els qui es dedicaven al comerç de drogues, espècies, medicaments confeccionats o simples, el 3 d'octubre de 1459 els consellers, escoltant la súplica dels "speciers o apothecaris", donaven noves ordres. Entre altres qüestions, trobem la prohibició de triturar les espècies amb molinet, havent de fer-ho amb morter de coure (13), la qual cosa deuria ser per evitar barreges falsificades, podent passar les diferents substàncies pel tractament més adient de polvorització per tal que tinguessin les qualitats més beneficioses i també, però, per a la seva millor identificació.

Atès que tant els apotecaris com els droguers i altres persones podien tenir materials deteriorats i inadequats per a la confecció de medicaments, podent produir-se gran perjudici a la salut pública, a les ordinations del 12 d'octubre de 1478, estant units apotecaris i cerers a Barcelona, els cònsols del col·legi demanaven al rei Joan que tant els cònsols com els administradors del col·legi estiguessin facultats per reconèixer les tendes dels apotecaris i les d'"altres qualsevol persones que tinguin materials de apothecaria droga o drogues", tenint l'obligació els visitants de no oposar-se a la inspecció, sota pena de 100 sous, i estant els cònsols facultats per destruir o confiscar totes les drogues en males condicions (14). Això molestava en gran manera als droguers per la constant fiscalització establerta pels apotecaris.

9 - Id.; f.160 v.

10 - La Taula de canvi s'obria a la fitotja el 20 de gener de 1401. Regida per ordinations, era administrada per dos administradors elegits pel consell per dos anys. Des de 1413 fou també dipositària dels bens de la Generalitat. El 1714 s'extingia.

11 - A.C.A., C. r.2797; f.129 v.

12 - Els bens dipositats a la "taula" pertanyien a: Joan Vila, Jaume Segà i Francesc Salavert, i, en menors quantitats, a Bartomeu Mir, Jaume Esteve, Joan Vila, Nicolau Seguí, Felip Llusà, Antoni Pi, Nicolau Sala (apotecari), Pere de Sant Jaume, Miquel Çagrau, Pere Doy, Jaume Segarra, Pere Borrell (paraire), Paulí i Jaume Semer, Vda. de Guillem Mancosa, Joan Prestador, Joan Carreras, Pere Girgós, Ramon Alguer, Guillem Sanxo, Manuel Luques, Gabriel Gomis, Jaume Vedell, Bernat Montaner, Bernat Ortal, Bernat de Casaldàguila, Guillem Rabaça, Pere Guillem Dezprat, Guillem Sopera (botiguer), Jordi Lemena, Pere de Montrós, Antoni Cavall, Francesc Guerau, Miquel Biure, Pere Gual (mercader), Pere Oller, Nicolau Cosco, March Terrat, Marc Sayol, Francesc Salavert, Pere Terraça, Berenguer Esteve, Vda. de Francesc, de Vic (mercader), Vda. de Joan Llobet (veler), Vda. d'Antoni Torres (veler), Francesc Costa ("argenter de Caldes"), Guillem Mestre ("formenter"), Pere Queralt (corredor), Bartomeu Roig (botiguer), "Thereu de Pere Niubó, mercader", Gaspar Costabella, Pere Amigó, Vda. de Miquel de Gualber, Vda. de Nicolau Pujalt (patrò de nau) i Bernat Vila (mercader).

13 - A.H.M.B., Deliberacions, 1458-1459; f.71 v.

14 - A.C.A., C. r.3380; f.169.

Pel desig mostrat pels apotecaris d'assegurar tota puresa a les coses pròpies del seu ofici i art, especialment pels grans perills que se'n podien derivar, donant-se el cas que droguers, confiters, mercaders, revenedors, eclesiàstics i seglars barrejaven substàncies polvoritzades falses o en mal estat, sent, per tant, difícils de reconèixer, es sol·licitava com privilegi perpetu -que concedia el rei Ferran- que ningú pogués vendre, ni públicament ni privada, espècies, salses, pebre, gíngebre, clau, canyella, safrà i "**polvos del Duch**", a no ser que fos apotecari col·legiat del col·legi de Barcelona. Per garantir el compliment de l'ordenat, els còsols del Col·legi d'Apotecaris havien de visitar cada any, quan els semblés, les botigues dels abans citats sense ser interferits pels oficials reials i sense la presència del mostassaf, podent, però, demanar en cas necessari l'ajuda de qualsevol oficial, tenint aquest l'obligació d'anar-hi i executar el que haguessin decidit els còsols en la visita (15).

No tot, però, eren desavinences entre apotecaris i droguers. De vegades l'associació entre ells per explotar la venda de medicaments va ser una realitat. Estant estatutit que per obrir apotecaria era precís examinar-se segons manaven privilegis i ordinacions i sabent-se que existien individus amb la intenció de compondre i vendre medicines sense haver passat examen, cobrint-se mitjançant l'associació amb un apotecari, la qual cosa a més de ser perjudicial per a la salut pública era perjudicial pels apotecaris, els consellers havien ordenat que cap apotecari podia prestar el títol a una altra persona que no estigués examinada (16). Això amb tota seguretat es va complir, però, temps després, ja l'any 1533, arribat a coneixement dels consellers i dels apotecaris que hi havia alguns "**botiguers droguers**" o mercaders que per vendre millor els seus materials s'havien associat amb un apotecari, posant-lo a casa seva amb l'excusa d'haver-li llogat part del local, amb la qual cosa els medicaments confeccionats i les drogues tenien millor sortida i comerç, i tenint també en compte que tan sols era l'apotecari qui podia fer-ho, i tant el soci com ell juraven que així era, a requeriment dels còsols del col·legi i segons deliberació que tingué lloc al Consistori, s'ordenava (17) que des del 29 de novembre no li fos permès a cap especier o apotecari de la present ciutat obrir o tenir tenda per vendre medicines ni vendre-les d'amagat o declaradament a casa de cap droguer o mercader que vengués drogues, com tampoc a casa d'altres persones que a tal negoci es dediquessin (18).

Malgrat tot, posem en dubte que aquesta ordinació s'apliqués enèrgicament. Ens consta que durant el període 1r de gener de 1595/1er de gener de 1623 l'a-

15 - 29 d'agost de 1510.

16 - 9 d'agost de 1473.

17 - 17 de novembre de 1533.

18 - Si un apotecari volia obrir botiga, aquesta havia d'estar a la seva pròpia casa o allà on habitualment visqués, ja que no tan sols s'havia d'apartar del mal sinó que de caure-hi, evitant donar facilitats per fer-ho.

(vegeu: A.H.C.B., Registre de Ordinacions, 1530-1538; f.109).

potecari Gabriel Benet i Pedrol i el mercader Jaume Magarola, ambdós de Barcelona, formaren companyia per explotar l'apotecaria del primer (19).

Ja a mitjan segle XVI un aspecte important com era el control dels materials dedicats a la confecció de medicaments, evitant guanys innecessaris que podien portar a l'oblit d'aquest control, que podia venir a conseqüència de les concomitancies existents entre droguers i apotecaris, era criteri que s'havia sedimentat en el Col·legi d'Apotecaris de Barcelona. Aquest criteri era molt justificat segons el concepte legal que qui havia de respondre de la qualitat dels materials medicinals que es manipulaven era l'apotecari i ningú més.

No obstant això, en general, malgrat que els privilegis eren suficientment explícits, res impedia que els droguers els ignoressin pensant en els seus propis interessos.

El 14 de desembre de 1546 Joan Fernández Manrique, marquès d'Aguilar, canceller major de Castella i capità general de Catalunya, pronunciava una sentència referida a una causa entre droguers i altres individus, d'una banda, i el Col·legi d'Apotecaris, de l'altra (20). En aquesta sentència es deia que, tenint en compte el privilegi reial concedit als cònsols i al Col·legi d'Apotecaris de Barcelona en el que es prohibia a mercaders, droguers, sucrers, revenedors i altres que tinguessin o venguessin alguna droga o espècie falsa, pebre, gíngebre, clau, canyella, safrà, bitxo, pólvores o qualsevol altra substància simple o composta concernent a la medicina, triturada o **"canviada la seva essencia"**, havent de vendre-les i tenir-les senceres, o sigui, **"en la seva propia forma i material tal com son segons la seva naturalesa"**, i ja que el privilegi concedit als apotecaris el seu dia pel rei era **"cert i clar"**, no hi havia cap dubte que la sentència era favorable al Col·legi d'Apotecaris de Barcelona (21).

Es indubtable que aquests plets i discussions ocasionaven despeses al col·legi, despeses que havien d'afrontar-se amb l'ajut de tots els apotecaris, tal com queda palès el dia 23 de març de 1547 (22) quan, reunint el col·legi, els cònsols manifestaren que, per raó del plet i causa existent entre el col·legi, els droguers i altres

19 - A.H.P.B., Not. Gaspar Montserrat Xemalleu, lg. 32, 1ª part; 1623.

20 - A.C.A., C. r.4247; f.238-241.

21 - Aquesta sentència reiterava i reforçava les facultats dels apotecaris de Barcelona pel que feia a la venda i manipulació d'espècies medicinals al detall i altres, com eren el pebre, gíngebre, clau, canyella, safrà, pólvores del **"Duch"**, etc., reafirmant tot el dispost amb anterioritat per privilegis, ordinations de la ciutat i sentències, per les quals ells eren els únics que, en exclusiva, podien tenir i vendre espècies i drogues al detall i modificades del seu aspecte natural.

22 - Aquest dia el col·legi es reunia a l'església del Palau Reial per discutir sobre les despeses del plet que abans hem citat, prèvia convocatòria dels cònsols Joan Latzer Rossell i Antoni Ferrer, convocatòria que havia arribat a cada individu del col·legi mitjançant el síndic del mateix, Pere Prexens. Assistiren a la reunió: Miquel March (a) Roig, Joan Lucano, Bartomeu Gavarra, Joan Magarola, Joan Bosqui, Miquel Çafont, Jaume Gomis, Joan Latzer Bosch, Climent Fontanilles, Joan Torrent, Francesc Joan, Joan Florença, Francesc Busquets, Gabriel Oller, Miquel Alphonso, Joan Fonoll, Perot Tersa, Pere Symon, Vicens Querol, Miquel Soler, Joan Tudela i Pere Pau Solanes, a més dels cònsols i el síndic.

individus, s'havien produït moltes despeses i **"encara sen speren fer mes"**, i com que Miquel March (a) Roig havia prestat **"per lo be y honor"** del col·legi una apreciable quantitat dels seus bens, la qual quantitat demanava se li tornés, consideraven els cònsols que això era molt lògic i de raó ja que March no tan sols havia fet una bona obra sinó que havia tingut **"molts treballs i fatigues per la deffensió de dit plet y causa"** (23).

Iniciades les deliberacions, en primer lloc s'acordava que, de les **"judicacions fahedores dels comptes dels apotecaris"**, li fossin reintegrades a March totes les quantitats que aquest havia avançat i que els cònsols i els qui fossin escollits a l'efecte comprovessin els comptes de les despeses del plet i causa i que, un cop fet això, s'establís una taxa a pagar pels col·legiats, no podent quedar-ne cap d'ells exempt, estant facultats els cònsols i persones escollides per exigir i realitzar qualsevulla actitud executiva per al seu cobrament (24).

El col·legi escollia per associar als cònsols a Joan Magarola, Miquel Çafont, Jaume Gomis, Gabriel Oller, Vicenç Oller, Vicenç Querol i Pere Pau Solanes.

També s'acordava remunerar a un tal Francesc Busquets pels treballs i perjudicis causats, sobre els quals havien de decidir els cònsols i col·legues designats a l'efecte.

Els escollits, reunits dies després amb els cònsols, exceptuant-ne Çafont que estava absent, acordaven pagar a Francesc Busquets la quantitat de 50 ducats, equivalents a 60 lliures barcelonines, i que, per les quantitats que es devien a Busquets i a March, cada col·legiat pagués 5 ducats, equivalents a 6 lliures barcelonines, quantitat que comprenia la taxa de 2 ducats acordada com aplicable amb anterioritat.

Alguns anys més tard, el 2 de desembre de 1558, els droguers, no massa resignats a perdre posicions que afectessin els seus interessos, obtingueren del Consell de Cent que els apotecaris no poguessin confeccionar privadament la triaga, la sàlvia imperial i el mitridat, sinó que es confeccionessin públicament i que, a més dels apotecaris que fossin escollits, també s'escollissin dos metges físics i dos droguers, els quals, tots plegats, havien de confeccionar aquests medicaments en presència dels consellers, sent aquestes confeccions les que havien de vendre els apotecaris (25).

23 - El cònsol Rosell digué que l'apotecari Francesc Busquets havia portat la causa amb molta diligència, abandonant els seus propis negocis per "entendre ab molta vigilantia en la deffensió de dita causa", per la qual cosa havia sofert "molt dany". Això havia motivat que se li digués a Rossell que el raonable fora convocar al col·legi per tractar d'aquestes qüestions ja que Busquets havia treballat "ab totes ses forces" pel bé de tot el col·legi.

24 - En aquesta reunió s'acordava també que d'aquella data endavant cap apotecari del col·legi pogués taxar o judicar cap compte donat per un altre apotecari del col·legi. Si algun apotecari no complia l'acordat, aquest estava obligat a pagar a la caixa del col·legi aquella part del salari que correspondria a la caixa si els comptes haguessin estat judicats pels cònsols del col·legi.

25 - A.H.M.B., Deliberacions, 1558-1559; f.104 v.

Pocs dies després, el 28, els droguers també aconseguien que la “**confecció nobilis**”, vulgarment coneguda com confecció d'alquermes, no pogués ser confeccionada pels apotecaris si no ho era en “**lo modo y forma que per lo Consell ordinari deliberat a dos del present mes**” havia acordat que es confeccionés la triaga (26).

Aquestes mesures fustigaren els apotecaris a defensar-se. El 6 d'octubre de 1558 aquests havien argumentat als consellers que la presència dels dos droguers no era necessària ja que aquests no havien passat cap examen que els capacités per a la “**verdadera conexensa de las drogas y altres coses son menester en dita confectio**”, i que també calia considerar que es podrien produir malentesos entre apotecaris i droguers pels “**plets finguts entre ells**”. Els apotecaris aconseguien que el Consell de Cent, informat sobre la qüestió, deliberés i arribés a la conclusió que no era necessari que els droguers intervinguessin ja que el que convenia era que aquestes confeccions es fessin prontament i amb tranquil·litat (27).

L'any 1562, constituït el Col·legi de Droguers, assolit el seu reconeixement com a corporació i no sent cordials, com ja era costum, les seves relacions amb el Col·legi d'Apotecaris, els droguers continuaren actuant bastant al seu aire, la qual cosa motivava que els apotecaris no poguessin deixar de vigilar els seus interessos que continuaven veient perjudicats.

A la vista d'una notícia datada el 16 d'octubre de 1586 (28) *tenim coneixement* d'un altre procés quan el 15 de maig de 1567 Jaume March (a) Roig i Joan Prats, ambdós còsols del Col·legi d'Apotecaris, afegien una súplica a la causa que mantenien contra droguers i sucres. Deduïm que els còsols denunciaven la violació pels droguers, sucres i altres individus d'una reial sentència pronunciada a favor del col·legi, la data de la qual no s'especifica. Els còsols dels apotecaris havien trobat pebre triturat a casa d'alguns droguers, la qual cosa estava prohibida ja que tan sols podien tenir-lo sencer. Deien els còsols en la seva súplica que la inspecció del frau i de l'exigència de l'aplicació de penes els havia de ser atribuïda i encarregada. Per la seva part, el síndic de Barcelona pretenia que aquesta inspecció pertanyia als consellers i, encara que la reial sentència els ho impedia, s'argumentava que el que desitjaven els apotecaris era interposar-se en la qüestió. El que havien de fer els còsols del col·legi, deien, era tornar als infractors les penyores de les quals s'havien apoderat com a sanció.

26 - Id.; f.108 v.

27 - Així, en un futur, els droguers no hi estarien presents, quedant, però, en vigor els acords presos els dies 2 i 28 de setembre amb l'excepció indicada. Amb això també aconseguien els apotecaris, de manera pràctica, eliminar la presència del droguer segons deien les ordinations de novembre de 1433.

(vegeu: Id.; f.110 v).

28 - A.C.A., C. r.4848; f.281 v i ss.

Aquesta situació havia produït gran tensió entre els consellers i els cònsols del Col·legi d'Apotecaris perquè els primers disputaven als segons l'exclusiva d'inspecció de les drogueries i de les altres tendes.

Veiem, a més, que els cònsols apotecaris volien confiscar a la part contrària dos capsos, contenint una algàlia i l'altra almesc, trobades a casa d'un tal Milà. Aquest va recórrer als consellers. Per la seva banda, el mostassaf Iborra requisa-va de l'apotecaria de Roig, cònsol del col·legi, un morter i certa quantitat de confits que aquest havia confiscat a un droguer. Els cònsols havien posat recurs i, com que la sentència els havia estat favorable, el morter, que era de coure, i els confits que el regidor s'havia emportat de casa de Roig, o el seu valor, havien de ser-li tornats.

La qüestió no deuria agradar massa i els consellers, el mostassaf i els droguers alhora deien que els apotecaris no es podien ficar en coses que no eren de l'art de la medicina i que, per tant, la jurisdicció en aquest cas era privativa dels consellers i del mostassaf, basant-se en un privilegi concedit el 1510 per Ferran el Catòlic a la ciutat de Barcelona. Afirmaven que no havia d'observar-se cap altre privilegi. Però com que el 1570 s'havia pronunciat una altra sentència favorable als apotecaris i contra el síndic de la ciutat, síndics de la Llotja de Mar, droguers i mercaders, davant la por de que el Col·legi d'Apotecaris inquietés novament en defensa dels seus interessos, els droguers i els altres demanaven als consellers que interposessin recurs. Així, s'anomenava una vuitena per tal que estudies les ordinations de Barcelona, arribant aquesta a la conclusió que ni el lloctinent del governador ni l'assessor podien exercir jurisdicció a la ciutat. Això motivà que els apotecaris demanessin que la provisió dictada i l'escriptura presentada pel síndic de la ciutat i les 8 persones de la comissió fossin revocades i anul·lades, aconseguint que el 13 de gener del 1586 la Reial Audiència proveïés de paraula que pel que feia a la sentència reial els consellers havien d'inhibir-se'n, però que pel que feia a aquesta qüestió no se'ls restringia cap autoritat.

Això deuria fer efecte ja que el síndic de la ciutat en la seva súplica deia que la ciutat no tenia la intenció d'actuar contra la sentència reial i, a més, la conclusió final de la Reial Audiència era que no es podia impedir als apotecaris que actuessin segons la sentència i les provisions fetes posteriorment, condemnant-se a la part neutral a les despeses.

Per tal d'evitar diferències, a començament del segle XVII, el 25 de juny de 1603, el Col·legi d'Apotecaris i el de Droguers arribaven a establir una concòrdia que el 12 d'octubre de 1604 era aprovada pel capità general del Principat de Catalunya (29).

29 - Aquesta concòrdia mostraria a través dels anys que de ben poc serviria per evitar competències. Orientada per l'arrelat sentit pactista català, fructífer de no mitjançar importants interessos econòmics, no va impedir, però, als droguers que continuessin amb les seves actituds negades a comprendre que, tot i sent les drogues i espècies susceptibles de transformació i material comerciable, la funció era molt diferent a la seva.

Els apotecaris, però, tancats en el seu món i atents a protegir el seu status, no tingueren la suficient empenya per evolucionar en un sentit orientat a aconseguir un veritable monopoli del medicament que arranqués ja en el seu origen del control de les matèries primeres necessàries per a la seva confecció, la qual cosa tal vegada hauria pogut prosperar d'haver-se fomentat l'associació legal d'apotecaris, droguers i mercaders, en lloc de tallar-la per l'ordinació del 29 de novembre de 1533. Possiblement, les circumstàncies tampoc els afavoriren massa ja que no hem d'oblidar que els apotecaris del Principat eren quasi en la seva totalitat manipuladors de drogues medicinals i que aquestes els eren subministrades pels mercaders de Barcelona i per alguns d'altres ciutats importants; situació que, en el terreny comercial, els posava en mans dels seus subministradors. Aquest fet possiblement els treia la iniciativa de competir amb aquells en el seu terreny, mermant també, tal vegada, possibilitats la constant defensa de les seves prerrogatives i privilegis que els obligava a mantenir unes despeses molt apreciables pel nombre d'apotecaris existents, atès el proteccionisme que mantenien.

Aquests fets que es produïen a Barcelona presentaven diverses característiques diferents a les d'altres ciutats. Per comprendre-ho cal retrocedir en el temps que ens instruirà sobre certes circumstàncies plantejades de diferent manera.

Testimonis en un plet (1587-1589)

Gràcies a part de la documentació corresponent a un plet entre apotecaris i droguers mallorquins ens ha estat possible conèixer alguns aspectes interessants de les seves activitats, tant a Barcelona com a Mallorca.

Per les dades que coneixem, sembla ser que durant els anys compresos entre 1579 i 1582 la Reial Audiència de Mallorca i el Reial Consell havien pres com a base d'algunes sentències donades en relació al plet els usos i costums de la ciutat de Barcelona, segons les relacions que obeïen a la legislació vigent a la capital del Principat de Catalunya, la qual cosa, no satisfent gaire als droguers de Mallorca, els havia impulsat a continuar el plet en defensa dels seus interessos. Aquest plet havia obligat, a instàncies dels uns i dels altres, a obtenir testimonis de ciutadans barcelonins per aportar criteris que ajudessin a clarificar el panorama. Gràcies a aquests ens ha estat possible conèixer interessants aspectes relacionats amb el comerç dels droguers i apotecaris barcelonins perquè, sense arribar a conèixer el resultat final del plet, hem comprovat de manera indirecta certes diferències existents entre els apotecaris i els droguers mallorquins i els seus col·legues barcelonins, dades procedents de la documentació guardada a l'Arxiu Històric Municipal de Barcelona, però que tan sols comprenen el període 14 de maig de 1568 a 28 d'abril de 1569 (30).

Per la fase del plet que coneixem, sabem que Llorenç Borràs, síndic dels candelers, especiers i droguers de la ciutat de Mallorca, vista la sentència pronun-

ciada a la Reial Audiència de Mallorca el 29 de juliol de 1589, afirma que es consideraven afectats, perjudicats i agraviats per les reials sentències pronunciades a favor dels apotecaris.

En les capitulacions del primitiu procés es prohibia als droguers la venda de triaga magna, mitridat, pólvores de “**duch**” i “**panrás**” (vi hipocràtic?). Argumentava el síndic Borràs que això els perjudicava ja que les pólvores citades no eren més que una barreja de sucre i canyella, barreja més pròpia de droguers que no pas d'apotecaris, i que la triaga, mitridat i “**panrás**” s'havien de poder importar a l'illa ja que allí no era costum confeccionar-los i sempre s'havien fet venir de fora, costum també seguit pels apotecaris barcelonins ja que -així ho assegurava el síndic- els privilegis i ordinacions dels apotecaris no prohibien de cap manera la importació.

Una altra cosa que molestava i perjudicava els droguers mallorquins era la llicència que s'havia donat als apotecaris, en la referida primitiva sentència, per treballar cera lliurement, manipular espècies i vendre qualsevol mena de confitures fins la quantitat de 6 lliures, perquè la consideraven capaç d'anihilar l'ofici de cerer a Mallorca. Pel que feia a la confecció de confitures, si s'afegia que també en podien vendre les vídues d'apotecaris, resultava pràcticament impossible que altres de l'ofici -droguers, candelers i sucres que tenien col·legi i ofici distint format per sentència diferent a la dels apotecaris- poguessin vendre quelcom, la qual cosa, a més de representar un frau per aquests, era diferent al que passava a Barcelona.

Segons afirmava el síndic, la confecció i venda de cera i de confitures no era pròpia dels apotecaris barcelonins, afegint que amb l'autorització donada als apotecaris per poder examinar a “**sos criats**” per exercir aquests l'ofici de candelers, sucres i droguers, s'establí quelcom d'il·lògic ja que els dits exàmens eren més propis dels diputats del seu col·legi, com a perits i més experimentats en l'art. Això sense tenir en compte, a més, que els examinats, un cop aprovats, havien d'ingressar en el respectiu col·legi, tal i com era costum fer-ho a Barcelona.

Per la mateixa sentència es prohibia la venda de sublimat i d'arsènic a candelers, sucres i droguers, la qual cosa -seguint la línia comparativa amb Barcelona assenyalada per Borràs- era lícit que la fessin els droguers barcelonins.

Un altre motiu que provocava les protestes i reclamacions dels droguers era el de les aigües destil·lades ja que ningú que no fos apotecari podia confeccionar i destil·lar les d’**“aiguardent ayguaras y aygua de murta y altres semblants aygues oloroses”**. Aquesta prohibició, sumada a les limitacions sobre la cera, confitures, sucre i espècies, i també la mel, venia a negar tant l'ofici dels reclamants com l'autoritat dels seus còsols, prohoms i examinadors, la qual cosa explica perfectament el desig del Col·legi de Droguers, Cerers i Sucres de no deixar morta la qüestió i continuar el plet.

El síndic del Col·legi de Cerers, Droguers i Sucres de Mallorca, en defensa dels interessos a ell encomanats, el 14 de maig i el 4 d'agost de 1587 aportava una sèrie d'articles a la causa perquè es citessin els testimonis necessaris per tal de

reforçar els punts de vista que mantenia (31).

Arribats al 5 de novembre del mateix any, els articles presentats per Borràs eren inclosos a la causa. Pocs dies després, però, el dia 8, els apotecaris demanaven que fos revocada aquesta provisió del 5 de novembre, la qual cosa era acceptada pel Reial Consell. Això donava lloc a que, vista la denegació donada el 4 de maig de 1588, el 16 del mateix mes els apotecaris presentessin més arguments que també motivaven que els droguers aportessin noves dades i criteris a la causa el 27 de maig del mateix any. Tot això conduïa a que el dia 19 d'agost el citat Llorenç Borràs, sucrer i candeler de cera de la ciutat de Mallorca i síndic procurador del col·legi "**Sucriorum droguerorum candelariorum**" de la ciutat, es presentés al noble Joan Comallonga, regent de la vegueria de Barcelona, Igualada, Vallès i Mataró, mostrant els documents lliurats per la Reial Cancelleria i dirigits a totes les autoritats del Regne i del Principat de Catalunya, dels Comtats del Rosselló i de la Cerdanya i del Regne de Mallorca.

Llorenç Borràs continuava la causa en defensa dels interessos dels seus representats i demanava que figuressin en acta les declaracions d'una sèrie de testimonis barcelonins, declaracions que s'iniciaven el dia 26 d'agost de 1588.

A més de l'articulat del 14 de maig de 1587, el síndic dels droguers mallorquins havia aportat el 4 d'agost del mateix any uns altres arguments i afirmacions per acumular al procés (32).

Foren testimonis d'aquesta part del plet que nosaltres coneixem 15 individus: 6 droguers, 4 candelers de cera, 2 mercaders, un negociant, un causidic i un "**vitriarius**" (33).

Vistes les dades obtingudes d'aquest plet, amb independència del plet en sí mateix, i gràcies a les declaracions dels testimonis, podem confirmar que durant bona part de l'últim quart de segle XVI les diferències entre droguers i apotecaris, tant a Barcelona com a Mallorca, foren una realitat comprovada.

A Barcelona l'art d'apotecari era bastant més independent en alguns aspectes importants que els dels droguers de la ciutat, cosa que no passava amb els apotecaris mallorquins, els qui, per aquesta època que ens ocupa, no acostumaven a confeccionar alguns medicaments obtenint-los dels droguers que es dedicaven a la seva importació a Mallorca, la qual cosa probablement feia que alguns d'aquests medicaments fossin venuts directament per ells sense la intervenció dels apotecaris mallorquins. Malgrat les vinculacions obligadament existents entre droguers i apotecaris barcelonins en tractar ambdós articles comuns, la confecció en exclusiva pels apotecaris de la triaga havia motivat que els droguers, ja anteriorment a l'any 1562, any en que aquests es constituïen en col·legi, desit-

31 - Jordi, R., Notas sobre boticarios y drogueros a finales del siglo XVI. Testigos en un pleito, 1587-1589. "Estudios Històrics i Documents dels Arxius de Protocols" VIII (Barcelona, 1980) 171:222 pp.; 174-175.

32 - Id.; 176-181.

33 - Id.; 181-209.

gessin intervenir, junt amb els apotecaris, en la confecció d'aquest compost quan es feia per a ús de la ciutat de Barcelona. El fet que no aconseguissin veure realitzats els seus desigs ens fa comprendre també quines eren les intencions dels droguers mallorquins. Així, d'acord amb les seves motivacions, uns anys després, el 1586, el síndic dels droguers mallorquins, Llorenç Barba, argumentava que tant la triaga com el mitridat havien d'importar-se lliurement a l'illa ja que els apotecaris mallorquins no els preparaven. Això té una certa explicació. Existeixen proves documentals que a diferents èpoques, malgrat que teòricament el monopoli legal de venda i fabricació el tenien els apotecaris barcelonins, de vegades havien d'entrar al Principat quantitats de triaga, sempre, però, degudament avalada la seva qualitat pels apotecaris dels llocs d'on procedien. També en altres ocasions s'havia prohibit que els apotecaris despatxessin triaga procedent de França (34), sent, per tant, lògic que els droguers mallorquins volguessin assegurar-se la venda d'aquells medicaments que per costum no es preparaven en el seu terreny.

Així mateix, els droguers mallorquins reclamaven el seu dret a vendre i preparar confitures i manufacturats similars. Sobre aquesta qüestió també existien nombrosos antecedents a Barcelona (35).

Un altre aspecte de les discòrdies entre apotecaris i droguers mallorquins, sempre segons les dades del plet, era la qüestió que es donava entre apotecaris i cerers de l'illa. Sobre això també existeixen a Barcelona nombrosos antecedents ja que en aquesta ciutat les diferències entre apotecaris i cerers perduraren fins la separació oficial d'ambdós col·legis (36).

A Barcelona, anteriorment al 1612, les ordinacions del 29 de novembre de 1526 ja n'havien modificat altres d'anteriors i aquestes del 1526 estaven destinades als "**speciers usant la cera y candelas de cera**". Aquestes ordinacions assen-

34 - Jordi, R., Una visita. op.cit., 249:348.

35 - Hem vist abans com fins a començament del segle XVI alguns apotecaris barcelonins venien i manipulaven amb freqüència neules, torrons, etc. i obtenien nèctars, destacant entre ells la clarea, per subministrar-los a festes i celebracions.

(vegeu: González Sugrañes, M., Contribució. op.cit. vol. I, 454 pp.; 66-67).

I, encara que no hem prosseguit les investigacions per aquest camí per esbrinar fins quan va ser costum la preparació d'aquests productes pels apotecaris, es quasi segur que va ser pràctica comú durant aquesta època en que els droguers mallorquins mantenien el plet.

Un altre cas típic és referit a Santpedor on, el 1588, productes d'aquest tipus havien de ser subministrats a la vila per contracte entre els seus regidors i l'apotecari Me Joan Ferrer, de Cardona.

A la mateixa ciutat de Barcelona, el 1654, els cònsols del Col·legi d'Apotecaris confiscaven a uns droguers conserva de roses i codony picat amb sucre i caramel, fidels al manament de clàusules de la concòrdia establerta entre apotecaris i droguers, vigent des de l'any 1604.

Aquests antecedents ja ens palesen que, pel que fa a la confecció i venda de productes de confiteria, els costums seguits i mantinguts pels apotecaris barcelonins d'escassa utilitat podien resultar per reforçar les peticions dels droguers mallorquins.

36 - A partir de les ordinacions vigents del 17 de setembre de 1612, vegeu: A.H.M.B., Deliberacions. Sèrie II-121 (1611-1612); f.279 v.

yalaven el que havien de pesar els ciris i les torxes i l'obligatorietat que tenia l'artèsà que les hagués fabricat de posar-hi el seu segell imprès, però, a més, també permetien que treballés cera qualsevol persona sempre que fos pel seu propi ús i no per vendre (37).

El 18 de desembre de 1590, i segurament com a conseqüència d'unes ordina-cions del 26 d'agost de 1590, gràcies a una crida del mostassaf en la que pràctica-ment es repeteix l'ordenat sobre el pes i marca dels ciris i les torxes i normes per als qui pintaven les peces, comprovem que, pràcticament 75 anys després, la situació poc havia canviat ja que l'ordinació va bàsicament dirigida a qualsevol "apotecari-specier usant de cera" (38).

Durant el període 1526-1590 ja s'havien pres altres mesures per tal de benefi-ciar el manipulat de la cera.

Per comprendre millor la qüestió a Barcelona i valorar les afirmacions dels testimonis que intervingueren en el plet dels apotecaris i droguers mallorquins, cal remuntar-nos a temps pretèrits.

Les arrels de les relacions entre els cerers i els apotecaris barcelonins les podem trobar, segons indica González Sugrañes, a començament segle XIV quan "Candelers e Tenders e Especiayres" apareixen units l'any 1302. Alhora, podem recordar que no era pas estrany sinó corrent, i de vegades obligat, que l'apoteca-ri reial, per exemple, fos l'encarregat de subministrar articles de cera per a l'ús de palau.

Aquestes vinculacions remotes entre cerers i apotecaris ja són un bon punt de partida per comprendre les dificultats que se succeïrien durant el transcurs del temps entre els qui volguessin especialitzar-se en el manipulat de la cera i desit-gessin separar-se dels apotecaris, alguns dels quals unien a la seva activitat de confeccionar medicaments la d'obrar la cera.

El 10 de novembre de 1497 es promulgaven unes ordina-cions per "posar en degut ordre los arts dels apotecaris e Candelers de cera de la dita Ciutat" per tal d'establir unes normes clares i assegurar una adequada confecció dels articles de

37 - També era previst en aquestes ordina-cions -això ja havia estat tractat amb anterioritat pel municipi- que ningú tingués "taulell u obrador de candelero de cera" a la ciutat si abans no havia estat exami-nat o havia obtingut llicència del cònsol "apotecari" o del cònsol "candelero" de cera, la qual cosa ja ens ofereix un motiu de possibles diferències entre ambdós cònsols. Tenint a més en compte que el nombre de candelers de cera havia disminuït a la ciutat, contra l'augment enregistrat a la població, per solucionar la situació s'ordenava que qui tingués llicència per tenir "taulell de candelero de cera ab liscencia a ells otorgada per los dits Consols o altre o qualsevol de aquells y aiximateix qualsevol qui es o sera per avant apotecari examinat o per temps de sinch anys haura stat en la dita Ciutat o fora aquella ab apotecari obrant cera o ab candelers de cera aquells tal o tal puguen y fos sie lisit y permes tenir botiga o obrador de candelero de cera publicament en la dita Ciutat termens o territori de aquella y per los dits Consols o Laltre o qualsevol de aquells ni per altre qualsevol persona offi-cial Cort o jutge no pugue esser impedit o molestat en tenir dita botiga..."

(vegeu: A.H.M.B., Ordina-cions. Sèrie IV-14 (1519-1530); f.154 v-155).

38 - Id., Sèrie IV-22 (1590-1595); f.40.

cera (39) i unes altres, el novembre de 1506, que no predisposaven excessivament a eliminar diferències.

El 22 de novembre de 1537 ja es dona el cas que els cònsols dels apotecaris havien de demanar l'ajut dels consellers perquè els candelers pretenien obtenir certes condicions de compliment obligatori per als qui desitgessin obtenir el mes-tratge cerer (40).

Poc temps després, el 15 d'agost de 1538, es donaven ordinations molt espe-cífiques. Vist el desordre existent en l'art de candeler de cera a la ciutat de Barcelona per la pretensió de molts individus inexperts i desconexors del tre-ball de la cera d'obrir tenda al públic **"en gran derreputació y del honor dela dita Art y dels Candelers de cera dla Ciutat y dany dla cosa publica"** i perquè no hi havia gent hàbil per posar ordre en la qüestió, a instàncies i súplices dels **"Cònsols i Collegi dels apotecaris i candelers de cera de la dita Ciutat"** s'ordena-va que no fos permès a ningú tenir ni exercir l'art a Barcelona ni **"termens i terri-toris"** d'aquella si abans no havia estat per un període de tres anys a Barcelona **"ab apothecary obrant manualment de cera/o ab Candelero de Cera lo qual temps hage adevèrar als qui aquellas hores se trobaran Consols de la dita art de la cera capres, eans de poder para obrador, a botiga sie tingut y obligat"** examinar-se pels corresponents cònsols aquell any de la cera i quatre examinadors, dos apo-tecaris i dos cerers escollits, o sigui, un apotecari pel cònsol dels apotecaris, un candeler pel cònsol dels cerers, un que hagués estat cònsol dels apotecaris l'any anterior i un que ho hagués estat també l'any anterior dels cerers. L'aspirant havia de ser examinat d'obra **"intellectual y manual de la cera"** durant dos dies. Els examinadors havien de votar secretament en mans dels dos cònsols. Si resul-tava aprovat podia establir-se a Barcelona o els seus voltants.

S'ordenava que perquè no existís paritat entre els quatre examinadors, els cònsols de la cera tindrien facultat per escriure els seus noms a dos albarans **"eposar aquells en un barret/e fassen traure lo un de-dits dos albarans per un minyo menor de deus anys"**. Qui sortís podia sumar-se als examinadors que li semblés, jurant, però, prèviament a mans del cònsol escollit. L'individu aprovat, si volia, podia obtenir la facultat d'establir-se a Barcelona, terme i territoris, o podia obrar cera en qualsevol vila, lloc o parròquia fora de Barcelona, havent de pagar un florí d'or, o sigui, 17 sous barcelonins, i ser inscrit en el llibre de la cera.

Per tal d'evitar discussions en un futur, els exàmens havien de fer-se una vegada a casa del cònsol de la cera apotecari i una altra a casa del cònsol de la cera, ja fos dins del mateix any o a l'any següent. Si els dos cònsols no complien l'ordenat amigablement, això no havia d'impedir que els cònsols de l'any següent no complissin l'acordat.

Si algú volgués tenir botiga oberta de cera, o vendre alguna mena de cera

39 - González Sagrañes, M., op.cit.; 117-120.

40 - Id.; 37.

sense complir l'ordenat, cauria en la pena de 200 sous barcelonins. Calia tenir en compte, però, que **“los apothecaris examinats de apothecaris collegiats en la dita Ciutat qui vuy y per avant seran sien haguts per Candelers de cera sens subir lo dit examen dela cera E puguén exercir, obrar e vendra cera tot temps que ben vist los sera tots o los qui obrar la volran en part/o en tot sens contrast de algu comfins avihan fet per virtut de les antigues ordinacions de la dita art”** (41).

El succeït durant l'interval 1526-1590, pel que fa a l'art i manipulats de la cera, ja ens explica clarament perquè el 18 de maig de 1591, lluny encara de solucionar les dificultats, tal vegada amb el desig d'acabar la qüestió, els consellers deliberaven per tal de prendre acords a benefici de la ciutat (42) i així comprovem que el 16 de novembre del mateix any, per tal de **“posar endegut ordre la art delace-rra y cessar les lluitas que demolsanys an portat entre los consols delaart deapothecaris y consols delaart decandelers desera ab gran despeses y desatanent y per provehir alque conve albenefici publich ordenaren los Magcs. Consellers y promens”** quatre punts (43).

Beneficiant els apotecaris, el 23 de gener de 1592, i com resultat d'un recurs, aquests podien tenir botiga de cera i obrar-la (44). Com ja era de preveure, els cerers feien recurs contra aquest acord pres pel Consell. El Consell, vista la situació creada, nomenava una terna de doctors en lleis per poder deliberar amb coneixement de causa, i el 25 d'octubre de 1592, després d'assessorar-se d'aquells doctors en lleis i d'haver escoltat l'advocat dels cerers i el dels apotecaris, acordava que els apotecaris que volguessin tenir botiga de cera **“segen de examinar-**

41 - De les penes o sancions se n'havien fet tres parts: una per al mostassaf o oficial executor, una altra per al col·legi de la Cera i la tercera per contribuir a obres del mur i defenses de la ciutat. (vegeu: A.H.M.B., Caja de Ordinacions, 23, 1538, Candelers de Cera).

42 - A.H.M.B., Deliberacions, II-100 (1590-1591); f.98 v.

43 - 1r. Que no fos lícit ni permès a ningú obrir botiga de cerer ni exercir l'art si abans no havia estat examinat, com després s'explicarà, i no hagués treballat per espai de 5 anys amb **“apotecari obrant manualment cera o ab candelers de cera examinat en Barcelona”**, acceptant-se, però, que els apotecaris que estaven examinats pel Col·legi d'Apotecaris de Barcelona, ja que s'havien promulgat ordinacions de molt antic, poguessin obrar **“y fer dita art de cera”**, sempre que aquests apotecaris complissin les ordinacions fetes i les futures que la ciutat promulgues sobre l'art de la cera.

- 2n. Que els apotecaris existents a la ciutat fossin tinguts per hàbils i examinats de l'art de la cera i que poguessin intervenir en **“judicis examens”** i oblidar tota rancúnia o sospita, afegint que per això es constituïren noves bases per tal d'escollir els càrrecs, anulant-se les que contenien els noms de **“candelers de cera vells y jovens”**, figurant a la nova bossa, en igual nombre, tants artistes de la cera com apotecaris existissin fins la data examinats, i que quan tots els apotecaris de la bossa haguessin mort, només podrien insacular-se candelers de cera o apotecaris examinats de l'art de la cera.

- 3r. Que, en temps i forma acostumada, quan s'escollissin cònsols, si aparegués el nom d'un apotecari es tregués de la bossa un candelers de cera per a cònsol segon i si primer sortia un candelers de cera fos el cònsol segon un apotecari.

- 4t. Que en cas d'examen aquest fos realitzat pels cònsols nous, els dos anteriors i quatre cerers escollits pels cònsols.

Les providències preses no foren ben vistes pels apotecaris per les sempre eternes raons i així, el 16 de novembre de 1591, eren aquests els qui posaven recurs mostrant la seva disconformitat. (vegeu: Id.; f.98 v i 206 v).

44 - Id.; II-101 (1591-1592); f.34.

se de la dita art de la cera devant lo Consol de la cera apothec. y devátlo consol de la Art de Candeler y devát los adjuncts q si acostumen de ajustar per quiscu dels dits Consols” (45).

Si d'una banda tot l'esmentat sobre les relacions dels cerers i apotecaris barcelonins ens ha mostrat que no hi havia harmonia entre ells per les diferents projeccions socials que tenien, d'altra banda ens fa veure que la independència existent entre els diferents regnes, aquest cas Mallorca i Catalunya, era ben real i que a l'hora d'obtenir informació que ajudés a esbrinar el litigi dels mallorquins se'ns mostra també una manca de coneixement per part dels propis interessats de les diferències legislatives i no resulta massa convincent que davant d'unes realitats legislatives vigents a Barcelona els droguers mallorquins esperessin trobar, amb les declaracions dels testimonis, arguments favorables als seus desigs. Si més no, és probable que el que esperaven que pogués afavorir les seves demandes fos el pes dels costums o la simple contemplació del que era corrent cada dia, encara que, discussions a part, és un fet evident que a Barcelona durant el període 1526-1590, període en que pot situar-se amplament el plet que ens ocupa, des d'un punt de vista legislatiu cerers i apotecaris barcelonins estaven units.

Vist el que passava entre apotecaris i cerers a Barcelona i entre els primers i els droguers, una altra de les qüestions en litigi que també comportava les reclamacions dels droguers mallorquins contra els apotecaris de l'illa era la de la venda d'aigües destil·lades, com més endavant citem (46).

Si en aquest cas tenim en compte que a Barcelona no eren per despreciar els

45 - Això provocaria que el 31 d'agost, data en que la súplica presentada pels cònsols cerers i el seu síndic fou tinguda en consideració pel Consell quan aquests sol·licitaren que separés el Col·legi de Candelers del d'Apotecaris per tal de “*levar a dits Collegis de molts Inquietuts y debats que entre ells cada dia se acostuman a seguir*”, el Consell acordés prorrogar la qüestió deixant-la per a un altre trentanari. Després, havent escoltat novament als cònsols i síndics respectius, es deliberava i s'adoptava el més convenient. Arribant ja al 17 de setembre del mateix any, vista i llegida la corresponent documentació del cas i davant la demostració pràctica que les ordinacions del 26 d'agost de 1590 i altres de res havien servit per evitar discòrdies entre cerers i apotecaris -la qual cosa hem pogut comprovar- i tenint en compte, d'altra banda, que els apotecaris no exercien pràcticament l'art de cerer, per tal de posar fi a litigis i inquietuts, el Consell disposava, en virtut de les seves facultats i privilegis, separar el Col·legi d'Apotecaris del de Cerers i que de les ordinacions comunes se'n suprimís tot el que feia referència a la unió d'ambdós.
(vegeu: Id. (1611-1612); f.269 v).

46 - A Barcelona ja el segle XV veiem que tan sols eren els apotecaris establerts a la ciutat els qui podien vendre aigües destil·lades, segons les ordinacions del 27 de novembre de 1433.
(vegeu: González Sugrañes, M., op.cit.; 138-140).
Però, el 1537, també per les ordinacions del 31 de novembre es demana que pugui haver persones que vinguin als apotecaris aigua de roses, de taronger, nenúfar, eufrasia i aiguardent; la qual cosa continuava mantenint certes excepcions donades pel Municipi que permetien a qualsevol persona vendre “*ayguaros, aygua ardent, ayguanafa e aygua d nanufar e aygua d eufrasia*”.
El 25 de juny del 1654 aquesta ordinació ja sofreix certes modificacions, podent qualsevol persona vendre aquelles aigües, tenint en compte, però, que “*aygua ros aygua nafra aygua de aufrasia y aygua ardent*” es podien vendre sempre que no fossin “*adobada ni mixturada*”.
(vegeu: A.H.M.B., Crides del Mostaçaff, Caixa 25, 1654).

usos i costums, el panorama de les aigües destil·lades l'hem de veure bastant confós pel que fa al que pretenien els droguers mallorquins d'aconseguir raons taxatives per resoldre el seu plet favorablement i tot sense descartar que, per al seu propi ús, els apotecaris podien, i alguns evidentment així ho feien, destil·lar aigües en els seus operatoris (47).

Algunes reflexions

Per tot l'esmentat i a la vista de les declaracions aportades al plet per les persones que foren citades a declarar, és possible comprovar algunes dades que poden servir-nos per obtenir uns criteris de conjunt sobre aspectes de les relacions existents entre els apotecaris, d'una banda, i els droguers, sucrers o confiters i cerers, d'una altra.

És interessant comprovar el gran consum que la població de Barcelona feia d'aigües destil·lades, la qual cosa ens indica un tipus de medicació casolana amplament escampada, si més no durant aquesta època del segle XVI, veient tanmateix que no tan sols se n'assortien apotecaris i droguers sinó que abundaven els venedors i venedores ambulants que, de vegades, feien les vendes en llocs específics com eren la plaça del Born i la plaça de la Llotja, com ja havíem pogut comprovar en una altra ocasió.

Una altra dada evident és que el comerç de drogues en gran escala era competència dels droguers, els quals, sens dubte, les subministraven als apotecaris i, si convenia, també ho feien a la població. Substàncies perilloses com eren metzines, opi, etc., els droguers les venien al públic vigilant, tan sols, conèixer més o menys les persones que les adquirien. És molt probable que gran part de metzines que venien al públic els droguers, com arsènic, sublimat, etc., estiguessin destinades a la confecció d'esquers emmetzinats per exterminar rosegadors i altres animals.

Les activitats pròpies de cada art estaven, en general, ben diferenciades per als ciutadans, entenent aquests, de manera ben clara, que els qui específicament posseïen facultats idònies per a la confecció de medicaments, obeint les ordres del metge, eren els apotecaris, confecció que, sens dubte, volia d'uns coneixements i un art que aquests adquirien seguint la normativa pròpia de l'època.

Gran part de les diferències existents entre apotecaris i cerers obeïen als

Ja a final del segle XVIII la qüestió no deuria funcionar massa bé per als apotecaris ja que durant la primera meitat de segle veiem que la destil·lació i venda d'aigües destil·lades necessitava d'uns exàmens i d'una autorització expressament concedida pel protomèdic del Principat, la qual cosa, com és natural, havia portat a una topada amb el Col·legi d'Apotecaris de Barcelona, donant lloc a un plet amb el destil·lador Gueif, individu que, igual que altres, tenia llicència per vendre aigües destil·lades oloroses -inclús alguns d'ells tenien llicència per fer cures per tot el Principat i Comtats del Rosselló i la Cerdanya- plet aquest ja tractat en una altra ocasió.
(vegeu nota 47).

desigs d'aquests últims d'independitzar el seu art i millorar el seu status social i a la reticència dels apotecaris d'abandonar els privilegis que els unia a l'art de la cera, conservant antics costums i no volent renunciar a cap privilegi, la qual cosa, ja que els apotecaris havien abandonat el manipulats de la cera, de vegades, era motiu que alguns dels seus fadrins, poc idonis per prosseguir l'art d'apotecari, poguessin dedicar-se a una activitat menor en coneixements com era aquell art.

Les diferències existents entre droguers i apotecaris eren singularment per qüestions de tipus econòmic. Els droguers, en subministrar als apotecaris els materials que aquests manipulaven en el seu treball diari, impedièn un veritable control per part d'aquests, que, en ocasions, depenien d'aquells. El fet que els apotecaris restessin estàtics en el seu art sense pretendre la conquesta de les activitats pròpies dels droguers, creiem que els restà possibilitats, ja des d'un bon principi, per controlar totalment el medicament des dels seus orígens.

Per les declaracions recollides durant aquest plet dels mallorquins és factible comprovar que l'art de droguer no era únicament i exclusiva comercial sinó que precisava de certs coneixements destinats a la conservació dels materials que manipulaven, coneixements que es desenvolupaven en una línia diferent de la pròpia dels apotecaris, la qual cosa confirma, un cop més, que la qualitat de la major part dels materials simples emprats pels apotecaris forçosament depenia de la qualitat dels subministres dels droguers, qualitat avalada per la seriositat d'aquests. Però aquesta confiança en la seriositat comercial dels subministradors no era suficient. És documentalment provat que els apotecaris, de manera compartida i col·lectiva, feien sistemàticament la comprovació de la qualitat de substàncies emprades per a la confecció dels medicaments i són freqüents les ocasions en que les drogues són retornades als seus subministradors.

Un altre detall a tenir en compte és que per a la conservació d'algunes drogues i materials els droguers utilitzaven recipients i envasos iguals als utilitzats pels apotecaris, recipients als que aplicaven els seus respectius rètols. És per això que mantenim una certa suspicàcia davant la catalogació de pots, albarels i altres recipients anònims de ceràmica. Anàlogament ens ha quedat demostrat que era corrent l'ús de capsos de fusta per a la conservació de determinats tipus de confeccions pròpies de droguers i confiters, capsos que moltes vegades estaven decorades. El caràcter utilitari i pràctic d'aquests envasos és probable que fos ben acceptat pels apotecaris destinant-los al magatzematge de simples i compostos propis del seu art.

Tot ens fa creure que durant aquesta època és molt probable que els mateixos recipients de ceràmica, vidre i fusta fossin comuns a apotecaris i droguers.

El criteri generalitzat de la població barcelonina era que els droguers eren els especiers i que la seva activitat era proporcionar drogues i, moltes vegades, confitures i aigües destil·lades.

Queda palès, prenent com a punt bàsic per a la solució del plet que ens ocupa els usos i costums de Barcelona, la manifesta influència de la capital del Principat sobre els tres arts en el regne de Mallorca durant aquest període del segle XVI.

De les narracions dels testimonis citats es despren que les normes seguides pels cerers per a l'obtenció del mestratge eren les corrents dels col·legis d'artesans, tant pel que feia als exàmens i requisits previs com a l'exigència demostrativa de netedat de sang.

Per últim, queda també palès que, partint pràcticament d'un tronc comú d'activitats artesanals, les diferències entre especiers, droguers, cerers, sucres o confiters i apotecaris s'anaven produint de manera paulatina i bastant clara, tot i que durant aquesta època del segle XVI encara no havien aconseguit plenament el seu status diferencial i independent des d'un punt de vista legislatiu.

Si durant aquesta època se'ns mostren les diferències entre els apotecaris i droguers de Mallorca, també al Rosselló, a Perpinyà, els droguers que l'any 1620 s'havien separat dels apotecaris els disputaven a aquests el dret de ser qualificats com a apotecaris-especiers. No és fins el 1698 que finalitzarien els atacs dels droguers que volien conservar per a ells el monopoli de la venda d'espècies (48).

Però, malgrat les diferències que s'aprecien entre els uns i els altres, encara existien a Barcelona punts de contacte que mantenien algunes situacions ben legalitzades, situacions que motivaven certes ambigüitats pel que feia a l'art d'apotecari.

Així, en un dels apartats de les "Crides del Mostaçaf" del 25 de juny de 1654 (49) es diu que cap venedor, taverner o altra persona pugui fer "**vi brocas ni clareja per vendre y encara dits taverners no pugen tenir-ne en llurs cases**" ni que fos per al seu propi ús. Tant els droguers com els apotecaris podien confeccionar vi per vendre, però no podien "**donarne a beurer**" a ningú, sota pena de 20 sous i, a més, la pèrdua del material: "**y lo vi perdut**".

Un altre apartat de la mateixa crida diu que ja que els apotecaris i droguers tenien per costum fer "**vi brocas y clarea**" no els podien vendre a més de 18 sous el "**corter**" i a 13 sous, respectivament, havent de tenir, a més, "**las mesuras afinadas a dits preus**", sota la pena de 20 sous.

El 25 de febrer de 1667 continuaven vigents les mateixes disposicions, els preus, però, havien baixat un sou respectivament, per bé que aquest any el disposit afectava a taverners, droguers i apotecaris, la qual cosa ens indica que els taverners ja podien vendre ambdues composicions (50).

També la venda de conserva de roses, codony picat amb sucre o codonyat de sucre i caramel, eren motiu de litigi. És aquest mateix any que els cònsols del Col·legi d'Apotecaris de Barcelona confiscarien certes quantitats d'aquests mate-

48 - Devy, P., Monographie historique sur la Corporation des Apothicaires en Roussillon des origines a 1789. (Perpignan, 1943) (tesi doct.) 250 pp; 119.

49 - A.H.M.B., Caja de Ordinaciones. Crides del Mostaçaff. Caja 26, 1654.

50 - Id., Caja 26, 1667.

rials als droguers. Durant el litigi, malgrat que la documentació és molt incompleta, es pot apreciar que el protomèdic del Principat, Bosser, donava la raó al Col·legi d'Apotecaris basant-se en que els droguers havien vulnerat alguns extrems de la concòrdia dels apotecaris "De Componendi Medicamenti Compositis", impresa el 1587.

Plet entre apotecaris i droguers barcelonins (1658-1660)

Els plets no eren motivats tan sols pel comerç de substàncies medicinals. Els apotecaris procuraven pels seus interessos en aquelles qüestions que es derivaven de la confecció en exclusiva de compostos discutibles, segons la seva finalitat, com eren confeccions enteses com de confiteria pels droguers i com a confeccions medicinals pels apotecaris.

Degut a una acció legal iniciada pels còsols del Col·legi d'Apotecaris de Barcelona per unes confiscacions que aquests havien fet a tres droguers, els apotecaris desitjaven que els experts o, si fos el cas, unes terceres persones, dictaminessin, segons els capítols expressats a les ordinacions de 1445 i de 1510, si el contingut de les "**olletas, gerra, gibrelletas, y caramelos**" confiscats el mes de novembre de 1658 de les tendes de Lluçia Raurell, Jeroni Valls i Pere Vidal, droguers de Barcelona, eren de tipus medicinal (51).

El *síndic del Col·legi de Droguers*, Pau Asbert, deia que el contingut dels recipients - "**una gerra gran, dos gibrelles petites y una dotsena de olletas y un paper ab vuit o deu trossos de caramelos**" - que segons els apotecaris s'havien confiscat el mes de novembre de 1658, no podien ser examinats ja que no contenien els mateixos productes que havien contingut.

Aquests fets es produïen el desembre de 1660, o sigui, pràcticament dos anys després de la confiscació de les proves aportades pels apotecaris, les quals no havien estat donades, segons deien els droguers, conforme els requisits que demanaven les penyores o proves motiu de litigi. Per la seva part, els apotecaris deien haver entregat al Municipi una gerra gran, dos gibrelles petites, una dotzena d'olles petites i un paper amb 8 o 10 trossos de caramels. Els droguers afirmaven, però, que els apotecaris havien confiscat, de casa de Lluçia Raurell, una gerra i 12 olles petites i 4 lliures i 6 unces de caramels; de casa de Pere Vidal, 12 olletes i 5 gibrelles i, de casa de Jeroni Valls, 6 olles petites contenint "**gelea i granada**" - no diuen la quantitat - i 2 lliures i 2 unces de caramels, que, tot sumat, feia un total d'1 gerra, 5 gibrelles, 36 olles petites i 6 lliures i 8 unces de caramels, quantitats que, evidentment, de ser certes, veiem que en res s'assemblen al nombre de proves aportat pel Col·legi d'Apotecaris.

Assegurava també el *síndic dels droguers* que res del confiscat pels apotecaris havia estat dipositat a la guarda de penyores i que tot havia quedat en poder dels còsols apotecaris. Afegia que el 8 i el 24 de gener de 1659 s'havia demanat

que el confiscat pels apotecaris fos dipositat en “**ma y poder del scriva de la causa**”, la qual cosa, en no haver-se fet, permetia dir que amb el que se’ls mostrava aleshores no tan sols podien afirmar que no era el confiscat el 2 de novembre de 1658 sinó que els apotecaris podien haver substituït alguna cosa del que s’havia pres com a penyora, veient, a més, que el nombre d’objectes confiscats era molt superior al presentat pels apotecaris.

Quant als caramels, els droguers deien que no tan sols eren menys els trossos mostrats sinó que s’hi observava “**la pols del sucre**”, la qual cosa provava, segons ells, que havien estat fets dies abans i no podien ser, per tant, els mateixos caramels confiscats el 1658 ja que -i en això els droguers sembla ser que tenien raó- transcorreguts dos anys “**estarien molls humits y apegadissos ablo paper**” i no secs com es mostraven. El síndic demanava, per tant, que s’aixequés acta tant del nombre de recipients com de l’estat dels caramels.

Deien també els droguers en la seva defensa que sota cap concepte constava, ni podia constar, que les proves materials presentades fossin les mateixes que el seu dia van confiscar els apotecaris, ja que, velles de dos anys, estarien passades i no servirien per dictaminar, tota vegada que eren materials que el temps alterava. I, per mostrar que ells -els droguers- no es negaven a que es fes el reconeixement, desitjaven que es comprovés si ells podien fabricar segons el seu art els materials en litigi i que no estant aquests elaborats segons “**la concòrdia dels Mgchs Drs en Medicina y col·legi de apots.**”, o sigui, no sent fets segons manava l’art dels apotecaris, acceptat pels metges, això es veuria en confeccionar-los segons les normes de l’art dels droguers en presència del seu assessor (52).

Per corroborar els apotecaris la seva oposició a les argumentacions dels droguers comentaven que:

52 - Davant d’aquests raonaments, els apotecaris deien que per fer la visura dels materials discutits no calia que es presentessin tots els recipients que discutien els droguers, que tan sols era necessària una part del tot, ja que el que es comprovava era la qualitat de les confeccions que no la quantitat, es a dir, en aquest cas si eren o no medicinals.

Pel que feia a la segona i tercera al·legació, els apotecaris admetien que els recipients que ells havien confiscat no havien estat dipositats a la casa de la guarda de penyores reials, però això no impedia realitzar l’examen ja que els recipients que ells havien guardat estaven segellats i en la seva coberta hi figurava la firma dels droguers propietaris dels mateixos. D’altra banda, afegien que a la casa de la guarda s’havien de dipositar les penyores i no el gènere confiscat quan aquest no era pres com a penyora, però tampoc era necessari guardar els recipients ja que en la documentació del procés constava que el 26 de novembre de 1658 el veguer havia dipositat les penyores a la casa de la guarda. A més, en el foli 119 del procés de la causa -lamentablement aquesta documentació que moltes coses ens aclariria no l’hem trobat- existia una diligència sobre els gèneres confiscats feta pel regent de la vegueria.

En la quarta al·legació dels droguers, els apotecaris adduïen que els caramels que mostraven no eren els mateixos que havien confiscat, però que els que mostraven eren de la mateixa espècie, forma i composició d’aquells, ja que els que els droguers venien com a “**tauletes de tos**” eren iguals, i això permetria veure igualment si, confeccionats com estaven, eren o no medicinals.

A l’últim capítol de l’al·legació dels droguers els apotecaris responien que ja aquells havien especificat el 8 de gener de 1659, en el capítol 20, com elaboraven els caramels i les conserves i que, per tant, no era necessària la visura o examen, com tampoc calia que els experts fessin l’operació ja que tan

1r. Els escrits que figuraven en els recipients que estaven segellats pel Col·legi d'Apotecaris els havien fet, de pròpia mà, Lluçia Raurell, Jeroni Valls i Pere Vidal, droguers.

2n. Els caramels que mostraven, i que estaven en poder de la Cúria per consentiment de les parts, eren de la mateixa qualitat, espècie i forma que els que des de 1658 fins aleshores venien els droguers i altres persones sota el nom de "**caramels, o de tauletes de tos**".

3r. Quan es demanaven a les tendes dels droguers "**tauletes de tos**" aquests venien caramels de la mateixa qualitat i espècie que els mostrats.

El síndic dels droguers, per la seva banda, discutia en contra del que es queixava el síndic dels apotecaris, i deia que primer seria necessari fer les operacions precises per elaborar els caramels, el sucre barrejat amb roses i codony i la "**gelea de granada**" per poder així mostrar que cap dels recipients mostrats a la Cúria contenia el que havia estat confiscat de les cases de Raurell, Valls i Vidal, ja que els segells que penjaven dels recipients, i que es podien veure, no havien estat fixats i posats en presència de les persones confiscades sinó que això s'havia fet després quan els va semblar als apotecaris. Així mateix el síndic Asbert feia constatar que una de les gerres estava tapada amb un pergami lligat amb dos trossos de fil gruixut, amb dos nusos, sobre el mateix s'observava un paper blanc, sobre aquest un altre i entre els dos hi havia uns fils que lligaven les quatre nanses de la gerra. Sobre aquests fils i el paper que estava sobre el pergami hi havia un altre paper, enganxat al segon amb pa d'hòstia, que tenia escrit "**de la botiga de Lluçia Raurell adroguer**" i sobre aquest n'hi havia un altre, també enganxat amb pa d'hòstia o pasta, on hi havia escrit "**(conserva de rosas a la italiana)**". Segons manifestava el síndic dels droguers, qui ho observés podia veure que un dels fils que lligava el paper amb les nanses de la gerra tenia un o dos nusos junts, molt fàcils de desfer, podent-se obrir la tapa amb molta facilitat i posar-hi dins "**qual-sevol cosa**". Aquesta afirmació era certa -continuava el síndic- ja que en el rètol de la gerra, on es llegia "**de la botiga de Lluçia Raurell adroguer**", es podia veure que la paraula "**adroguer**" no podia haver estat escrita sobre la gerra tapada per estar fora d'ella, a la part que penjava fora del recipient.

Afegien els droguers que les seves reiterades sospites sobre si els gèneres que s'havien d'examinar eren els que el seu dia es confiscaren -la qual cosa es negava- aquests no podien estar en les mateixes condicions que dos anys enrera. Per això, el síndic demanava que els droguers, en presència de qui els havia de judicar, poguessin confeccionar, segons el seu art, similars confitures a les confiscades. Demanaven així mateix que, després de confeccionades les confitures, tant

sols era precís que, coneixent el procediment, es digués si conserves i caramels eren medicinals o no. Afegien, a més a més, que ells no tenien cap inconvenient que les conserves i caramels fossin fets pels droguers en la forma referida, però, fent-los com els feien eren medicinals i tenien efectes medicinals, per la qual cosa, i per tal d'evitar dificultats, els apotecaris es contentaven amb que es fes l'operació segons la forma expressada pels droguers, sense apartar-se ni un punt de la forma i composició detallada per ells mateixos a les seves al·legacions del 8 de gener de 1659.

els experts com una tercera persona (53) podrien fer millor l'examen i que, al mateix temps, l'escrivà aixequés acta de la manera com es realitzava l'operació de confeccionar cadascuna de les confitures, i que als qui fessin l'examen els fossin llegits els articles de l'al·legació presentada pels droguers el 8 de gener de 1659, els testimonis sobre aquests rebuts i també la concòrdia dels Col·legis d'Apotecaris i de doctors en Medicina, perquè poguessin constatar que les confitures fetes per droguers no eren segons assenyalava la dita concòrdia.

També deia el síndic dels droguers que els experts i tercera persona, si hi fos, advertirien que, havent-se establert l'esmentada concòrdia, després de madurades discussions, signada entre els Col·legis de doctors en Medicina i d'Apotecaris, estant aquesta molt estudiada ja que així ho requerien les qüestions de la salut, hi figurava com havien de ser confeccionades, per a ser medicinals, les conserves de roses i les tauletes per a la tos (54). Afegia el síndic que les normes de la concòrdia (55) eren fonamentals pel Col·legi d'Apotecaris barceloní ja que marcaven si una composició era o no medicinal. A més, abans que qualsevol apotecari obrís apotecaria havia de jurar el compliment de la concòrdia de 1604, signada entre apotecaris i droguers, no podent apartar-se de les seves normes ja que elles condicionaven l'examen per assolir la mestria. Per aquest motiu metges i apotecaris acordaren com s'havia de fer la conserva de roses (56) i les tauletes medicinals per a la tos, sent això acceptat pels apotecaris.

El síndic dels droguers deia que els apotecaris havien d'aclarir, per tant, que les confitures de codony, roses, caramels i altres que confeccionaven els droguers eren fetes de manera diferent a l'assenyalada per la concòrdia, no sent medicinals sinó tan sols per al gust i regal "dels homens".

53 - Quan en els peritatges hi havia paritat de criteri, produint-se un empat, es nomenava una tercera persona, acceptada per ambdues parts, per dictaminar.

54 - A la Concòrdia de 1587, a l'apartat "Trochisci sive Pastilli", sota el nom de caramels o tauletes per a la tos, no hi figura cap composició, tot i que això no exclou que, de conèixer la composició dels caramels motiu del litigi -hem de creure que hi figura, pel que diu el text dels al·legats de 8 de gener de 1659, capítol 20- la comparació amb les fórmules de la Concòrdia ens permetria obtenir un criteri més concret i possiblement més ajustat.

55 - No s'ha de confondre aquesta Concòrdia, o text d'obligada tenència per als apotecaris, que donava les normes per a la confecció dels medicaments, amb la concòrdia o acord pactat el 1604 entre el Col·legi d'Apotecaris i el de Droguers que ens ofereix el convingut per a que els droguers poguessin vendre gèneres medicinals i espècies, com eren gingebre, clau, canyella i nou moscada, sense poder, però, fer operacions de triturat amb aquells materials que els apotecaris necessitaven per a la confecció de medicines, materials que havien de ser venuts sencers. També tracta aquesta concòrdia de la delicada qüestió de les visites, de la venda en exclusiva de determinades confeccions medicinals, en exclusiva o no per a uns o altres, insaculacions per ocupar llocs al Consell de Cent Artistes: 5è conseller, i, per últim, de les garanties establertes per al compliment del pactat per ambdues parts. El text complert d'aquesta concòrdia ja fou donat a conèixer el seu dia.

(vegeu: Jordi, R., Boticarios y drogueros barceloneses. Concòrdia, deudas y discusiones. "Bol. Inf. Circ.Fita." (1975) 73, 111:122).

56 - Si a la Concòrdia de 1587 hi figura la conserva de roses, per la manca de documentació sobre el plèt hem de referir-nos al mateix que diem a la nota 54.

De l'esmentat podem deduir, tot i tenint en compte la molt reduïda documentació d'aquest piet, que a l'actitud presa pels droguers no s'hi aprecien de manera clara, excepte en el seu al·legat sobre el nombre d'utensilis i material confiscat, arguments massa sòlids en la seva defensa. Però, malgrat el desconeixement de les quantitats dels components de les seves conserves i tauletes, així com del seu procediment d'elaboració, creiem que poc podien apartar-se de la dosi i procediments d'elaboració de les composicions fetes pels apotecaris (57).

Concòrdia, deutes i discussions

Ja entrat el segle XVIII comprovem l'existència de diferències entre apotecaris i droguers (58). Una sèrie de documents que hem trobat ens han permès determinar amb certesa un aspecte poc conegut de les relacions comercials dels apotecaris catalans amb els droguers. Aquestes relacions del període 1719/1749 ens mostren que durant aquest temps els apotecaris s'assortien de quantitats molt apreciables de drogues medicinals a casa dels droguers i que en aquests negocis el crèdit era una forma usual de relació comercial a Barcelona, que continuava constituint un important centre de subministres.

L'estudi detallat d'aquests deutes ens podria donar una idea de les relacions comercials entre apotecaris de diverses localitats catalanes i els droguers que els subministraven materials útils per al seu art (59).

362

XIV

Protomèdic contra droguers

El 31 de juliol de 1721 a Girona es posa en evidència que la venda de medicaments i metzines pels droguers estava lluny del possible control pels apotecaris. Pel que coneixem, sembla ser que els droguers s'amparaven en un privilegi del 16 de maig de 1614, fins avui desconegut per nosaltres.

El protomèdic Creagh proposava que per tal de controlar certes metzines es constituís un dipòsit a la Casa de la Ciutat amb totes les que es trobessin a casa dels droguers, prohibint-se la venda de medicaments compostos sense el vist i plau del metge que nomenés la ciutat i del metge del Reial Hospital, prohibint-se també la confecció de medecines i medicaments pels droguers, dins i fora de la ciutat, sota la pena de 20 lliures a benefici de l'Hospital i l'entrega dels medicaments al mateix. El protomèdic també proposava que es dipositiesin les existències de soliman i d'arsènic a casa de l'apotecari més antic.

57 - Tot, però, queda supeditat a l'exhumació de nova documentació que podria mostrar-nos les diferències existents entre l'elaboració pels droguers i pels apotecaris de les composicions discutides vistos els respectius al·legats, la qual cosa, un cop més, ens fa considerar la necessitat de fer estudis profunds sobre les tècniques d'elaboració de medicaments pels apotecaris i no contentar-nos tan sols amb la creença que la seva fidelitat a la Concòrdia era inalterable o inamovible.

58 - La interpretació poc meditada de la legislació específica de vegades ha constituït un únic punt de vista per valorar el més assenyalat de les esmentades relacions. Però valorar tan sols aquest aspecte fora adoptar una postura poc objectiva a l'hora de pretendre una visió adequada de determinats aspectes comercials relatius a l'art dels apotecaris catalans.

59 - Jordi, R., *Boticarios y drogueros barceloneses*. op.cit.; 112-115.

Aquesta proposta no arribà a prosperar, tot i que la Reial Audiència del Principat considerava que s'havia d'ajudar totalment l'acció fiscalitzadora del protomèdic (60).

A final del 1720, conseqüència del recel que tenien les autoritats municipals de Barcelona davant un possible contagi de pesta, aquestes mantingueren els oportuns contactes amb els apotecaris i els droguers de la ciutat per tal d'assegurar una bona provisió de medicaments per a les apotecaries de la ciutat.

Gràcies a aquests contactes (61) es confirma que l'actiu comerç dels droguers importants assegurava la importació de drogues procedents de Liorna, Gènova, Lisboa, Amsterdam i Londres i, per tant, es lògic que la importació d'alguns medicaments compostos fos de vegades tasca fàcil per als droguers, sent-ho també vendre'ls o subministrar-los als barcelonins d'una manera poc ortodoxa.

El mateix protomèdic Creagh, el 12 de maig de 1730, preocupat per finalitzar els abusos que es produïen al Principat pel que feia a medicaments, comprovava que alguns confiters tenien en les seves "**boticas, muy deterioradas, y de mala calidad las drogas, y demas cosas para la composicion de la medicina**" i que els confiters de Barcelona despatxaven medicaments compostos, com eren la triaga magna i les confeccions de jacints i d'alquermes, malgrat la prohibició del tinent del corregidor de la ciutat, la qual cosa, com s'havia vist, estava d'antic prohibit als droguers.

La poca previsió dels apotecaris barcelonins facilitaria que, a partir de la concòrdia de 1604, els droguers augmentessin les seves vendes. Això conduiria a que, empitjorant-se la situació, el 6 de febrer de 1736 el tinent del protomèdic del Principat donés compte a l'ajuntament de Barcelona dels perjudicis que es podien seguir per a la salut pública si els droguers venien medicaments compostos com eren la triaga, alquermes i altres, demanant que se'ls en prohibís la venda. Aquesta qüestió no tan sols preocupava als apotecaris sinó que també motivava la intervenció del Protomèdicat, com hem vist, i ens mostra una situació molt similar a la dels droguers ja l'any 1558 i que abans hem citat.

La Reial Audiència, assabentada de la qüestió, manava a l'ajuntament que escoltés el criteri d'alguns metges i als cònsols del Col·legi de Droguers per, a la vista de l'informe, poder judicar si era o no convenient que els droguers venguessin les dites confeccions medicinals.

L'ajuntament informava que, veritablement, podien seguir-se perjudicis de permetre al Col·legi de Confiters aquestes vendes, per por que fossin adulterats "**dichos compuestos por venir de otros reinos**" i no tenir, per tant, la qualitat que, especialment, oferia la triaga feta pel Col·legi d'Apotecaris, qualitat posada en evidència per l'exposició al públic de tots els simples que la formaven, la qual

60 - A.H.M.B., Cajas de Ordinacions. Caja 26, 1667.

61 - A.H.M.B., *Político y Representaciones*, 1721; f.93.

cosa justificava perfectament el gran crèdit d'"**este específico**", a diferència del que "**se fabrica en otros reynos**".

Aquest informe de l'ajuntament, si bé era bastant concret, es basava en l'afirmació dels metges consultats. Sabem que els metges digueren que la triaga fabricada a Barcelona havia estat estimada "**por toda la Europa**", no succeint el mateix amb altres confeccionades a l'estranger. L'ajuntament no informa amb detall sobre la qüestió de la confecció d'alquermes, per bé que els metges afirmaven que a Barcelona els apotecaris confeccionaven "**el xarabe de cuchinillas**", però que no tenint al Principat llavors de "**grana o semillas infector de que se hace dicho xarabe**" se'n proveïen a França on abundava aquest material, amb la particularitat que venia acompanyat d'"**una certificacion de los consules del gremio de boticarios de la ciudad o villa**" on s'havia fabricat i que aquesta certificació assenyalava haver estat fet per "**manos de boticarios**", no sent admès en aquesta ciutat sense aquest requisit, i tenint aquest xarop millor qualitat que el que es feien venir els droguers d'altres regnes estrangers.

Per tant, el 27 de setembre de 1736 l'ajuntament, en interès de la salut pública, considerava que havia de prohibir-se absolutament als droguers la venda de medecines compostes, podent vendre's tan sols el que ja estava declarat per reial sentència, o sigui, drogues simples en les condicions establertes.

És interessant apreciar que els droguers, atents al seu negoci, confessaven honradament que ells no tenien "**privilegio, ordenanza, ni otro instrumento alguno por el cual puedan pretender serles facultativo a sus individuos el vender estas dos especies (62) ni otra medicina compuesta, y que el haberlo executado ha sido una mera tolerancia del Colegio de Boticarios**" (63), la qual cosa, vista la concòrdia de 1604, ens mostra que, no estant allí expressat, aquesta era una negligència que, a la llarga, restava prerrogatives als apotecaris.

És curiós que fossin les autoritats del Principat, junt amb els metges, les que miraven de normalitzar la situació evitant l'aprofitament d'aquella negligència pels droguers.

Els droguers no es limitaven a defensar els seus interessos davant els apotecaris. En relació a certes disputes que tingueren amb altres gremis del ram de l'alimentació, el 1753 el Col·legi de Droguers i Confeters elevava un memorial al Consell suplicant l'exclusiva de venda de diversos dolços i drogues basant-se, entre altres arguments, en la concòrdia firmada el 1604 amb el Col·legi d'Apotecaris. La Reial Audiència sortia al pas indicant que la pretensió dels droguers estava en contra d'aquesta concòrdia (64), la qual cosa era certa.

Aquesta vegada podem veure que el Col·legi de Droguers i Confeters era una potència econòmica. Havia constituït una companyia per a la compra de prime-

62 - Es refereix a la triaga i a la confecció d'alquermes.

63 - A.H.M.B., Político y Representaciones, 1736-1737; f.93.

64 - Carrera Pujal, J., Historia política y económica de Catalunya. Siglos XVI-XVIII. (Barcelona, 1946) vol. III; 305.

res matèries, fet a tenir molt en compte i que evidència que, des d'un punt de vista econòmic, el Col·legi de Droguers estava millor situat que el d'Apotecaris.

No anaven pas millor les coses a Vic pel que fa a relacions entre apotecaris, d'una banda, i cerers i droguers, de l'altra. El 10 de març de 1758 era notificat al capità general del Principat, president de la Reial Audiència, que el Consell havia rebut un escrit en el que Simó Gómez Pérez, pels poders concedits pels cònsols i mestres individus de l'ofici de cerers i droguers de la ciutat de Vic, donava compte que pel reial privilegi concedit per Felip III (65) fou erigida la Confraria de Sant Cosme i Sant Damià a l'església dels Carmelites Descalços, formada per les **“quatro facultades de Cirujanos, Boticarios, Cereros y Drogueros (...) y despues en veinte nueve de octubre de mil setecientos y tres, por concecion del Lugartheniente general de aquel Principado”** es concedirà a l'expressada **“cofradia, y con el titulo de Colegio”** i, veient el nombre de mestres d'aquests oficis, que havia crescut notablement, ja que els apotecaris i cirurgians eren 21 i un altre tant els droguers i cerers, donant-se el cas que a les reunions hi havia diferències i dificultats per prendre els acords, fora beneficis que droguers i cerers formessin un altre col·legi o confraria. Per això sol·licitaven que es lliurés provisió per a que així es fes i es posés sota l'advocació dels Sants Màrtirs Lluçia i Marcià, patrons de la dita ciutat, igual -posen per exemple- que es va fer amb els Mestres Aluders del Gremi de Curtidors de Vic i els Droguers i Cerers de Tarragona (66).

Determinació de substàncies medicinals per apotecaris i droguers

Tornant novament a Barcelona, i dins l'estricta terreny del medicament, el paper dels apotecaris encara no havia baixat, perquè l'any 1765 el municipi considerava que, malgrat que un importat apartat de les antigues ordinacions dels apotecaris havia estat derogat pel decret de Nova Planta (67), sense cap possibilitat que tornés a estar vigent, les facultats que en el privilegi tenien els apotecaris per reconèixer i visitar sense assistència de l'ofici ordinari les tendes i cases dels individus del seu col·legi, dels droguers, mercaders i altres individus que trafiquessin amb materials i drogues medicinals, i encara que per la concòrdia del 1604 es va perdre quasi totalment la visita als droguers, la visita i reconeixement dels seus magatzems havia de tornar-se a establir per tal que es complissin **“los beneficios que se prometen de aquel repetido examen en Materia tan escrupulosa, y de la mayor consecuencia”**, ja que no era suficient per garantir la qualitat de les drogues la inspecció que es feia a les duanes de la ciutat quan entraven els gèneres importats.

65 - Es refereix a la renovació de privilegis de 13 de juliol de 1599.

66 - Si bé coneixem que el Consell sol·licitava del capità general que, en el termini de 15 dies, s'informés sobre la pretensió, desconecem com finalitzà la qüestió.
(vegeu: A.C.A., r.389; f.46 i ss).

67 - L'ajuntament es referia a que els apotecaris no es podien reunir ni ajuntar sense llicència ni assistència d'autoritat superior per concessió atorgada per Ferran el Catòlic.

Això era una necessitat per l'ajuntament ja que les drogues medicinals, encara que fossin d'excellent qualitat en ser importades, "**degeneran con el tiempo, o por haverse cumplido su natural duracion, o porque se poliflan de mal conducidas, y tal vez por las mezclas con que falsifican**". Per preveure aquests perills i perquè gèneres inútils no servissin "**al uso Medico de que podrian resultar lastimosos efectos**", les visites als droguers i mercaders havien de fer-les els apotecaris "**en resguardo de la publica Salud**", tot i que era aconsellable, deia l'ajuntament, que, si la superioritat aprovava el que s'havia proposat, en cas d'oposició pogués encarregar-se'n la "Junta Superior de Sanidad" o els mostassafs.

Afirmava a més l'ajuntament a la Reial Audiència que si confiava la recuperació de la salut als apotecaris, dels mercaders deia que aquests "**solamente tratan de intereses**" (68).

Els anys passaren. Les discrepàncies entre apotecaris i droguers persistiren. Així veiem que la qüestió dels preus era motiu per a que els droguers de Barcelona, el 6 de setembre de 1786, instessin sobre determinats assumptes que estaven pendants de solució a la "Real Junta de Sanidad" sobre els gèneres medicinals i que per ser despatxats per la Reial Duana havien de ser reconeguts abans pels apotecaris. En venir els gèneres medicinals carregats amb l'augment de les taxes d'aquesta inspecció, això repercutia sobre els preus que havien de vendre els droguers, en perjudici del públic, perquè el que sens dubte pensaven aquests era que, en comprar a ells els gèneres medicinals en quantitats importants, els apotecaris es convertien en intermediaris i encaridors.

Els droguers argumentaven que no es paraven en comentar certs punts tractats pels apotecaris ja que el que aquests pretenien era complicar les coses i que "**las escrupulosidades que indican**" les passaven per alt per considerar-les "**error de pluma**".

No creien els droguers que haguessin de discutir sobre alguns punts dels gèneres inclosos en la llista preparada pels apotecaris, per exemple, la veu genèrica de bàlsam, el del Perú i el de copaiba, ja que no eren de la "**inspección y profesion**" dels apotecaris, com tampoc ho eren les herbes que regularment venien els "**botánicos o arbolarios**" ja que ells només consideraven el perjudici econòmic que la inspecció produïa al seu col·legi.

A la llista presentada el 18 de juny de 1786 pels apotecaris, aquests dividien totes les substàncies relacionades en dues classes: la primera incloïa les considerades com a exòtiques i tan sols com a medicinals i la segona les que, també exòtiques, a més de medicinals podien considerar-se com a aptes per a altres usos. Aquesta relació venia signada pels cònsols Francesc Sala Guàrdia i Marià Rodríguez.

Els droguers, en la seva relació datada el 17 de juny, un dia abans que la presentada pels apotecaris, relacionaven les drogues que, al seu criteri, necessitaven un **“serio reconocimiento para el uso de la medicina”**. I si els droguers creien que eren en nombre de 123, els apotecaris deien que eren 262, més 35 que servien per a altres usos.

El 27 de juny de 1786 els droguers refusaven com a medicinals 23 substàncies. Referint-se a les altres deien que tot i que servien per als usos de la medicina podien ser emprades per altres finalitats extramèdiques malgrat que estiguessin en mal estat. Deien, però, que **“no es regular se oculte â los boticarios quando bayan comprarla”**, comproment-se el Col·legi de Droguers a passar espontàniament ordres als seus individus per tal que no venguessin drogues dolentes als apotecaris, precaució que no sembla necessària ja que els cònsols dels droguers cada any feien les visites amb tot cerimonial als seus col·legiats. Això ens mostra dues coses: que admetien que, de vegades, no tenien drogues de garantia suficient i que poc efecte va fer el criteri de l'any 1765 de l'ajuntament sobre les visites a les drogueries per part dels apotecaris.

És curiós veure que en un altre document, sense data, que fa referència a la llista presentada pels droguers, els apotecaris qualifiuessin a aquells de carents de cultura per les faltes d'ortografia que s'apreciaven en el seu escrit, per la corrupció gramatical de veus, per la manca d'uniformitat de l'idioma i per la barreja de diferents substàncies en una sola expressió. Però, si això no fos prou, l'autor del document diu que farà ressaltar els errors del catàleg presentat pels droguers, que considerava, d'una banda, incomplet en gèneres i, d'altra banda, sobreabundant i, a més, equívoc i confós. Incomplet perquè hi mancaven gèneres medicinals, no tan sols mixtes en el seu ús sinó altres medicaments notables: sal de Madrid, bàlsam del Perú líquid, bàlsam de copaiba, simaruba, cassia lignea, serpentaria virginiana, etc. Era sobreabundant perquè en el catàleg hi figurava: acagon i nous vòmiques, copal i croca, **“que no han estat may medicinals”**, i s'hi anotaven altres substàncies vegetals indígenes com eren:

Bistorba	en lloc de	Bistorta
Biscorcins	“	Visco querciano
Agno castor	“	Agno casto
Sargantona	“	Zaragatona
Elevoro	“	Elleboro
Polipodi	“	Polypodio
Rafz de peonia	“	-
Tormentilla	“	Tormentila
Turbid	“	Turbith
Epítimo	“	Epythimo

materials que no podien considerar-se drogues sinó gèneres d'herbolaris.

Així mateix, s'hi havien inscrit gèneres químics impropis dels coneixements dels droguers, com eren:

Oli d'alcanfor	en lloc de	Alcanfor
"Sales Bolatiles de Vivores"	"	Volatiles
"espíritu de Cornucierbo"	"	"Astas de ciervo"

Afegien, a més, que enganyaven a l'extrem de dir "Espiritu de Quina, Regina" que era Resina d'escamonia, i de duplicar substàncies com "Cercacola" i "Sercacola", que era "Sarcocola", i "Carba" que era "Karabe, Succino".

El catàleg era equívoc, deien els apotecaris, perquè sota el nom genèric de "balemo" (bàlsam) els droguers reunien moltes espècies de bàlsams. La paraula amoniac (ammoniaco o armoniaco) incloïa la goma i la sal, que eren substàncies diferents, i per cardemomo entenien el major i el menor. Com a carabe, que era karabe, el succino citrino, el blanc i el roig, i com a dictamo el de Creta, i com a rel de flaxuella el concepte de calamo que era el (.....) i l'oficial.

Continuaven dient els apotecaris que a l'oli de tàrtar els droguers hi incloïen les pedres bezoars, oriental i occidental, i com a mineral incloïen el bezoàrdic animal i "lo preparat de Barco" (69) per acabar dient que a l'escrit dels droguers hi trobaven altres equivocacions que no comentaven per no allargar-se massa (70).

Per la seva banda, els droguers s'expressaven així: "Los cónsules del colegio de drogueros en cumplimiento de un oficio les presentaron los Sres. Medicos Dr. Esteva y Dr. Soriano para que digessen las drogas que necessitan de un serio reconocimiento para el uso de la medicina", exposant la seva relació de productes (vegeu annex XXVIII), al final de la qual els còsols droguers Pau Pujol Puigrubí i Joaquim Pou Nadal afegien que: "En punto a las drogas, que es poco lo que se consume por la medicina, y la mayor parte sirven por otras manufacturas dicen los consules de dicho Colegio hazen tres visitas cada año a las Boticas de todos sus individuos, a fin de que hallando alguna droga maleada dan una seria providencia a fin de que no se vendan; y para que conste donde convenga hazemos la presente hoy en Barcelona á los diez y siete Junio de Mil Setecientos Ochenta y Seis".

Manca de visió del Col·legi d'Apotecaris de Barcelona

El 5 d'octubre de 1792 l'apoderat del col·legi, en compliment del decret del tinent corregidor de la ciutat, anava a casa de Joan Malet, fabricant de licors que vivia a la Platja de la Barceloneta, al carrer de la Riba, perquè "pusiese de manifiesto los Jaraves Medicinales existentes en su tienda, a fin de describirse en Inventario, y proceder a lo demas prevenido á los Reales Privilegios concedidos al Collegio de Boticarios". A aquest requeriment Malet contestava que no tenia cap xarop i que no en sabia fer.

69 - No entrem en les explicacions d'aquestes definicions emprades perquè creiem prou determinatiu el criteri que defensaven els apotecaris.

70 - Pel gran interès que tenen les llistes a que ens referim, quant al seu contingut de productes medicinals usats a l'època, les donem a conèixer, transcrites literalment, a l'annex XXVIII.

El mateix dia fou visitat Josep Ribas, comerciant de la Plaça de la Verònica. En estar aquest absent, Maria Ferés, donzella, respongué que tan sols tenia xarops d'orxata, llimó, capilera, vinagre i cafè.

El perruquer Lluís Benech, del carrer Ample, també era visitat. Aquest només tenia xarop de capilera, de llimó i de cafè. Al mateix carrer Ample, Pere Mulet, empleat de Sanitat, deia tenir tan sols xarop de capilera i de vinagre. Joaquim Bassam, un altre perruquer del mateix carrer, els tenia de capilera, llimó i orxata; així com Josep Ribas i Tramuns, comerciant veí seu, els tenia de taronja, llimó i orxata. Acabant amb la visita feta a casa de la vídua Josepa Seivi, del carrer del Regomir, que tenia xarops de capilera, llimó, vinagre i orxata. Ignorem les mesures que es prengueren (71).

Aquests fets tenen la seva explicació. El Col·legi d'Apotecaris de Barcelona pretenia obtenir l'exclusiva de venda de licors i de xarops, donant-se el cas curiós que un dels seus col·legiats -el nom del qual no s'indica- intentant fabricar-los en quantitat per vendre'ls, trobà una forta oposició per part del col·legi. Havent-se dirigit l'interessat a la Junta General de Comerç, el 1793 se l'autoritza per a **"fabricar y vender por mayor toda especie de licores, jarabes, destilados, confitura y perfumeria"** i també a **"bonificar los vinos naturales, preparar los artificiales y hacer lo demás tocante a su arte de destilador"**, no podent vendre, però, a la menuda **"ni en virtud de receta y quedando sujeto a las visitas del Protomedico por lo relativo a los jarabes medicinales"**.

Vist així, l'actitud presa aquesta vegada pel Col·legi d'Apotecaris de Barcelona ens mostra, com a col·lectivitat, una important manca de visió davant aquesta situació, en haver limitat temps enrera la iniciativa d'un dels seus apotecaris. Tal vegada, valorades les coses des d'un diferent horitzó pel col·legi, això hagués estat un bon punt de partida per iniciar un canvi de mentalitat col·lectiu i favorable per iniciar una futura industrialització i assentar les bases d'una indústria veritablement farmacèutica -estaven entrant ja en el segle XIX- i amb possibles vinculacions dins el camp de l'alimentació.

Pot explicar-nos aquesta situació el marcat aspecte comercialitzat adquirit per les farmàcies barcelonines durant el segle XIX? Tal vegada la manca d'unió entre ells? Es pot pensar, situats en aquesta època, que els apotecaris, apartats de la font d'origen de les matèries primeres medicinals, justifiquen la progressiva comercialització i dependència dels subministradors d'aquelles com a única possibilitat de supervivència de la seva activitat? Volgueren aplicar l'antic concepte de la "caixa" col·legial fundada el 1533 que tan bon resultat els havia donat?

Tot són hipòtesis. No obstant això, creiem que l'empenta iniciada per un col·legiat, neutralitzada pel col·legi, va portar a aquest, tardanament, al desig de conquerir col·lectivament un mercat que ja tenien perdut.

Conflictes per als apotecaris gironins

Passant a una altra ciutat catalana, també veiem que el dia 7 de juny de 1798 els cònsols del Col·legi d'Apotecaris de Girona, Francesc Dorca i Fèlix Passapera, racorrien a l'ajuntament de la seva ciutat (72) donant compte que els droguers de la ciutat venien al detall drogues medicinals simples i compostes, en contra del reial decret del Consell Suprem de Castella o "**provision auxiliaria**" del 9 d'agost de 1790 inserida al final de la Tarifa, o "**regulacion de los precios de los medicamentos simples y compuestos que se despachan en las Boticas de estos Reynos para el uso medico con arreglo al qual no pueden los comerciantes y Drogueros en estos Reynos vender por menor los medicamentos simples y de ningun modo ni pretexto alguno los compuestos**", sota les penes corresponents, i també que contravenien el previst en les ordinacions del Reial Col·legi de Medicina de Madrid, d'obligada observància per la reial resolució de 15 de novembre de 1796, on s'imposava la pena de 500 ducats a droguers i comerciants i ajudants que els despataxessin "**aun con receta de medico**" a no ser a l'engròs i, tot i així, als "**profesores de Farmacia con Botica abierta**", la qual cosa també figurava al peu de les dites ordinacions.

També exposaven que els droguers, infringint les reials ordres i atemptant contra la salut pública, venien drogues medicinals "**haziendo mezclas y componiendo algunas vezes en forma de opiata unas con miel y otras con jarabes que ellos mismos componen**", raonant a continuació el superflu que resultava l'existència de col·legis i de gremis si no existia un mutu respecte dels límits de cada professió.

Per tots aquests motius, els apotecaris demanaven que es donés l'ordre als droguers de que deixessin de vendre medicaments compostos a l'engròs i a la menuda, així com medicaments simples a la menuda.

Com fos que l'11 de juliol es comunicava als droguers l'obligació que tenien de complir el que el Col·legi d'Apotecaris havia demanat, el 13 de juliol de 1798 els cònsols del Col·legi d'Adroguers, Confeters i Candelers de Cera de Girona presentaven un escrit manifestant que, conegut el decret del dia 10, motivat pel recurs elevat pels cònsols del Col·legi d'Apotecaris de la seva ciutat el dia 7 de juliol, mentrestant no es presentés ordre superior derogatòria del decret del "Real Supremo Consejo de Castilla" o "Provisión Auxiliaria" de 9 d'agost de 1790, i reial resolució de 15 de novembre de 1796, els droguers gironins no havien venut, ni a l'engròs ni a la menuda, cap medicament compost ni, a la menuda, medicaments simples.

No obstant això, manifestaven que, pel que es referia als medicaments compostos, res havien d'objectar ja que si algun droguer els havia venut havia estat sense saber-ho el seu col·legi i a desgrat del mateix, però en el que no estaven d'acord era en no poder vendre medicaments simples a la menuda, ja que això sig-

nificaria haver de tancar les seves botigues perquè quasi tot el que venien a la menuda podia considerar-se com medicament simple, sent impossible **“entrar en detalle y conocimiento debido de lo que se entiende y deve entenderse por medicamento simple”**. Per aquest motiu, demanaven que el Col·legi d'Apotecaris manifestés primer què era el que entenien per medicament simple i que, mentrestant això es decidís, quedés en suspens la prohibició de la venda als droguers.

Atesa la súplica dels droguers per l'ajuntament de Girona el 14 de juliol, era comunicat al Col·legi d'Apotecaris que es pronunciés sobre el particular. Així, el 18 de juliol, els còsols Francesc Dorca i Fèlix Passapera manifestaven que ja quedava clar per les ordinacions del Reial Col·legi de Medicina de Madrid, establert per la resolució del 15 de novembre de 1796, que no podien vendre medicaments els qui no tinguessin apotecaria oberta al públic i que es consideraven medicaments simples de venda prohibida al detall a droguers i a comerciants: purgants, febrífugs, alterants com, per exemple, -ho exposaven a títol il·lustratiu- quina, calisaia, ruibarb, fulles de senet, jalapa, escamonea i demés purgants, i **“sales acidas neutras y alcalinas como son Cremor tartar o Nitro”**, sal de Madrid, d'Anglaterra i **“otras semejantes la manna tamarindos zarza, xina, opio y toda especie de goma resina y balsamos”** (73).

Afegien, a més, els còsols del Col·legi d'Apotecaris que els droguers tan sols podien vendre aquells gèneres d'ús ordinari per als aliments o menjars, com eren el sucre, claus d'espècie, canyelles, nou moscada, pebre i altres de semblants **“y asimismo cera, miel, y todas las demas manufacturas trabajadas en su oficio de confitero y cerero, y los generos que sirven para pinturas, y no son ni se entienden per medicinales”**. Acabaven el raonament demanant novament que no s'autoritzés la venda de medicaments en aquelles tendes.

L'ajuntament, molt lògicament i sensata, volia conèixer el criteri dels metges de Girona (74). Després de conegut aquest és quan l'ajuntament de Girona, per major seguretat, demanava informe del que passava sobre aquesta qüestió a Barcelona (75).

73 - S'entenen com a vendes al detall les que no passessin d'una **“libra civil, pues no es permitido a los que no son Profesores del Arte de Farmacia usar el peso medicinal, y solo de aquí”**.

74 - És per això que sabem que el metge Josep Antoni Viader, el 24 de juliol de 1798, manifestava en nom dels seus col·legues que si bé eren intolerables les intrusions en medicina i cirurgia també havien de ser-ho en qüestions de medicaments, ja que aquestes intrusions estaven en contra **“las sabias disposiciones del Real y Supremo Consejo de Castilla”**, afirmant que la venda de medicaments necessitava del coneixement de lleis químiques en la seva preparació i trituració, de les quals resultaven diferents efectes als malalts. Així, els metges de Girona donaven de manera unànime la seva opinió sobre la importància de la preparació i venda de medicaments pels apotecaris.

75 - El 12 de setembre de 1798 l'ajuntament de Barcelona informava a la Reial Audiència, al capità general Agustí de Lancaster, que a Barcelona se seguia la mateixa llei que a Girona entre els apotecaris i droguers, però que a Barcelona es donava la circumstància particular d'existir la concòrdia de 12 d'octubre de 1604. Des del 1562 els droguers estaven autoritzats a revendre les sis drogues: canyella, pebre, gingebre, clau, safrà i nou moscada, però, a més, existia la tolerància dels apotecaris que els permetien la venda al públic de simples a l'engròs i sense manipular. Però aquesta tolerància tenia

El problema de les relacions entre droguers i apotecaris era d'àmbit estatal. Això es pot calibrar a la vista del capítol 17 de la "Concordia y Reales Ordenaciones de Farmacia" del 1800 (76) i de l'exposició elevada l'11 d'octubre del 1820 (77).

Nou col·legi però mateixos problemes

Durant aquesta època els fets adquiriren un caire més aguditzat, si és possible. L'antic Col·legi d'Apotecaris de Barcelona ja havia desaparegut i se n'havia creat un altre, però, no obstant això, l'actuació dels droguers no era pas diferent.

L'11 de juliol del 1828 els droguers es dirigien a la Cort, per escrit, fent constar que, per raó d'una instància del Col·legi d'Apotecaris, s'havia donat una ordre, que es publicà el 28 de juny de 1828 al diari de la capital, prohibint a droguers i confiters la venda de xarops, aigües destil·lades, medicaments i drogues simples. Mitjançant això el que pretenien els apotecaris -deien els droguers- era obtenir guanys molt excessius en perjudici del públic (78).

Com que cada dos anys les botigues dels droguers, com les dels apotecaris, eren visitades per les Juntes de Farmàcia, les quals recaptaven per això iguals drets, en ambdós casos, sent notori que en ser importades les drogues també eren reconegudes per un farmacèutic visitador que les controlava a la duana, exigint per això drets més que regulars per fer la inspecció dels gèneres, demanaven els droguers que se'ls conservés la facultat de vendre lliurement tota mena de drogues mentre no ho fessin en quantitats petites (79). Per aquesta instància dels droguers es determinava que se suspengués l'expedient fins que es resolgués

una justificació ja que en vendre els droguers a Barcelona drogues al detall, el públic quedava millor atès que amb el que venien els traficants, resultant al mateix temps als apotecaris de Barcelona engorrosos realitzar visites als droguers. D'altra banda, aquestes vendes "no les infiere gran perjuicio", cosa que, si bé a criteri de l'ajuntament era aplicable a aquesta ciutat, no era aconsellable que fos aplicat a la ciutat de Girona o a qualsevol altra ciutat del Principat, no podent, per tant, servir de model.

76 - Estant manat per lleis d'aquests regnes que tan sols els farmacèutics despatxin els medicaments simples i compostos, i que els especiers o droguers venguin tan sols a l'engròs, pels greus perjudicis que s'originen a la salut pública que dits droguers no compleixin el manat, aquesta junta haurà de vigilar amb la més gran escrupolositat aquest punt, amb tots els mitjans que consideri oportuns, prohibint que els droguers puguin despatjar medicines compostes inclús als professors farmacèutics, els seus corresponsals, sense que primer siguin examinades i reconegudes per la persona o persones que diputaren aquesta junta, segellant-les amb el seu segell, imposant-los les penes que marquen les lleis. (vegeu: Chiarlone, Q.-Mallaina, C., Historia. op.cit. 795).

77 - Que es prohibeixi la venda de remeis compostos als comerciants, perfumistes i droguers. Que als pobles on hi hagi droguers, els apotecaris no venguin drogues a l'engròs (vegeu: Id.). Això ens assenyalava el panorama de les relacions entre apotecaris i droguers en el segle XIX i començament de l'actual, i que la lluita entre ells continuava amb tota virulència, ja que els droguers pretenien posar remei als estralls causats per una situació que ja feia molt temps que es venia arrossegant.

78 - A.H.M.B., Político y Representaciones, 1831 (I); f.244.

79 - Com eren: grans, escrupols i dracmes, per "corresponder éstas a los boticarios" i que, a més, se'ls concedís poder vendre xarops refrescants, que en realitat "no se diferencian de la conserva de un fruto en almibar".

certa gestió **“que han hecho los boticarios de Madrid”**, la qual cosa -així ho manifestaven- produïa grans perjudicis al Col·legi de Droguers ja que els que abans compraven als droguers: pintors, ebenistes, argenters i individus d'altres oficis, després del dispost el 28 de juny de 1828 ho compraven a casa dels apotecaris a un preu, però, tres o quatre vegades superior. D'altra banda, no tenint connexió el que passava a la ciutat amb el que passava a Madrid, suplicaven es resolgués favorablement la seva petició (80).

El 5 de setembre de 1829 el Col·legi de Droguers s'havia queixat de les visites que la policia feia a les tendes i laboratoris dels seus individus **“a pretexto de adulteracion de los generos y en solicitud de que se suprimieran estas como opuestas a sus privilegios gremiales”**, queixant-se també que la policia imposava el pagament de costes per les diligències.

Els droguers es recolzaven en les ordinacions que havien estat confirmades per reial privilegi de 5 de novembre de 1562 **“que menciona el de las concedidas al referido Colegio de veinte y ocho de octubre de mil seiscientos noventa”**. Per aquest motiu demanaven la protecció de l'intendent del Principat, delegat d'Hisenda (81), la qual cosa no impedia que els droguers se sentissin vexats i oprimits per contínues requisques que impedièn que la seva indústria avancés, ja que autoritats de tot tipus abusaven del seu poder. Per aquest motiu, i a benefici de la indústria, sol·licitaven la protecció de l'intendent, ja que si un dia era la policia qui els multava, un altre dia eren els de Governació i un altre els individus dependents del mostassaf municipal (82) per l'ús de substàncies que feia més de 12 anys formaven part de les mateixes composicions, sent això lamentable ja que la seva indústria havia avançat i s'havia acomodat **“al gusto refinado del dia”**.

Argumentaven els droguers que, no existint cap llei sobre l'ús de determinats simples, no es podia parlar d'adulteració **“en el modo de hacerlas y eleccion de simples de que realizarlas”** i que no havent-se deduït de l'anàlisi química de les composicions cap **“simple insalubre, ninguna responsabilidad carga sobre el Confitero”**. Afirmaven que el centre de la persecució dels inspectors eren les ametlles ensucrades i els confits, sense especificar-se què és el que tenien de perjudicial per a la salut. Deien que aquestes podien fabricar-se tan sols amb sucre, però així quedarien sense consistència, blancor i finesa; per això empraven midó, en la proporció de lliura i mitja per arrova de sucre, i que fins aleshores no s'ha-

80 - A.H.M.B., Político y Representaciones, 1831 (I); f.246.

81 - **“Como protectora de los oficios y artes -referint-se a Hisenda- y la más interesada en la prosperidad y fomento de la industria catalana no han de serle indiferentes las reclamaciones de los recurrentes”** ja que si l'art de la confiteria havia estat reconegut sempre **“como el más noble”**, i a més de ser els seus **“artefactos apetecidos y buscados por las personas de conciencia y facultades”** i sent alguns d'ells **“medicinales y curativos”**, havien procurat sempre allunyar del mercat **“toda importacion extranjera para conseguir menos exportacion de fondos nacionales”**. (vegeu: A.H.M.B., Id. (intercalat); f.244).

82 - El mostassaf desapareix cap el 1840, aproximadament.

via declarat que el midó fos perjudicial. No obstant això, havien estat multats (83).

Era per tots aquests motius que els droguers protestaven enèrgicament i sol·licitaven la protecció de l'intendent del Principat.

El 10 de març de 1830, igual que sospitem van fer el 16 de gener, els droguers tornaven a fer-se sentir, ja que sembla ser que continuaven les visites de la policia als seus operatoris i tendes.

Vistes les argumentacions dels droguers, el Reial i Suprem Consell d'Hisenda (84) demanava a l'ajuntament de Barcelona informació sobre la qüestió. El municipi demanava primer al Col·legi de Droguers els antecedents que estimava escaients, fent-ho el 28 de maig de 1831 sol·licitant al Col·legi de Droguers que presentés els testimonis de les sentències i els privilegis que concedien les ordinations del 5 de novembre de 1562 (85).

El 12 d'agost, tenint ja la documentació sol·licitada, l'ajuntament passava a informar a l'intendent del Principat (86).

Havent manifestat els cònsols dels droguers que totes les diligències que havien fet havien estat inútils perquè se'ls lliuressin testimonis de les facultats que s'atribuïen a la policia, l'ajuntament considerava que no podia assegurar-se amb quina facultat havia obrat aquella, però que era cert que si la policia devia deixar de fer les indicades visites, mai **"los almotacenes queden tambien inhibidos de ellas"**, al contrari, era molt interessant que extremessin la vigilància quan es tractava, ni més ni menys, de la salut pública, en el qual cas **"ningun rigor es excesivo"**. D'altra banda, l'ajuntament manifestava que no havent-se pogut desterrar els **"abusos introducidos"** no estaria de més que, cas de deixar de fer les inspeccions una de les autoritats, extremessin la vigilància les que quedessin encarregades d'aquestes qüestions.

83 - Pel que feia a les anàlisis, els droguers manifestaven que fent-se aquestes sense estar present l'interessat ni cap membre del col·legi, no es complien les ordinations. En aquells casos en que les ametlles i els confits estaven fets amb sucre no se'ls multava, però havien de pagar unes 10 o 12 lliures per despeses i consideraven que aquestes quantitats havia de pagar-les l'acusador o bé, si la inspecció era per ofici, l'escrivà havia de deixar de rebre aquestes quantitats, o bé pagar-les el ram que feia la inspecció.

Queixant-se dels intrusos, deien els droguers que aquests, per no estar a les llistes que tenia la policia, continuaven exercint clandestinament, no sent, a més, visitats ni multats.

84 - A.H.M.B., Político y Representaciones, 1831 (I); f.166 v.

85 - El Col·legi de Droguers no contestava massa ràpidament i això era motiu perquè l'ajuntament, els mesos de juny i juliol, repetís la petició que el droguers complimentaven el 6 de juliol de 1831, ja que des de juny del mateix any havien estat treballant-hi per posar la documentació en ordre.

86 - Manifestava l'ajuntament que si bé segons l'atribució 18, de l'article 13, del reial decret de 8 de gener de 1824, s'encarregava la policia de vigilar per la salubritat pública, pel que feia a les drogueries, estant no obstant previst a l'article 21 del reial decret de 14 d'agost de 1827 que aquesta atribució no fos acumulativa de la policia perquè **"quede separada de su intervención, parece que verdaderamente debería abstenerse de las visitas a las tiendas y laboratorios de los confiteros y drogueros"**, de les quals es queixaven els cònsols.

(vegeu: A.H.M.B., Político y Representaciones, 1831 (I); f.239 v).

Segons aquest informe, els droguers deien que ells eren partidaris del màxim rigor amb aquells col·legiats l'actuació dels quals comprometés la salut pública. Malgrat tot, l'ajuntament es preguntava com podia l'autoritat assegurar aquesta vigilància si no podia visitar les tendes i operators?

Si no s'hagués demostrat mai cap mena d'infracció, tal vegada es podrien deixar de fer les inspeccions. Però com que s'havia comprovat que malgrat les ordinations dels droguers **“que les prohibe vender una cosa por otra expenden almidón, y tal vez yeso, en lugar de azucar”**, es preguntava l'ajuntament si era just que es deixés de fer aquesta vigilància, i més tenint present que no es podia afirmar que aquelles composicions no fossin perilloses per a la salut, ja que la insalubritat del guix no la podien refusar ni negar els mateixos recurrents.

Així mateix, tampoc havia de considerar-se, afirmava l'ajuntament, com a molt saludables les quantitats de colorants que tan profusament els droguers barrejaven a les seves composicions **“sin otro objeto que alhagar la vista”**.

L'ajuntament, ja de ple en aquest terreny, insistia en que no hi havia cap llei que fixés els simples que havien de constituir els articles que es venien a les botigues dels confiters, considerava que havia de prohibir-se tot comestible format per simples perjudicials a la salut, així com vendre un article per un altre, màxim quan **“es de mayor valor el que se supone venderse que el que verdaderamente se vende”**. Per tant, s'havia de facultar a l'autoritat competent per posar fi als abusos. Opinava l'ajuntament que els droguers no tenien cap raó de queixar-se, més **“estando encargados dichos analisis a los sujetos cuyos conocimientos quimicos, y cuya probidad y honradez son bien notorios”**, afirmant que en cas que *els droguers se sentissin ofesos acudissin a l'autoritat judicial*.

El mes d'octubre, consta que el secretari de govern del Suprem Consell d'Hisenda manifestava a la Intendència de la Província de Catalunya que, d'acord amb el fiscal, havia acordat en Junta de Comerç i Moneda que les visites que la policia feia als droguers havien de ser fetes pels mostassafs **“como sujetos adornados de conocimientos quimicos”**, la qual cosa era comunicada a l'ajuntament (87).

Totes aquestes dades ens ajuden a comprendre que, en general, droguers i confiters es feien creditors d'una rigorosa vigilància per part del municipi, reforçant i justificant això, sens dubte, les suspicàcies que de sempre els apotecaris havien mantingut davant els droguers i confiters, tot i que està demostrat que la venda de gèneres medicinals en males condicions també, en alguna ocasió, es podia donar a la inversa, segons testimonis del segle XVI que coneixem.

Tots aquests fets ens fan veure de manera evident que l'actitud enèrgica del Municipi continua per tal d'assegurar un control sobre els articles alimentaris, i que la vigilància establerta era necessària ja que no havia millorat massa l'instint de frau de ciutadans de tota mena.

El col·legi actua contra un farmacèutic poc escrupolós

A la reunió celebrada pel Col·legi d'Apotecaris el 28 de gener del 1841 (88), reunits en l'ex-convent del Carme, entre altres qüestions es tractava dels abusos que feien els droguers, herbolaris i altres intrusos i **"se achacó que la Subdelegacion de Farmacia habia renunciado y que esta era la razon porque en cierto modo no se palpaban los saludables resultados de su institucion"** (89). A proposta de Miquel Caimaris es nomenava una comissió per instar les autoritats al compliment de les ordinacions de la facultat, i eren escollits Miquel Caimaris, Josep Grau Cata i Jaume Joaquim Palahí.

A conseqüència d'un ofici que el segon batlle constitucional, Jaume Codina, havia enviat al Col·legi d'Apotecaris demanant certs informes, per raó d'una sol·licitud de l'ex-Col·legi de Droguers de Barcelona, l'1 de maig de 1841 es nomenava una comissió integrada per Francesc Carbonell, Joaquim Portell i Miquel Caimaris, aquest últim sots-delegat de farmàcia, per tal de contestar el que havia demanat l'ajuntament.

Temps després, és curiós comprovar que no tot era clar entre els farmacèutics si hem de jutjar per les notícies recollides. Amb l'excusa del mal compliment d'intrusos i competidors dels farmacèutics, Miquel Caimaris mostrà una actitud que va donar bastant a parlar al col·legi.

A la reunió del 13 de gener de 1842 es plantejà als assistents que Caimaris no era creditor de la simpatia dels professors farmacèutics de la ciutat per acomplir el càrrec de sots-delegat. Això provocà un violent debat que motivà que Josep Oriol Ronquillo, secretari del col·legi, manifestés als reunits que li havien arribat notícies a través de la Cort que Caimaris havia fet servir el nom del col·legi per aconseguir el càrrec de sots-delegat, recolzant-se en que era president de la comissió nomenada el 28 de gener per **"celar e instar el cumplimiento de las ordenanzas de la facultad"**, títol que -sempre segons Ronquillo- Caimaris s'havia atribuït gratuïtament. A més, Caimaris havia oficiat als cònsols del col·legi notificant-los-hi que l'esmentada comissió havia acordat canviar-se el nom, aplicant-se el de "Policia Farmacéutica de la Provincia", i signant amb el **"retumbante titulo de El JEFE"**, faltant greument al seu deure ja que, segons certes investigacions portades a terme, s'havia pogut comprovar que a Mallorca havia falsificat un títol de farmacèutic (90).

88 - Ens referim ja al col·legi nascut l'any 1828, desaparegut el que s'originà el 1445.

(vegeu: Jordi, R, Notas sobre los orígenes del Colegio Oficial de Farmacéuticos de la Provincia de Barcelona (1898-1933) y del Colegio de Farmacéuticos de Barcelona (1828-1939). "Bol.Inf.Circ. Ftca." (1973) 48.

89 - B.C.F.B., Libro de acuerdos de la Junta Particular del Honorable Colegio de Boticos de Barcelona.

90 - Instigat per Agustí Yáñez que fou l'únic que va intervenir després de la informació, atemperant l'ambient, ja que primerament el que es desitjava era comunicar a la Junta Suprema de Sanitat que Caimaris no era ben vist ni mereixia l'aprovació del col·legi, es nomenà a l'efecte una comissió investigadora formada pels farmacèutics Francesc Carbonell, Jeroni González i Manuel Maresch.

L'intrusisme. Un problema general

Es fàcil comprendre que si al malestar existent entre droguers i farmacèutics hi afegim que un desaprensiu, en nom d'aquests últims i emparat en l'autoritat del seu càrrec col·legial, havia actuat d'aquesta manera, les diferències s'havien d'aguditzar molt més.

El 21 de març de 1842 la Sots-delegació de Farmàcia havia comunicat la resolució presa pel regent del Regne per la qual els droguers podien vendre les drogues i gèneres medicinals que a més de ser d'ús medicinal tinguessin aplicació a les arts. Això motivà que el Col·legi d'Apotecaris acordés recórrer contra la disposició ja que considerava que aquesta s'oposava a les lleis vigents. El 8 de maig es donava a conèixer als assistents a la reunió convocada pel col·legi l'escrit dirigit a la "Junta Suprema de Sanidad del Reino" demanant la revocació de la reial ordre referida als droguers. Aquest escrit, junt amb altres tractant diverses qüestions, era enviat al Col·legi de Farmacèutics de Madrid per al seu coneixement, la qual cosa ens mostra clarament que les relacions provincials intercol·legials ja eren un fet quan es tractava de la defensa d'interessos comuns.

També a través d'altres reunions coneixem que el 2 d'agost de 1845 es notificava als col·legiats que s'havien aplicat algunes multes a droguers. Es demanava, a més, que s'actués sense contemplacions amb els qui es dediquessin a vendre medicaments, multant a qui en vengués d'estrangers, específics i elaborats, la qual cosa venia a donar un caire diferent a les competències que tant temien els farmacèutics. A la reunió del dia 2 de juny del mateix any, els farmacèutics acusen la competència que els feien les tendes i els droguers que venien xarops i begudes refrescants (91).

Per la circular del Govern civil del 22 de juny de 1857 podem veure l'actitud oficial adoptada per tal de combatre l'intrusisme (92). Aquesta circular governativa anava dirigida als farmacèutics que s'anunciaven en els diaris oferint "**remedios, mal llamados especificos**"; als droguers, especiers i perfumistes, que venien tota mena de preparats com píndoles, pólvores, opiates i elixirs; als metges homeòpates, que administraven ells mateixos els medicaments als malalts dels qui tenien cura; als dentistes, que facilitaven diversos elixirs a la seva consulta, i als herbolaris que, no ajustant-se als catàlegs de la "Junta Superior Gubernativa de Farmacia", venien tota mena d'herbes indígenes, exòtiques, nocives i verinoses.

El 2 de març de 1842 la comissió investigadora informava al col·legi reunint. Després de les gestions portades a terme es demostrà que era cert que Caimaris s'havia atribuït el càrrec de "Jefe de la Policía Farmacéutica de la Provincia" i que havia emprat el nom del col·legi indègudament. A més, el 25 d'abril, en fer una inspecció a un droguer, Caimaris se'n va emportar 25 botelles de xarop de goma, i no es va saber res més d'elles.

91 - B.C.F.B., Libro de acuerdos, doc. cit.

92 - Folch Andreu, R., Elementos de Historia de la Farmacia. (Madrid, 1932) 736 pp; 534.

Pocs anys després, aquests i altres punts eren motiu constant de litigi, però pel reial decret del ministeri de la Governació del 18 d'abril de 1860 quedaven legisllats (93).

El 1861 es prohibia la venda de la "Pasta pectoral de medula de vaca o tesoro del pecho", el 1865 la introducció de 132 caps de "Pildoras Holloway" i la introducció i venda del "Rob Depurativo Gandul", el 1887 de l'"Elixir Estomacal de Mariazel", el 1893 de l'"Aceite de Seguan" i de la "Flor de la Sabana de Seguan", etc., any aquest últim que el Consell de Sanitat assenyalava que s'havia d'entendre com "especifico" (94).

El 1865 l'intrusisme mereixia novament l'atenció del governador civil de Barcelona, qui dirigia una nova circular a "**practicantes, matronas, sonámbulos, curanderos y charlatanes, personas legales que sin titulo de farmaceutico anuncien o vendan medicamentos simples y compuestos, drogueros y herbolarios que no observan estrictamente los capitulos V y VI de las Ordenanzas**" (95).

Consideracions finals sobre el tema

El panorama general s'agreuja amb els nomenats remeis secrets (96) malgrat les limitacions legislatives de la llei de Sanitat de 1855, ordenances de 1860 i reial decret de 12 d'abril de 1869.

Iniciat pels remeis secrets primer i pels específics després, s'introduïa un nou concepte de medicament que, més tard, amb l'auge de l'especialitat farmacèutica i la seva lògica implantació, canviaria totalment i profunda l'activitat del farmacèutic a l'oficina de farmàcia.

Després, la publicitat farmacèutica acceptada pels farmacèutics, les exigències dels plantejaments socials, etc., donarien entrada al nou panorama que el món del medicament ofereix a les nostres generacions.

Realitzat un estudi panoràmic de l'activitat professional dels apotecaris catalans durant els segles XVI al XIX, partint de les disposicions legals que regulaven la manipulació i venda d'espècies i drogues, i vistes les discrepàncies existents entre ells i els droguers, podem comprovar com durant els segles XV i XVI es va reafirmant la capacitat dels apotecaris pel reconeixement i control de dro-

93 - Art. 55 - També podran vendre els objectes naturals, drogues i productes químics exclusivament medicinals, sempre però al detall, quan els demanin per escrit i amb la seva signatura, però havent-los de vendre tot i així sense cap preparació.

Art. 57 - Els droguers no podran vendre cap substància verinosa, sigui o no sigui medicinal, ni al detall ni a l'engròs, ni al públic ni als farmacèutics, sense demanar una nota datada i signada per persona coneguda i responsable que expressi amb totes les lletres la quantitat de la substància demanada i l'ús a que és destinada.

94 - Segons el paràgraf 8è de l'article 179 de la llei del Timbre de l'Estat, "aquel medicamento nacional o extranjero, designado con el nombre de sus componentes y del autor que lo ideó o confeccionó, no inscripto en la Farmacopea Oficial, o que, aun estándolo, se expende por unidad de envase (frasco, botella, caja, etc.) que lo contiene con etiqueta impresa o prospecto consignando aquellos particulares usos y dosis".

95 - Folch Andreu, R., op.cit.: 535.

96 - Remei secret era aquell la composició del qual no fos possible descobrir i no hagués estat publicada.

gues, a to amb la progressiva delimitació del seu art. I si bé és cert que existeix un interès econòmic motiu de les constants discrepàncies entre apotecaris i droguers, no és menys cert que el control del medicament pels apotecaris representava, tant per les autoritats polítiques i sanitàries del Principat com per part dels metges, la major seguretat per garantir determinats aspectes relacionats amb la salut pública.

Les diferències existents entre apotecaris i droguers adquiriren, dins la seva cronicitat, un caràcter més aguditzat durant el segle XVIII, però així i tot queda palès que entre els apotecaris, per sobre les qüestions econòmiques, exceptuant-ne casos aïllats que es donen en totes les activitats humanes, predominava un sentit inspirat primordialment en la funció del medicament, raó o justificació de la seva existència; a diferència dels droguers els mòbils dels quals eren exclusivament econòmics i estaven desitjosos d'arrabassar els legítims drets dels apotecaris.

La lluita mantinguda des del segle XIV pels apotecaris contra les intrusions dels droguers i altres individus no pot considerar-se com guanyada per aquells. Inexorablement, amb l'aparició de l'específic ja a final del segle XIX i començament del XX la situació no era gens reconfortant pels apotecaris, concloent en una progressiva pèrdua del control sobre la comercialització del medicament, pel que fa a l'oficina de farmàcia. És possible considerar, vistos els antecedents, que les relacions entre apotecaris i droguers, segons la nostra manera d'entendre, tingueren una importància molt marcada per al posterior desenvolupament dels primers, explicant-nos això, en part, la problemàtica que acusaria més aguditzadament l'oficina de farmàcia al nostre país amb l'aparició dels magatzemistes d'especialitats -substituts moderns dels antics droguers- i la progressiva comercialització del medicament industrialitzat, en forma seriada, que oferiria problemes similars però d'origen distint. Tot això es pot veure a l'apartat corresponent on tractem de les activitats dels diferents col·legis barcelonins, que des del segle XIX fins aproximadament l'any 1936 tenen com a constant la lluita contra l'intrusisme dels droguers i l'agreujament provocat pel "Reglamento para la Elaboracion y Venta de Especialidades farmacéuticas" de 9 de febrer de 1924, així com la tolerància de les autoritats governatives enfront les vulneracions de la llei que es ventilaren l'any 1935 pel Sindicat de Farmacèutics de Catalunya.

Finalitzada la guerra civil del 36, l'intrusisme produït per, ja més que per droguers, magatzemistes de medicaments torna a rebre un fort impuls que tan sols aniria de baixa quan, per una sèrie de circumstàncies de tipus econòmic, predominaria l'estabilitat de centres exclusivament farmacèutics, els quals respectarien el cicle legal establert amb el que finalitzarien, pràcticament cap a final de la dècada dels setanta, les polèmiques que es venien produint durant més de 600 anys, quedant en els nostres temps casos esporàdics, malgrat que al començament dels anys 80 s'apuntaria la desviació de certs preparats d'ambigüitat medicinal que, tal vegada, en un futur podran ser font de conflictes de no existir una legislació clara i contundent.

XV

**PAS D'APOTECARI A
FARMACÈUTIC.
CONSIDERACIONS PRÈVIES**

Des del mes d'abril de 1780 hi ha una sèrie de variacions de tipus legislatiu que, afectant radicalment la farmàcia, són els que ens assenyalen el pas d'apotecari a farmacèutic. Ens signifiquen la ruptura de l'estructura gremial dels apotecaris per entrar en l'ensenyament públic mitjançant estudis universitaris per assolir un títol, ja de caràcter estatal, que permeti l'exercici professional a tot l'Estat espanyol, sense les limitacions que comportava l'existència dels col·legis, que també tenien encomanat des de temps antic l'ensenyament teòric i pràctic de l'art d'apotecari, quedant, però, reduït a l'àmbit local.

De totes maneres, existeixen uns antecedents que val la pena tenir en compte.

Totalment independent dels assumptes propis de la farmàcia, el 1760 els diputats de les ciutats de Saragossa, Barcelona, València i Palma de Mallorca dirigien un memoràndum a Carles III que, de manera molt respectuosa, correcta i amb un veritable desig de benefici per a la nació, plantejava qüestions d'índole general. S'afirmava que en no haver considerat molts aspectes de la marxa política, econòmica i intel·lectual del Principat, així com la naturalesa dels autòctons, la mentalitat, les antigues institucions, etc., tot això repercutia en perjudici de tots els dominis de Carles III.

Els diputats raonaven i demostraven que la castellanització del Principat, no l'espanyolització, li restava potència en tots els terrenys i que, existint una manifesta desigualtat d'oportunitats, pel que feia a l'exercici dels càrrecs públics, els naturals de l'antiga Corona d'Aragó no tenien les mateixes possibilitats per intervenir en la vida pública del país, existint una marcada preferència pels qui no hi pertanyien. En aquest memorial no s'hi aprecia cap rancúnia envers el monarca ni el seu pare, Felip V. Al contrari. Se'ls considera i se'ls respecta. Els raonaments que fan mostren clarament que existia un descontent cap a l'administració del Principat, perfectament justificable, especialment enfront de la burocràcia no autòctona, la qual cosa ens mostra l'existència d'una topada de mentalitats, incompatibles en molts aspectes, i que el sincer desig d'un benestar per als súbdits, mai posat en dubte en Carles III, es malmetia per la dita burocràcia que mirava més pel seu propi profit que per les seves obligacions com a element de govern.

Probablement, sent generalitzat aquest sentiment i tenint en compte que des del 1714 s'havia tingut temps més que suficient per comprovar la determinada eficàcia d'un sistema de govern, també en un terreny més particular els apotecaris de Barcelona s'havien sentit obligats a fer gestions en la Cort per tal de millorar el que ells estaven convençuts que podia ser millorat.

Ara bé, era cert que amb la implantació de la reial cèdula del 1766 es pretenia lligar més els apotecaris, però això era en detriment d'un molt apreciable pla que el Col·legi d'Apotecaris de Barcelona tenia estructurat i que en res podia perjudicar, ans al contrari, al comú del país, màxim tenint aquest una tradició que, útil i positiva, ningú podia posar en dubte.

Però també l'aplicació de la reial cèdula del 1766 seria difícil i complicada i no exempta de legalismes, la qual cosa explica les objeccions de la Reial

Audiència que obligaven a uns i a altres a escoltar, però que no justificaven, en cap aspecte, la duresa de l'informe que en aquesta ocasió la Reial Audiència passaria al Consell on sortirien molts dels defectes de tipus general que tenia el citat memorial presentat pels diputats de les ciutats de l'antiga confederació.

Insistim novament. La situació general de la farmàcia al Principat no era favorable a l'aplaudiment. Només funcionava de manera positivament apreciable a les grans ciutats amb col·legi i amb una forta tradició ètica i professional. Això explicava que, encara que amb alts i baixos, dins la relació mantinguda per aquests i el Tribunal o els seus protomèdics delegats, aquesta última organització no fos suficientment eficaç. I no era perquè partia d'un absurd no superat: la poca força efectiva que a l'hora de la veritat tenien els Col·legis d'Apotecaris, que realment actuaven com a organismes intermedis tolerats, impossibilitat-se una evolució natural que obligadament havia d'haver-se produït a través del temps d'haver gaudit d'una veritable llibertat de maniobra ajustada a la mentalitat autòctona.

El projecte del Col·legi d'Apotecaris de Barcelona era extraordinàriament important. En aquest aspecte concret no podem acusar a aquells apotecaris de manca d'aspiracions. I és per aquest motiu que creiem obligat exposar-ho en línies generals.

Projecte de reestructuració total de la farmàcia al Principat, fet pels apotecaris barcelonins

Era propòsit dels apotecaris de Barcelona assolir la fundació de tres càtedres: botànica, química i farmàcia, dividint entre les tres la matèria mèdica que tractava de cadascun dels materials inclosos en els tres ensenyaments (1).

Els propis apotecaris reconeixien que l'estat de la farmàcia al Principat era infeliç i decadent a causa del poc mirament dels qui l'havien regit i per no tenir un ensenyament metòdic i arranjat. Això era segurament el que havia portat al monarca a ordenar que s'estudiés àmpliament la qüestió.

Aquesta actitud era digna de lloança ja que clarament mostrava que per sobre de l'esperit gremial estava l'interès dels apotecaris per la salut pública, la qual cosa ens pot desvirtuar moltes de les actituds preses, fins i tot en el nostre temps, que davant la inoperància o la ineficàcia, quan no curtedat, el silenci no és solució positiva, atès que si alguna cosa demostra aquest silenci és que quan l'esperit corporatiu està per sobre del bé comú evidentment representa decadència.

El 14 de setembre de 1767, Ramon Troch Fogueres i Josep Rabassa eren els signants de l'escrit que, format per 183 articles, tractava de l'estructuració del pla

1 - Segons els apotecaris barcelonins, per posar-ho en pràctica es necessitava: un edifici amb laboratori o sala i oficines corresponents per a totes les operacions i demostracions, un magatzem per custodiar utensilis i compostos, una sala o aula per donar lliçons, una biblioteca, un arxiu, un museu, una casa, jardí i hort una mica distant, que el rei pagués la casa, el jardí i hort, assenyalant la corresponent dotació per a la seva conservació i els salaris necessaris dels empleats per a la seva manutenció, i que el rei prengués el col·legi sota la seva protecció, nomenant perquè fos president del mateix, a perpetuitat, l'actual apotecari major de la seva reial persona, o el que ho fos en l'esdevenidor, quedant, però, per tant, en total independència del Protomedicat, protomèdic de Catalunya i del seu tinent.

total que havia d'orientar la nova farmàcia que ells pretenien.

Admetien els apotecaris que l'idioma havia de ser el llatí i no el romanç; tot i que, per a millor comprensió, les explicacions podien fer-se en “Español”. Eren realistes quan deien que els Reis Catòlics per al govern de la farmàcia confiaren en un dels seus metges de cambra, el qual, nomenat protomèdic, havia de tenir cura del seu bon funcionament, així com del de la medicina i la cirurgia, cosa que Felip V va preveure a les Corts de Barcelona del 1702 pensant que amb aquesta providència estaria assegurada l'execució dels seus prudents propòsits. Però, com que aquests metges calia que visquessin a la Cort per tenir cura de S.M., nomenaren un altre metge per atendre el que aquells tenien al seu càrrec.

D'ací, deien, venia, en part, l'abandó en que es trobava la farmàcia, obtenint els metges la substitució com per arrendament **“les insto su codicia, y la precision de pagar lo convenido con su principal a aumentar la grangeria atropellando con el honor de la Facultad con su obligacion, con el Derecho Municipal”**, tot en perjudici del bé comú.

Asseguraven que si tot això no fos així, només que no donant títols i tancant apotecaries, no existint ensenyament, s'haurien acabat les apotecaries o s'haurien d'aprovar ineptes, la qual cosa no passava ni a medicina ni a cirurgia, ja que tenien universitats en les quals s'ensenyava la facultat.

Aquí era on els apotecaris parlaven de l'existència del Reial Col·legi de Cirurgia de Barcelona que tant prometia, sent per això convenient crear una institució similar per a l'estudi de la farmàcia (2).

Sens dubte, deia el col·legi, de fer-ho, això portaria benefici ja que sent el col·legi de Barcelona el més important del Principat, aquest podria subministrar persones hàbils, tantes com fos precis, per cobrir totes les ocupacions connexes a l'ensenyament.

Punt important era quan estructuraven la possible protecció del rei i que l'apotecari major de la reial casa fos el president a perpetuitat de l'escola, independent del Protomedicat, passant a dependre com a **“Protoboticario”** (3).

També preveien els apotecaris de Barcelona que els estudiants, tot i que assistissin a les classes, poguessin fer les pràctiques en les apotecaries de la ciutat per no perdre anys en els estudis.

2 - Els apotecaris proposaven, per a no perjudicar l'erari públic, que el col·legi mantindria aquests ensenyaments si primer se l'autoritzava a retenir el producte del **“Ramo Pharmaceutico de Cathalaña”** vençut des de la mort de D. Miquel de Borbón, últim protomèdic del Principat, i la part corresponent a la Real Cámara de les multes que s'apliquessin a qui no complís el que s'havia ordenat. En segon lloc, el que manqués per aquest manteniment es podria obtenir del producte de revàlidacions i altres ingressos, com podien ser farmacopees, visites, drets, etc.

3 - Tot i que per camins diferents, per la reial cèdula de 13 d'abril de 1780 -13 anys després- dictada per Carles III i revalidada el 1783, s'emancipaven els farmacèutics, ja que es formava el Protofarmacèuticat.

(vegeu: Folch Jou, G., Història. op.cit. 292)

Però el 1799 aquesta era derogada, donant pas, a través de les ordinacions de farmàcia de 1800, a la **“Junta Superior Gubernativa de Farmàcia”**.

Si bé deien que l'apotecari major, president perpetu, dirigiria l'escola, també deien, molt subtilment, que havent aquest de tenir cura del compliment dels estatuts, expedició de títols, etc. i havent de viure en la Cort, tot això ho faria el cònsol 1er, o vicepresident, la qual cosa no fora obstacle perquè la influència del col·legi arribés a tot el Principat per tal de vigilar el compliment de les ordinations mitjançant un apotecari sotsdelegat a cada ciutat o vila cap de partit (4).

Ja en un altre terreny, també plantejaven la conveniència de crear mestres honoraris auxiliars (5).

Els exàmens els orientaven segons que l'establiment de l'aspirant fos en un futur a Barcelona o en una altra ciutat amb col·legi, o en un altre lloc del Principat que no en tingués. Per això, en el cas concret d'haver d'exercir a Barcelona, els vuit anys establerts, cinc de pràctiques a Barcelona i tres en un altre lloc, es canviaven a quatre de pràctiques, o sigui, un a Barcelona i tres en un altre lloc, però amb quatre anys d'estudis teòrics obligatoris, basant-se en què els anys de pràctiques eren necessaris per assimilar bé els estudis teòrics. Veiem, doncs, que els estudis es reforçaven i no es reduïen.

Era important la presentació de la fe de baptisme i genealogia, qüestió prèvia als estudis, ja que sent condició privativa es podien evitar pèrdues de temps cursant-se una altra carrera (6).

Després del requisit anterior i previ també a l'examen, era obligat l'examen de llatí, lògica i física, que, havent-se aprovat, permetia entrar a l'escola. Per mantenir un bon nivell i una qualitat idònia, els suspesos dos anys o els que mostressin una conducta irregular no podien continuar els estudis.

Equivalent dels estudis lliures era el cas d'aquells practicants que, per ser necessària la seva presència en les apotecaries, si bé podien gaudir d'alguna excepció, no quedaven exempts de l'examen final.

Exposaven que l'examen pràctic havia de ser previ al teòric, podent durar tants dies com fos precis, mentre que el teòric havia de ser a raó d'un diari per matèria.

Tot això era referit als apotecaris que volguessin exercir a Barcelona, diferent al que es preveia per als qui volguessin incorporar-se a un altre col·legi.

Si haver practicat a Barcelona comportava certs avantatges, també eren valorats els certificats d'altres col·legis, tot i que es detallava amb tota cura que pel que feia a lògica i física no era menester examinar els de fora de Barcelona ja que

- 4- D'haver-se aconseguit, creiem que l'organització farmacèutica al Principat hauria estat molt més funcional i, donat el sentit de responsabilitat que orientava les actuacions del Col·legi d'Apotecaris, hagués assentat les bases per a una útil recuperació professional. Però també és cert que si criticaven que el protomèdic havia delegat funcions en altres persones, aquest cas es podia considerar igual.
- 5- D'ells, un tindria al seu càrrec 3 llibres: el de matricules, amb genealogia i filiació, el de mestria i el de comptes. Un altre mestre honorari auxiliar tindria cura del museu i l'altre de la biblioteca, creant-se així una mena de junta directiva independent de les funcions d'ensenyament.
- 6- Sobre aquesta qüestió, vegeu: Jordi, R., La limpieza de sangre y el Colegio de Boticarios de Barcelona, "Circ.Ftca." 237 (1971) 157:184.

el pla preveia que tan sols fos Barcelona la cantera de catedràtics (7).

Per aquells que desitgessin examinar-se i no fossin de cap col·legi, els cinc anys de pràctiques exigits per Felip V a les Corts de 1702, passaven a ser sis, tres amb qualsevol apotecari i tres amb un apotecari pertanyent a algun col·legi de Catalunya.

Els de Barcelona no oblidaven els apotecaris d'hospital, ja fos reial, general o particular. Amb tot encert consideraven que al front d'aquestes apotecaries devia haver-hi un apotecari titulat a qualsevol indret de Catalunya. Així mateix, els administradors podien obrir concurs per a la plaça, assistint el vicepresident del col·legi de Barcelona a l'examen.

Plantejaven també la qüestió econòmica quan consideraven que s'havien de pagar 40 rals de bilió per a l'examen públic i 40 per a l'especulatiu, 10 rals de bilió al secretari en començar els estudis i 10 per cada examen que assistís, sent 60 els rals que calia pagar al president de l'escola per cada despatx de títol.

No passaven tampoc per alt en aquesta proposta que els títols concedits pel protomèdic havien de ser revalidats, presentant-los al vicepresident en el termini d'un mes cas d'acceptar-se el projecte i els qui durant un període de tres mesos no complissin el que havia disposat Felip V l'any 1702, o sigui, no acudissin a revalidar-lo, se'ls tancaria l'apotecaria. El dret de revàlida donat pel president de l'escola produiria 150 rals per a la seva caixa.

No podia mancar la Farmacopea. Deien que si bé el protomèdic donà un formulari amb el nom de "Pharmacopea Catalana", en ella mancaven gran nombre de preparats. Per això, i a càrrec del col·legi, se'n podia fer una de nova -deien- i que tots els adherits a l'escola en compressin una.

No era menys important en el pla proposat la qüestió de les visites. Si constava que a Barcelona aquestes eren a càrrec dels còsols, estructuraven la seva futura realització establint una tarifa de 30 rals de bilió, exceptuant-ne els hospitals. També regulaven en aquest apartat la inspecció de duanes pel que fa als gèneres medicinals.

Taxacions, tarifes i qualitats de les confeccions també quedarien sota el control dels apotecaris; propugnant la limitació d'apotecaries, basant-se en l'experiència adquirida a Alemanya, Anglaterra i Saragossa, ja que consideraven que si l'apotecari es guanyava la vida el perill de frau era menor.

Fermament es pronunciaven contra les conductes i els intrusos, mostrant una duresa reconfortant per aquells apotecaris que carregaven els preus en la confecció de medicaments, proposant com a primera sanció 200 rals de bilió i tancament de l'apotecaria en cas de reincidència, la qual cosa ens demostra, en determinades ocasions, l'existència d'un reprovable esperit de lucre.

7 - Aquí se'ns apunta un marcat centralisme de Barcelona projectat a la resta del Principat, però que no impedia que fossin respectades les privatives dels altres col·legis ja que s'admetia que s'examinessin els seus individus, o bé que aquests donessin poders al col·legi de Barcelona per intervenir en els exàmens, poders que, malgrat tot, no podien donar-se ni al vicepresident ni als mestres professors.

Informe de la Reial Audiència

Aquest projecte, ampli i positiu, els resultats del qual, d'haver arribat a la seva aplicació, tal vegada haurien assentat una sòlida base per al futur de la professió, mereixien un informe que la Reial Audiència elevava al Consell de Castella el 18 d'agost de 1768 i que també mereixerà el nostre comentari ja que, si de vegades hem trobat a la Reial Audiència ajustada i objectiva, aquí la trobem en molts aspectes desplaçada i carent de visió, en perjudici d'un efectiu progrés.

L'informe venia a conseqüència d'haver comunicat a la Reial Audiència, el 28 de gener de 1767, els impediments que hi havia en l'aplicació de la reial còdula del 24 d'octubre de 1766 i que a l'efecte s'escoltés al fiscal, als diputats i al col·legi.

En principi, la Reial Audiència admetia que si bé el projecte podia resultar útil "**a la Causa publica**" hi trobaven algunes coses dignes de ser considerades i alguns inconvenients en posar-ho en pràctica.

Aberració significativa és quan, davant el desig que els productes econòmics del Protomedicat de Catalunya que entraven a Tresoreria per a les urgències de l'Estat es dediquessin a la compra de casa biblioteca, museu, jardí, hort i altres, i per a la dotació de tres càtedres, la Reial Audiència considerés que les càtedres eren establiments més d'ostentació que no pas de pura necessitat, afegint que aquestes no podien ser regentades a plena satisfacció pels apotecaris ja que aquests, generalment, no tenien els estudis previs per a l'ensenyament de les matèries que es proposaven (8).

També la Reial Audiència refutava els aspirants a apotecari dient que "**Ni se halla donde, y cuando havian de aprender los estudiantes la Logica y Phisica experimental**", ciència de la qual, segons el projecte, havien d'examinar-se, ja que si havien de fer quatre anys de pràctiques en apotecaria era necessari que abans haguessin après lògica i física experimental, la qual cosa no semblava regular -possiblement perquè el projecte trencava la rutina?- o bé s'havia de procurar que aquestes ciències s'aprenguessin al mateix temps que es feien les pràctiques. Això la Reial Audiència ho veia impossible. Deia que si, d'una banda, el treball de l'apotecaria ho impedia, d'altra banda, en haver-hi una sola universitat que ensenyés lògica i física a Catalunya, no era fàcil que s'aprenguessin sense mestre.

També creia la Reial Audiència que la mentalitat dels futurs apotecaris deuria ser curta ja que afirmava, pel que fa al llatí, que a aquest art s'aplicaven els qui no havien tret de l'escola tota la instrucció de llatí que precisaven altres ciències, dificultat que tingueren present els procuradors del regne quan demanaren a Carles V i a Da. Joana que les receptes dels metges fossin en "**espanyol**" pels inconvenients que se seguien de no entendre-les bé els apotecaris si estaven escri-

8 - Considerem que aquesta afirmació era molt aventurada ja que si bé creiem que no tots els apotecaris de Barcelona eren personalitats científiques de primera línia, n'hi havia de molt aptes per iniciar unes ensenyances adequades, màxim quan instrumentaven uns mitjans per ascendir dins de la seva professió.

tes en llatí. Aquells sobirans deixaren a cura dels justícies del regne aquesta vigilància ja que eren abundants -deien- els estralls que la ignorància del llatí ocasionava, tot i el precepte que imposava la llei reial que ningú pogués ser apotecari sense saber-lo (9).

És curiós el raonament assenyalant els inconvenients que es troben en tractar dels futurs apotecaris de col·legis de fora de Barcelona. D'ells es diu que si havien de fer quatre anys d'assistència a la càtedra, a més de les despeses, les apotecaries del Principat es quedarien durant quatre anys sense oficials i sense operar per a la confecció de medicaments. No era aquest l'únic inconvenient, ja que si havien de venir individus d'altres col·legis com a examinadors, les despeses de desplaçaments caurien sobre els examinats, o els col·legis forans perdrien les seves prerrogatives en cas de ser els apotecaris de Barcelona els qui es desplaçessin, tot el que venia agreujat, segons la Reial Audiència, si s'excloïen de la càtedra els qui no eren de Barcelona, perquè això limitava una activitat d'ensenyament que podria ser igual o millor que la donada pels suposats futurs catedràtics de Barcelona.

Taxativa era la Reial Audiència quan deia que pels inconvenients que es derivaven del projecte era forços abandonar-lo totalment, plantejant l'absurda situació que per posar remei a la qüestió el més adequat fóra, sembla ser, promoure l'establiment de càtedres de botànica a les universitats regentades per metges "sabios, e instruidos" en els coneixements de les plantes i de les seves propietats, ja que, continuaven dient, en alguna universitat d'Espanya hi ha càtedra regentada per un metge, guanyada per rigorós concurs, i per poder exercir aquesta ciència tenen un jardí amb abundància de flors i herbes saludables, tenint el catedràtic l'obligació d'anar amb els seus deixebles en diferents estacions de l'any fora la ciutat, de vegades a l'hort, de vegades al mar i altres a les muntanyes més adients per al reconeixement de les plantes perquè aquells estudiants mancats de mitjans no estiguessin privats d'instrucció. Herbes i minerals eren recollits per ser mostrats en les aules.

La Reial Audiència aprofitava l'ocasió per recomanar que aquest mètode hauria d'establir-se a la universitat de Cervera, amb una càtedra de botànica on també s'expliqués tot el referent als simples utilitzats a les apotecaries, càtedra a la que podrien assistir els practicants apotecaris, els quals, sent després examinats amb més gran rigor i extensió del que es venia fent, tindrien un estímul més per aplicar-se a aquest estudi i assolir més grans avantatges que les que es podien

9 - Si bé es diu que alguns apotecaris tenien pocs coneixements de llatí, no ens expliquem de cap manera com a les oficines de farmàcia s'empraven llibres, textos i escrits d'ús corrent i necessari, així com formularis, tarifes, llibres estrangers, etc. sense comptar que es poguessin passar alguns exàmens, fent servir com a vehicle d'expressió el llatí, i sense oblidar que, de vegades, eren precisament fadrins d'apotecari els qui, per haver abandonat altres estudis, principalment religiosos, coneixien bastant bé el llatí. No volem, però, desvirtuar el que deia Mayans i Siscar l'any 1734 quan es queixava amargament que ja Lluís Vives s'havia lamentat que a Espanya no existís cap diccionari de llatí.

esperar del pla d'estudis que proposaven els apotecaris, i sense les despeses que aquests pretenien.

Sobre aquestes asseveracions podem opinar que, en primer lloc, tenim la sensació que no hi era estranya la mà d'algun metge, pel plantejament que es dona a la qüestió i, en segon lloc, que la Reial Audiència semblava oblidar que al Col·legi d'Apotecaris de Barcelona hi havia alguns apotecaris que, malgrat haver dit abans que no eren eminències de la botànica, sí podien afrontar l'inici d'unes ensenyances de botànica com les que, com a gran solució, donava ella mateixa. Així recordem, tan sols en el col·legi de Barcelona, a Francesc i Antoni Sala, a Mollar, els Morer, etc., plens de facultats.

Pel que diu la Reial Audiència de crear la càtedra a Cervera, en contraposició del proposat pel Col·legi d'Apotecaris, no hi arribem a trobar cap avantatge, si és que es raonava que per a Barcelona resultava perjudicial el projecte presentat.

Tots, però, estaven d'acord, tant la Reial Audiència com els apotecaris, en què el projecte s'encaminava principalment a independitzar-se del Protomedicat (10).

És important veure que la Reial Audiència considerava que era veritat que tal com estava abans la farmàcia, subjectada al protomèdic de Catalunya i al substituït o, millor, a l'arrendatari, es produïen els inconvenients que denunciaven els apotecaris i que, sens dubte, hauria valgut més deixar a ells aquesta facultat, però, malgrat tot, els inconvenients no tenien cap valor atès el nou establiment del Protomedicat per a Catalunya, administrat pel de Castella segons el mètode del de València, exigit per la reial cèdula del 24 d'octubre de 1766.

Tot això sembla assenyalar-nos que, malgrat que aquest no fos el propòsit, molt poc deia a favor del Protomedicat, pel que feia a la seva jurisdicció sobre la farmàcia, si a aquestes altures la Reial Audiència reconeixia el manifestat.

Quan es feia menció que el desig dels apotecaris fóra fer una farmacopea catalana, en lloc de la que l'any 1686 publicà l'aleshores protomèdic de Catalunya (11), i que tan sols havia de ser el 1er apotecari de S.M. el qui aprovés tot el referent al Principat, la Reial Audiència considerava que serien molts els inconvenients.

Diu l'informe que l'últim punt -el de la farmacopea- era el més substancial, ja que en ella es tractava de proporcionar la dosificació dels medicaments simples que havien d'entrar en les composicions medicinals, la qual cosa no podia fer-se

10 - Quan la Reial Audiència deia que aquesta era una llibertat per la qual sospiraven feia molt de temps els del col·legi, era cert. Ja en el segle anterior, per sentència, se'ls havia obligat, als apotecaris, a tenir paciència i acceptar que els metges del Protomedicat visitessin les apotecaries, ja que era criteri de l'Audiència, i ara també ho era, que la farmàcia no era res més que una facultat subalterna de la medicina. Així les lleis del regne, les constitucions del Principat i la pràctica constantment seguida l'havien situat sempre d'aquesta manera.

11 - Es refereix a Joan Alós.

sense conèixer exactament les propietats i virtuts d'herbes i minerals, coneixements propis dels metges, ja que eren els únics que observaven la naturalesa humana i l'activitat dels medicaments sobre ella. Per tant, de deixar-ho en mans dels apotecaris, amb independència del protomèdic, en tenir aquells un coneixement superficial dels simples i errar les dosificacions en la composició dels medicaments, cauria de cop la medicina.

Tan important era la qüestió que -sempre segons l'informe- això havia donat motiu a què Felip II no es contentés en què per fer la Farmacopea hi concorregués tant sols tot el Protomedicat, format pels primers metges d'Espanya, sinó que a més havien de concórrer 3 metges i 3 apotecaris. I es pregunta la Reial Audiència, què passaria si solament es deixés en mans dels apotecaris? (12).

La referència als desconeixements de les dosis era una afirmació bastant gratuita. Enlloc es deia que en la confecció de la pretesa farmacopea no intervindrien metges autoritzats, ni que es pretengués prescindir-ne. Sempre havia estat norma del col·legi treballar d'acord amb els metges. Recordem les conversacions mantingudes sobre la confecció de la triaga, dictàmens, consultes, etc.

El que els apotecaris volien era una autonomia que el Protomedicat no els concedia ja que, sempre a nivell d'intercanvi d'idees o tractes sobre qüestions referides als medicaments, els apotecaris consultaven sempre els metges, mantenint-se, però, dignes en el lloc que els corresponia, la qual cosa ja queda palesa en el segle XVI.

D'altra banda, la Reial Audiència valora molt la categoria dels metges. Si hem de fer cas a alguns il·lustrats de l'època, podem veure que el 1747 Manuel Mañés, catedràtic de medicina i examinador de la universitat de València, recomanava, per al millor desenvolupament de les ciències, aplicar-se als assumptes amb mètode i exposar les idees amb claredat i amb exemples oportuns. Referint-se a la medicina, deia que aquesta podia progressar sota l'aplicació d'una lògica pràctica, acomodar-se més a la física experimental i a l'anatomia que no pas a les idees abstractes dels sistemes divagants, que la química no havia de ser tractada amb la violència del foc sinó amb la finesa de les operacions més senzilles i naturals i que la botànica avançaria amb el coneixement clar i diferenciat de les plantes, atribuint-li tan sols el que li era propi, no havent de confondre -deia Mañés- la seva virtut amb l'operació de la naturalesa.

El mateix any, Andreu Piquer i Arrufat, catedràtic d'anatomia de València, mostrava el desconeixement de l'experiència racional de la física, medicina i de les ciències mèdiques quan deia que "**alguns ho fan**" quan confonien l'experiència adquirida dels experiments realitzats.

12 - El que realment volien els del col·legi de Barcelona era confeccionar la farmacopea pròpia del Principat i que tan sols el 1r apotecari, tedicament, en fos el revisor. En la seva mentalitat segurament encara hi persistia el record de les seves Concòrdies, i creia que aquesta era una tasca que es podia seguir fent sota la seva direcció, i d'acord amb els metges de Barcelona.

Anys després, el 1764, en el discurs inaugural de l'Acadèmia de Ciències de Barcelona, el que fou metge del duc d'Alba, Jaume Bonells, se'ns mostra remís en manifestar que davant del panorama cultural europeu, nodrit per acadèmies i universitats, la península estava molt lluny de la resta d'Europa i que semblava trobar-se en mig de les terres incògnites on no hi havia arribat la notícia de la veritable física, afegint que les matemàtiques eren considerades com una ciència reservada a l'exèrcit. No dubtava Bonells en afirmar que la majoria dels fenòmens naturals eren considerats com a miraculosos, que les màquines més corrents emprades en altres nacions eren admirades entre nosaltres com uns nous prodigis de l'art i que els descobriments moderns eren ignorats o bé menyspreats.

Això ho reafirmava amb el no menys punyent criteri: **"com podem encara mirar amb els ulls eixuts el pobre estat de la nostra península, causat per la ignorància de la Física natural?"**.

És el mateix Jaume Bonell qui l'any 1779 jutjava amb visió general els pobres progressos de la medicina. Afirmava que si molts metges s'havien refiat dels seus experiments i altres havien concedit massa beligerància als seus raonaments, alguns feien observacions sense ordre ni exactitud. No deixava d'assenyalar Bonells que, junt amb la manca de sinceritat i el fet de perjudicar la naturalesa abans de consultar-la, es podia veure que davant la malaltia no era la naturalesa sinó el metge qui parlava (13); venint a dir que si aquest era un estat de la medicina apreciable als seus ulls, és molt probable que, exceptuant-ne comptades excepcions, la suposada categoria dels metges donada per la Reial Audiència s'allunyava bastant de la realitat.

Del que havia proposat el col·legi referit a les visites de les apotecaries, la Reial Audiència era contrària a què es fessin cada any. Temia que, amb l'excusa del bé públic, els visitadors del Col·legi d'Apotecaris de Barcelona les prodiguessin, fent que aquesta mesura saludable es convertís en **"arbitrio para granjerias"**. Deia que el que es sol·licitava ja estava previst atès que les lleis del regne especificaven que les visites havien de fer-se cada dos anys o, com a molt, cada any. Si es creia menester fer-ne alguna de més, també estava previst que es fes de franc. Això, a criteri dels informants, era diferent del que demanaven els apotecaris barcelonins, de fer-les, a més de cada any, quan fossin necessàries, la qual cosa, a la nostra manera d'entendre, és una simple anàlisi partidista per part de la Reial Audiència sobre la interpretació dels mateixos conceptes, ja que deia que, de mantenir-se el sistema implantat pel Protomedicat, aquest sistema tenia l'avantatge que, amb el recel que podien ser visitats sempre que convingués, els apotecaris no caurién en el frau de tenir ben proveïdes les seves apotecaries tan sols pel temps de la visita.

Enfront d'aquesta afirmació ens preguntem: No era això el que afirmava el protomèdic que passaria davant el temor de les visites que feien periòdicament i que era el que aquestes tenien d'útil?

La Reial Audiència considerava, a més, que en cas que les visites fossin fetes pel vicepresident, el seu ajudant i el secretari, apotecaris els tres, es contradeia el judici guanyat pel protomèdic de Catalunya l'any 1705 en el qual es declarà que les seves visites devia fer-les un metge i un apotecari, juntament amb el protomèdic de Catalunya o els seus substituïts, segons manat per Felip II a les Corts de Monsó el 1589, on va néixer la Constitució I de l'Examen de Medicines. També la Reial Audiència ho creia contrari a la reial cèdula del 24 d'octubre de 1766, que manava que les visites havia de fer-les un apotecari nomenat pel protomèdic i davant d'un escrivà reial, ja que si aquest era substituït pel secretari proposat era perquè el visitador tingués amb qui consultar en un cas difícil. A més, d'altra banda, no hi hauria persona pública que autoritzés els actes de la visita, insistint en què, pel sistema proposat pels apotecaris, no hi hauria qui l'aproves, ni qui escoltés les queixes que de les visites es podien derivar, ja que estava també previst per les lleis del regne que totes les visites d'apotecaries es presentessin després de fetes al Protomedicat i examinadors perquè aquests les sentenciessin i es fes el que la majoria acordés.

Aquesta argumentació de la Reial Audiència la trobem poc consistent. Suposant que el col·legi substituït al Tribunal, en els casos que plantejava la Reial Audiència sempre existiria la salvaguarda dels orgues ordinaris de justícia per decidir i sentenciar el més adequat. I també els criteris de la Reial Audiència mostren un clar sentiment que no afavoria cap variació ni evolució. La veritat és, però, que en tots els raonaments existia el pes de l'aparell estatal sanitari que no podia acceptar la força legal del col·legi.

Després d'aquestes consideracions l'informe que comentem passa a tractar de la petició de la confecció de tarifes. Sobre la petició dels apotecaris que qualsevol altre col·legi, no obstant qualsevol privilegi, consuetud o possessió que tingués de fer les tarifes, obligant al seu compliment a tota mena de persones sense diferència de grau, condició ni estat, era criteri de la Reial Audiència que aquesta tarifa devia ser aprovada pel Protomedicat o per un altre tribunal superior. No trobem en aquest cas massa arguments, sinó tan sols una opinió que res aporta ja que, de fet, és el que ja passava quan hi havia tarifes confeccionades pels protomèdics, tot i que la proposta de la Reial Audiència va encaminada a eliminar el privilegi de tarifar que tenien els col·legis. Magnànima se sent la Reial Audiència quan accepta com a providència que la tarifa, cas de fer-la els apotecaris, no fos perpètua sinó trianual, ja que així ho disposava Felip V en la Constitució 2a, títol "Examen de Medicinas", de 1705.

Quan els apotecaris proposaven que les taxes de cobrament de medicaments fossin acceptades per tota mena de tribunals, s'opinava que els tribunals no podrien deixar d'admetre qualsevol excepció legítima, ni prova en contra que s'aportés, per contradir la taxació; criteri aquest que no porta enlloc ja que, a la fi, la creença en el poder dels tribunals no podia ser altra.

El percentatge del 3 % que pretenia rebre el col·legi per les possibles taxacions a què fos cridat, la Reial Audiència el considerava excessiu. Creia més adequat regir-se pels aranzels reials en vigor.

Tanmateix, malgrat l'acusat i lògic sentit centralista de la Reial Audiència, també s'ha de dir que, si bé en els sentiments dels apotecaris existeix el desig de mantenir les antigues prerrogatives col·legials amb unes pinzellades de coordinació amb la Cort, no és menys cert que també tenien present els bons resultats obtinguts controlant el medicament a través dels anys i que el control establert per l'autoritat central tampoc havia resultat tan perfecte com ella creia.

Limitació d'apotecaries

Important era la proposada limitació d'apotecaries. En aquest punt la Reial Audiència estava d'acord amb una possible reducció en el seu nombre i, tot i que deia que el col·legi no s'atrevia a fer-ho, sembla ser que la reducció seria possible si no s'autoritza més d'una apotecaria en llocs que no passessin de 500 veïns, i que per aquest ordre s'augmentés una apotecaria per cada 500.

Des de la seva institució el Col·legi d'Apotecaris de Barcelona havia establert un proteccionisme, igual que els altres gremis, lògic de comprendre per l'estructuració gremial de l'època, proteccionisme que portava, sinó a una limitació estricta, a una limitació controlada mitjançant els ingressos de nous apotecaris al col·legi.

El proteccionisme establert no era en detriment del públic. En determinades ocasions eren les agrupacions les que tenien cura que certes zones de la ciutat no quedessin desateses, o eren obligades a no deixar-les desateses.

Tornant a l'informe de la Reial Audiència, si aquesta veia amb bons ulls una adequada reducció d'apotecaries, també coincidia amb el col·legi quan aquest tractava de suprimir conductes, ja pagades amb diners, ja pagades amb espècies (14).

El desenvolupament de l'informe lliurat per la Reial Audiència sobre solucions exposades pel Col·legi d'Apotecaris de Barcelona, segons la nostra manera d'entendre, queda penjat en l'aire, ja que fins el present no hem trobat documents que ens poguessin orientar sobre com quedava concretada la qüestió, ni tan sols si es va arribar a concretar. El 1776, quan el protomèdic Pere Güell evacuava informe sobre les visites, fa una referència al projecte dels apotecaris on quasi ens dóna la seguretat que no va prosperar, però d'aquest informe se n'obtenen notícies que creiem fan variar alguns criteris que sobre el Col·legi d'Apotecaris de Barcelona es tenien aleshores.

Abans s'ha fet referència a l'existència d'un excés d'apotecaries en la ciutat de Barcelona. Aquesta és una qüestió que val la pena que tractem més extensament.

14 - El motiu bàsic de coincidència de criteri per part de la Reial Audiència era perquè els propis apotecaris denunciaven els fraus que alguns d'ells feien. Quan informa sobre el desig dels apotecaris, tractant dels xarlatans i vendes en drogueries, i que pel que feia referència a medicaments tan sols fossin escoltats els apotecaris del col·legi, la Reial Audiència adopta el criteri d'afirmar-se en les lleis del regne que ja determinaven penes per aquelles qüestions, a les que els justícies ordinaris havien d'atendre's. Quant al segon punt, que fossin únicament ells els escoltats, no podia donar-se una norma general ja que tampoc es podia apartar de l'autoritat dels tribunals.

Com a conseqüència dels informes del Protomedicat dels que es deduïa que es donaven casos d'adulteració de medicaments, el 13 d'abril de 1778 l'ajuntament de Barcelona rebia un escrit del baró de Serrahí (15) interessant-se pel nombre d'apotecaries que hi havia a la ciutat de Barcelona. Es demanava que l'ajuntament s'informés dels metges de Sanitat i dels cònsols del Col·legi d'Apotecaris per veure com podia reduir-se el nombre d'apotecaries sense perjudici de les existents (16).

Opinió del col·legi sobre la limitació d'apotecaries

Josep Mollar i Antoni Sala, cònsols del col·legi, el 8 de juny informaven que si l'any 1728 hi havia a Barcelona 13 apotecaries, aquest any, 1778, en n'hi havia 29, més la de la Barceloneta, i 9 a punt d'obrir-se. Calia tenir en compte, però, que eren massa perquè el nombre d'habitants no havia crescut i, a més a més, a les cases es preparaven molts medicaments com purgues, brous medicinals, decuïts, etc. i que si la medicina s'havia simplificat, la pobresa era el motiu de l'enviliment de les fórmules que es falsificaven.

Si bé admetien els cònsols que les apotecaries eren visitades i les substàncies eren bones, on podia existir frau era en la confecció de fórmules extemporànies, anomalies, per tant, no fàcils de registrar en l'acte de les visites. Amb això venien a dir que, si les visites fossin útils, a Barcelona no hi hauria cap apotecaria dolenta (17).

Referint-nos a les visites ordenades pel Protomedicat, aprofitem per assenyalat que aquest visitava les apotecaries un cop cada tres anys, ja que cada any en visitava una tercera part de les existents al Principat, acompanyat d'apotecaris visitadors. Però, tal vegada, vista la inutilitat de les visites fetes per ell, aquest havia designat a alguns apotecaris perquè les fessin sense la intervenció de cap metge, que tan sols servien per multiplicar les despeses sense cap benefici per al públic.

Afirmaven que segons l'ordenat els anys 1510, 1769 i 1774, a Barcelona eren visitades les apotecaries pels cònsols un cop l'any o quan aquests ho creien convenient, no sent possible conciliar alhora la bona qualitat de totes les apotecaries. Era necessari, per tant, que es compaginés el consum amb un possible repartiment perquè els apotecaris poguessin obtenir un benefici suficient per a una decent manutenció, ja que, vista l'experiència amb 30 apotecaries, poques n'hi havia que tinguessin el consum indicat, perquè si a unes els mancava la meitat a les restants les tres quartes parts d'aquest consum, la qual cosa els portava a considerar com a mínim idoni el de 16 apotecaries per a tota la ciutat, inclosa la de la Barceloneta.

15 - A.H.M.B., P.R. 1778; f.147 v.

16 - Id.; f.311.

17 - Per falsificació de fórmules s'ha d'entendre, segurament, no respectar la quantitat de medicament que la fórmula requeria o el seu procediment d'obtenció i d'elaboració.

Per als cònsols era delicat l'afer de la reducció d'apotecaries, ja que no era just tancar les de qui tingués títol legítim. Malgrat tot, exposaven uns extrems per evitar-ne l'excés. Posaven l'exemple que si un apotecari portava mala vida, sense temor a Déu, i anava poc a l'apotecaria, ja sabia per endavant que, després d'amonestat, hauria de tancar-la o bé, cas de resistir-se, hauria de pagar 50 lliures. D'altra banda, quan morís un apotecari sense fills mascles l'apotecaria també hauria de tancar-se, afirmant que d'aquestes darreres n'hi havia bastants. També deien que si en morir un apotecari tenia un fill mascle i podia mantenir l'apotecaria era lògic que la continués ja que, després de treballar tota la vida i del molt que costava acreditar una apotecaria, fóra injust que aquell fill, "**baculo de su vejes**", no pogués gaudir dels suors de tota una vida. Tot això sense tenir en compte el valor de l'experiència acumulada a l'apotecaria, diferent, com és natural, del cas on, no existint fill, era millor aplicar els cabdals en finques o altres coses que no pas en l'apotecaria, amb la qual cosa s'evitaven complicacions als hereus.

Deien també que si algú per ser fill d'apotecari tenia dret a tenir apotecaria, no se li deixés obrir fins que morís un apotecari establert i sense fills, i que el col·legi no n'ingressés cap més fins que hi hagués places vacants de les 16 apotecaries que es consideraven precises, sent, però, preferit el fill d'un apotecari establert. Si existís, un segon fill, aquest hauria de guardar torn com els altres que no eren fills d'apotecari.

Veiem que el col·legi manté el criteri de considerar necessària la reducció de les apotecaries, sense oblidar ressaltar la inutilitat de les visites del protomèdic. Tanmateix, a les seves solucions s'aprecia el fonamental desig de continuar mantenint la potestat del col·legi sobre les apotecaries de la ciutat, independitzant-se al màxim de la tutela dels metges, aportant, però, un nombre fixat d'apotecaries molt raonable malgrat les pinzellades de proteccionisme envers els fills d'apotecari.

Opinió dels metges de Sanitat sobre la limitació d'apotecaries

En resposta al requeriment de l'ajuntament sobre el nombre d'apotecaries, els Drs. Rafael Esteve, Pau Balmàs i Lluís Prats deien que estaven d'acord amb el dit pel col·legi, tant en el que feia referència a la població i simplificació de la medicina com a l'actitud dels malalts addictes a la medicina casolana. Segons els informants, quan els metges adquirien els simples als droguers no ho feien tan sols per estalvi sinó perquè els fastiguejaven menys les medicines que ells mateixos coneixien i preparaven, la qual cosa, juntament amb l'excés d'apotecaries, les feia poc lucratives, donant això lloc a la sofisticació de medicaments. Discrepaven pel que feia a la supressió de visites apuntada pels cònsols. Consideraven que esperar esmena a través de les limitacions era lent i que les visites fetes tan sols pels cònsols eren visites de mals jutges, ja que l'any següent serien ells els visitats.

Malgrat tot, si els visitadors fossin els metges -deien- les visites serien més adequades i justes ja que les medicines eren les seves armes per combatre la malaltia; raonament aquest que tampoc trobem desencaminat si és que realment coneixien la manera de provar-ne la qualitat.

Deien també que les tarifes eren excessives i que si s'hi carregava una altra tercera part, s'entien les rebaixes que els apotecaris feien, tot i que en contraposició a aquesta fama **“hi havia qui no els prometia ni la meitat del que a ells realment els costaven les medicines pensant que l'apotecari no necessita més que del pou per a fer-se ric”**.

És per això que consideraven necessària una tarifa nacional més baixa que impediria el regateig, que tant molestava als apotecaris. A més d'aquesta tarifa consideraven també que hauria d'impedir-se el regateig i així mateix que es donessin les medicines a preu més baix del tarifat.

No admetien els metges informants que entressin medicaments estrangers al país, ja que fent-se visites a les apotecaries no tenien perquè aquests quedar exempts de control.

Els metges municipals coneixien que a Barcelona hi havia individus que, sense ser apotecaris, composaven medicines. Això havia de prohibir-se ja que encara que ho fessin tan bé com els apotecaris, la qual cosa no creien possible, no hi havia motiu per privar a l'apotecari del seu benefici. Calia evitar també la venda als droguers perquè, atès que existia una concòrdia entre ambdós col·legis, s'haurien de posar d'acord per arreglar-ho tot.

L'informe dels tres metges era objectiu i es mostra assenyat quan enfoca la qüestió de les apotecaries. Quan defensen les visites tampoc podem dir que estiguin fora de lloc, trobant-hi un cert interès, igual que en els apotecaris, perquè les coses milloressin. No podem oblidar que els metges gaudien de títols superiors i que, per tant, el seu saber, si més no teòricament, havia d'estar per sobre dels qui confeccionaven medicines.

Hem de valorar també que Rafael Esteve i Pau Balmas estaven vinculats amb el Protomedicat del Principat. Rafael Esteve, d'interí que era, el 22 de setembre de 1770 havia passat a ser efectiu com a examinador, nomenat per Pere Güell; prestant també jurament com a examinador Pau Balmàs el 24 d'abril de 1774, la qual cosa explicava la seva actitud durant les visites a les apotecaries.

Conjugant ambdós informes, el 10 de juliol de 1778 l'ajuntament comunicava al baró de Serrahí que, efectivament, es jutjava excessiu el nombre d'apotecaries de la ciutat, sent aconsellable que aquest es reduís a 12, repartides en els llocs i distàncies adients, i amb una a la Barceloneta, sent el nombre suficient perquè no manqués l'assistència als veïns. Això donava lloc a què el 7 d'agost de 1778 l'ajuntament acusés rebut de l'ofici en el qual la Reial Audiència preveia, per ordre del 28 de juliol del mateix any, que no es permetés obrir més apotecaries a la ciutat de Barcelona.

Nou informe de l'ajuntament i canvi de criteri

Si de moment la qüestió quedava així, veiem que el 23 d'octubre de 1780 l'ajuntament es dirigia al baró de Serrahí (18) dient que si el 10 de juliol de 1778 havia informat, com abans ja hem vist, com a resultat de les manifestacions fetes a l'ajuntament pel síndic procurador abans que el Reial Acord prengués providència, havia canviat d'opinió ja que havia conegut que les raons donades pel col·legi eren molt aparents, ja que el síndic procurador havia considerat petit el nombre de 12 apotecaries, veient-hi una herència i patrimoni per als apotecaris de Barcelona, eliminant-se als altres. Això provocaria que alguns, sobresortint en l'art, si no eren fills d'apotecari no poguessin obrir apotecaria a la ciutat, ja que amb 12 apotecaries només entrarien els fills d'apotecari, fet aquest que ja hem assenyalat.

En aquest nou informe -diferent- l'ajuntament admetia que el poc despatx feia miserables als individus d'un art o ofici, impeding-los tenir materials bons. També entenia que una eficaç inspecció feta quan els apotecaris no ho esperessin, un cop l'any, seria útil, independentment de la que poguessin fer els cònsols, proposant que les visites les fessin el corregidor, 2 regidors vocals de la Junta de Sanitat, un dels seus metges o els dos, i un apotecari hàbil de fora de la ciutat i els seus suburbis, amb càstigs severos a aplicar a qui no tingués medicaments de bona qualitat, ja que amb la privació d'exercir l'art la qualitat estava assegurada.

Els càstigs, deia l'ajuntament, calia que fossin excessius ja que l'objecte era delicat, aconsellant a més que a les visites, i això és fora de lloc, havia de disposar-se que els gèneres estiguessin en pots o flascons proporcionats, i els molts simples, com la sarsaparrella i altres, en caixes de llauna perquè no fossin atacats per les arnes.

Continuava dient l'informe que amb aquestes providències i el fet que el Protomedicat visités les apotecaries complint les regles insinuades, com ja es feia abans, s'assoliria la bona qualitat dels medicaments.

La competència de preus ja és un fet

L'informe de l'ajuntament passa a tractar novament dels preus dient que considerava perjudicial la pràctica de demanar molt més del preu de tarifa de les medicines, perquè en qualsevol compte dels apotecaris ja es considerava com a llei la baixa de la tercera part del seu import, recaient sobre les dues parts restants la que es carregava de més, tal com s'acostumava a fer. Això provenia dels excessius preus de la seva tarifa en perjudici dels qui prenién i pagaven immediatament les medicines, en aquest cas graduant-se segons la tarifa, ja que qui trigava a pagar i portava el compte, quan aquest era de consideració, obtenia rebaixa.

Aquests motius feien que l'ajuntament cregués necessari l'establiment d'una tarifa equitativa i que, guiant-se per ella, els apotecaris no poguessin, sota cap

concepte, demanar més de l'establert, a no ser que les donessin més barates a algun amic o altres circumstàncies; prevenint també que, cas d'encarir-se alguna substància, l'apotecari havia de demanar permís per a fer-ho a la Junta Superior de Sanitat, la qual, escoltant a l'ajuntament, decidiria el que cregués oportú.

L'ajuntament manifestava que sobre la pretensió que tenia el col·legi que es nomenés un "Protoboticario" per separar-se de la jurisdicció de "S.C. y RI Acdo", la Reial Audiència podia resoldre segons li semblés.

Què és el que havia motivat la variació de criteri de l'ajuntament de manera tan radical?

Havent promulgat Carles III una Reial Cèdula el 13 d'abril de 1780, que seria ratificada per Reial Resolució de 29 de juliol de 1783, per la qual medicina, cirurgia i farmàcia podien obtenir les seves audiències, separades i amb independència les unes de les altres (19), derogant-se la missió encomanada tan sols als protomèdics i als seus tinentes, fent-la extensiva als protomèdics i alcaldes examinadors, i als profarmacèutics i alcaldes examinadors, és probable que, d'una o altra manera, aquest canvi hagués influenciat l'informe que l'ajuntament evacua i que, si es basava en alguns aspectes determinats, és de creure que tal vegada, en més o en menys, també havien de donar-se l'any 1778 i, malgrat tot, a l'informe aquell any elevat no s'hi aprecia res de tot això.

Dos fets són estranys. Primer, veiem que en aquest nou informe se cita concretament i favorable al Protomedicat dient d'ell que fent visitar les apotecaries sota les regles insinuades, tal i com ho feien abans, s'assoliria una bona qualitat dels medicaments. En segon lloc, quan es diu que el col·legi pretenia el nomenament d'un profarmacèutic, la Reial Audiència podia resoldre al seu gust.

El primer punt sembla demostrar-nos que, segons l'informant, la visita del protomèdic a les apotecaries era de garantia superior a la que podien proporcionar els cònsols del col·legi. Tal vegada, però, per haver-hi aquí una dissimulada intenció, ja que l'autoritat superior del Protomedicat podia quedar disminuïda, no hi ha cap dubte que el que es pretenia era que aquesta jurisdicció, si canviava de mà, no caigués en poder dels apotecaris sinó que passés a poder de la Junta de Sanitat Municipal, la qual ja hem vist en altres ocasions que acudia on fos precís: confecció de triaga, inspeccions sanitàries, etc., actuacions que antigament ja eren corrents; no oblidant les vinculacions existents entre els metges: a Esteve i a Balmas els hem vist com a elements de la sanitat del municipi i també com a integrants del Protomedicat de Catalunya.

Això ens torna a avivar el record. El 22 de gener de 1721 l'ajuntament ja havia recomanat prendre mesures per tal de comprovar si les apotecaries de Barcelona estaven ben assortides, per raó dels recels de contagi que es tenien (20). En aquella ocasió la recomanació servia perquè el marquès de Castel

19 - Martínez Alcubilla, M., op.cit. 1559.

20 - A.H.M.B., P.R. 1721; f.93.

Rodrigo recordés que ja el mes d'octubre de 1720 dos "Cavalleros Regidores", assistits de metges i apotecaris de la ciutat, passaren una visita general a totes les apotecaries i drogueries per tal de conèixer la qualitat dels medicaments que posseïen així com les seves existències, perquè, acabada la visita, que durà alguns dies, entre metges, apotecaris, droguers i els individus del morbo estudiessin les possibles necessitats de la ciutat.

Aquestes juntes funcionaven des de feia molt de temps, de vegades per indicació del protomèdic i d'altres per indicació de l'ajuntament, sempre, però, estant els metges situats superiorment als apotecaris, la qual cosa ens explica que davant la promulgació d'aquella cèdula independitzant la farmàcia del Protomedicat, passant aquesta a dependre del "Protofarmaceuticato", s'intentés aprofitar la circumstància per subjectar les inspeccions de les apotecaries a la tradicional potestat. D'altra banda, es verosímil que, sent l'ajuntament en aquella època poc amic de la mentalitat gremial, especialment davant els gremis de tipus mecànic (21), procurés, dins el possible, que la mentalitat gremial dels apotecaris no predominés de manera tan exclusiva en una qüestió tan íntimament relacionada amb la salut pública, perquè d'ella n'era molt responsable el municipi.

Tanmateix, cal tenir també en compte, i de manera desapassionada, que si els gremis es destruïren i evolucionaren per la intervenció del maquinisme i del capital, els apotecaris, malgrat tenir a les seves mans material en certa manera bo per ser industrialitzat, no van saber adaptar-se a aquesta empenta, quedant estancats i desfassats dins d'una evolució en el complex dels altres sectors socials.

També és cert que no tot depenia dels apotecaris.

D'una banda, ells, l'any 1767, donaven unes noves orientacions que, malgrat el retard general de la nació, haguessin pogut assentar unes bases de progrés útils en el camp del medicament, però, d'altra banda, els metges tampoc podien arribar a veure noves possibilitats perquè seguien una medicació tradicional, salvant casos excepcionals, que en aquest cas era més de competència dels apotecaris que no dels metges. De tota manera, ni els uns ni els altres estaven realment preparats per a poder-se adaptar al moviment científic i farmacològic que s'estava produint a Europa, ja que en aquestes dates trobem molts científics, i molts d'ells procedents de la farmàcia, ocupant llocs d'importància en l'ensenyament de les ciències i en la seva propagació: Andreas Segismund Marggraff (1709-1782†), Antoine Baumé (1728-1804†), Christian Wiegler (1732-1800†), Karl Wilhelm Scheele (1742-1786†), Johan François Antoine Henry Descroizilles (1751-1825†), només com a mostra, i moltíssims altres que foren puntals sobre els quals s'assentaren grans progressos de la química. A Catalunya entre els apotecaris no s'iniciaria un esforç en relació a la divulgació de la química fins a la creació de la Reial Acadèmia de Ciències i Arts de Barcelona, especialment durant l'última

dècada del segle XVIII (22), i després amb Francesc Carbonell (1768-1837+) en la Junta de Comerç.

El segon punt realment ens sorprèn. Si per l'abril de 1780 ja s'havia format el "Protofarmacèutic", és que l'ajuntament encara ho ignorava als 7 mesos transcorreguts, vista la petició dels apotecaris? Es tractava del possible establiment d'un "Protofarmacèutic" especial per a Catalunya? És probable que fos això últim ja que la petició del col·legi era que es nomenés un "Prothoboticario" per separar-se de la jurisdicció del "S.C. i Rl. Acdo."

El nostre dubte augmenta si tenim en compte que fins l'any 1799 els títols concedits fora dels col·legis catalans ho foren pel *protomèdic del Principat*, certament amb intervenció d'apotecaris. Què va passar perquè el disposat l'any 1780 no s'apliqués? Només hem trobat que el Tribunal continuava funcionant fins -ens consta- el 15 de juliol de 1799 i la circumstància que per reial decret del 20 d'abril de 1799 s'extingís el Reial Tribunal del Protomedicat sembla assenyalar que el "Protofarmacèutic" no arribà a existir al Principat, però és el juliol de 1799 que observem que acaben les relacions d'apotecaris examinats pel Tribunal del Protomedicat català.

Veiem, per tant, que l'aspiració dels apotecaris era establir uns estudis superiors de farmàcia, científica, però sense perdre el col·legi el seu control, cosa que òbviament no es podia assolir (23).

La Junta Superior Governativa de Farmàcia

No obstant el que hem esmentat, també hem de dir que a partir de 1780 era ja la Junta Superior Governativa de Farmàcia la que, segons la Concòrdia i reials ordenances d'aquest any tenia cura de les funcions legals, docents i professionals dels col·legis, quedant aquests sense contingut, i encara després, per reial cèdula de 5 de febrer de 1804, quan, creats els Reial Col·legis de Farmàcia, es donaven normes i plans d'estudi, per cert molt similars als proposats pel Col·legi d'Apotecaris de Barcelona, que definitivament anul·laven aquells.

Farmacèutics, no apotecaris

Aquesta situació originada per la creació de la "Junta Superior Governativa de Farmàcia" no va poder formar els òrgans substitutius de l'antic col·legi, aptes per aglutinar els professionals apotecaris o farmacèutics i, tot i que mai va haver-hi cap disposició legal encaminada a la dissolució dels col·legis d'apotecaris, aquests es dissolgueren creant-se un buit que comportaria una disbaixa en l'exercici professional diari del farmacèutic, que obligaria els propis professionals, i

22 - El desenvolupament científic d'alguns apotecaris es posa en evidència per l'anàlisi crítica dels discursos pronunciats a la Reial Acadèmia de Ciències i Arts de Barcelona, discursos esmentats en la bibliografia d'aquesta obra.

23 - No seria fins l'any 1815 que, per reial ordre de 9 de febrer, s'establirien les diferents càtedres i que, per reial decret de 1r de març, començava el funcionament dels Reials Col·legis de Farmàcia de Barcelona, Santiago i Sevilla, de manera definitiva.

a l'administració més tard, a la creació d'associacions col·legials que ja serien les veritables antecessores de les actuals.

Després de creades les Juntes Superiors Governatives de Medicina, Cirurgia i Farmàcia, suprimit el Tribunal del Protomedicat, es formava el Col·legi de Farmàcia de San Fernando, a Madrid; el de San Victoriano, a Barcelona; el de San Carlos, a Santiago, i el de San Antonio, a Sevilla, els quals conduïrien posteriorment als estudis universitaris dins d'una facultat específica pròpia (24).

Esboç de l'evolució dels moderns estudis universitaris de farmàcia

L'any 1857 s'establí el títol de farmacèutic, habilitat que facultava per exercir en poblacions de menys de 500 habitants, títol que era suprimit el 1858.

Durant el període 1868-1874 es crearen altres centres d'estudis de farmàcia com a Facultats Lliures, mantingudes pels municipis o les diputacions. Poques d'entre elles tingueren algun prestigi i totes foren de vida efímera.

El 1886 es modificaren els estudis. A preparatori, que es cursava a la facultat de Ciències, s'hi estudiava: ampliació de física, mineralogia i botànica, química general i zoologia, i la llicenciatura era de 4 anys.

Les modificacions que sofriren els estudis de farmàcia des del segle XIX no produïrien grans sobressalts als farmacèutics espanyols com el que tingueren durant la guerra civil amb els projectes del Consell de l'Escola Nova Unificada, o CENU, que, dins de l'estructuració que es donava a tot tipus d'estudis, situava els estudis de farmàcia en la categoria d'escola tècnica, amb pèrdua de la seva categoria universitària. Això era admissible segons els corrents mercantilistes sobre els que s'assentava la farmàcia i les orientacions autènticament renovadores que l'Estatut de Catalunya volia donar a tot el sistema d'educació escolar, universitària i escoles tècniques de grau inferior i superior.

24 - Dos anys abans d'incorporar-se els col·legis a la universitat -el 1843- s'unificaren i intercalaren els estudis de farmàcia amb els de medicina, havent d'estudiar-se física, mineralogia i química mèdica, botànica mèdica, zoologia mèdica, matèria farmacèutica, manipulacions químic-farmacèutiques i farmàcia químic-operatòria, durant un període de 4 anys.

El 1845 aquests col·legis s'incorporaren a la universitat de Madrid i de Barcelona, a la de Granada el 1850 i a la de Santiago de Compostela el 1857, facultats aquestes que funcionaren durant molts anys, fins arribar a l'any 1963 quan es creava la facultat de farmàcia a Pamplona, pertanyent a la universitat de l'Opus-Dei, que era reconeguda a efectes civils l'any 1965, la de Salamanca, facultat de caràcter no orgànic, l'any 1971, a les quals l'any 1974 se sumaven les facultats de farmàcia de La Laguna i de Sevilla, per impartir tan sols el primer i segon curs, i la de València, tan sols per al primer curs.

Pel que fa a l'evolució dels canvis registrats en les Facultats de Farmàcia des d'una perspectiva global científica i crítica fins els nostres dies, vegeu: Puerto, F.J., *El mito de Panacea*. (Madrid, 1997) 636 pp.

Quant a l'evolució legislativa que constantment es registra, vegeu: Suñé, J.M., *Legislación Farmacéutica Española*, en les seves 11 edicions (l'última del 1997) que recullen al llarg del temps els canvis legislatius:

Vegeu també, pel que fa a la legislació motivada pel gran pes de la medicina pública: González Bueno, A., *Manual de legislación farmacéutica*. (Madrid, 1994) 543 pp.

Intent de creació d'una escola tècnica de farmàcia a Catalunya

Segons els projectes del CENU, després de cursar uns estudis corresponents al politècnic bàsic, dels 15 als 18 anys, els estudis de farmàcia quedaven entre el politècnic bàsic i els politècnics universitaris, els quals, un cop cursats, permetien assolir les escoles tècniques superiors i les facultats universitàries. Evidentment, els plantejaments donats pel CENU a tot l'ensenyament, amb independència del que podia afectar a la carrera de farmàcia, era una autèntica renovació dels estudis que tradicionalment es cursaven al nostre país.

Postguerra del 1936

L'any 1944 es portava a terme una important reforma en l'ensenyament dels estudis de farmàcia, intentant donar-hi cabuda a matèries com la bioquímica, fisiologia animal i vegetal, parasitologia i físico-química. Però, malgrat tot, restava en l'oblit l'autèntica química orientada al medicament i això sense tenir en compte que després de la guerra civil s'havia eliminat la càtedra d'anàlisi de medicaments orgànics per qüestions extrauniversitàries envers el seu titular, Obdulio Fernández, home lliberal i de categoria científica. El pla de l'any 1944, malgrat el deteriorament de la universitat espanyola, era un pla bastant aprofitable si considerem els estudis de farmàcia com un conjunt de coneixements propis de les ciències naturals i químiques.

Posteriors modificacions ens portaren a un pla d'estudis del que, malgrat tot, direm que encara s'hi troben a faltar unes coordenades que englobin als llicenciats per a una autèntica formació encaminada al perfecte coneixement del medicament, i que està molt lluny de ser assolit encara que tal vegada podria existir alguna esperança d'incloure els estudis de farmàcia dins del marc de les ciències de la salut, constituint un context encaminat cap a un lògic sentit de l'especialització de la medicina.

Després de les modificacions de l'any 1944, i lleugerament variats els estudis el 1953, el pla de la carrera de farmàcia sofria un nou canvi el 1965, canvi que, en principi, reduïa a 5 els 6 anys d'estudis del pla de 1944, sent el primer d'ells de caràcter selectiu i idèntic al de l'antic pla. Aquest curs era de 5 assignatures, de 4 el segon, també de 4 el tercer, per passar a exigir el quart curs 2 assignatures troncal amb opció de cursar-ne 2 o 3, segons preferències de l'alumne. El cinquè curs, amb 3 assignatures troncal, oferia dos opcions a escollir.

L'any 1972 es dictaven unes disposicions assenyalant l'existència de matèries obligatòries amb caràcter general per a cada títol i que, distribuïdes entre els cicles primer i segon, eren les úniques exigibles per a l'obtenció del títol professional; podent fixar les universitats les matèries optatives que, agrupades en sèries, donarien origen als títols complementaris a expedir per la pròpia universitat, títol necessari per passar al tercer cicle, format per un mínim de cinc matèries que podien seguir-se simultàniament amb les assignatures comunes un cop aquestes cursades.

El 1973 eren determinades les directrius concretes per als estudis de farmàcia, establint-se un primer cicle d'ensenyances bàsiques de tres anys de duració, que es modificava el 1975 vista l'excessiva càrrega que representava per a tots els alumnes. Un cop complert aquest primer cicle es passava al segon per cursar les matèries obligatòries, finalitzat el qual s'obtenia el títol de llicenciat. Per passar al tercer cicle havia de fer-se una especialitat i presentar una memòria o llicenciatura sobre un tema lliure en connexió amb la mateixa especialitat o passar un examen de llicenciatura.

Un cop aprovades les assignatures es tenia la facultat d'exercir la professió de farmacèutic en totes les seves especialitzacions.

Per passar el tercer cicle i doctorar-se era precis ser llicenciat, per a la qual cosa havia de fer-se una tessina, consistent en un treball teòric experimental, d'iniciació a la investigació, donant compte dels resultats obtinguts en l'estudi del tema, que havia d'incloure un estudi bibliogràfic previ, les conclusions obtingudes i la línia desenvolupada en el treball.

Per a l'obtenció del títol de doctor, calia fer un treball de rigorosa investigació científica que signifiqués, pel seu contingut i extensió, una aportació positiva a l'estudi del tema escollit.

Però, pel decret de 15 de desembre de 1982 el ministeri d'Educació i Ciència fixà els estudis i obtenció del títol de farmacèutic especialista, que es desenvolupa per ordre del 10 de desembre de 1984, la qual cosa significa una burocratització i limitació de la llibertat professional del farmacèutic.

XVI

**UNA PERSPECTIVA DE LA
FARMÀCIA DEL SEGLE XIX**

T emps de canvi i desorientació

Tot i que entre els apotecaris catalans n'hi havia que estaven al corrent de la propagació i evolució de les ciències naturals i de la química, a les apotecaries es feien activitats mercantils que no requerien cap tipus d'operació científica, però també hi havia farmacèutics dedicats plenament a la química industrial (1).

Des d'antic els apotecaris es subministraven de múltiples productes naturals, però, amb el desenvolupament de la química, productes químics que eren fabricats en els laboratoris de les apotecaries es venien en aquestes per ser utilitzats a la indústria, així com a les arts i a la medicina. En ser aquests exigits en quantitat per la societat, foren fabricats per altres laboratoris distints i més grans que els laboratoris tradicionals de les apotecaries.

La lenta transició d'apotecari a farmacèutic, i per tant la conversió d'apotecaria a farmàcia, comportà que aquells, tot i mantenint la seva activitat clàssica, es convertissin lentament en revenedors de molts dels productes que abans obtenien i que, a més bon preu, eren fabricats per laboratoris o petites indústries. Això va portar que durant el segle XIX el farmacèutic es convertís definitivament en client de laboratoris, fàbriques de productes químics i drogueries, les quals, aquestes últimes, a Barcelona assoliren un apreciable potencial econòmic.

Durant el primer quart del segle XIX, acusant-se ja les diferents concepcions que apotecaris i farmacèutics mantenien sobre la seva professió, conformaren unes mentalitats que no arribarien a evolucionar amb àmplia visió, malgrat els diversos intents portats a cap amb la creació d'una Associació Farmacèutica el 1820 i amb la creació de l'"Honorable Colegio de Boticarios" de Barcelona el 1828 (2). No podem, però, deixar de banda que no tan sols eren criteris professionals els que motivaven discòrdies entre apotecaris i farmacèutics, sinó que també en el col·legi, cap els anys 30 del segle, hi predominava un sentiment clarament absolutista gens propici, per tant, a res que significués una evolució.

Superada la primera meitat del segle XIX, la majoria dels farmacèutics deixaven discórrer la seva vida professional de manera bastant estàtica, la qual cosa no era massa favorable per afrontar un futur d'acord amb les transformacions del medicament, tant en la seva presentació com en la seva difusió. Ha de remarcar-se, però, que la desfeta gremial suportada pel col·legi no havia estat ben assimilada pels antics apotecaris, els quals no acceptaren de bon grat cap variació a nivell col·lectiu per petita que aquesta fos, exceptuant-ne alguns farmacèutics que entenien el paper a jugar en la fabricació seriada del medicament.

1 - Recordem aquí el paper portat a terme per farmacèutics en els peritajes industrials (vegeu: Jordi, R., Peritajes industriales por dos farmacéuticos por encargo de la Junta de Comercio de Cataluña, 1838-1839. "Bol. Sdad. Esp. Hist. Fcia." XXV (1975) 101; 48:66) i també els controls d'aliments fets per apotecaris i farmacèutics durant els segles XVIII i XIX.

(vegeu: Jordi, R., Notes històriques sobre adulteracions i control d'aliments. Segles XVIII i XIX. II Congrés Int. d'Història de la Medicina Catalana (Barcelona, 1-5 juny 1975) 372 pp., 177:185.

2 - Jordi, R., Notas sobre los orígenes del Colegio Oficial de Farmacéuticos de la Provincia de Barcelona (1898-1933) y del Colegio de Farmacéuticos de Barcelona (1828-1939). "Bol. Inf. Circ. Fcia." (1973) 9:36.

La proliferació d'apotecaries que s'havia produït un cop trencat el "numerus clausus", propi d'una organització gremial, i la diferent concepció que la societat tenia de l'apotecari, que lentament seria substituïda per la que correspondria al farmacèutic, eren factors que havien de sumar-se als enfrontaments d'interessos propis de les diferents mentalitats -apotecaris i farmacèutics- i que en mantenir-se ambdues coincidents durant bona part del segle XIX produïen freqüents tensions que portaven a que tots els aspectes relacionats amb el medicament durant aquest segle fossin sentits amb extraordinària sensibilitat per uns i altres en haver-se de jutjar des d'un punt de vista econòmic, que era, sembla ser, l'únic possible després del desarticulament de l'antiga corporació que controlava enèrgicament l'establiment de nous apotecaris, valorant tots els aspectes professionals i basant-se sempre en el respecte a les ordenances col·legials.

Les disputes motivades, per exemple, perquè els metges donaven els medicaments homeopàtics als malalts addictes a aquesta doctrina, l'intrusisme, la negativa en alguns casos en acceptar les noves formes de presentació del medicament, etc. ens mostren que la crisi professional del farmacèutic s'observava amb una lupa de poc augment i amb una de gran augment la seva problemàtica econòmica. Això feia que moltes vegades la raó de l'existència del farmacèutic com a ser humà al servei del malalt i la seva projecció a la societat a través de la comercialització del medicament i el curanderisme quedés en la seva funció i a nivell col·lectiu força esfumada. El farmacèutic d'aquesta època, en la seva botiga, era un metge barat malgrat la càrrega d'humanitat que deuriem tenir molts d'ells. Això no passava en altres camps perquè la formació del farmacèutic, especialment com a bon coneixedor de la química, li oferia un bon lloc de prestigi ben qualificat.

Un mercat favorable per a gent sense escrúpols

Quelcom després de l'any 1850 alguns nuclis professionals mostren l'existència d'una certa inquietud motivada per la constant inestabilitat que es fa patent a través de les assemblees que durant el 1860 i següents se celebraren a Espanya amb la pretensió d'abordar decididament la problemàtica professional, encara que, a l'hora de la veritat, molt és el que restaria per resoldre.

A final del segle XIX el medicament envasat ja s'havia imposat sòlidament. No obstant això, la mentalitat de molts farmacèutics continuava addicta a la tradicional manipulació del medicament. Altres, de mentalitat més oberta, havien evolucionat discrepant d'aquells. Però, tot i que no tenim dades concloents sobre què passà en el ram del medicament durant el període 1815-1841, quan s'assenyala en el nostre país la necessitat d'un proteccionisme que permeti el desenvolupament industrial de certs sectors per poder recuperar-se de la guerra de l'Independència (3), en el camp del medicament no hi trobem una mentalitat excessivament partidària d'una seriosa industrialització del mateix. Si en alguns

casos aquesta potser va existir, el seu pes específic no va ser suficient per assolir un proteccionisme destinat a impedir la proliferació dels medicaments estrangers que envairen el nostre país i que constituïen motiu de grans preocupacions per a bastants farmacèutics.

Situats ja quasi a l'última dècada del segle XIX, la panoràmica professional ens mostra l'existència de farmacèutics que consideraven que a l'oficina de farmàcia només havien de despatxar-se les receptes dels metges. Altres, sectors joves, creien que s'hi havia de despatxar tot el que demanés el públic, mentre no fos nociu. N'hi havia que veien al farmacèutic com quelcom científicament híbrid entre la farmàcia i la medicina i també n'hi havia que, a diferència dels vells -enemics de l'especificisme- i dels joves -partidaris i envasadors d'específics- acceptaven que la venda de l'específic era precisa i ineludible per a la subsistència del farmacèutic.

Aquest panorama, traslladat a les oficines de farmàcia existents, ens ofereix ja una possibilitat de sistematització d'aquests establiments i ens permet admetre que juntament amb les apotecaries de tradició i llinatge, continuadores de línies familiars que arrancaven del segle XVII, n'hi havia d'altres de nou establiment, més modernes. De despatx reduït unes i altres, a les gran capitals havien de competir amb les farmàcies-drogueries (4), els propietaris de les quals tenien una mentalitat diferent, estant la seva projecció en el camp del medicament més orientat cap a la seva venda i distribució, oferint unes pautes i condicionaments de gran estil comercial.

Malgrat tot, creiem que aquelles ocasions que el farmacèutic produïa els seus propis medicaments en forma d'especialitat poden significar-nos, més que una industrialització, una actitud de còpia, d'enfrontament i de defensa davant el que ja feia temps venia succeint en altres nacions europees. Existia a més la competència de preus que les grans farmàcies establien en detriment de les petites, les quals, d'altra banda, havien de continuar assortint-se dels gran centres o bé havien de defensar-se dèbilment preparant els seus específics que, generalment, no eren res més que fórmules corrents que es feien atractives amb noms més o menys relacionats amb el contingut dels recipients (5).

Bastant abans de l'any 1850 a les principals ciutats espanyoles existien dipòsits de medicaments envasats, situats en importants oficines de farmàcia amb caràcter de corresponsals subministradores dels mateixos, escampant a través de revistes, fullets, guies, cromos, estampes i mil pintoresques argücies de tipus publicitari les propietats atribuïdes als medicaments que venien.

La mala aplicació de les ordenances de farmàcia, previstes per limitar el despatx de medicaments exclusivament pels farmacèutics, va afavorir que la tendèn-

4 - Jordi, R., Aproximación a la historia de la Academia de Farmacia de Cataluña. Una experiencia frustrada. (La Bisbal, 1972) 65 pp.; 15, nota 48.

5 - La literatura, etiquetatge i envasat d'aquests medicaments constitueix un artístic camp d'estudi.

cia comercialitzadora, orientada a la difusió dels mateixos, interessés als droguers -que ja hem vist que comptaven amb una llarga tradició de baralles i diferències amb els apotecaris- en trobar-se al mercat gran nombre de medicaments envasats molt més manipulables -i també amb menys control- que els preparats a les apotecaries quan aquestes estaven protegides pels seus gremis.

Vista la poca severitat amb què s'aplicaven les lleis, no solament eren els droguers els qui, exercint l'intrusisme, es beneficiaven del generalitzat comerç dels medicaments que escandalitzava als farmacèutics. Tota mena de persones: curandera, metges, religiosos, etc. adoptaven actituds que posaven al farmacèutic en el centre dels conflictes. Aquesta situació també portava que el desmesurat afany de lucre fos beneficiós perquè comerciants i industrials poc escrupolosos venguessin tot l'inimaginable, sent corrents les falsificacions tant en el camp de l'alimentació com en el del medicament.

Això no passava tan sols a Espanya. També a l'estranger, i al marge de l'evolució soferta per la farmàcia, aquesta manca d'escrúpols resultava evident (6).

Per aquestes dates, i sota el títol "Castigo de un especialista", els farmacèutics espanyols podien conèixer que la "Gasetta dels tribunals de París" assenyala-va tots els detalls en els quals es fonamentaven les quatre condemnes de Grimault, farmacèutic de París, per la falsificació del xarop de rave iodat, la pepsina, el xarop d'arseniat de ferro i de sosa i el xarop de quina ferrogínosa. L'acusat, però, no s'estava de declarar, cínicament, que aquests preparats estaven destinats a l'exportació i que ell expedia preferentment als estrangers la major part d'aquests productes falsificats. Això ens recorda que en el nostre temps alguns medicaments no autoritzats en els països d'origen ho han estat a l'Estat espanyol.

La condemna de Grimault argüia, entre altres conceptes, que el frau era punible encara que no comprometés a la salut pública, considerant-ho només com una especulació feta per un farmacèutic encarregat de vendre tan sols substàncies pròpies per curar, no complint la seva important missió i enganyant en les seves esperances al malalt i al metge. Determinaven els tribunals que era provat que Grimault l'any 1864 havia anunciat i venut a París medicaments mal preparats i no conformes amb el Codex: el xarop de rave iodat i el d'arseniat de ferro i de sosa; havent fabricat també el xarop roig amb quina gris, afegint-li tintura de carmí. També havia falsificat amb l'auxili d'una substitució quasi integral de farina o de midó la pepsina, substància medicinal destinada per anunciar-la i vendre-la amb el nom de pepsina pura i d'elixir de pepsina, amb la qual cosa hau-

6 - La revista "Anales del Círculo Médico Argentino" donava compte que analitzats cinc preparats existents en el mercat (Peptona Chapoteaut, Peptona Dufresne, Jarabe de Lactosulfato de Cal de Dusart, Inyección vegetal de Matico de Grimault, Crema de Subnitrate de bismuto Grimault) cap d'ells responia a les lògiques propietats que dels seus components calia esperar, contradient-se l'assenyalat als prospectes i publicitat.
(vegeu: "Los Avisos" VI (1882) 345-346)

ria posat a la venda aquestes substàncies medicinals sabent que eren falsificades, sent això un delictes previst i penat (7).

Aquest escàndol servia perquè, en relació a Espanya, s'afirmés que segurament, malgrat totes aquestes condemnes, es continuarien veient en els diaris els anuncis d'aquest i d'altres "especificuistes" malgrat que els homes científics es dolguessin de l'existència de governs tan ignorants i tan tolerants que permetien aquests robatoris tan escandalosos i impunes com els dels saltejadors de camins, els qui si més no, aquests últims, arriscaven la seva vida menys impunement que els xarlatans que omplien la quarta plana dels diaris polítics. Aquesta afirmació era certa. Malgrat algunes mesures de tipus aranzelari adoptades l'any 1865 prohibint la importació de preparacions farmacèutiques o de medicaments simples i compostos per al seu ús medicinal immediat que no fossin consignats a una altra determinada partida aranzelària, la premsa del país era plena d'anuncis per fomentar el consum de molts medicaments estrangers (8).

D'altra banda, no hem d'oblidar que les substàncies i drogues emprades en la confecció dels medicaments en ús estaven sotmeses a les oscil·lacions del mercat, el que també afavoria moltes vegades qualsevol mena d'especulació sobre elles.

Sobre aquest particular, i referint-nos als sulfats de cinconidina i de quinina, és significatiu que una revista professional farmacèutica, publicada a Madrid i que estava molt al corrent del mercat de les drogues, afirmés que l'excessiva carestia i els fabulosos guanys que alguns fabricants aconseguien amb l'alça, estimulà els capitals, màxim quan hi havia diners a Europa, i la competència havia aconseguit que es mantingués la baixa (9). Això no era tot. Existien reserves de drogues i de medicaments sotmesos a les lleis especulatives. Per exemple, a final de 1881, havent-se registrat baixes en el preu de la glicerina i puges en el dels àcids oxàlic, tartàric i bòrax, aquests sofriren alteracions en les seves característiques físiques i químiques per tal de beneficiar als especuladors.

7 - Grimault era condemnat a 200 francs de multa per la primera contravenció, a 200 francs per la segona i a 8 dies de presó i 50 francs pels demés delictes. L'acta del judici havia de fixar-se a 25 llocs, entre ells a la porta de la casa de Grimault, a la "Gasetta dels Tribunals" i al "Constitucional", havent de pagar a més les despeses.

8 - D'això se'n pot tenir una idea més àmplia consultant: Francès Causapé, M.C., Estudio histórico de la especialidad farmacéutica en España. (Madrid, 1975) vol. I, 179 pp. vol. II, 50 pp. (tesi doct.). Per tenir una noció de la forta dependència de l'estranger pel que fa a productes farmacèutics, vegeu: Jordi, R., Contribución al estudio del comercio internacional de medicamentos. España, 1849-1873. "Circ. Fica." XLI (1983) 278, 69:111.

Quant a la pressió comercial de medicaments envasats, eficaços o no, són il·lustratives les tècniques americanes emprades, vegeu: Jordi, R.- Propaganda y medicamentos. Antecedentes históricos de un fraude a la sociedad. (La Bisbal, 1977) 87 pp. 106 ils, i Una aportació sobre la penetració del marketing americà: la "Panacea Swaim". VIè Congrés d'Història de la Medicina Catalana. Manresa, 8/10 juny 1990. Gimbernat, XIV (**)(Barcelona, 1990), 147:160.

Pel que fa a la reacció d'alguns farmacèutics, vegeu del mateix autor: Apotecaris i farmacèutics de la Plaça del Pi, i els seus voltants (s. XVIII/XX). - "BSAHFCF", II (1993) 3, 20:29.

9 - "Los Avisos" V (1881) 34; 527.

Les grans farmàcies

Davant d'aquest panorama ens expliquen perfectament que existissin individus que, amb una mentalitat més comercial i decidida, montessin luxoses farmàcies. Empleant-hi a farmacèutics i doctors en farmàcia d'escassos recursos, subministraven medicaments i drogues a preu més baix i, beneficiant-se per les tècniques publicitàries establertes pels mateixos productors, es constituïen en importants centres de venda i despatx de medicaments i, al mateix temps, de competència, ja que les farmàcies petites, petits negocis, no podien enfrontar-se en el terreny comercial amb aquestes apotecaries-drogueries (10).

Així se'ns ofereix una futura perspectiva, com a mentalitat capitalista imposant les seves normes en el tràfic de medicaments, a la que no podria enfrontar-se la major part dels farmacèutics, l'immobilisme dels quals al llarg del temps els havia impossibilitat de dominar un escalafó inferior al seu, qual era el del subministrador de drogues i medicaments a les oficines de farmàcia, ja que tampoc, d'altra banda, havien estat mai el suficientment units ideològicament per afrontar l'evolució cap a una industrialització del medicament, perquè la venda d'aquest era la seva font principal, i de vegades l'única, d'ingressos.

Veiem, per exemple, que si a Catalunya no hi trobem els apotecaris en el moviment industrial enregistrat en el segle XVIII, aquests estigueren aferrats extraordinàriament al que per a ells era fonamental, o sigui, la propietat de l'apotecaria i la seva transmissió de pares a fills, conservació per la vídua, etc., la qual cosa continuava mantenint-se amb tot vigor malgrat el temps transcorregut.

També resulta significatiu que quan algun farmacèutic proposava que es constituïssin drogueries-farmacèutiques, ja de caràcter regional, ja de caràcter nacional, l'empresa no prosperés. Per tant, el farmacèutic d'oficina de farmàcia, després de la dissolució de les seves organitzacions gremials, en un futur es trobaria emparedat entre els droguers, que evolucionarien cap al camí de la distribució a gran escala, i la indústria farmacèutica, que eliminaria al farmacèutic petit fabricant de medicaments i fórmules galèniques envasades a la seva farmàcia.

Malgrat tot, en aquest esbós d'evolució no podem menysprear que també existiren farmacèutics que mostraren un criteri més avançat i més d'empresa. Aquests foren els que derivaren cap a una fabricació en sèrie de fórmules galèniques. Alguns es constituïren en centrals de distribució de productes, fabricats per ells o fabricats per altres. Altres formaren part de societats mercantils de diversa índole. De totes maneres, aquests foren una minoria que no podia millo-

10 - Coneixem que a Barcelona n'hi havia cinc o sis d'aquestes farmàcies que no tancaven ni de dia ni de nit, pagant als seus practicants un bon sou i concedint-los hores de sortida per passejar. En una de elles hi treballaven 8 llicenciats i 4 doctors en farmàcia. (vegeu: "Los Avisos" V (1881) 26; 403 i 27; 426-427). Això era més que suficient per crear un profund malestar. Una revista professional es preguntava: Han de fer el mateix les antigues apotecaries, ara que poden menys o no tenen practicants que les serveixen? (vegeu: Id., 26; 403).

rar l'estat professional crític de les oficines de farmàcia, que restaren estàtiques i foren arrossegades per tot el que s'aniria produint el voltant del medicament.

El medicament secret. Una forma de protecció

Tanmateix, la dita "tan tens, tant vals" no deixava de ser vàlida. Sobre aquest concepte es muntava, per exemple, una campanya publicitària que pot donar-nos una certa orientació de com es feien i es promocionaven certs tipus de vendes a les farmàcies. Es diu del farmacèutic de Bilbao, Salustiano Orive, que, a l'igual que un altre farmacèutic de Madrid, Fernández Izquierdo (11), fou el propagador de la higiene dental a tota Espanya i que el seu producte -Licor del Polo- es venia de manera extraordinària, la qual cosa explicava la cobdícia immoral que el crèdit adquirit pel seu dentífic despertava a la gent de mal viure -deien-, o sigui, entre els "haraganes y falsificadores".

Una de les preocupacions existents entre els qui preparaven determinats medicaments venia motivada pel perill que les seves preparacions medicinals fossin copiades. Creiem justificable que, en benefici de la salut pública, existís la preocupació que la composició de determinats remeis no fos coneguda, però també ens expliquem la resistència dels fabricants que volien defensar-se d'aquell perill mantenint les fórmules secretes, ja que no existia protecció ni privilegi eficaces (12).

Quan la comercialització és la que estableix les normes per les que ha de regir-se la venda i difusió de medicaments, les tendències que es registren entre els farmacèutics són dues: la dels secretistes i la dels antsecretistes. Tal vegada, en el fons de tot això hi ha la manca del procediment legal que protegeixi l'inventor de la fórmula i, al mateix temps, la salut pública, malgrat tot el legislat abans en aquest sentit (13).

Durant la segona meitat del segle XIX i a principi del XX es passaria del medicament secret a l'especialitat farmacèutica, superant-se molt lentament, i potser quelcom desfasat de l'evolució real, el criteri mantingut per la major part dels farmacèutics que el remei secret era un atemptat a la professió (14). Pràcticament, el medicament secret s'havia generalitzat de tal manera, i al marge dels estaments sanitaris, que el pas a especialitat era l'única conseqüència possi-

11 - Id., VI (1882) 29; 474-475.

12 - Un cas molt concret és el següent: "Els Srs. López y Companyia, de Madrid, Madera baja, 2, a finals de juny demanaren uns altres 2.000 flascons que encara no ha pagat. La raó social estava constituïda, fora de la llei, per qui falsificà les pastilles Dr. Andren, el celebre Antonio Alvarez, que actualment es troba en el Saladero, d'on no sortirà sino per anar a Ceuta, si abans no paga el que deu". (vegeu: "Los Avisos" VI (1882) 29; 474-475).

13 - Valverde, J.L., Hortigueta, A.T., Remedios secretos, especificos y especialidades farmacéuticas en la España del último siglo. "Ars Pharm." 25 (1971); 28. També es convenient veure: Jordi, R., Un fullotó propagandístic i una hipòtesi per a un millor coneixement de la difusió de medicaments secrets i fantasiosos. "Gimbernat" XXV (1996) (*) 131:139.

14 - Id.; 39 i 50.

ble. Sobre el seu ascens, evolució i comercialització giraria, amb totes les seves avantatges i els seus inconvenients, la problemàtica fonamental del farmacèutic ja que l'especialitat era la que vindria a condicionar seriosament la seva personalitat i la seva actitud sense oferir-li massa alternatives.

Tal vegada, una de les diferències més profundes que es registraven -ja n'hem fet esment- era la diferent actitud que enfront dels específics i els remeis secrets adoptaven els farmacèutics i que durant l'últim quart del segle XIX marcava clarament dues tendències. La primera, adoptada pels farmacèutics "antics", es resumia en una actitud de rebuig pels específics i pels remeis secrets. Aquests consideraven que el farmacèutic havia de recol·lectar i conservar a la seva apotecaria materials i preparar fórmules receptades pel metge i no dispensar-les sense la seva prescripció (15). Els farmacèutics joves, o "moderns", adoptaven una altra actitud. Es decantaven cap al despatx lliure de tot el que demanés el públic, amb l'excepció de les substàncies nocives, i a confeccionar i vendre remeis i especialitats, basant-se en que, de despatxar-se només el que receptava el metge, era pràcticament assegurar-se de no fer cap venda ja que si, per una banda, els metges induïen els malalts a assortir-se de les farmàcies antigues acreditades, d'altra banda, droguers, herbolaris, confiters, etc. venien el que el farmacèutic s'havia negat a vendre sense recepta. D'igual manera, podent el malalt comprar moltes de les substàncies receptades i havent-li ensenyat el metge a confeccionar alguns medicaments, aquests no eren adquirits a la farmàcia.

Tot això portava a un extens raonament elemental, de caràcter defensiu, que considerava que en ser desconeguda la fórmula del medicament secret, si anava bé, ni el droguer ni el metge ni un altre farmacèutic se'n beneficiarien i, per tant, l'únic beneficiat des d'un punt de vista econòmic seria l'autor o inventor. Si de fet predominava l'actitud enemiga de l'específic i del remei secret era perquè els qui estaven més afermats i tenien més influència en l'estament professional eren els més grans, enemics d'aquest tipus de medicaments.

La situació era canviant pel que feia als medicaments galènics estrangers. Aleshores passava a ser motiu de discussió el fet que a Espanya es venguessin legalment medicaments no confeccionats per farmacèutics espanyols (16).

En un interessant treball de Codina Langlin (17) que gira sobre aquesta qües-

15 - En una reunió celebrada el 13 de febrer de 1897, per exemple, es considerava la invasió d'especialitats estrangeres, queixant-se els assistents que s'hagués concretat a l'admissió de productes purament químics i farmacèutics sense aspecte ni tendència a constituir-se en específics. També es tractava de la mercantilització de la professió i els farmacèutics es lamentaven de la desaparició d'aquells temps gloriosos que el metge receptava estrictament segons la terapèutica racional científica i pregaven perquè es tornessin a establir per complert les fórmules o prescripcions rigorosament ortodoxes.

(vegeu: Jordi, R., Notes sobre la farmàcia barcelonina del segle XIX. "Anales de Medicina" Academia de Ciencias Médicas de Cataluña y Baleares. Número monogràfic extraordinari dedicat al Centenari de l'Acadèmia; 151, nota 45).

16 - Per exemple, els productes Grimault, Dufresne, Blancard, Quesneville, Holloway, Morrison, Brandeth, Bristol, Razway, Polhini, Pagliano i altres.

17 - Codina Langlin, R., Medicamentos galénicos extranjeros. (Barcelona, 1876) 29 pp.

tió, aquest posa de manifest que, en compliment de l'ordre del 21 de novembre de 1870 del ministeri d'Hisenda, partida 94 de l'arancel, tan sols feia falta obtenir un certificat de l'inspector farmacèutic de la duana per poder importar preparats dels quals s'hagués publicat la fórmula o s'hagués esbrinat la seva composició mitjançant el corresponent anàlisi. Això deixava en manifesta desigualtat als productors espanyols que per vendre legalment un medicament secret havien d'atenir-se als articles 85, 86, 87 i 88 de la llei de Sanitat (18). Al mateix temps, s'abolien totes les disposicions destinades a impossibilitar la introducció a Espanya dels productes galènics estrangers de composició coneguda, resultant altament desmoralitzador que alguns dels propietaris de medicaments que es venien a Espanya, d'origen francès, haguessin estat condemnats el 1861 i el 1862 per venda i anunci de medicaments secrets en el seu país (19).

Aigües minerals i específics. Eix d'un plet

L'any 1892 s'havien revoltat els ànims dels farmacèutics per certes disposicions relacionades amb el segell que afectava els específics.

Quan el 12 de juny de 1894 la regent Maria Cristina modificava, per decret, l'article 2n de les "Ordenanzas de Farmacia" de 1880 en el sentit que quan la venda d'específics i aigües minerals es fes fora dels balnearis, fàbriques o apotecaries podia fer-se en dipòsits autoritzats per l'Administració i sotmesos a visites i inspeccions i a les disposicions del capítol VIII de les "Ordenanzas de Farmacia" (20), la reacció dels farmacèutics espanyols no va ser excessivament ràpida ja que no va ser fins el mes d'octubre de 1901, a conseqüència de l'"Asamblea Farmacéutica" celebrada a Madrid, que es demanava dels poders públics la derogació del que s'havia disposat, aconseguint-se el dia 18 de febrer del 1902 que en aquells dipòsits només es poguessin vendre les aigües minero-medicinals que per al seu ús no necessitessin prescripció facultativa.

Aquesta victòria i la satisfacció corresponent durarien poc. Els droguers, sempre disposats i previnguts per a la defensa dels seus interessos, el 24 d'abril de 1902 presentarien recurs contra la reial ordre del 18 de febrer per tal d'obtenir la seva nul·litat; aconseguint la revocació el 13 de desembre.

Hem de reconèixer que els droguers no perdien detall de tot el que passava al voltant del tràfic i venda de medicaments i d'altres articles de venda en farmàcies.

18 - Pel decret llei del ministeri de la Governació del 12 d'abril de 1869, a efectes de l'article 84 de la Llei de Sanitat del 28 de novembre de 1855 que prohibia la venda de tot remei secret, derogant tots els privilegis o patents concedides per a la seva elaboració o venda, es passava a tenir per remei secret aquell la composició del qual no fos possible esbrinar o la fórmula del qual no hagués estat publicada.

19 - Hogg, Grimault, Desault (vegeu: Codina Langlin, R., op.cit.; 19). Ja hem vist al començament d'aquest capítol les afirmacions sobre aquests extrems fetes als "Anales del Círculo Médico Argentino".

20 - El capítol CIII de les "Ordenanzas de Farmacia" del 18 d'abril de 1860 tracta de les penes contra els infractors de les esmentades ordenances. Comprèn els arts. 72 al 78.

En la seva argumentació, els droguers insistien en demostrar que la venda d'aigües minerals no havia de ser exclusiva del farmacèutic ja que no depenien d'una manipulació de laboratori sinó que eren naturals i la intervenció d'aquells era nul·la quan el consumidor d'aigües es dirigia al metge per aclarir algunes de les propietats diferents de les que s'especificaven en les etiquetes. Afegien que la garantia de les aigües depenia de l'envasador i manipulador i no del farmacèutic. Si era el farmacèutic qui les venia en exclusiva, la garantia havia de ser donada per ell i per cada unitat (21).

L'acusació continuava dient que els farmacèutics faltaven de manera tan palesa que els aparadors de les seves oficines era una exposició permanent dels remeis secrets més estridents per la seva luxosa presentació. També deien que aquests eren acceptats pel públic o pels metges que poc confiaven en els seus coneixements terapèutics, o per la moda, perquè, fins i tot aquesta, desgraciadament, també influenciava tot el destinat a guarir els mals físics mitjançant certs beuratges (22).

El 21 d'abril de 1864 el Consell d'Estat dictaminava que, malgrat que l'article 81 de la llei de Sanitat (23) deia que els farmacèutics podien vendre medicaments simples o compostos, això es referia directament a les substàncies que requerien una preparació especial i tècnica, immediata a la seva aplicació, però no a aquelles altres que, com els específics, es venien a les farmàcies, sense modificar en res la seva composició, sent comprades pels farmacèutics, ja directament,

21 - Algunes de les argumentacions dels droguers eren veritablement vulnerables. Però, tal vegada, el punt més vulnerable dels farmacèutics, i en el que majorment insistien els seus contraris per defensar els seus punts de vista, eren els remeis secrets dels quals, deien, tant n'abusen els apotecaris, faltant a un deure de consciència, al que determinaven les lleis, i també que vulneraven alguna ordre decretada pel Consell d'Estat i de Sanitat, ja que els remeis secrets no havien de ser venuts per ningú i amb menys motiu pels apotecaris, els qui, pels seus coneixements professionals i per la relació existent entre la seva professió i la de la medicina, havien de ser els primers en combatre o, si més no, en abstenir-se de vendre "brebajes" que desconeixien i no sempre estaven preparats amb la deguda competència.

(vegeu: Varios documentos del pleito promovido por el Gremio de Drogueros de Madrid al que se adherieron los de otras ciudades defendido por D. Salvador Raventós y Clivillés. (Barcelona, 1903) 77 pp.; 31).

22 - *Id.*; 32-33.

Molt del que es deia era cert. No hem d'oblidar, però, que els farmacèutics generalment anaven a remolc d'una situació que no podien aturar. No eren tan sols de la seva competència les anomalies que es donaven al voltant del tràfic de medicaments. Evidentment, la societat no era massa exigent i, això tampoc ha de posar-se en dubte, el farmacèutic no podia adoptar obligadament davant del metge una actitud més seriosa a nivell col·lectiu i havia de conformar-se amb denúncies i lamentacions, adoptant una actitud que tan sols es podia justificar airejant l'exclusiva de venda del medicament a ple pulmó, vista la indiferència de l'Administració. Situació similar es produirà a finals del segle XX.

23 - Fa referència a la Llei Orgànica de Sanitat del 28 de novembre de 1855 amb les modificacions introduïdes per la llei del 24 de maig de 1866 i per altres de posteriors. Cap. XIV.

ja mitjançant agents o comissionats (24). Tot això volia dir que els droguers estaven en iguals condicions que els farmacèutics per a la venda de medicaments. Però no, no podien estar-ho perquè aquells no tenien coneixements fonamentals per manipular els medicaments, fos la que fos la seva condició, malgrat creure's ells, els droguers, capacitats. La diferència fonamental consistia en què manipular específics era més fàcil i més rentable. L'Administració ho sabia, però no podia reconèixer-ho legalment a no ser que adoptés grans modificacions per a les que ni l'Administració, ni el país, ni la sanitat, ni els metges, ni els farmacèutics no estaven preparats ni desitjosos de fer-ho i menys encara per la raó fonamentada de defensa de la salut pública.

El que passava a final del segle XIX ofereix un aspecte d'etern plet que droguers i farmacèutics, ara, i apotecaris, abans, mantingueren tot el llarg dels anys i que ens pot fer comprendre clarament que al voltant del medicament en la seva forma moderna ja feia uns quants anys que s'estaven desenvolupant unes corrents destinades a la seva plena comercialització i que, a la llarga, serien les predominants per sobre d'altres raons.

L'especialitat farmacèutica. Una realitat innegable

Arribat ja l'any 1900 se celebrava a París el Ier Congrés Internacional de la Indústria i del Comerç de les Especialitats Farmacèutiques (25). Aquest congrés ja ens significa que l'especialitat farmacèutica era quelcom plenament assolit i totalment irreversible i que a començament del segle XX ja tenia entitat pròpia de caràcter mundial. Així es desprèn dels temes tractats al congrés (26).

Els desigs dels congressistes era que les restriccions legals o administratives aportades a la introducció i a la venda d'especialitats farmacèutiques a cada país no tingués més finalitat que assegurar a la salut pública les garanties a què aquesta tenia dret; que el règim del dret comú fos aplicat a aquests productes pel que feia a les restriccions legals, administratives o fiscals (censura per a la publicitat, timbres, impostos especials, etc.) aportades als mitjans emprats per a la seva propaganda, i que a tots els països on les especialitats farmacèutiques no fossin admeses lliurement es fes la unificació de les formalitats per a la introducció i venda d'específics estrangers. Aquestes formalitats havien de consistir, sobre tot,

- 24 - Això estava d'acord amb el que el Negociat de Sot-secretaria del ministeri de la Governació expressava en el seu informe del 5 d'agost de 1893: La missió del farmacèutic, tant en l'expedició d'aigües minerals naturals com en la d'específics, resultava -deien- purament mercantil. Veiem doncs que la massificació del medicament era, en la seva major part, la causant de les circumstàncies que motivaven constants litigis i discussions.
- 25 - Pocs anys després, el 1906, a Catalunya existeixen enregistrats com a laboratoris annexes a oficines de farmàcia: 60 a Barcelona i 3 a Tarragona; assolint l'exportació anual de productes farmacèutics de diferents tipus una xifra superior a 1.000.000 ptes. (vegeu: Geografia General de Catalunya, dirigida per Francesc Carreras Candi i F. Rahola Tremol; 44).
- 26 - 1r. Comerç de les especialitats farmacèutiques entre els diferents països. 2n. Règim relatiu a la indústria de les especialitats i de la reglamentació de duanes. 3r. Garantia de les marques de fàbrica. 4t. Comerç de les especialitats farmacèutiques als diferents països.

en la declaració feta pels interessats dels principis actius de cada preparació. A cada tractat de comerç s'hauria d'estipular que els medicaments venuts sota el nom i segell del fabricant podrien introduir-se als països contractants amb l'obligació per part dels fabricants de sotmetre's a les formalitats obligades per les lleis del país d'introducció.

Conseqüentment als desigs mostrats al congrés, es creia que el més favorable per defensar els interessos dels reunits fóra que els països on les tarifes duaneres fossin establertes "ad valorem" aquestes no passessin del 10 % del valor mig dels productes, calculats segons els preus habituals a l'engròs, i que els països on les tarifes duaneres fossin percebudes sota la forma de "drets d'específics", calculats segons el pes de la mercaderia, aquestes gravessin totes les categories d'específics, pesats o lleugers, en la mateixa proporció respecte al seu valor, sense excedir mai el 10 % del preu a l'engròs.

Quant a les marques de fàbrica, aquestes haurien de ser protegides independentment dels productes que elles assenyalessin, resultant que la marca de fàbrica d'un medicament qualsevol hauria de ser protegida igualment en els països on el medicament fos prohibit. Així mateix, el nom del fabricant o de l'inventor hauria d'inscriure's en un codi, o en algun altre document oficial de medicaments, constituint una propietat protegida per tots, sense distinció de nacionalitat i sense obligació de dipòsit, a no ser que el fabricant el deixés voluntàriament al domini públic.

En aquest congrés també es tractava de la conveniència que les marques de fàbrica portessin nominacions pròpies o genèriques (27), seguides del nom de fabricant. Així mateix s'assenyalava que la denominació de fantasia d'un medicament hauria de ser protegida a tots els països, a l'igual que les denominacions de fantasia dels altres productes de la indústria, sent convenient que tots els països adoptessin una legislació uniforme per als medicaments.

Així doncs, si quelcom es pot dir és que la ideologia d'aquest congrés internacional era bona. Ara bé, els industrials del medicament sabien molt bé el que volien, com ho volien i com assolir-ho; característiques aquestes que en ple segle XX segueixen sent les característiques de la indústria del medicament.

Independentment, un any abans, en l'assemblea de les juntes de govern dels Col·legis Provincials de Catalunya es mantenia el criteri de demanar una subvenció del govern per a l'establiment de laboratoris químics i farmacèutics (28),

27 - Càpsules, elixirs, glòbuls, grànuls, òvuls, píndoles, pólvores, segells, xarops, solucions, supositoris, vins, etc.

28 - L'any 1924 trobem enregistrades a Sanitat més de 14.500 especialitats farmacèutiques. D'elles s'elaboraven a:

França	2.319	Itàlia	166	França-Suïssa	13	Bulgària	3
Alemanya	904	Suïssa	115	Argentina	11	Noruega	1
EE.UU.	505	Bèlgica	25	Dinamarca	6	Austria	1
Anglaterra	206	Portugal	13	Holanda	5	Espanya	10.219

(vegeu: Índice de Especialidades Farmacéuticas. Ministerio de la Gobernación. Año 1919-1924. (Madrid) 404 pp.)

sense que això arribés a prosperar. Espanya havia perdut definitivament el tren de la industrialització del medicament.

A la vista del catàleg de la firma anglesa "Bourroughs Wellcome y Cia.", que l'any 1907 complia els 25 anys de la seva fundació, podem comprovar que la seva potencialitat en el terreny de la farmàcia era d'excel·lent importància. Els productes protegits per les seves marques cobrien una àmplia gamma d'extraordinària utilitat per als farmacèutics i el seu enfocament ja era un clar exponent del que havia de ser el desenvolupament del medicament en un futur. Aquesta firma tenia aproximadament uns 15 dipòsits dels seus productes en diverses capitals d'Espanya. A Barcelona tenien productes Wellcome: Vicens Ferrer i Cia., Dr. Andreu, J. Uriach i Vda. de J. Escrivà.

Notícies sobre laboratoris d'especialitats farmacèutiques i d'anàlisis a Catalunya

No hi ha estudis aprofundits referents als laboratoris elaboradors d'especialitats farmacèutiques ni d'altre tipus, ni del seu desenvolupament a Catalunya. Si per una banda els medicaments estrangers s'anaven introduint mitjançant els exclusivistes i representants, per altra banda, com ja hem esmentat, moltes farmàcies elaboraven els seus preparats i alguns d'ells originarien laboratoris industrials d'especialitats farmacèutiques importants a Catalunya: Laboratori Dr. Andreu, Laboratori Cusí, Laboratoris del Dr. Esteve, etc. Després de la guerra civil es donà la circumstància que alguns laboratoris annexes a les farmàcies es vengueren i donaren lloc a altres de més importants i fins i tot alguns serviren per donar entrada a importants laboratoris avui amb caràcter de multinacionals, casos que també es produïren fora de Catalunya.

Malgrat tot, a continuació donarem una lleugera idea sobre el tema si més no per a posteriors hipòtesis de treball; dades procedents d'alguns testimonis documentals com els derivats de les "Tarifas de Profesiones y Patentes. Matrícula del Subsidio Industrial y de Comercio de esta Capital", dels que s'haurien d'espigolar les dades útils per a un estudi d'aquest caire.

Com a exemple del que diem, hem recollit algunes notícies de fons procedents d'Hisenda. Hem de fer l'advertència, però, que no les hem treballat de manera exhaustiva ni correlativa. Per altra part, cal tenir en compte que les denominacions dels diferents tipus de laboratoris de vegades mostren variacions que també poden afectar els respectius epígrafs.

Pel que fa als laboratoris productors d'especialitats, per exemple, l'any 1884, sota la denominació de "Laboratorios Químicos o Farmacéuticos donde se obtienen productos o específicos medicinales que se expenden al comercio" (29) trobem 5 laboratoris del tipus indicat (30). 8 anys després, sota la denominació

29 - A.C.A., Matrícula del Subsidio Industrial núm. 16524

30 - Salvador Andreu, Aragó, 313; Bernardino Marcos, Muntaner, 107; Eusebi Fortuny, Tamarit, 81; Pau y Vilaplana, Bailén, 6, i Pere Martir Vehil, Vidrieria, 2 i 4

“Laboratorios Químicos” en trobem 10, entre els que ja no hi figura Pedro Martir Vehil. També cal dir, però, que dels 10 que es citen l'any 1892, en el període impositiu de 1893/94, 2 ja s'haurien donat de baixa de contribució i a 3 se'ls considerava com a fallits (31).

Veiem a la mateixa matrícula que la raó social “Massó Arumí Hnos.”, que tributava 107,27 ptes., tenia a Montjuïc una fàbrica de carbó animal. Durant el període 1896/97 el nombre de matriculats baixa a 4, n'havien fallit 5 i 2 s'havien donat de baixa (32). Tots tributaven 777,86 ptes. amb un càrrec d'un 16 % de quota municipal i un 6 % de cobrament, contribució que el període 1897/98 passa a ser de 791,86 ptes. per individu, recaptant-se 3.959,20 ptes. Malgrat tot, les xifres s'haurien de confrontar amb altres fonts.

L'any 1909 tornem a trobar 11 laboratoris i 13 el 1910, any aquest últim que es tributen 1.075,22 ptes. per laboratori, amb un total de 13.977,86 ptes. (33).

Arribat l'any 1913, són 12 els laboratoris, el 1914 són 11, el 1915 són 9, el 1916 són 16, el 1917 són 19, el 1918 són 14 i el 1919 són 12. Cal dir, però, que hi ha variacions de noms de laboratoris, mantenint-se: Codorniu i Garriga, Baudili Faig, Vicente Ferrer i Cia., Antoni Fortuny, Tarrés i Vidal, Sociedad Teixidó y Cia., etc., citat a grosso modo (34), arribant ja a l'any 1921 que se'n troben 9 de laboratoris, però tributant diferents quantitats segons la seva importància. Les quantitats oscil·laven entre 303 i 1.180,11 ptes., per un total recaptat de 16.245,04 ptes., xifres incrementades algunes fortament el període impositiu de 1921/22, en el qual Joan Gozalbes, d'Universitat, 16, cotitzava 7.484,40 i altres, com Vidal, Faig, Fortuny, Munera i Callol, 478 ptes., per un total de 33.799,70 ptes. pel que fa al conjunt.

Quant als denominats laboratoris annexes a farmàcies, el seu nombre és molt més important. L'any 1909 (35) en trobem 55 relacionats en la Matrícula i 66 el 1910. Les quantitats que aquests cotitzen no són iguals el 1909, però sí el 1910, quantitat individualitzada aquest any de 215,38 ptes. amb un total de 16.829,66 ptes. Però en relació a part (36) i sota el mateix epígraf, hi ha 4 laboratoris annexes que cotitzen 267,14 ptes. per cap, amb un total de 1.068,52 ptes. El 1913 (37) n'hi ha 60, 65 el 1914, 70 el 1915, 69 el 1916, 73 el 1917, 79 el 1918 i 81 el 1919.

Dos anys després, el 1921 (38), en trobem 90, xifres totes elles que ens mostren un apreciable increment de laboratoris annexes. I no creiem que sigui erroni considerar que les dificultats d'aprovisionaments a causa de la I guerra mundial motivarien que alguns farmacèutics preparessin en els seus laboratoris annexes alguns productes medicinals per a l'abast del mercat interior. De totes

31 - A.C.A., Matrícula del Subsidio Industrial núm. 7682 i 1281.

32 - Id., núm. 16596.

33 - Id., núm. 16638 i 16695.

34 - Id., núm. 16919, 16926, 16931, 16943, 16937, 16970 i 16965.

35 - Id., núm. 16638.

36 - Id., núm. 9663 i 9664.

37 - Id., núm. 16219.

38 - Id., núm. 9761.

maneres, aquest criteri resta sotmès a estudis que es facin en aquest sentit, poc esbrinat fins al present.

No obstant això, creiem que és significatiu que el mes de març de 1916 el Col·legi Oficial de Farmacèutics es dirigís a la Junta Nacional d'Iniciatives referint-se a la manca de productes (39), any aquest que ja hem vist que es troba un increment de laboratoris annexes.

Dins d'aquests laboratoris annexes, però no com a tals, molts es mantingueren molts anys i encara podríem dir que alguns arribaren pròxim el nostre temps amb algunes modificacions del o dels seus propietaris, o nom dels mateixos. Entre ells citarem els d'Aragó Turon, Badosa, Travieso, Pere Genové, Lloret, Morelló, Miserachs, Pagès, Pedemonte, Pifarrer, Robert, Sastre i Marqués, Sol, etc. Fins i tot el nom d'alguns laboratoris ha perdurat a través de la venda a altres laboratoris d'especialitats acreditades en els mercats espanyols i això sense deixar de banda que alguns també venuts a firmes estrangeres facilitarien més endavant i després de la guerra civil la seva penetració en el sector.

Les quantitats globals cotitzades des de l'any 1913 fins el 1919 són les següents:

Taula XLIX			421
	Anys	Quantitat (*) Total pagada	XVI
Laboratoris químics	1913	14.995,44 ptes.	
	1914	13.745,60 ptes.	
	1915	13.745,60 ptes.	
	1916	19.993,92 ptes.	
	1917	24.992,32 ptes.	
	1918	18.340,28 ptes.	
	1919	14.995,40 ptes.	
	1921/1922	33.799,67 ptes.	
Laboratoris annexes	1913	18.938,60 ptes.	
	1914	20.179,52 ptes.	
	1915	21.732,52 ptes.	
	1916	21.732,52 ptes.	
	1917	23.595,28 ptes.	
	1918	25.458,04 ptes.	
	1919	25.144,00 ptes.	
	1921/1922	40.049,85 ptes.	

(*).- Incloses taxes municipals

Un altre capítol interessant dins l'activitat del farmacèutic és el dels denominats pel públic laboratoris químics, que a començament segle del XX serien denominats laboratoris d'anàlisis i assaigs químics. L'any 1892 existien el de Rosendo Bonfill i Jacas i el de Casals-Martín (40). Anys després, el 1909 ja trobem el que en podem dir els pioners a Barcelona de les anàlisis químiques i alguns de les clíniques: Jordi Keen, Francesc Novellas, Benet Oliver, Narcís Trullent i Joaquim Vellvé. D'aquests, l'any 1921 trobem: Benet Oliver, Narcís Trullent i Joan Viladot, entre 7 laboratoris d'aquest tipus, cotitzant cadascun d'ells 372,57 ptes., fent un total de 2.607,90 ptes.

Tanmateix, cal dir que les dades obtingudes dels llibres de Matrícula als que ens hem referit (41) ofereixen diferències apreciables amb algunes dades obtingudes d'altres fonts documentals (42), tal i com trobem en el nombre de laboratoris, dades que assenyalarem a continuació:

Taula L

Any						Diferències	
	A	B	C	D	A-C	B-D	
1909	11	55	23	79	12	22	
1910	17	67	21	89	4	22	
1913	12	60	18	92	6	32	
1914	11	65	20	97	9	32	
1915	9	70	24	109	15	39	
1916	16	69	35	104	19	35	
1917	19	73	33	110	14	37	

Segons els Llibres de Matrícula:

A = Nombre de laboratoris de productes químics i d'especialitats. Barcelona capital.

B = Nombre de laboratoris annexes. Barcelona capital.

Estadística administrativa:

C = Laboratoris químics o farmacèutics en els que s'obtenen productes medicinals que es venen en el comerç o es subministren a l'engròs als farmacèutics. Referents a la província?

D = Laboratoris farmacèutics annexes a les oficines de farmàcia. Referents a la província?

40 - A.C.A., Matrícula del Subsidio Industrial núm. 16596 i 16638.

41 - Val a dir que la seva consulta a l'Arxiu de la Corona d'Aragó (A.C.A.) ha resultat difícil ja que quan els vam consultar s'estava procedint a la seva classificació i ordenació, motiu que ens ha impedit tenir relacions seriades més determinatives.

42 - Ens referim a "Estadística Administrativa de la Contribución Industrial y de Comercio".

Les molt apreciables diferències que s'assenyalen a la taula L, lògicament també queden reflectides en les xifres recaptades:

Anys	Taula LI			
	A	B	C	D
1913	14.995	18.938	17.114	23.167
1914	13.745	20.179	16.905	21.728
1915	13.745	20.732	21.039	22.213
1916	19.993	21.732	26.166	19.140
1917	24.992	23.595	27.794	24.540

Segons els Llibres de Matrícula:

A = Nombre de laboratoris de productes químics i d'especialitats. Barcelona capital.

B = Nombre de laboratoris annexes. Barcelona capital.

Estadística administrativa:

C = Laboratoris químics o farmacèutics en els que s'obtenen productes medicinals que es venen en el comerç o es subministren a l'engròs als farmacèutics. Referents a la província?

D = Laboratoris farmacèutics annexes a les oficines de farmàcia. Referents a la província?

Si tenim en compte la xifra que corresponia cotitzar a cada laboratori i la diferència dels ingressos per Hisenda en relació al nombre total de laboratoris que donen ambdues fonts d'informació, i operant amb aquesta diferència per obtenir el nombre de laboratoris que significa, ens trobem que no ofereixen xifres fiables, ni tan sols comparables.

Aquest fet ens referma en el criteri de fer estudis aprofundits per tal de determinar l'evolució d'aquest sector de la farmàcia, si més no per veure l'origen de les diferències entre els llibres de Matrícula i els d'Estadística Administrativa.

D'altra banda, tenint en compte les xifres de laboratoris donades per Estadística Administrativa, el nombre de laboratoris d'especialitats farmacèutiques i annexes que registra Catalunya és el següent, xifres, però, donades a títol de mostra:

Taula LII

Any	BE	BA	TE	TA	LLE	LLA	GE	GA	Total E	Total A
1889/1990	10	-	-	-	-	-	-	-	10	-
1893/1894	11	-	-	-	-	-	-	-	11	-
1895	14	-	-	-	-	-	-	-	14	-
1901	18	-	2	-	-	-	-	-	20	-
1902	23	46	3	-	-	-	-	-	26	46
1903	15	69	3	4	-	-	-	-	18	73
1904	20	63	3	2	-	-	-	-	23	65
1905	17	65	3	4	-	-	-	-	20	69
1906	18	60	3	3	-	-	-	-	21	63
1907	24	66	2	3	-	-	-	1	26	70
1908	25	71	-	-	-	-	-	1	25	72
1909	23	79	3	4	-	-	-	1	26	84
1910	21	89	5	4	-	-	-	1	26	94
1911	13	90	2	6	-	-	-	2	15	98
1912	24	109	2	1	-	1	-	3	26	114
1913	18	92	2	9	-	1	-	4	20	106
1914	20	97	2	10	-	1	-	4	22	112
1915	24	109	2	1	-	1	-	3	26	114
1916	35	104	1	9	-	1	-	3	36	117
1917	33	110	1	-	-	1	-	2	34	113
1927	97	262	5	6	-	4	1	13	103	285

BE = Barcelona. Laboratoris especialitats.

BA = Barcelona. Laboratoris annexes.

TE = Tarragona. Laboratoris especialitats.

TA = Tarragona. Laboratoris annexes.

LLE = Lleida. Laboratoris especialitats.

LLA = Lleida. Laboratoris annexes.

GE = Girona. Laboratoris especialitats.

GA = Girona. Laboratoris annexes.

Total E = Total laboratoris especialitats.

Total A = Total laboratoris annexes.

Si, segons les mateixes fonts, fem una mostra comparativa veurem que el predomini dels laboratoris a Catalunya és important respecte a la resta de l'Estat Espanyol.

Taula LIII

Any	Catalunya (1)	Resta de l'Estat (2)
1901	20	27
1902	72	40
1903	91	51
1904	90	54
1905	89	63
1906	80	80
1907	96	70
1908	97	83
1909	110	81
1910	118	96
1911	113	88
1912	107	99
1913	123	98
1914	136	132
1915	140	105
1916	153	118
1917	147	130
1927	388	427

425

XVI

(1).- Total a Catalunya de laboratoris d'especialitats i laboratoris annexes.

(2).- Total a la resta de l'Estat espanyol de laboratoris d'especialitats i laboratoris annexes

Nota sobre catàlegs i laboratoris

El catàleg, publicat l'any 1910, de la "Drogueria Farmacèutica F. Mercier y Cia.", del carrer Balmes, núm. 22, de Barcelona, i que tenia sucursals a les principals drogueries d'Espanya, ressenyava uns 22.500 articles entre productes químics, formes farmacèutiques per ser elaborades, altres substàncies d'ús medicinal i especialitats farmacèutiques (43).

El catàleg de Merck, entrant ja en el segon quart del segle XX, representa quelcom de més seriós. Ens mostra una punta de llança en el comerç de productes imprescindibles per a la farmàcia i que anaven des dels productes per anàlisis, productes químics i farmacèutics, col·leccions didàctiques i drogues d'ús farmacèutic. La seva lectura és més que suficient per veure la diferència que hi havia entre el desenvolupament d'una indústria química capdavantera europea i el que teníem a Espanya.

No ens ha de sorprendre. Els orígens de la casa Merck es troben a l'apotecaria que Friedrich Jakob Merck comprà l'any 1668, apotecaria que havia estat fun-

dada a Darmstad, sent coneguda com Apotecaria de l'Àngel (44). El 1827 la fabricació de morfina ja era un fet en el laboratori Merck i successivament foren sintetitzats altres alcaloides. De 60 treballadors que la indústria Merck tenia el 1855, el 1923 passaren a ser quasi 4.000. L'any 1904 la fàbrica construïda a Darmstad ocupava una superfície de 500.000 m².

Des d'un altre punt de vista, útil però per oferir-nos l'evolució d'una important firma de drogueria barcelonina vinculada a la farmàcia, podem parlar dels establiments Dalmau Oliveres, important casa comercial especialitzada en el seu ram (45), i també del desenvolupament de la drogueria Uriach i Cia., fundada el 1838, però que, a diferència de Dalmau Oliveres, evolucionà cap a la industrialització del medicament (46).

Actituds d'alguns farmacèutics barcelonins davant el fisc

Si les protestes dels farmacèutics per les competències dels intrusos estaven a l'ordre del dia, no és menys cert que, de vegades, no es quedaven curts a l'hora de protestar pels repartiments contributius fets pel propi gremi. Fora molt interessant conèixer l'actitud generalitzada dels industrials barcelonins davant el fisc i també veure quins límits assolí l'evasió, però, per l'escassetat de dades que hem pogut recollir, no podem posar en dubte que l'actitud del contribuent farmacèutic era procurar sortir el més ben lliurat possible de les càrregues fiscals, igual que deuria passar amb qualsevol ciutadà d'un país que sempre a considerat el frau fiscal com un veritable esport nacional.

El 26 de març de 1844, Jacint Bofill s'oposava a pagar 200 rals -tribut de 1a classe- i el col·legi reunit, per votació secreta, no acceptava la seva protesta. Això es repetia amb Jaume Codina, el qual tampoc pogué rebaixar la seva quota malgrat tots els seus arguments, que únicament van convèncer a 8 dels 20 assistents. El farmacèutic Josep M. Fina aconseguia ser passat de 2a a 3a classe, gràcies als seus arguments que foren acceptats per 10 dels 20 assistents, motivant que el vot del president desempatés a favor seu. Raimundo Fors i Víctor M. de Grau no aconseguiren ser passats de 2a a 3a classe (47).

El 30 d'abril de 1883 els 11 síndics i classificadors del Gremi de Farmacèutics de Barcelona rebien l'adhesió de més de cent farmacèutics -pocs deurien mancar-ne per ser la totalitat del cens- quan protestaven pel que ells consideraven una

44 - Per a una genealogia de la família Merck, vegeu: Merck-Luengo, J.G., Un Merck en la Facultad y en la Academia de Farmacia de Madrid. Homenaje al Prof. Guillermo Folch Jou. (Madrid, 1982) 193 pp.; 186.

45 - Sans Puig, J.M., Establecimientos Dalmau Oliveres, S.A. 1883-1983. Historia de una empresa centenaria. (Barcelona, 1983?) 175 pp.

46 - Beltran, B. i col., Uriach, hoy. 150 años de investigación y futuro. (Barcelona, 1988) 317 pp. Sobre els orígens de l'esmentada família, vegeu: Jordi, R., Cien años. op.cit.; 25.

47 - A.H.C.F.B., Libro de Actas de la Junta Particular del Honorable Colegio de Boticarios de Barcelona, s/f.

actitud arbitrària d'Hisenda (48). Tot i que la documentació referida a aquesta protesta és incompleta, és molt probable que alguna cosa tingués a veure-hi la publicitat emprada per anunciar medicaments ja que en la convocatòria es pot llegir: "a todos cuantos farmacéuticos anuncian". D'altra banda, hem de considerar que -més endavant ho veurem- els anuncis fets per alguns farmacèutics s'adjuntaven al plec de documents destinats a Hisenda, en aquells casos en que així ho demanaven els tràmits.

Dos anys després, el 22 d'abril de 1885, reunits els síndics classificadors (49) en el local del col·legi, es procedia, segons els paràgrafs 3 i 4 de l'art. 36 del Reglament general per a la Imposició, Administració y Cobrament de la Contribució Industrial, de 13 de juliol de 1882, a dividir en classes els farmacèutics barcelonins per tal d'assignar-los el tipus de contribució corresponent, establint-se'n 8 classes (50).

Sis dies després, alguns dels agremiats consideraven excessiva la xifra que els havia estat assignada pels síndics i classificadors. Les reclamacions resultants d'aquests repartiments són extremadament il·lustratives, oferint-nos alguns aspectes de la picaresca que s'amagava darrera les protestes.

El primer reclamat era Eduard Casellas, establert al carrer del Carme, núm. 84 bis, la quota del qual era de 1.000 ptes. La seva reclamació no era atesa pel gremi reunint ja que deien que despatxava un considerable nombre de receptes al públic que anava a la seva farmàcia i al dispensari i gabinet-estudi establert a la mateixa, i també perquè venia al detall quantitats apreciables d'especialitats pròpies i exclusives.

Un altre dels reclamats era Francesc Roquer, del carrer de l'Hospital, núm. 157, a qui se li havia assignat la quota de 276 ptes. Se li responia que les seves utilitats eren molt dignes de tenir-se en compte, a part de les receptes que, per ser metge el reclamant,... etc. Aquesta reclamació era desestimada per immensa majoria.

Joan Torrents, de la Ronda de Sant Antoni, núm. 1, la quota del qual era de 1.256 ptes., tampoc era atès pel gremi ja que Torrents servia un considerable nombre de receptes i tenia comunicació interior amb una drogueria que, com a altres, li produïa bastant.

48 - Això conduïa que els signants constituïssin un fons d'unes 3.000 ptes. per tal de defensar els seus interessos. És extraordinàriament significatiu comprovar que el primer punt acordat pels disconformes era procurar-se totes les influències possibles per al Delegat d'Hisenda, acordant-se a més anomenar una comissió que, junt amb els síndics i classificadors, es dirigís a la premsa professional i a la política demanant el seu suport.

49 - Els síndics i classificadors eren: Pere Genové, Eusebi Fortuny, Pere Almera, Josep Casasa, Ramon Codina, Lluís Viader, Sebastià Carner, Eugeni Vilaseca, Ricard Borrell i Josep Balcells. Tributaven, respectivament: 276, 500, 130, 276, 130, 200, 50, 50 i 80 ptes., menys Balcells a qui no se li assignava res.

50 - Jordi, R., Aproximació a la història. op.cit. 48, nota 15.

Bartomeu Botta, de la Rambla de Sant Josep, núm. 23, a qui s'assignava la forta quota de 2.208 ptes., veia les seves argumentacions rebutjades ja que els síndics deien que la seva farmàcia servia més de 250 receptes en menys de 24 hores, i això sense tenir en compte que, a més, despatxava al detall especialitats de tota mena, sent conegut per tots la comunicació de la farmàcia amb la drogueria.

A Botta el seguia pel camí de la disconformitat el farmacèutic Sebastià Ferrer, de la plaça de l'Àngel, núm. 1, també amb 2.208 ptes. de quota. Segons afirmaven els síndics, l'establiment de Ferrer absorbia més de la dècima part del negoci del gremi, ja que, sent de 3.000 receptes el promig diari de les despatxades a Barcelona, ell en despatxava més de 300. Si això ja era més que suficient, també Ferrer era el principal venedor de totes les especialitats conegudes i deien els síndics que era sabut per tothom, pels seus anuncis, que tenia 12 professors per despatxar a la seva oficina.

No escarmentaven els descontents amb els rebuig de les reclamacions. Antolí Corominas, establert a la plaça de les Olles, núm. 8, amb una quota de 1.104 ptes., considerava que la imposició d'aquesta era injusta. El gremi creia que si bé la venda de Corominas era menor que la de Ferrer, Botta i altres, el nombre de receptes que dispensava no era menyspreable, la qual cosa havia de sumar-se als beneficis que li produïa la drogueria Roca, a la qual hi tenia interessos segons demostraven els anuncis del "Diari de Barcelona". Per tant, la quota imposada era de justícia.

No menys en desacord estava Josep Vis, del carrer de l'Hospital, núm. 2, a qui se li havia assignat la quota de 1.932 ptes. Les seves reclamacions tampoc resultaven ateses ja que Vis, a part que venia tota mena d'especialitats al detall, despatxava diàriament més de 180 receptes i tot això amb independència de la comunicació de la farmàcia amb la drogueria.

Al carrer de Sant Joan, núm. 12, de la Barceloneta, estava establert Jaume Roca Sabater. Aquest, a qui li eren assignades 800 ptes., tampoc aconseguia que el gremi li tornés a considerar la imposició ja que, a més de les receptes, despatxava fórmules o preparats propis i exclusius que li resultaven molt productius.

Les 1.656 ptes. assignades a Pere Vehil, del carrer de la Vidrieria, núm. 2, no eren acceptades de bon grat, sent la seva reclamació desestimada ja que el gremi sabia que Vehil despatxava més de 200 receptes en 24 hores i que també venia al detall tota mena d'especialitats, a més de les seves pròpies, amb la qual cosa tenia molts beneficis.

Al marge de tota anècdota, les reclamacions dels màxims tributants durant aquest any 1885 ens confirmen que els "grans" de la professió tenien farmàcia-drogueria, amb un volum de vendes important, sent això perfectament conegut pels altres farmacèutics barcelonins. Podem comprovar que a l'hora de raonar les quotes els arguments de síndics i classificadors resultaven encertats, la qual cosa, d'altra banda, ens assenyala que els sistemes emprats eren bastant adequats per al seu repartiment. També es desprèn d'aquestes reclamacions, i resulta important, que entre 8 farmàcies-drogueria despatxessin diàriament més de 1.500

receptes. Si segons estimava el gremi de farmacèutics de Barcelona eren 3.000, aproximadament, les receptes que es despatxaven diàriament a la ciutat, això significava que les restants, o sigui, 1.500, havien de ser repartides entre 127 farmàcies aproximadament, si és que només contem el casc de la ciutat, corresponent, per tant, unes 10 receptes per farmàcia.

No menys important és veure com a la publicitat se li donava un apreciable valor a l'hora d'establir les quotes impositives. A les actes aixecades en els judicis de greuges, on els reclamats exposaven les seves argumentacions, s'anexaven, per indicació dels síndics i classificadors, els anuncis fets per aquells en diverses publicacions (51) i, així mateix, les receptes que es demanaven per fer una ajustada classificació; norma que ens mostra que en aquesta època la recepta encara quedava en poder del farmacèutic que l'havia dispensat.

Pel que fa a Girona, Tarragona i Lleida, diem el mateix que s'ha dit a l'anterior apartat.

Consideracions sobre el nombre de farmàcies barcelonines i de municipis limitants

L'any 1847 a Barcelona capital hi havia obertes al públic 79 farmàcies, la qual cosa venia a representar, teòricament, que a cadascuna d'aquelles li corresponien 2.211 habitants, aproximadament. El 1898 el nombre de farmàcies ja era de 152, per passar a 223 el 1931.

Per tal de tenir una idea aproximada de l'increment de farmàcies a Barcelona des de la segona meitat del segle passat, donem a conèixer les taules següents, segons dades obtingudes del fons d'Hisenda.

Taula LIV

<u>Any</u>	<u>Apotecaries</u>	<u>Habitants</u>	<u>Cotitzaven</u>
1846	072	-	62.651,00 (*)
1847	079	174.746	24.903,12 (*) I ^a
	079	174.746	19.129,10 (*) II ^a
	079	174.746	13.230,40 (*) III ^a
1868	089	289.128	-
1874	084	327.967	23.784,90 (*)
1875	087	334.930	26.968,67
1876	093	342.041	28.180,74
1877	099	349.338	31.482,54
1878	106	354.266	31.727,75
1879	115	359.162	36.583,25
1885	127	388.670	44.374,17

51 - Roquer: "Boletín de anuncios de la Unión de los Contribuyentes" 12.2.1885; 6 - Torrents: anunci en periòdics i catàlegs - Botta: "El Diluvio" 1.11.1885; 2 i 19.4.1886; 3984 - Ferrer: "La Correspondencia Catalana" 26.1.1885 - Corominas: "Diario de Barcelona", "Almanaque de la Drogueria Roca" i altres - Vis: periòdics - Vehil: "Diario de Barcelona" 1.2.1885; 1444 i "El Diluvio" 19.2.1885; 1441.

Una perspectiva de la farmàcia del segle XIX

<u>Any</u>	<u>Apotecaries</u>	<u>Habitants</u>	<u>Cotitzaven</u>
1886	136	394.041	48.670,81
1887	125	400.748	49.817,49
1888	147	410.292	54.876,06
1889	148	420.062	55.249,37
1890	144	430.089	53.756,14
1892	151	449.817	48.594,22
1893	155	460.529	49.618,60
1898	152	517.833	74.805,16
1901	158	542.144	55.350,56
1902	165	546.982	71.236,97
1903	171	551.463	73.827,40
1904	172	556.787	-
1905	179	561.755	-
1911	194	592.476	102.315,73
1912	202	599.113	105.689,43
1913	207	603.421	108.305,51
1914	209	607.170	109.480,12
1915	212	619.083	110.921,56
1916	213	623.524	111.444,80
1917	215	628.144	112.491,24
1918	219	640.769	114.941,94
1919	214	663.387	110.875,84
1920	211	710.335	116.117,00
1921	211	723.375	176.172,72
1922	206	726.080	177.013,13
1923	209	727.294	217.325,34
1924	203	812.787	214.316,10
1925	213	817.859	244.577,76
1928	200	840.931	221.678,71
1931	223	1.007.820	260.608,72
1932	245	1.014.566	290.490,31

(*) Rals de billó. En la reforma monetària de 1866 es van emetre escuts de plata d'un valor de 10 rals de billó o mig duro, o sigui, l'antic ral de quatre. Des de 1784 es registra el valor en pessetes.

Igualment s'ha fet per les farmàcies existents als municipis limitants amb Barcelona.

Taula LV

<u>Any</u>	<u>Farmàcies Sants</u>	<u>Cotitzen</u>
1911	13	2.678,92
1912	13	3.072,07
1913	13	3.072,07
1914	13	3.279,28
1915	13	3.486,48
1916	15	4.261,95
1917	16	4.801,18
1918	15	5.640,33
1920	15	5.288,97
1924	16	13.240,13
1927	16	14.265,10
1928	17	17.077,16
1929	16	16.666,94
1932	24	27.864,91

431

XVI

Taula LVI

<u>Any</u>	<u>Farmàcies Sant Gervasi</u>	<u>Cotitzen</u>
1911	10	1.536,80
1912	10	1.895,35
1913	10	1.895,35
1914	10	2.080,81
1915	10	2.666,11
1916	10	2.451,41
1917	10	2.636,90
1918	11	3.104,39
1920	12	3.831,66
1923	09	6.783,03
1924	09	7.904,40
1929	11	10.265,30
1932	14	16.189,60

Taula LVII

<u>Any</u>	<u>Farmàcies Horta</u>	<u>Cotitzen</u>
1911	02	195,60
1912	02	195,60
1913	02	195,60
1914	02	195,60
1915	02	279,28
1916	02	321,91
1917	02	364,51
1918	02	-
1920	03	738,58
1923	03	1.847,97
1929	06	5.483,00
1930	05	4.808,68
1932	05	5.256,39

432

XVI

Taula LVIII

<u>Any</u>	<u>Farmàcies Sant Martí</u>	<u>Cotitzen</u>
1911	26	7.446,47
1913	29	8.933,12
1914	28	9.084,55
1915	27	8.962,48
1916	27	9.285,09
1917	27	9.608,09
1918	27	10.718,94
1920	30	12.519,68
1924	30	26.551,81
1932	50	59.603,27

Taula LIX

<u>Any</u>	<u>Farmàcies Gràcia</u>	<u>Cotitzen</u>
1911	36	11.437,16
1913	38	12.771,99
1914	37	12.820,50
1915	42	14.989,47
1916	40	14.691,18
1917	40	15.107,40
1918	40	15.523,20
1919	40	15.938,88
1920	40	16.354,83
1923	42	38.102,18
1924	48	43.465,16
1925	48	44.468,85
1929	54	59.156,28
1931	61	68.763,63
1933	65	86.394,00
1934	65	89.077,03

Taula LX

<u>Any</u>	<u>Farmàcies Sarrià</u>	<u>Cotitzen</u>
1924	04	1.672,80
1925	04	1.822,16
1928	03	1.686,90
1929	03	1.813,52
1932	03	2.150,16

433

XVI

Taula LXI

<u>Any</u>	<u>Farmàcies Les Corts</u>	<u>Cotitzen</u>
1912	02	279,88
1913	02	279,28
1914	03	482,86
1915	03	546,78
1916	03	610,69
1917	03	674,63
1918	03	738,55
1920	03	866,44
1923	04	2.800,76
1924	04	3.007,72
1928	06	5.770,00
1929	06	6.095,34
1932	07	8.051,52

Taula LXII

Any	Farmàcies Sant Andreu	Cotitzen
1911	08	1.648,56
1912	08	1.890,50
1913	07	1.890,50
1914	08	2.018,02
1915	09	2.988,17
1916	08	2.738,20
1917	08	-
1918	09	2.844,07
1920	09	3.130,00
1924	09	6.620,09
1927	10	9.673,80
1928	10	10.045,00
1929	08	8.333,44
1932	09	10.449,44

Les dades corresponents a la tributació són d'A.C.A.: Tarifas de Profesiones y Patentes. Matricula del subsidio Industrial y de Comercio de esta Capital. Vol. 1282, 2512, 2521, 7682, 9606/8, 9663, 9664, 9679, 9680, 9882/6, 9692, 9694, 9701/4, 9718/20, 9728/30, 9737, 9739, 9740, 9754, 0755, 9761, 09762/6, 9822/4, 9830, 9831, 9846, 9848, 9854, 9857, 9860, 9867, 9871/4, 9882, 9927/32, 9943, 9968, 9978, 10006, 10056/8, 10060, 10062, 10704, 10705, 10715, 12692, 12700, 12718, 12727, 12745, 12760, 12778, 12797, 12826, 12830, 12848, 12906, 12907, 16219, 16524, 16596, 16638, 16695, 16877, 16886, 16892, 16902, 16919, 16926, 16931, 16937, 16938, 16943, 16944, 16965, 16970.

Les dades corresponents al nombre d'habitants són d'Estadístiques Municipals de l'ajuntament de Barcelona

434

XVI

Malgrat les nombroses llacunes existents en aquest fons documental, podem observar que la tònica general té un caràcter coherent. Malauradament, no tenim estudis similars pertanyents a Girona, Tarragona i Lleida, que ens haurien permès una visió més de conjunt.

XVII

**L'“ASOCIACIÓN FARMACÉUTICA”
BARCELONESA
EN LA TRANSICIÓ COL·LEGIAL**

El primer col·legi d'apotecaris de Barcelona, el "Collegium Apothecariorum Barchinonensis", nascut l'any 1445, perllongaria la seva existència fins l'any 1803, encara que d'una manera poc activa -els canvis socials havien estat importants- els últims anys.

La guerra de la Independència motivà un sotrac que, evidentment, havia de repercutir sobre l'estructura farmacèutica catalana.

Sense apartar-nos de les línies mestres orientatives d'aquest estudi, creiem important el seguiment del desenvolupament dels col·legis i associacions de més pes específic. S'ha de dir, però, que si les notícies corresponents al període 1808-1814 no són abundants, sí sabem que el "Collegium Apothecariorum Barchinonensis" no s'havia dissolt totalment, malgrat ja el seu poc pes.

L'obertura de noves oficines de farmàcia durant l'època del domini francès va ser un fet comprovat, com podrem veure més endavant, i és coneguda l'activitat professional d'alguns apotecaris (1).

Durant aquest període gran part de l'activitat dels apotecaris catalans es desenvolupà dins l'exèrcit. L'activitat civil, menys coneguda, mereixeria un estudi més a fons per poder obtenir unes línies més sòlides i coherents ja que sabem que si bé l'any 1814 eren rehabilitats els alcaldes de barri que havien ocupat càrrecs abans de l'ocupació francesa, també coneixem que dos apotecaris, Ameller pare i Ameller fill, foren considerats com afrancesats (2).

El Col·legi d'Apotecaris barceloní encara existia durant aquesta època. L'any 1815 alguns apotecaris sol·licitaven ingressar-hi, i membres del mateix, insistint en peticions anteriors, demanaven a l'ajuntament el tancament de les apotecaries que s'havien obert durant el temps "**del gobierno intruso**", la qual cosa ens significa clarament que el precepte de pertànyer al col·legi per poder obrir apote-

1 - El 22 de juliol de 1809 Carles Pellicer, apotecari, tracta de cobrar l'import d'unes fumigacions que havia fet (16 lliures, 10 sous).

(vegeu: A.H.M.B., Registro de Acuerdos, 1809-1810; f.77).

El 16 de juny de 1810 es dona ordre a l'ajuntament perquè opini sobre els subministres de medicaments a l'Hospital Militar per un tal Anglada, farmacèutic, i al que no coneixem vinculat al col·legi. L'ajuntament, o administració municipal de Barcelona, també intervenia per tal de donar la seva opinió referent als subministres de medicaments i aliments lleugers necessaris per als hospitals proporcionats per un tal Magi Closes, al qual creiem assentador.

(vegeu: A.H.M.B., Polit. y Reales Decretos, 1810 (a), s/n).

El 15 de maig de 1811 és l'apotecari Joan Ameller qui reclamava 14 duros i 4 rals de bilió per medicaments subministrats als Hospitals Militars en virtut d'acord amb la Junta de Subsistències.

(vegeu: A.H.M.B., Registro de Acuerdos, 1811-1812; f.69 v).

No parlem ja de l'escampada d'apotecaris per Catalunya integrats en l'exèrcit durant la Guerra de la Independència.

(vegeu: Sinués Ruiz, A., La Farmacia Militar en Cataluña durante la Guerra de la Independencia. Publicaciones del Seminario de Historia de la Farmacia (Barcelona, 1959) 90 pp.).

I no podem deixar d'esmentar el paper jugat per tres apotecaris: Ameller, Yáñez i Balcells, el mes de juliol del 1812 quan, per indicació de les autoritats franceses realitzaren l'anàlisi de la metzina que s'havia posat al pa que havien de consumir soldats francesos.

(vegeu: Jordi, R., La conspiració. op.cit).

2 - A.H.M.B., Polit. y Reales Decretos, 1814 (a); s/n.

caria havia estat arraconat. Aquest any hi havia a Barcelona 32 apotecaries i es deia que, tenint en compte que hi havia apotecaris que per motius de la guerra s'havien absentat de Barcelona, era recomanable aconseguir que les apotecaries fossin 20, tot i que el nombre ideal -deien- era el de 12, que eren les existents a Barcelona quan la població era superior a la d'aquell any (3).

Durant els anys 1816, 1817, 1818 i 1819 sembla ser que a Barcelona existeix un buit associatiu dels apotecaris, i això pot confirmar-ho el fet que el 6 de juny de 1820 els farmacèutics de Barcelona demanessin la protecció del cap superior per constituir una societat farmacèutica -la “Sociedad Farmacéutica Barcelonesa”- per tal de mantenir els drets professionals i exposar al govern els abusos existents en el camp dels medicaments (4).

Aquesta associació funcionaria durant els anys 1820 a 1823, però, pel fet de reunir només uns quants farmacèutics -32- es creà una situació una mica confosa ja que qüestions que eren de la competència de l'antic col·legi les havien de resoldre autoritats alienes als farmacèutics. Per exemple, podem dir que l'ajuntament, dirigint-se a l'apotecari Carles Pellicer, un dels últims col·legiats, li demanava relació de 24 apotecaries, la seva adreça i el nom dels propietaris i també demanava les mateixes dades dels qui no estaven agregats al col·legi (5). Alhora que, donant-se el cas que l'ajuntament constitucional considerava necessari augmentar el nombre de vocals de la junta municipal de sanitat, escollia a Antoni Balcells i a Agustí Yáñez, “dos farmacéuticos ilustrados en todas las ciencias auxiliares” (6).

Independentment, l'any 1821 l'“Asociación Farmacéutica Barcelonesa”, vist que els cònsols i comissionats del Col·legi de Droguers de Barcelona estaven en contra del que s'havia ordenat el 20 de març de 1821: que els droguers s'abstinguessin de vendre substàncies medicinals a la menuda, podent només fer-ho en quantitats superiors, intervenia en la qüestió en defensa dels interessos farmacèutics.

És evident que el raonament del Municipi, extraordinàriament simplista (7), ens mostra que és fonamental el judici de la qüestió des del punt de vista econò-

3 - A.H.M.B., Polit. y Repr., 1815; f.164 v.

4 - L'ajuntament contestà que atès que el Tribunal del Protomedicat era qui governava les àrees sanitàries, segons els reglaments en vigor, era a aquest Tribunal a qui s'havien de dirigir els farmacèutics. Cal tenir en compte que el Tribunal del Protomedicat s'havia dissolt el 20 d'abril de 1799 i que va tornar a funcionar el 1801 fins, de fet, el 1840.

5 - El col·legi només existia de nom i la contesta no arribà.
(vegeu: A.H.M.B., Polit. y Reales Decretos, 1820 (a); f.73 i 114).

6 - Id., 1821, Vol.I; f.208 v.

7 - És sorprenent veure, segons el document que tracta aquesta qüestió, que el Municipi considerava que la venda de substàncies medicinals pels droguers no significava cap perill per a la salut pública ja que cren els farmacèutics els encarregats d'efectuar les visites a les drogueries per tal d'evitar la venda de productes de mala qualitat. Però si per una banda l'ajuntament diu que ja que s'havia establert la llibertat d'indústria, la qual cosa afavoria al públic, les farmàcies només podien acollir-se a les reials pragmàtiques quan els productes estiguessin en males condicions i com que per les seves pròpies ordinacions els droguers no podien vendre productes compostos ni triturats i els farmacèu-

mic. Si per una banda esbotza tota l'entitat del farmacèutic com a professional, no es menys cert també que encarrega tranquil·lament als farmacèutics un control de qualitat, cosa que, de fet, pertanyia a la sanitat estatal.

Tal vegada, radicalitzant la qüestió, actituds com aquestes en que la qüestió econòmica és l'eix sobre el que gira la perspectiva amb la qual s'observa la venda de substàncies medicinals, possiblement podem explicar-nos moltes vegades perquè existeix, ja més cap al nostre temps, una inclinació ultraconservadora de l'estament farmacèutic que moltes vegades sembla incompatible amb actituds autènticament liberals i que realment existeixen.

El perill que significava l'empenta donada pels droguers no ens ha d'estranyar. Els droguers seguien el seu camí llarg, constant i reiteratiu, per abocar-se en el camp comercial -i també professional- aprofitant el canvi polític existent en el país, el trencament de l'estructura gremial col·legial dels apotecaris, etc. (8).

Davant d'aquest panorama no ens ha de sorprendre que el paper jugat per l'"Asociación Farmacéutica Barcelonesa" fos només el d'un recanvi momentani, que durarà fins l'any 1823, i que els farmacèutics -que ja no són apotecaris- volguessin assolir un altre col·legi de caràcter professional que serà el Col·legi de Farmacèutics de Barcelona, que naixerà l'any 1828.

Si bé de l'activitat de l'esmentada "Asociación Farmacéutica" no en tenim massa documentació, sí trobem que l'activitat dels farmacèutics es palesa, ja que les notícies referides a determinats individus són força il·lustratives.

Després que Balcells i Yáñez formessin part de la Junta Municipal de Sanitat, sembla ser que aquesta Junta, prescindint de l'"Asociación", passava ofici al Reial Col·legi de San Victoriano perquè, a causa de la pesta, demanaven que els

tics podien, per la seva banda, segons el reglament de l'associació, visitar les tendes dels droguers, quedava eliminat el perill que la salut pública es veiés compromesa, resumint-se la qüestió en que la comissió municipal que entenia en aquests fets es pronunciés recomanant al cap polític del municipi que no es prohibís de cap manera als droguers la venda a l'engròs i a la menuda de simples medicinals, prohibint-los, però, que els componguessin i trituressin i mesclessin si no era en presència dels farmacèutics, a qui se'ls podia encomanar la vigilància que això es complís, ja que de no fer-ho així els farmacèutics fora un descuit o una indiferència culpable.

(vegeu: A.H.C.B., Libro de Acuerdos del Municipio, 1821; f.1190).

- 8 - És important veure com aquesta actitud recomanada al cap polític del municipi barceloní és absolutament discordant amb l'edicta expedit al voltant del mes d'abril pel cap superior polític prohibint l'exercici de la farmàcia als qui no estiguessin examinats de la facultat, i veure també com en uns moments de canvi, sense un col·legi professional, en ocasions, les autoritats volien que el Reial Col·legi de Farmàcia de San Victoriano, o sigui, el col·legi amb caràcter universitari on els aspirants a farmacèutic calia que cursessin els estudis per assolir el títol, i que se establiria el 1815 a Barcelona, es pronunciés en qüestions de competència col·legial, situacions que, de fet, són esquivades ja que s'ha acabat per sempre el col·legi, el d'estructura gremial nascut el 1445, que al mateix temps que donava les ensenyances per ser mestre apotecari també tenia cura de la defensa dels interessos professionals, trobant-nos així que ensenyament i problemàtica professional ja constituïren dos qüestions diferenciades.
- (vegeu annex XIV).

farmacèutics despatxessin els medicaments des de la porta, sense deixar entrar els clients a la botiga (9).

Per la pesta del 1821 bastants sanitaris fugiren de la zona. Per aquest motiu les autoritats preguntaren al director del Col·legi de San Victoriano si podia donar raó dels farmacèutics que s'havien absentat. En defugir Balcells la contestació dient que la seva autoritat era sobre ensenyances i no sobre qüestions professionals, el Municipi es dirigia a l'“Asociación Farmacéutica”, el president de la qual notificava que tan sols faltaven de la ciutat Josep Borrell, Raimon Fors i Vicenç Bastús, nota que es passà a l'alcalde per obrir el corresponent expedient (10). Pocs dies després, Raimundo Fors, catedràtic del Col·legi de San Victoriano, o Col·legi Nacional de Farmàcia, donava compte del seu mal estat de salut i demanava permís per esperar restablir-se, la qual contesta es decidí passar a la Junta de Sanitat (11).

Deutes del municipi als farmacèutics

El farmacèutic Francesc Carbonell a final d'octubre de 1832 havia presentat tres comptes de medicaments per valor de 395, 455 i 194 lliures, comptes que, segons l'alcalde, es consideraven excessius. Per tant, es passaven a la Junta Municipal de Sanitat per ser examinades (12). Un altre farmacèutic, Antoni Molner, de la Barceloneta, demanava medicaments en quantitat, la qual cosa feia que es considerés la petició -la farmàcia depenia de l'ajuntament- com a excessiva a causa de la manca de cabdals (13). I és curiós que sobre aquesta qüestió es digués que en aquesta farmàcia hi havia tres farmacèutics sense que es necessitessin, però que l'ajuntament no la podia tancar perquè no n'hi havia altra ni tampoc sabien a qui entregar-la (14).

L'economia municipal no anava bé. El farmacèutic Lluís Lanzone, piamentès, a qui la Junta Municipal de Sanitat havia estipulat 50 duros mensuals per a la seva assistència a la farmàcia de la Barceloneta, només n'havia rebut 36, motiu pel qual reclamava la diferència (15). Dies després, però, el 4 de gener de 1822, vist el comportament exemplar de l'esmentat farmacèutic i els seus serveis extraordinaris, s'acordava donar-li els 50 duros (16).

9 - A.H.M.B., Libro de Acuerdos Municipales, 1821; f.1399.

10 - Id.; f.1467 i 1543.

11 - Aquesta considerà que Fors havia infringit la llei del 25 d'agost de 1817 i que, per tant, es continués l'expedient. D'altra banda, Balcells, havent-se desplaçat a Balaguer per recollir alguns diners per als necessitats de Barcelona, comunicà el resultat a l'ajuntament.
(vegeu: Id.; f.1643 i 1712).

Des d'una altra perspectiva més àmplia pel que fa a aspectes sanitaris d'aquest període, vegeu també: Jordi, R., Notes retrospectives de caràcter sanitari en el canvi de segle XVIII-XIX (1768-1827). “BSAHCFC” (1992) 1, 18:31.

12 - A.H.M.B. Libro de Acuerdos Municipales 1821; f. 1640.

13 - Id.; f.1732.

14 - Id.; f.1834.

No tenim dades que ens permetin esbrinar si aquesta farmàcia era la mateixa farmàcia de la Barceloneta de la qual hem tractat anteriorment.

15 - Id.; f.2007-2008.

16 - Id., 1822; f.31.

Josep Borrell, el farmacèutic que s'havia absentat de la ciutat per la pesta, el 31 de gener reclamava 100 lliures catalanes al municipi perquè -deia- havent estat la seva farmàcia a càrrec de l'ajuntament, com a hospital, els facultatius es valgueren dels mobles de casa seva, i com fos que hi havien mort 10 malalts, ell havia sofert un gran perjudici. Tant pel perjudici com pel lloguer que havia de pagar a l'amo de la casa, demanava se li pagués la quantitat reclamada.

Per la seva banda, Francesc Carbonell demanava que l'ajuntament li pagués 24,50 ptes., import de les medicines que havia entregat pels malalts de l'hospital de Santa Teresa, en el campament de Montjuïc. Davant d'aquesta petició es cursaven ordres per veure què és el que es podia rebaixar del compte (17).

No seria fins el mes de febrer que es decidiria que, atès que el domicili de Josep Borrell havia servit com a "**Hospital de Farmacèutics**", aquell havia sofert demèrit i, per tant, s'encarregava que es procurés rebaixar la quantitat de les 100 lliures que l'esmentat farmacèutic demanava (18). Al final, aquestes 100 lliures quedaven reduïdes a 60 (19). També a Carbonell se li pagaven les 24,50 ptes. reclamades (20), però no seria fins a primer del mes de maig que les cobraria.

Registrem el 22 de maig que el farmacèutic Josep Muntada s'oferia a la Junta Municipal de Sanitat per tal d'assistir als malalts que es trobessin en qualsevol hospital de la província (21).

També es queixaba un altre farmacèutic, Joan Pau Boladeras, qui manifestava que uns altres dos farmacèutics, Joan Muntada i Salvador Devesa, havien cobrat diferent en concepte d'honoraris professionals. També el farmacèutic de Martorell, Bonaventura Abad, reclamava el 3 de setembre de 1822 l'import de les medicines subministrades al 1r batalló de la milícia voluntària.

A Salvador Devesa se li havien pagat 50 duros mensuals durant el temps que va servir a l'hospital brut de la Virreina, a Barcelona, i a la Barceloneta. A Josep Muntada se li pagà, estant en el llatzaret brut de la Marina, 60 duros mensuals i tan sols 50 en el temps que va estar a la Barceloneta. També 60 duros foren els cobrats per Antoni Molner, destinat al punt d'observació de Sant Jeroni de Lebron.

En Boladeras únicament havia cobrat uns 30 rals diaris, o sigui, uns 900 maravedís, tant estant en la Virreina com quan va estar en el punt d'observació de Jesús, s'acordava recomanar se li paguessin els 60 duros, però tenint només en compte el temps que havia estat en la Virreina. Pel que fa a l'oferiment de Muntada, es va decidir que s'acceptaria sempre i quan no demanés cap mena d'estipendi (22).

17 - Id.; f.249.

18 - Id.; f.288.

19 - Id.; f.382.

20 - Id.; f.908-909.

21 - Id.; f.1009.

22 - Id.; f.1064 i 1088-1089.

Algunes notícies referides a farmacèutics

Pel mes de juny el catedràtic de química Francesc Carbonell dictaminava favorablement sobre Eduard Bonell, el qual havia establert a Barcelona i a la seva província fàbriques de salitre per un nou mètode, sistema que resultava molt avantatjós (23). Però també Carbonell reclamava el dia 8 de juliol el valor d'un compte a resultes de diferents experiments i anàlisis fets per comissió dels regidors i mostaçafs de l'antic magistrat (24).

El 18 de juliol de 1822, Lluís Lanzone (25) deia que sent empresari piamentès, però admès com a farmacèutic de professió, i havent realitzat serveis a Barcelona durant els últims mesos de l'any 1821, sol·licitava carta de naturalització espanyola, qüestió aquesta que quedava pendent per manca d'alguns requisits en la sol·licitud (26).

El mes de setembre, el Dr. en farmàcia Francesc Xavier Serra havia sol·licitat ser nomenat farmacèutic de tot el pertanyent al ram de sanitat de la Barceloneta i Port de Barcelona. La Comissió de Sanitat acordava no accedir a la seva petició perquè, argumentaven, els medicaments es donaven per recepta i perquè es pagaven, a la vista del compte que el mateix farmacèutic presentava, després d'obtingut el vist-i-plau de la Junta Municipal de Sanitat, posant l'exemple que s'havia seguit amb els farmacèutics Pellicer, pare i fill. Queda clar, però, que si es necessitès per a casos desgraciats, no hi havia motiu en contra per firmar un contracte, sempre, però, sense necessitat d'estendre cap títol.

Joan Pau Boladeras, que havia fet una sol·licitud per obtenir la medalla de Carles III pels serveis prestats durant l'epidèmia de 1821, es mostrava sorprès que aquest mèrit s'hagués concedit al metge Salvador Capmany (27) i el 25 de novembre de 1822 demanava que la seva sol·licitud al Govern fos informada favorablement, a la qual cosa accedia el Municipi (28). També és el mateix Boladeras qui, l'any 1823, havia observat que en les inscripcions del cementiri no hi havia cap referència als farmacèutics morts durant l'epidèmia del 21 i demanava que això fos corregit. Això motivava que l'ajuntament demanés relació dels farmacèutics morts en els llatzarets de la Barceloneta, gràcies a la qual relació coneixem que moriren els Pellicer, pare i fill, a la Barceloneta, i Jaume Bofill i Jaume Feu, a Barcelona (29).

A final del 1822, a l'acta de jurament de catedràtics de la universitat, són citats com a farmacèutics i catedràtics Francesc Carbonell i Agustí Yáñez, amb motiu del trasllat de la universitat de 2a i 3a ensenyança des de Cervera a

23 - Id.; f.2081 i 2127.

24 - Id.; f.2174.

25 - Lluís Lanzone l'any 1822 havia prestat uns serveis extraordinaris com a farmacèutic durant l'epidèmia del 1821.

26 - A.H.M.B., Libro de Acuerdos Municipales, 1822; f.2230-2231.

27 - Id.; f.2606.

28 - Id.; f.361.

29 - Id.; f.904 i 1136.

Barcelona. Però després veurem que tan sols Yáñez figura com a catedràtic (30).

Pel que fa a la decisió del Municipi sobre la distinció al nom dels farmacèutics morts durant l'epidèmia, i en atenció a la petició de Boladeras, s'acordava que únicament hi tenien dret els qui havien mort havent-se presentat com a voluntaris per prestar servei, tot i que s'havia d'estudiar si els Pellicer havien actuat per petició de les autoritats sanitàries romanguent a la Barceloneta (31).

Ja el 22 de febrer de 1822, la vídua del farmacèutic Pellicer demanava ajuda econòmica a la Junta Municipal de Sanitat pels serveis prestats pel seu espòs difunt. Però, tot i que la Junta ho recomanava favorablement, l'ajuntament no tenia facultats per gratificar-la i li recomanava que es dirigís amb la seva petició al Govern i que, en aquest cas, l'ajuntament informaria favorablement (32).

A mitjan del mes de juny del 1823, la qüestió de la sol·licitud del farmacèutic Boladeras encara es movia, però la Comissió de Sanitat informava negativament a la concessió de la Creu de Carles III (33). Tanmateix es reconeixia que Boladeras tenia un mèrit particular per la seva actitud professional en els llatzaretos de Jesús i de la Virreina, des del 8 d'agost al 24 de setembre de 1821, llocs que únicament eren d'observació de les persones que havien estat en contacte amb malalts de l'epidèmia, malgrat que el de la Virreina passà a ser llatzaret brut per haver-hi mort alguns empestats. Això, però, no era prou perquè fos distingit amb la Creu de Carles III, ni tampoc es podia comparar amb l'actitud del metge Capmany perquè aquest havia estat l'únic facultatiu que després de la primera reunió dels individus de l'art de curar es va oferir per tancar-se en el llatzaret quan es traslladaren els primers malalts, mostrant un comportament heroic com ningú (34).

El dia 23 de juliol de 1823, tenim notícia que un altre farmacèutic, Jacint Compte, deixava de ser comissari 1r de barri del quarter (35).

Agustí Yáñez, junt amb Vicenç Cavanillas i Antoni de Cortada, són escollits alcaldes constitucionals, ocupant el lloc dels deportats. Veiem com en Yáñez, en

30 - Id.; f.417.

31 - Id., 1823; f.1136.

32 - Id., 1822; f.477.

La qüestió no devia resoldre's i el 20 de juny de 1823 tenim notícia que la vídua demanava que li fossin pagades 332 lliures i 16 sous per les fumigacions i espurgaments que Carles Francesc Pellicer havia fet per ordre de la Junta de Sanitat. I si bé es disposava que la Comissió de Sanitat informés urgentment, aquesta acordava que la vídua havia de dirigir-se a la Diputació provincial, ja que era l'única cosa a que podia aspirar en consideració a la manca de cabdals.

(vegeu: Id., 1823; f.1238 bis).

33 - Id.; f.1277.

34 - Id.; f.18 i 21 bis.

35 - Id.; f.1296.

Segons l'article 321 de la *Constitució política de la monarquia*, era missió del comissari de barri fer complir amb la major exactitud les providències de bon govern a l'interior de les grans poblacions, és a dir, tot el que tenia relació amb la seguretat, comoditat, salut i tranquil·litat dels veïns; neteja dels carrers i places i demés objectes d'assistència pública.

una reunió, en una qüestió de tràmit defensa l'absoluta llibertat de mercat (36).

No sabem a quin concepte concret es fa referència quan el farmacèutic Carles Solà és motiu d'atenció per part del municipi i d'ell s'afirma que, malgrat els apremis efectuats en el seu domicili, Riera del Pí, núm. 13, no pagava; la qual cosa s'acordava posar en coneixement del general governador ja que això era més per desobediència que no pas per manca de cabdals.

Respecte al tarannà humanitari i lliberal d'Agustí Yáñez, és interessant conèixer que a la reunió mantinguda el 24 d'octubre, per la tarda, aquest manifestava que coneixent que estaven presos els regidors alcalde 1er i Josep Costa per ordre del general en cap, fora molt útil que una comissió passés a visitar aquesta autoritat militar per tal que, si als detinguts se'ls havia suspès la llibertat per les seves opinions polítiques expressades en una sessió de l'ajuntament, la llibertat els fos tornada i que si era per una altra qüestió diferent es recomanés que res els manqués i se'ls ajudés tot el possible i, sobre tot, que si la ciutat havia de capitular se'ls donés temps a salvar-se (37).

Arribant al mes de novembre, sabem que es dóna ordre a l'apotecari Josep Antoni Savall de pagar els comptes deguts per subministres als malalts de la presó (38).

Tornant a Balcells, aquest quedava exempt del servei militar per haver complert els 45 anys (39).

El 5 de novembre de 1823 l'alcalde 2n, Agustí Yáñez, rebia la llista dels individus que havien de formar l'ajuntament provisional i la nòmina que relacionava els regidors aprovats per Moncey (40). Com fos que aquest mariscal volia que es presentessin en el seu allotjament els de la nòmina i els cessants, Yáñez cursava una nota a Moncey dient que ell no podia comparèixer perquè tenia una contusió en el peu que no li permetia sortir (41).

Arribant a aquestes dates no tenim notícies de l'“Asociación Farmacéutica”. D'altra banda, hem vist que durant els seus tres anys d'existència poc és el que va figurar, ja que hem vist que pràcticament no es fa cap menció de l'esmentada associació durant aquest període.

A principi de l'any 1824, el dia 28 de gener, veiem com el Reial Col·legi de Farmàcia de San Victoriano ha de buscar lloc per instal·lar-se ja que si fins aleshores havia estat en el Col·legi dels Pares Carmelites Calçats, havia de marxar ja que s'havia instal·lat allí només pel “**tiempo de la revolución**”. Havent-se acabat “**afortunadamente la revolución**” i en no haver marxat malgrat haver tingut

36 - Id., f.1513 i 1531.

37 - Id., f.1922 i 1923.

38 - Id., f.1967.

39 - Id., f.1981.

40 - Bon-Adrien-Jeanot de Moncey. Lluís XVIII l'envià l'any 1823 a Catalunya com a part dels Cent-Mil Fills de Sant Lluís. Ocupada Barcelona, aquest va impedir les represàlies dels absolutistes sobre els liberals.

41 - A.H.M.B., Libro de Acuerdos Municipales, 1823, vol.IV, f.1.

temps més que suficient a criteri de l'ajuntament, per haver obtingut el permís dels seus superiors era posat en coneixement del baró d'Eroles que s'havia desocupat la part del Col·legi de Sant Angelo (42). A petició del Col·legi de San Victoriano, se'ls donà un mes de temps (43).

El dia 24 de maig s'observa que en les relacions que la Reial Junta de Comerç donava sobre el nomenament dels individus caps de les corporacions gremials no hi figuren els farmacèutics (44).

D'altra banda, l'ajuntament preguntava al Reial Col·legi de Farmàcia de San Victoriano el preu de les sangoneres per al subministres dels hospitals militars (45). El secretari interí del col·legi, Tomàs Balvey, contestava que no podia opinar sobre aquesta qüestió ja que el Col·legi de San Victoriano estava inhibit d'intervenir en assumptes que no fossin únicament d'ensenyança, igual que s'havia fet dos anys enrera. Per aquest motiu veiem que Josep Ignasi Mollar, farmacèutic, és qui contesta que el preu de les sangoneres era variable i que si feia 4 mesos -ens situem al 5 d'octubre de 1825- valien 18-20 ptes. el centenar, després baixaren a 3 quartos cadascuna (46). Aquestes dues notícies ens assenyalen que ja no existia associació ni col·legi per quant un dels privilegis que es mantenien des del segle XV era l'establiment dels preus -regulats, evidentment, pel Col·legi d'Apotecaris- i consultes d'aquest tipus les evacuava el col·legi i mai un apotecari sol. A més, és curiós veure com aquesta informació sobre el preu de les sangoneres era contestada, el 13 de setembre de 1826, també per un altre farmacèutic: Josep Antoni Balcells -no es fa cap referència al Col·legi de San Victoriano- qui diu que el preu d'aquestes era de 14 rals el centenar i de 12 el centenar de les mitjanes (47).

No ens ha d'estranyar doncs que el 1r de setembre de 1827 es publicqués un imprès interessant-se per conèixer el preu de diferents subministres, entre els quals figuraven les sangoneres.

En la documentació municipal abans de la creació de l'"Asociación Farmacéutica Barcelonesa" eren freqüents les referències al Col·legi d'Apotecaris. Després de l'any 1823 veiem que les notícies es desvien cap a qüestions vinculades amb el Reial Col·legi de Farmàcia de San Victoriano, que és el que sembla ser interessa més als farmacèutics en aquells moments de transició motivats per la ruptura gremial col·legial. Tornant enrera, el 16 de juliol de 1824 (48) veiem l'interès que Josep Antoni Savall, catedràtic i cap del Col·legi de San

42 - A.H.M.B., Polit. y Repr., 1824; f.61 v.

43 - A.H.M.B., Libro de Acuerdos Municipales, 1824; f.144.

Altres qüestions referides al tema poden veure's en: Gómez Caamaño, J.L., Historia del Real Colegio de Farmacia de San Victoriano. (Gerona, 1958) 216 pp.

44 - A.H.M.B., Polit. y Reales Decretos, 1824 (b); s/n.

45 - Id.

46 - Id., 1825 (c); s/n.

47 - Id., 1826 (c); s/n.

48 - A.H.M.B., Libro de Acuerdos Municipales, 1824; f.619.

Victoriano, té per aconseguir una col·lecció de minerals que el savi Carles Gimbernat havia regalat i que estaven dipositats en la Majordomia municipal, per la seva gran utilitat per a l'ensenyament de la història natural que estava dins del programa dels estudis de farmàcia (49).

Més deutes municipals als farmacèutics

Un altre farmacèutic, Gaietà Marrugat, per aquestes dates era proposat com un dels sis comissaris de quarter, el del 3r, del barri 2n, i Josep Antoni Savall ho era pel quarter 5è, del barri 5è. Això ens mostra que els dos eren ben vistos per les autoritats municipals, autoritats que devien tenir els seus problemes econòmics de manera continuada ja que el 5 d'octubre de 1824 novament Francesc Carbonell, també catedràtic de química, demanava que l'ajuntament li pagués 189 lliures, 12 sous i 6 diners pels honoraris i despeses ocasionats pels individus de l'ajuntament els anys 1805, 1806, 1807, 1818 i 1819. Malgrat tot, la qüestió d'aquest deute quedava pendent fins el mes de desembre perquè qui tenia els antecedents dels deutes estava absent (50).

De totes maneres, la qüestió econòmica preocupava. Veiem com, el mes de novembre, el farmacèutic Joan Formentí feia una sol·licitud al capità general perquè se'l declarés lliure del pagament assenyalat per les lleves de l'exèrcit (51).

El dia 24 de desembre de 1824, respecte a les peticions fetes per Carbonell, s'acordava que es pagaria el que se li devia per determinades anàlisis que el mos-taçaf municipal li havia encarregat durant el període de temps abans esmentat, però quan tinguessin els cabdals pertanyents a les dotacions dels anys corresponents. O sigui, a Carbonell li liquidarien el deute dels anys 1805-1819 després de l'any 1824 (52). El 14 de maig de 1826 se li pagaven a Carbonell 180 rals de bilió corresponents a les anàlisis de diferents mostres de vi encarregades pels mos-taçafs, vins que es consideraven sospitosos (53).

Prolegòmens del Col·legi de Farmacèutics de Barcelona. Un període fluctuant

Per tot el que hem esmentat podem arribar a la conclusió que si bé els farmacèutics actuaven en el seu àmbit professional aïlladament, deixant de banda els deutes que a la fi eren de la competència de cadascú, ens trobem amb una

49 - Aquesta sol·licitud de Savall sembla ser que no fou atesa ja que, datada aquesta el 16 de febrer de 1824, veiem que el 16 de juliol del mateix any era cedida a la Reial Acadèmia de Ciències i Arts de Barcelona, malgrat les explicacions de Savall referides a la utilitat que tindria per a l'ensenyament de les ciències naturals.

(vegeu: Id.; f.620 i 620 v).

Val a dir, però, que la tasca que podria realitzar la Reial Acadèmia de Ciències i Arts de Barcelona, com a foment de l'estudi i de la ciència, no era per despreciar atès el seu caràcter científic més general.

50 - Id.; 893, 974, 977 i 1007.

51 - Id.; f.1113.

52 - Id.; f.1290 v.

53 - Id., 1826; f.136 i 203 v.

absència de vida col·lectiva. Per aquest motiu no ha d'estranyar-nos que l'any 1827 ja es tornés a parlar de la petició dels farmacèutics per tal de formar un col·legi de caràcter professional (54).

El dia 30 d'abril de 1827 l'ajuntament contestava a una sol·licitud d'informe demanada per la Reial Audiència sobre el desig dels farmacèutics barcelonins de formar un col·legi, sol·licitud feta a primer de febrer. L'ajuntament en el seu preàmbul de contestació manifestava que tots els antecedents sobre la qüestió de reducció de farmàcies estaven expressats en una sèrie de documents o informes dels anys 1799, 1807, 1815, 1818, etc. (55). Considerava, però, com a cosa més fonamental, que es podia concedir autorització als professors de farmàcia per reunir-se, de la mateixa manera que ho podien fer abans de l'any 1824, amb la condició, però, que no es pogués impedir als droguers continuar la venda de substàncies simples a l'engròs, com ja ho tenien concedit per endavant pels propis sol·licitants. A més, es diu en l'informe que, per a un bon funcionament de les farmàcies barcelonines, es creia necessari que els farmacèutics fossin persones acabalades per poder pagar bé l'utilitatge i els medicaments necessaris i que el nombre de farmàcies fos 20, entre les de Barcelona i la Barceloneta (56).

El fet és que el 1828 ja s'obra una nova etapa. El buit deixat primer per l'antic Col·legi d'Apotecaris i després per l'"Asociación Farmacéutica" l'omplia la reial carta del Suprem Consell de Castella que havia expedit l'11 de març de 1828 per al "**restablecimiento y continuación del Colegio de Boticarios de esta Ciudad**", segons la sol·licitud feta el 4 de novembre de 1826. Junta a la comunicació d'establiment del col·legi, els seus cònsols, Josep Bahí i Domènech Segarra, enviaven una relació dels qui en podríem dir eren els socis fundadors, entre els quals trobem apotecaris procedents de l'antic col·legi i farmacèutics procedents de l'"Asociación Farmacéutica", amb un total de 37 individus (57), i si com a primers cònsols figuren per a l'any 1828 Josep Bahí i Domènech Segarra, es notifica a l'ajuntament que, pel reial acord, s'havien nomenat per a 1829 a Agustí Rovira i a Joaquim Portell.

El panorama que el nou col·legi tenia davant no era massa tranquil·litzador, i més si tenim en compte l'informe de l'ajuntament del 27 d'abril de 1830 segons el qual, citant anteriors informes com eren els de 10 de juliol de 1778, 6 de novembre de 1807, 26 d'abril de 1815 i 30 d'abril de 1827, se'ls recordava que el nombre de farmàcies era excessiu, recomanant la xifra de 24, repartides pels 42 barris de Barcelona; tenint en compte que aquest any 1830 n'hi havia 50.

54 - A.H.M.B., Polit. y Repr., 1827; f.110.

55 - Això ens fa veure que el motiu principal que impulsava l'actitud dels farmacèutics era obtenir altra vegada una limitació per via de llei que abans era controlada per l'antic col·legi que disposava de l'admissió o no admissió de col·legiats per poder establir-se.

56 - A.H.M.B., Polit. y Repr., 1827; f.110.

57 - A.H.M.B., Polit. y Reales Decretos, 1828 (b); s/n, 4.6.1828 Libro de Actas del Ayuntamiento, 1828; f.321 v.

També és evident que no existia cap respecte envers els preus, amb el que això significava de lluita comercial, de la qual cosa en va tenir gran culpa el fet que, amb la desaparició de l'antic col·legi, va estendre's el desordre en haver-se establert farmàcies sense el coneixement de les autoritats. A més del que derivà de l'ocupació francesa, un altre factor important va ser que, procedents del Reial Col·legi de San Victoriano, sortien nous farmacèutics que preferien establir-se a la ciutat que no pas en pobles, augmentant-se els aspirants a tenir farmàcia.

La importància comercial de Barcelona com a port motivava que els droguers acumulessin gran quantitat de materials medicinals als que donaven sortida a preus molt més econòmics que en altres localitats. Per tant, la tarifa de substàncies medicinals establerta per tot el regne resultava cara a Barcelona i no era ajustada a la realitat (58).

Les lluites de preus havien portat a l'establiment del que es coneixia com a “conductes”: hi havia apotecaris que per 10 o 12 rals de bilió proporcionaven durant un any la medicació per a tota una família, montepius o confraries, la qual cosa ja feia suposar la qualitat de l'assistència. Això feia que els farmacèutics, preocupats per tan greu situació, parlessin de l'abatiment professional en que es trobaven i de la ignomínia col·lectiva que sentien, sent conscients del descrèdit en que col·lectivament s'havia caigut (59).

58 - A tot això s'hi sumava el fet que els habitants de la ciutat estaven acostumats a comprar els medicaments a més baix preu, en temps anteriors pagaven una pesseta per cada lliura barcelonina dels comptes judicats segons les tarifes oficials generals obligades, la qual cosa justificava la petició que s'establís una nova tarifa per a la ciutat. Aquests fets -el canvi establert de pesseta per lliura- havien motivat l'expressió popular de “Cuentas de boticario”, sent aquesta poc decorosa i denigrant per a l'exercici professional.

59 - A.H.M.B., Polit. y Repr., 1830; f.149 v i ss.

La manca de serietat no era exclusiva dels apotecaris i farmacèutics que no complien èticament. Per notícia del 26 d'abril de 1831 coneixem que el secretari de govern del Suprem Consell d'Hisenda notificava a la Intendència de Catalunya que, d'acord amb el fiscal en Junta de Comerç i de Moneda, les visites que la policia feia als droguers les fessin els mostaçafs, que tenien coneixements químics. Aquest canvi era fruit d'una reclamació dels droguers queixant-se que les visites que la policia els feia estaven en contra dels seus privilegis gremials i que, per tant, fossin suprimides ja que la policia els visitava sota “el pretexto d'adulteración de generos”.

(vegeu: A.H.C.B., Polit. y Reales Decretos, 1831 (a)).

I si això ens sembla poc, la Junta Superior de Sanitat de Catalunya, en una nota enviada a l'ajuntament, li encarregava que, a causa del còlera morbo -la nota és del 2 de maig de 1832- vigilés al Col·legi d'Apotecaris -hauria de ser qualificat com de Farmacèutics- als droguers i als herbolaris perquè arreglessin els preus de venda dels aranzels i vigilessin, sobre tot, que es castigés, conforme a la llei, tota mena de monopoli dirigit a augmentar la calamitat pública, particularment pel que feia als queviures de primera necessitat.

(vegeu: Id., 1832 (b)).

Sobre aquesta qüestió recordem que la mala qualitat de la xocolata i d'altres aliments havia estat motiu, i ho era, d'anàlisis per suspectes, anàlisis en els que hi havien intervingut els farmacèutics per petició de l'ajuntament.

(vegeu: Jordi, R., Notas históricas sobre alteraciones. op.cit.).

Societats mercantils formades per farmacèutics

Si entre els anys 1808 i 1830 s'assenyala una difícil etapa per a l'economia espanyola, fruit de la guerra de la Independència i de l'escissió de la major part de l'antic imperi colonial espanyol a Amèrica, i si, d'altra banda, la indústria moderna es configura a Espanya durant el segon quart del segle XIX (60), cal que ens plantegen la conveniència d'intentar esbrinar què és el que en el terreny de la farmàcia catalana, i en especial de la barcelonina, s'havia produït durant l'època que ens ocupa, època durant la qual és evident l'augment de l'activitat útil per assimilar la industrialització.

Seguint una de les línies apuntades per Vicens Vives, referida al capital català i a la importància que va tenir per a Catalunya la creació de societats de diferents tipus, hem procurat indagar com s'actuà en el ram del medicament i qui foren, farmacèutics o no, els qui veieren possibles perspectives econòmiques tant en els subministres de drogues i productes químics com en la fabricació de productes per al consum de les farmàcies o en l'aplicació dels coneixements professionals en altres camps.

Malgrat que encara està per veure quin va ser el paper d'apotecaris i farmacèutics en el desenvolupament de petites indústries, relacionades o no amb el medicament, és més que probable, vistes les dades obtingudes de les sèries del Consolat de Mar, que de fer-se estudis, tal i com s'han fet del període 1843-1865, cercant aclarir l'època compresa entre l'últim decenni del segle XVIII i primer quart del XIX, es podrien trobar en altres fonts noves dades per ajudar-nos a comprendre la realitat d'apotecaris i farmacèutics, al marge de la seva vida corporativa, encastats en una societat canviant.

Dins de la línia activa trobem alguns farmacèutics barcelonins: Josep Antoni Balcells el 21 d'abril de 1802 formava una societat que muntava una fàbrica a Sant Martí de Provençals per a la fabricació del color roig d'Andrianòpolis, per a la tinció de cotó, procediment emprat pels turcs i que fins aleshores havia estat un secret (61). Poc temps després Francesc Domènech perfeccionaria la galvanoplàstia (62).

L'any 1833, Tomàs Balvey i Jaume Codina Franch instal·laren un laboratori per tal d'obtenir productes farmacèutics al carrer Sant Pau, núm. 73. L'any 1832, a Cardedeu, el mateix Balvey i Antoni Bastús i Fayà, també farmacèutic, havien establert una fàbrica d'alcohols i licors.

Anys després -no se'ns diu la data- Jaume Balvey Martorell, junt amb el seu pare Tomàs i el seu germà Antoni, formaren part d'una societat per obtenir òxid manganós de les mines "Mangánida" i "Bastards" del terme de Vilamajor (63).

60 - Vicens Vives, J., Coyuntura económica y reformismo burgués. (Esplugas de Llobregat, 1968) 215 pp.; 150.

61 - Elías de Molins, A., Diccionario, vol.I; 222.

62 - "La Botica", vol.I; 21-22.

63 - Andreu Batlló, J., Un adelantado de la Farmacia. El Dr. don Salvador Andreu. (Barcelona, 1969) 189 pp.; 172 (tesi doct.).

El 4 de novembre de 1841, Antoni Mínguez, cònsol 2n del Col·legi d'Apotecaris de Barcelona, proposava als 29 col·legues reunits en assemblea un projecte per a l'establiment, a **“cuenta de los colegiados”**, d'una fàbrica d'aigües minerals artificials, per així **“poder enseguida hacer cerrar las ahora existentes confiadas a la direccion de empiricos, como esta prevenido por las disposiciones superiores”**. El col·legi aprovava la proposta de Mínguez i anomenava una comissió formada pels Drs. Raimon Fors, Agustí Yáñez, Josep Antoni Balcells i Francesc Carbonell i Font, formant-ne també part Antoni Mínguez (64). Aquesta comissió el 2 de març de 1842 considerà que l'establiment de l'esmentada fàbrica resultaria d'interès per a una societat de farmacèutics. Mínguez i Ronquillo s'oposaren al dictamen, tot i considerant que un establiment així podria mantenir-se bé i **“aun dejar algunas ganancias, supuesto que en el dia hay dos o mas de esta clase y todas se mantienen con bastante lujo”**. Novament el dia 21 es tractava d'aquesta qüestió i, després d'un ampli dictamen, fou aprovat el projecte per unanimitat.

Motivat per l'aparició d'un bàndol pel qual els directors d'establiments d'aigües minerals artificials havien de ser farmacèutics, Narcís Teixidor es comprometia davant els 20 assistents a la reunió del col·legi del dia 8 de maig de 1842 a que el projecte abans esmentat seria plantejat a la major brevetat, comptant amb el recolzament de la majoria dels farmacèutics presents que es comprometien a assortir-se del seu establiment.

Curiosament, vista l'autorització donada a un tal Andreu Ansaldi, propietari d'un d'aquests establiments, per tal que tingués al seu front a un farmacèutic, el 18 d'octubre s'acordava dirigir un escrit al Govern dient que, a part del perjudici que es causava als farmacèutics per ser propi d'ells **“la elaboracion y venta de las citadas aguas, excepto las naranjadas y limonadas gaseosas”**, es causava perjudici **“al Sr. Teixidor, quien se habia encargado de plantear un Establemtº de dhas aguas”** amb la seguretat que serien obeïdes les ordres del Govern que manaven que **“debe ser peculiar de los farmaceuticos”** l'elaboració i venda de les aigües minerals artificials. Això era cert. Segons consta en l'acta d'aquest dia, s'acordava donar les gràcies a Teixidor per haver plantejat prontament i sense escatimar cap despesa un establiment que tant honorava a aquesta corporació.

El 13 d'abril de 1843 el secretari del col·legi llegia l'exposició dirigida pels cònsols el 24 de febrer al regent del regne per tal d'obtenir la revocació de l'ordre que autoritzava a Ansaldi a continuar amb la seva fàbrica d'aigües minerals artificials, encara que posés al seu front a un farmacèutic aprovat que li prestés el nom.

El 23 de juny de 1843, Josep Oriol Ronquillo (65) i Manuel Teyxeiro, aquest últim comerciant de 24 anys, formaven societat, amb un capital de 15.000 duros que aportava Teyxeiro, per establir un magatzem o dipòsit de drogueria i productes químic-farmacèutics per un període de 3 anys (66). Un altre farmacèutic, Francesc de Paula Arboix, era qui portaria els llibres i la correspondència de la societat, establint-se en escriptura a part les seves relacions amb la mateixa. Totes les accions d'aquesta societat restaven en mans de Teyxeiro i podia vendre-les a qui desitgés, però ni ell ni els possibles compradors podien tenir ni veu ni vot en el desenvolupament de l'establiment (67). D'haver-hi beneficis, aquests es repartien: dues parts per a Teyxeiro i una per a Josep Oriol Ronquillo.

Joaquim Dalmau i Salvador Matas, metges cirurgians ambdós, Francesc Maspon i Grau i el farmacèutic Joan Nepomuceno Folch havien formalitzat una societat anònima la constitució de la qual se certificava el 18 de juliol de 1843 (68) per a l'explotació de la mina "Carmelo", abans dita "Incògnita", que produïa plom argèntic, situada en el terme de Capellades i en terres propietat de Josep Matosa. La societat, denominada "Sociedad Mineral de la Noya", comptava amb 100 accions, de les quals cada soci se'n reservava 12. Folch no formava part del consell d'administració i el president de la societat era Joaquim Dalmau (69).

El 2 d'abril de 1844, amb un capital de 35.000 lliures, es constituïa per un període de 5 anys una societat comandita formada per Pere Arús i Llorens Valls, comerciants de Barcelona. El seu objecte era impulsar el funcionament d'un magatzem de drogues. La societat es denominava "Pedro Arús y Cia." i havia de dedicar-se a la compra i venda de drogues i demés articles útils per a les fàbriques de "pintados, boticas y droguerías" (70). El 24 d'abril de 1849 i el 13 d'abril de 1854 la societat era prorrogada, arribant a ser una firma acreditada que funcionaria durant molts anys.

65 - Impulsor del periòdic "La Botica", fou un dels farmacèutics "moderns" que després dirigiria el col·legi de 1857. Oriol Ronquillo, Codina, etc. eren homes d'una mentalitat comercial oberta, partidaris d'una llibertat absoluta i de l'aplicació en tots els terrenys del saber científic acumulat en els farmacèutics. Tal vegada quelcom de similar als farmacèutics anglesos de l'època. Durant la seva presidència el Col·legi de Farmacèutics de Barcelona obriria concursos de premis científics que tindrien àmplia ressonància.

Avui no deixa de sorprendre'ns que l'any 1848 Oriol Ronquillo tingués consulta mèdica gratuïta a la seva oficina de farmàcia, consulta que passava el metge Dr. Caietà Almirall. Aquest metge receptava els "Medicamentos especiales del Sr. Cayetano Almirall", la composició dels quals era amplament propagada mitjançant la revista farmacèutica "La Botica" per tal que aquests no fossin confosos amb els anomenats "medicamentos secretos".

(vegeu: "La Botica", Vol.I; 106).

Ronquillo era un farmacèutic amb una personalitat fora de sèrie que veia, o si més no intuïa, l'esdevenidor de la farmàcia-indústria.

(vegeu també: Jordi, R., Aproximación a la historia de la Academia; op.cit. 10-13).

66 - A.C.A., Audiencia. Consulado de Mar, S.12/2; f.29.

67 - A.H.P.B., Not. Cayetano Menós, 23 junio 1843; f.76-77 v.

68 - A.C.A., Audiencia. Consulado de Mar, S.12/2; f.30.

69 - A.H.P.B., Not. José Pich Carreras, 10 julio 1843; f.76 v/78 v.

70 - A.H.P.B., Not. José Manuel Planas, 2 abril 1844; f.108-109.

El 25 d'abril de 1845 s'atorgava escriptura per a la constitució de la societat "Tremoleda, Oliver y Cia." per a processos de blanqueig, sent el capital fundacional de 4.000 duros i per a un període de 4 anys. Formaven la societat Joan Tremoleda i Planas, farmacèutic de Barcelona; Josep Grimany, metge cirurgià, de Gràcia; Pere Oliver, comerciant, i Rafael Coma, de Torroella de Montgrí (71). La societat s'havia establert al carrer de Sant Pere, a Gràcia, figurant Tremoleda com a soci industrial i corrent la direcció tècnica al seu càrrec. Aquest havia de procurar peces per "elaborar en el blanqueo" (72).

És el mateix Tremoleda el qui amb un altre farmacèutic, Vicenç Borderas Lafuente, natural de Ipias, Osca (73), el 18 de març de 1850 enregistra una escriptura, atorgada el dia 13, formant la societat "Tremoleda Borderas", amb un capital de 2.000 duros, per blanquejar tota mena de fils i teixits, durant un període de 5 anys (74).

Joan Miquel Asbert, un cubà que s'autodenominava professor de química, formava amb 5 individus més la societat "La Barcelonesa, S.A." per tal de fabricar al·lum obtingut de la pedra al·lumífera de les "Pedreras viejas" situades en el terme d'Almazarrón. Els altres socis eren: Josep Antoni Alart, Jaume Comas, Sebastià Servet, comerciants barcelonins els tres, Cristòfol Serra i Torrens, de La Havana, i Josep Balinas, de Caravaca (75). La societat, constituïda el 20 de desembre de 1845, tenia 24 accions de 500 duros cadascuna (76).

El farmacèutic Francesc Carbonell i Font, fill de Carbonell i Bravo, i Joan Gualbert Subirà, metge cirurgià, ambdós fabricants de productes químics, el 6 de setembre de 1847 s'associaven formant "Gualberto Subirà y Cia.", corrent la part científica i tècnica de la societat a càrrec de Carbonell i la comercial de Subirà (77). La fàbrica estava al carrer de Ferlandina, núm. 2, i el capital era de 500 duros. La societat s'havia constituït per a un període de 6 anys (78).

Francesc Casas, Jaume Plantalamor i Pere Comas Bosch, pilot de tercera classe el primer i veïns de Barcelona els altres dos, constituïen el 15 d'octubre de 1849 la societat col·lectiva "Roque, Comas y Cia." (79) per a l'elaboració de productes químics en una fàbrica que a l'efecte havia d'establir-se, nomenant-se com a director de la companyia al Dr. Pere Roque i Pagani (80). El capital constituït

71 - A.C.A., Audiencia. Consulado de Mar, S.12/2; f.27.

72 - A.H.P.B., Not. José M^o Odena, 25 abril 1845; f.248-250.

73 - A.H.P.B., Not. José Parera Figuerola, 13 marzo 1850; f. 49 v-50.

74 - A.C.A., Audiencia. Consulado de Mar, S.12/4; f.25.

75 - A.H.P.B., Not. José Manuel Planas, 20 diciembre 1845; f. 472 v-475.

76 - A.C.A., Audiencia. Consulado de Mar, S.12/3; f.1.

77 - A.H.P.B., Not. José Elias Cebriá, 6 septiembre 1847; f.260-262.

78 - A.C.A.: Audiencia. Consulado de Mar, S.12/3; f.48.

79 - A.H.P.B., Not. José Manuel Planas, 15 octubre 1849; f.193 v-196.

80 - Catedràtic de la facultat de farmàcia, l'any 1851 ingressà a la Reial Acadèmia de Medicina de Barcelona.

(vegeu: Isamat Vila, J., Los farmacéuticos en la Real Academia de Medicina de Barcelona. "Anales de Medicina y Cirugía" XLVII (1971); 226:304).

cional era de 1.700 duros i la companyia havia d'actuar fins el 31 de desembre de 1852 (81).

El 8 de gener de 1850, Feliu Casañas, Salvador Palet y Joan Donat prolongaven per 5 anys més la societat que havien constituït per a la compra de drogues i productes colonials (82).

El 7 de juliol de 1850, Joan Draper i Fernando i Alexandre Gras formaven una societat per a la fabricació de productes químics amb el nom "Draper y Gras", amb un capital de 37.728 lliures, 29 sous i 6 diners, per a un període de 5 anys (83). Aquesta societat el 13 de gener i el 5 de juny de 1844 ja havia adquirit la part corresponent als germans Valls Tutuach (84).

En diferents dates, Josep Alerany, natural de Tivissa, i Dionís Alerany formen part de diverses societats per a l'explotació de mines per obtenir arsènic (85), algunes d'elles situades prop de Setcases. Una d'aquestes societats, la formada per Manuel Joan Camps, Josep Alerany, Eusebi Alerany, Josep M. Esteve i Anton Fernández, era per explotar la "Mina Naufragio" situada en el terme de Culera, Girona. Una altra de les societats, la "Sociedad Minera Feliz Primera", tenia 400 accions i alguns dels seus components formarien després la "Sociedad Minera Feliz Segunda" (86). Es molt probable que aquest Josep Alerany fos el farmacèutic Josep Alerany i Nebot (87).

Joan Boizet, natural de Loire, França, veí de Reus, i Pere Josep Barré, natural de Lió, veí de Barcelona, el 13 de gener de 1851 formaven una societat per a la producció de productes químics i explotació de mines amb el nom de "Juan Boizet y Cia." per a un període de 7 anys i mig (88). Joan Boizet actuava com a tècnic (89).

El ja abans citat Andreu Ansaldi, natural de Bene, Piemonte, i Pere Jandet, de Lió, el 16 de desembre de 1851 constituïen una societat per continuar elaborant aigües minerals i licors, per a un període de 6 anys, amb un capital de 80.000 rals (90). Aquesta societat era continuadora d'"Ansaldi y Cia.", establerta a la Rambla de Santa Mònica, núm. 10, des de feia molts anys. A l'escriptura de constitució es preveia que Carles Ansaldi, fill d'Andreu, podria obrir una farmàcia

81 - A.C.A., Audiencia. Consulado de Mar, S.12/3; f.81.

82 - A.H.P.B., Not. José M^o Marzola, 8 enero 1850; f.14-15 v A.C.A., Audiencia. Consulado de Mar, S.12/4; f.2.

83 - Id.; f.71.

84 - A.H.P.B., Not. Ramon Sanpons, 4 diciembre 1844; f.442-445.v.

85 - A.H.P.B., Not. José Javier Lluch, 18 abril 1850; f.54-57 v.

86 - A.H.P.B., Not. Juan Llopart, 17 octubre 1851; f.59-68.

87 - L'any 1853 Josep Alerany va ser catedràtic de farmàcia química-inorgànica de la Universitat de Barcelona. El 1859 passava a la Universitat de Madrid. Afiliat al Partit Tradicionalista, va ser diputat a Corts el 1857, havent dirigit el periòdic "La Regeneración". En el terreny científic va fer treballs molt interessants sobre l'arsènic i tots els seus components.

88 - A.C.A., Audiencia. Consulado de Mar, S.12/4; f.48.

89 - A.H.P.B., Not. J. Gros, 13 enero 1851; s/f.

90 - A.C.A., Audiencia. Consulado de Mar, S.12/4; f.8, 3a part.

quan ho cregués convenient, sense perjudici del negoci (91).

Francesc Agell, farmacèutic natural de Mataró, casat amb Mercè Comià, el 18 de setembre de 1852 formava societat amb Rosa Comià i Escobet, per a 10 anys, per fabricar productes químics “**bajo la razon de Juan Agell**”. El capital constitucional era de 13.774 duros, 8 rals i 13 maravedís (92). La direcció tècnica de la societat estaria a càrrec de Francesc Agell (93).

El 1r de gener de 1854 es fa referència a una escriptura signada el 10 de desembre de 1853 per la qual Llorens Zabalza i Ornate, farmacèutic, i Pere Pujades, metge cirurgià veí de l'Hospitalet, s'unien en societat per a l'elaboració i venda d'un específic anti-tísic, per a un temps indeterminat (94). En els pactes establerts s'acordava imposar-se mútuament la pena de 10.000 rals de bilió en cas de revelar el secret de la fórmula que devia elaborar-se a l'apotecaria de Lamberto Zabalza, on havia d'instal·lar-se també el dipòsit general que assortiria als dipòsits subalterns. Un cop cobertes totes les despeses, els beneficis devien ser repartits a parts iguals. Donat el cas que es voigués anar al Govern sol·licitant privilegi exclusiu, s'havia de fer en nom dels dos socis (95). Quedava constància que el que obligava a la constitució de la societat era l'esmentat específic anti-tísic, ja que aquest “**no podia ser expedido sin mandato de facultativo autorizado para medicarlo**”.

La direcció científica de la societat “Francisco Castanys y Cia.” pertanyia exclusivament a Francesc Castanys i Solé, natural d'Olot i veí de Sant Martí de Provençals (96) que era on estava situada la fàbrica en la qual la creada societat en comandita havia d'obtenir productes químics aplicats a la indústria i a la farmàcia, amb un capital de 50.000 pesos forts i per a un període de 5 anys (97). El nombre de socis era d'onze i no trobem res que ens indiqui si algun d'ells era farmacèutic o químic.

“Tomàs Pujol y Grau y Cia.” era el nom de la societat en comandita que el 22 de novembre de 1854 havien format Tomàs Pujol, natural de Cardona, i Ignasi Servedet, de Castellterçol, per a la compra de fruits i efectes de drogueria (98), amb un capital de 18.770 duros, 17 rals i 25 maravedís, per a un període de 6 mesos (99).

El 26 de febrer de 1865, Joan Uriach i Feliu i Joaquim Alomar i Font formaren societat per al comerç de drogues, fins l'any 1872, amb un capital de 426.666

91 - A.H.P.B., Not. Joaquin Odena, 16 diciembre 1861; f.192 v-197.

92 - A.C.A., Audiencia. Consulado de Mar, S.12/4; f.159.

93 - A.H.P.B., Not. Francisco Solanes Rufasta, 17 septiembre 1852; f.361.

94 - A.C.A., Audiencia. Consulado de Mar, S.12/5, 31 diciembre 1853; s/f.

95 - A.H.P.B., Not. José Torrents Julià, 19 diciembre 1853; f.447 v i 449.

96 - A.H.P.B., Not. Fernando Moragas, 13 marzo 1854; f.383-389v.

97 - A.C.A., Audiencia. Consulado de Mar, S.12/5; s/f.

98 - Id., 8 agosto 1855; s/f.

99 - A.H.P.B., Not. Fernando Moragas, 22 noviembre 1854; f.124-128.

als i 66 cèntims de milió, amb el nom d' "Uriach y Alomar" (100). En associar-se repartirien 20.000 lliures, valor de les drogues, gèneres i crèdits de l'establiment que havien arrendat a Rafael Vilaclara, aportant cadascun dels socis 10.000 rals en metàl·lic (101). L'any 1875 Joan Uriach tenia al carrer Extramurs Porta Nova, núm. 23, una fàbrica per moldre, a temporades, grans i garbellar i classificar farines.

Fins transcorreguts 40 anys de la formació de la societat formada per Oriol Ronquillo i per Teyxeiro, i 20 anys després d' "Uriach y Alomar", no comprovem el naixement, amb amplis projectes, de la "Sociedad Farmacéutica Española", societat amb una cartera de 2.000 accions, de les quals Barcelona en cobriria 1.500 (102), l'òrgan oficial de la qual era el "Boletín Farmacéutico". El naixement d'aquesta societat oferia als farmacèutics unes possibilitats en les quals, sembla ser, molts d'ells dipositaven les seves esperances. Els seus orígens, diguem-ne ideològics, ja venien d'abans del 1843, data en la qual Ronquillo s'associà amb Teyxeiro.

Afirma Codina Langlin que els farmacèutics Josep Oriol Ronquillo i Francesc de Paula Arboix ja l'any 1841 intentaren establir una drogueria farmacèutica (103). De ser certa aquesta afirmació del director de l'òrgan oficial de la "Sociedad Farmacéutica Española", la idea no prosperaria ja que no és fins l'any 1843 que veiem que Ronquillo s'associa amb Teyxeiro, estant també Arboix en la societat, però mitjançant altres clàusules.

L'any 1862 els Drs. Munner (104) i Mestre també havien creat una drogueria-farmacèutica i el 1865, en l' "Asamblea Farmacéutica de Cataluña", es prenia l'acord d'impulsar aquesta qüestió a causa de la inseguretat existent en l'adquisició de drogues de qualitat.

És també Munner amb 27 farmacèutics més els qui el 20 de febrer de 1886 presentaven un esquema complert per formar un "Centro Farmacéutico de expedición de productos y substancias medicinales" (105).

En el "Congreso Farmacéutico" de Madrid, de 1866, es tractava novament de la conveniència d'aglutinar als farmacèutics espanyols, interessant-los en la creació d'una drogueria-farmacèutica de caràcter nacional. Prats Grau, de Barcelona, recull novament la idea algun temps després, però convertint-la en una realitat.

Afirma Codina Langlin que la idea de la drogueria-farmacèutica germinava entre la classe farmacèutica contínuament sense arribar al desitjat moment de veure-la realitzada per no tenir l'esperit necessari per plantejar-ho i per haver de

100 - A.C.A., Audiencia. Consulado de Mar, S.12/7, 28 febrero; s/f.

101 - A.H.P.B., Not. Ignacio Ferran Sobrequés, 26 febrero 1865; f.109-114 v.

102 - "Los Avisos" (1882); 194.

103 - "Bol. Ftco." VII (1889) 92; I:XII.

104 - Vicens Munner i Valls, reputat com un dels químics espanyols de major categoria de l'època.

105 - Proyecto de Bases o Estatutos para el establecimiento de una Drogueria Farmacéutica acordada por la Primera Asamblea Farmacéutica de Cataluña. (Barcelona, 1866) 12 pp.

lluitar amb l'apatia i decaïment que els dominava (106).

El 1r de juliol de 1882 es constituïa, per accions, la “Sociedad Farmacéutica Española” per tal de deixar de ser tributaris al comerç per a l'adquisició de les primeres matèries que el farmacèutic necessitava per a l'exercici de la seva professió. La societat venia a ser la continuació, però amb diferent orientació, de la firma comercial “G. Formiguera y Cia.” i estava establerta al passatge Montesion. La firma “Gaspar Formiguera”, origen com ja hem esmentat de la “Sociedad Farmacéutica Española”, va rebre un fort impuls dels seus gerents Gonzal Formiguera Soler, primer (107), i del seu germà Emili, després (108).

En constituir-se la “Sociedad Farmacéutica Española de G. Formiguera y Cia.” comptava amb 300.000 ptes., aportades pel seu fundador, en productes químics i farmacèutics, especialitats i utilitatge de laboratori (109). L'any 1888 el capital ja era de 2.500.000 ptes. i, per terme mig, els seus accionistes havien percebut un 10 % d'interessos. Arribant al 1897, la societat portava forçat el seu numerari per la escassetat de capital disponible. Això provocava que el seu consell d'inspecció i la gerència consideressin favorable la creació d'un montepius farmacèutic per tal que la “Sociedad Farmacéutica Española” fos un refugi protector per als farmacèutics “**en el azaroso ejercicio de su profesion**” (110). Aquesta ampliació de capital havia de fer-se mitjançant l'adquisició de les accions que encara restaven en cartera i que l'any 1902, per no haver estat cobertes totalment, s'oferiren a 400 ptes. donant-se facilitats per pagar-les en 5 anys (111). Aquesta societat feia fallida a principi de segle.

Aquestes firmes relacionades no exclouen l'existència de moltes oficines de farmàcia que tingueren els seus petits laboratoris, els productes dels quals eren conseqüència d'una producció reiterativa de fórmules magistrals, estandaritzades en la seva presentació, i que inundaven les pàgines de les revistes professionals.

Alguns farmacèutics s'apartarien de l'oficina, tal vegada desitjosos d'industrialitzar alguns medicaments. No en foren massa. D'altres encaminaren els seus esforços obrint farmàcies-drogueria, i també d'altres repartiren les seves activitats entre l'oficina de farmàcia i tot tipus d'anàlisis, o bé aplicant els seus coneixements a diverses indústries. Els restants, però, trobaren més còmode la pura i simple revenda de medicaments, ignorant les possibilitats d'anar a la conquesta de tota la línia per la qual recorrien. D'aquí que la gran esperança fos una societat com la “Sociedad Farmacéutica Española” que subministrava articles medicinals confeccionats, aptes per a la seva manipulació o revenda.

106 - “Bol. Ftco.” VIII (1889) 92 v.

107 - Mort als 37 anys.

(vegeu: “Bol. Ftco.” VII (1889); I:XI).

108 - Mort als 33 anys.

(vegeu: “Bol. Ftco.” XI (1893) 144; I:VI).

109 - Siboni, L.-Bellogin, A., *Perfiles y semblanzas profesionales.* (Barcelona, 1888) 781 pp.; 391.

110 - “El Monit. de la Farm. y de la Ter.” III (1897) 53:94.

111 - “Bol. Ftco.” XIX (1901) 241, 258:259.

XVIII

**L'“HONORABLE COLEGIO DE
BOTICARIOS DE BARCELONA”**

Després de la desaparició de l' "Asociación Farmacéutica" cap el 1823, el 4 de novembre de 1826 els apotecaris barcelonins elevaren petició a les autoritats per tal de poder-se reunir i formar col·legi, tal com el tenien abans del 1824. És evident que les ordinacions de farmàcia del 1804 havien donat categoria de facultat a la farmàcia: ensenyament general i títol únic per a tots els qui estudiessin farmàcia. Però això feia preveure que portaria immediatament un augment de competències comercials en uns temps no massa significats per la seva tranquil·litat i, per tant, feia necessari que els apotecaris i farmacèutics barcelonins s'unissin en defensa dels seus interessos.

Aquesta petició era favorablement informada el 1827 i per reial manament de l'11 de març de 1828 es constituïa el nou col·legi.

El 18 d'abril de 1828, convocats pels comissionats a l'església de Santa Àgata, amb llicència del governador de Barcelona i amb l'assistència de l'agutzil, es reuniren 37 individus, tots ells apotecaris amb botiga oberta a Barcelona. Uns formaven part del desaparegut antic Col·legi d'Apotecaris i els altres ja havien obtingut el títol de farmacèutic en el "Real Colegio de Farmacia de San Victoriano" (1).

El desordre sanitari repercuteix en els farmacèutics

Evidentment, existia un desordre en el camp de la sanitat, cosa que es posa en evidència quan es comprova que el compliment de les lleis no era massa idoni per part dels apotecaris.

El 29 de juliol de 1828 es rebien en el col·legi 4 oficis dels 4 sots-delegats de medicina pels quals es feia present als farmacèutics que no receptessin medicacions ni visitessin malalts ni donessin medicaments sense recepta de metge aprovat (2). D'altra banda, havent arribat a coneixement del Col·legi que a l'Hospital Militar hi havia un soldat que s'havia pres un medicament administrat pel dro-

1 - Josep Bahí, F. Asís Calveras, Joan Saumell, Ramon Font, Josep Balcells, Jacint Compte, Joaquim Formentí, Joan Maneja, Geroni González, Jacint Bofill, Francesc Carbonell, Raimon Fors, Joan Fors, Vicenç Miret, Ramon Comella, Manuel Riera, Salvador Pairachs, Josep Camps, P.M. Golferichs, Josep Roca, Pau Respau, Francesc Subirats, Domènec Segarra, Joan Aledo, Josep Borrell, Francesc X. Serra, Agustí Yáñez, Josep Bassa, Marià Escuder, Joaquim Portell, Narcís Teixidor, Ramon Domènech, Narcís Borrell, Josep Jover, Francesc Morer, Agustí Rovira i Josep Fina. Tots ells amb apotecaria oberta a Barcelona.

En aquesta primera reunió constitucional del col·legi ja s'evidencia que existeixen dos conceptes col·legials diferents quan 3 apotecaris, Joan Saumell, Jacint Compte i Joan Ameller i Ros, demanaven per escrit, pel fet de ser individus de l'antic col·legi, còpia del manament de referència. Dins de les qüestions burocràtiques i finalitzada la tasca dels comissionats, es procedia a l'elecció d'una terna, de la que n'havien de sortir els cònsols del nou col·legi constituït. Aquestes termes quedarien formades per a l'elecció del cònsol 1r per Josep Bahí, Francesc d'Asís Calveras i Agustí Rovira, i per a cònsol 2n per Domènec Segarra, Josep Fina i Narcís Teixidor; sent acceptats Bahí i Segarra com a cònsols 1r i 2n, respectivament, i als restants se'ls encomanaria la redacció d'un projecte d'ordenança per al règim econòmic i governatiu de l'Honorable Col·legi d'Apotecaris de Barcelona. Foren també elegits per oïdors de comptes Josep Camps i Ramon Font.

(vegeu: A.H.P.B., Not. Francisco Mas y Fontana. Man.1828; f.127).

2 - El cònsol 1r advertia formalment als apotecaris reunits sobre la necessitat de complir el legislat.

guer Roca, s'anomenava una comissió col·legial per investigar el cas (3), la qual cosa ens fa veure que poc havia canviat en el mercat del medicament i que persistia una mercantilització gens beneficiosa per a la salut pública.

De totes maneres, el fet de l'existència d'aquest col·legi ja significava que entre els farmacèutics hi havia interès en normalitzar la situació i, encara que havien transcorregut molts anys, es considerava necessari mantenir el respecte a la concòrdia que existia entre el Col·legi d'Apotecaris i el de Droguers (4), entre altres extrems similars als que es juraven durant el segle XVIII.

Un altre aspecte que cal tenir present, i que ens mostra que els costums s'havien relaxat, és el fet que la Reial Junta Superior Governativa de Farmàcia es queixava de l'incompliment de les normes a que havien de sotmetre's els practicants de farmàcia (5), qüestió aquesta que sabem que l'anterior col·legi portava rigorosament i escrupolosa.

El col·legi també estava interessat en posar ordre entre els farmacèutics infractors de les lleis. Això es palesa quan pel gener de 1829 eren elegits 3 farmacèutics (6) per formar una nova comissió contra els infractors de les lleis, amb totes les facultats que tenien els seus antecessors en aquesta comissió (7). Les quantitats rebudes en el col·legi producte de les sancions, s'acordava repartir-les com s'havia fet anteriorment.

Com a despeses obligades, col·lectivament, el col·legi tenia cura de les despeses derivades de l'allotjament dels oficials que li corresponien de la guarnició de la plaça (8) i de les despeses per fer un obsequi a la reina amb motiu de la seva propera visita (9), el sobrant de les quals despeses, per cert, era retornat al col·legi (10). També col·lectivament el col·legi havia de nomenar els comissionats que havien de determinar com complir les despeses que s'havien de fer per les quotes dels 120 homes que devia aportar Barcelona com a part dels 2.500 demanats pel rei (11).

3 - A.H.P.B., Not. Francisco Mas y Fontana. Man.1828; f.252.

4 - En el jurament que havien de fer els apotecaris que ingressaven en el col·legi hi consta la fidelitat a la dita concòrdia.
(vegeu: A.H.P.B., Not. Francisco Mas y Fontana. Man.1828; f.252 i ss).

5 - Es queixaven que es feien certificacions a determinats individus practicants que mancaven dels estudis previstos per les lleis. Per tant, es notificaven els fets al col·legi per a que la “Junta Superior” no fes valer les seves facultats contra els professors de farmàcia que feien les certificacions.
(vegeu: A.H.P.B., Not. Francisco Mas y Fontana. Man.1829; f.203).

6 - Xavier Serra, Narcís Teixidor i Joan Fors.

7 - A.H.P.B., Not. Francisco Mas y Fontana. Man.1829; f.7 v i 9v.

8 - Les despeses corresponien a la quantitat de 1.168 rals d'ardit.
(vegeu: Id.).

9 - Id.; f.424 v.

10 - 22 lliures, 13 sous i 4 diners.

(vegeu: Not. Francisco Mas y Fontana. Man.1830; f.9 v).

11 - Id.; f.92 i 208.

Farmacèutics col·legiats per voluntat i farmacèutics imposats

La necessitat de col·legiació que trobem en segles anteriors segueix present. Així, el 13 de març de 1830 Bruno Solà i Batlles, llicenciat en farmàcia, regent de la farmàcia de Poncio Roure, sol·licitava l'ingrés al col·legi, verificava el jurament i pagava 480 rals de bilió, quantitat total que ja havien pagat els ingressats anteriorment (12).

Però, si aquestes incorporacions eren fetes a petició dels farmacèutics interessats, no succeïa el mateix en el cas de Francesc Montada, tinent retirat, que ingressava en el col·legi per ordre del capità general de la província (13). Malgrat tot, aquest era acceptat amb les reserves i condicions que convinguessin al col·legi.

També es registra un cas de no submissió als acords col·legials (14), i altres casos en que l'admissió obligada d'un farmacèutic al col·legi donava lloc a que els cònsols la retardessin mitjançant consultes a la Reial Audiència (15).

Tarifa de 1831

Un altre fet que no deixà de banda el col·legi fou el de la confecció d'una tarifa, per la qual cosa s'anomenà una comissió el 7 de març de 1831 (16).

Fidelitats

També es registren actituds, fidels o no, a l'altre col·legi -el creat el 1445-. En aquest sentit es determina l'actitud de Joan Ameller i de Jacint Compte (17).

- 12 - Per l'augment de despeses motivades per la defensa de les ordinacions, cada col·legiat devia pagar un duro al mes, a més del que ja cotitzava.
(vegeu: Id.; f.208).
- 13 - Montada es negava a pagar les taxes endarrerides i en lloc de jurar posant la ma sobre el crucifix ho feia posant-la sobre el puny de l'espasa.
(vegeu: Id., Man.1831; f.23 v).
- 14 - A causa dels abusos dels practicants de farmàcia, el col·legi acordava que si un practicant anava a treballar a una altra farmàcia s'havia de demanar informació sobre ell on havia estat treballant abans. Si aquest ho feia sense el permís de l'amo, es decidia que no fos acceptat allà on anés. Aquesta proposta no fou acceptada per Francesc Bahí per considerar-la "indecorosa".
Un altre cas és el de Joaquim Formentí, el qual no volgué jurar el reglament col·legial de 15 de gener de 1831, tal i com era obligació, pel qual motiu se li digué que se separés del col·legi, cosa que Formentí acceptà, tot i que sabem que l'any 1836 formava part del col·legi com a cònsol 1r.
(vegeu: Id., Man.1830; f.208 i Man.1831; f.107).
- 15 - Aquest és el cas del farmacèutic Joan Lluch i Arizo, referent al qual el 17 de gener de 1831 la "Junta Superior Governativa de Farmàcia" comunicava al col·legi que no es posés cap impediment a l'establiment de la seva farmàcia.
(vegeu: Id., Man.1831; f.107)
- 16 - Geroni González, Salvador Rosell, Pere Martir Gollerichs i Narcís Teixidor.
- 17 - Els esmentats apotecaris, després de fer el jurament, manifestaren que si bé havien jurat el que estava manat, ho havien fet per obeir i per respecte a l'autoritat, però sense l'ànim de perdre cap dels drets, prerrogatives i privilegis que tenien per "haver estat i ser membres de l'antic col·legi, malgrat que el Ministre Protector de l'actual col·legi no els havia volgut atendre en l'acte del jurament", demanant còpia del que havien manifestat, per la finalitat que els pogués convenir.
(vegeu: Id.; f.142).

D'altra banda, també se sap per notícia de 29 de novembre de 1831 que el col·legi devia algunes quantitats per les despeses de la defensa del col·legi, ja que alguns farmacèutics havien impugnat les seves prerrogatives (18).

Oposicions i dificultats

Atesa l'actitud presa per la “Junta Superior Gubernativa de Farmacia” que mantenia la llibertat d'instal·lació de farmàcies a tot el regne segons l'ordre de 3 de febrer de 1831, en contraposició a les ordinacions del col·legi de 30 de desembre de 1830 que fixaven el seu nombre, es crearia ja una difícil situació per aquest col·legi i més tenint en compte que era desig reial que la “Junta Superior Gubernativa” enviés per a l'aprovació del Consell Reial i Suprem de Castella les ordenances generals per les quals havia de regir-se la farmàcia, notícia que tenia el col·legi el 26 d'octubre de 1832 (19), iniciant-se la seva ràpida davallada i mantenint-se tan sols de nom, ja que no de fets.

L'Il·lustre Col·legi d'Apotecaris de 1840, un apèndix de l'anterior

El 26 de novembre de 1835 es reunien els farmacèutics -10- a les sales de la Reial Acadèmia de Ciències i l'any següent en una de les aules del col·legi Tridentí -18- (20). També es reuniren pel desembre del mateix any en una de les habitacions de la Societat Econòmica dels Amics del País. Les coses, però, ja anaven malament i l'any 1836 es torna a parlar de fer noves ordenances pel col·legi i, al mateix temps, d'iniciar contactes amb altres farmacèutics no col·legiats. I un fet que ens mostra palesament que els uns i els altres anaven bastant a la deriva és comprovar que les reunions ja no es feien, com era tradicional, a la Capella Reial (21).

Aquestes gestions i conversacions donaven lloc a que el mes de gener de 1839 s'elaborés un projecte de reglament i que la vida col·legial fos ambigua, malgrat que les autoritats governatives, municipals i acadèmiques seguien mantenint relacions amb el que restava del col·legi, la qual cosa vol dir, per tant, amb els cònsols, els quals mantenien un punt de cohesió amb els farmacèutics per tal d'evacuar les consultes que els arribaven, sent aleshores les reunions una mica més nombroses ja que les qüestions eren prou importants: reglaments, sots-delegats de farmàcia, millores en les ordinacions de la professió, dictàmens analítics encarregats per l'Ajuntament Constitucional, etc.

També Josep Antoni Balcells es manifestava dient que ell no acceptava l'actual col·legi com a continuació i restabliment de l'antic, que feia el jurament sencer però que no admetia res que fos en contra de la “Real Junta Superior Gubernativa de Farmacia”, ni contra l'altar, ni el rei.
(vegeu: Id.; f.168).

18 - Id.; f.388 v.

19 - Id., Man.1832; f.379 v.

20 - Només s'anomenarien els càrrecs de cònsols, oïdors de comptes, secretari i depositari.
(vegeu: Id., Man.1835; f.280).

21 - L'any 1838 es reunien en l'ex-convent dels Carmelites Calçats i el 1840 en el convent del Carme.

Arribats al mes de gener de 1840 el reglament ja estava aprovat i el col·legi, d'Honorable, passava a ser denominat Il·lustre, segons l'article 2n del reglament.

És evident que ja l'any 1840 s'havia iniciat un canvi apreciable en l'entorn del farmacèutic, però, tot i així, mantenia un gran respecte per la memòria del col·legi que s'inicià en el segle XV. Els punts més importants, objectiu d'aquest col·legi, eren la col·legiació obligatòria, assolir que es respectessin les tarifes, control de la publicitat, normes burocràtiques internes ben articulades i protecció a les vídues i fills d'apotecari; creant-se les seccions de policia farmacèutica de tarifes, de farmacopea, de formació legal i de correcció d'estil, a més d'altres de consultives, econòmiques, administratives, aplicadores de sancions als infractors, etc. Podríem dir, però, que el que havia variat era l'estructuració interna, no pas els objectius tradicionals de defensa.

Aquest col·legi, apèndix del nascut l'any 1828, es mantindria, anant davallant poc a poc, fins l'any 1857, ja que el 1853 es crearia una comissió vist que novament el col·legi no assolía el que pretenien els qui varen endegar-lo. Aquesta comissió s'anomenà "Comisión Farmacéutica de Barcelona" (22).

Si s'ha exposat, tot i que reduït, el panorama farmacèutic, no eren aquests els únics motius que condicionaven als membres del nou col·legi nascut l'any 1828.

El Col·legi d'Apotecaris de Barcelona des de la seva fundació en el segle XV assolí progressivament prerrogatives pròpies de l'estructura gremial i, per aquest motiu, va ser l'única autoritat en el món del medicament a Barcelona i a les seves zones d'influència. Fins i tot alguns dels seus apotecaris hem vist que anaven junt amb els delegats del protomèdic o amb el protomèdic a visitar les apotecaries de tot el Principat, i el seu prestigi era quelcom d'indiscutible.

Consideracions sobre una etapa transitòria

És sabut que en el segle XVIII el col·legi cregué oportú sol·licitar la creació d'uns estudis de farmàcia que fossin iguals per a tothom qui aspirés a obtenir el títol d'apotecari, amb la por, tal vegada, de perdre els privilegis col·lectius que tenia, com era, entre d'altres, l'examen dels nous apotecaris. La petició feta a Carles III va ser denegada després de força temps a causa del centralisme que orientava la monarquia. No obstant això, la cosa no va ser inútil ja que va despertar interès per valorar la importància social dels apotecaris i la formació que es donava ja que era deficient.

22 - La formaren: Jaume Codina, Tomàs Padró, Joan Tremoleda, Josep Vila i Josep Fillol. Els motius de la formació d'aquesta comissió foren, segons expressaven els seus membres, perquè el col·legi fundat el 1828, al qual seguí l'apèndix del fundat el 1840, no tenia ordinacions per a regir-se, no representava ni de fet ni de dret als farmacèutics de Barcelona i si el 21 de gener de 1847 s'elegiren cònsols i secretari, aquests ja no s'havien pogut renovar a més es donà el cas que 63 farmacèutics es reuniren per iniciativa pròpia, no podent reunir-se en el col·legi, perquè aquest no havia tingut ni tenia local propi.

Aquesta actitud portaria a la promulgació, el 24 de març de 1800, de la “Concordia y Reales Ordenanzas para el Régimen y Gobierno de la Facultad de Farmacia” basada en el reial decret de 20 d'abril de 1799 que extingí el Reial Tribunal del Protomedicat i creà la Facultad Reunida, en la qual la farmàcia no hi era inclosa. Precisament la Concòrdia de 1800, que esmenava aquesta omissió, afirmà la importància de la facultat de farmàcia, no menys interessant que les altres dues: medicina i cirurgia.

Però, amb aquesta nova disposició legal desapareixen per complert les funcions docents, legals i professionals de l'antic Col·legi d'Apotecaris de Barcelona, centrant-se totes aquestes prerrogatives en la “Junta Superior Gubernativa de la Facultad de Farmacia”. Més tard, per la reial cèdula de 5 de febrer de 1804, es creaven els Reials Col·legis de Farmàcia, donant-se normes i plans d'estudis que, per cert, eren molt similars als proposats el seu dia pel Col·legi d'Apotecaris de Barcelona.

Enfront d'aquesta situació, els apotecaris barcelonins, molestos, promovien plets amb els nous farmacèutics, els qui, en ús dels seus drets, volien establir-se a Barcelona. La “Junta Superior Gubernativa de la Facultad de Farmacia” havia arraconat un col·legi que durant més de 400 anys havia examinat els aspirants a l'art, preparava medicaments col·lectivament amb l'exercici monopolístic de la preparació d'alguns d'ells, visitava les apotecaries, determinava les taxes a aplicar els seus col·legiats, mantenia la limitació d'apotecaries regulant-la mitjançant l'admissió de nous col·legiats, actuava d'àrbitre entre els col·legiats, feia complir les ordinacions, pledejava contra qui vulnerava la seva legalitat i era per l'apotecari, des d'un punt de vista objectiu, el poder justificat per una existència professional més seriosa.

La creació de la “Junta Superior Gubernativa de la Facultad de Farmacia” ho substituïa quasi tot, però, la veritat és que no arbitrava cap recanvi per substituir algunes tasques col·legials. No va dissoldre el col·legi radicalment, com tampoc va fer-ho amb els altres que funcionaven a la resta de l'Estat espanyol, però aquests col·legis es morien poc a poc.

Com a reacció, petita si es vol, s'arribà a la creació de l'“Asociación Farmacéutica” -com s'ha vist- i després d'aquesta, tenint en compte tot l'esmentat anteriorment, s'arribava, l'any 1828, a la creació del Col·legi de Farmacèutics, recollint dintre d'ell a la quasi totalitat dels farmacèutics establerts i als apotecaris que quedaven de l'anterior, sent aquests últims conscients que si bé el “Real Colegio de Farmacia de San Victoriano” tenia cura de l'ensenyament i la “Junta Superior Gubernativa de Farmacia” tenia moltes atribucions, no era menys cert que, acabats els estudis, el farmacèutic quedava desprotegit ja que l'Administració no coneixia ni vivia el quotidià de l'exercici professional.

D'altra banda, el fet d'estar reunits en aquest col·legi farmacèutics moderns amb apotecaris antics i altres, a cavall de dos mentalitats professionals diferents, és el que ens dibuixarà una nova visió col·lectiva del que serà la professió perquè

aquest col·legi -això ens ho confirma- es coneixia tant com a Col·legi d'Apotecaris com a Col·legi de Farmacèutics, segons el tarannà dels seus integrants (23). Però, per acceptació de les seves ordenances, el 15 de gener de 1831 es constituïa també com a "Honorable Colegio de Boticarios de Barcelona" (24), ordenances que, canviades l'any 1840, donaven al col·legi el títol de "Colegio de Boticarios de Barcelona", col·legi que anirà davallant des de 1837 fins a 1852. Vista aquesta davallada, el 26 de febrer de 1852 quedava constituïda la "Comisión Farmacéutica de Barcelona". El mes abans, tres farmacèutics, Jaume Codina Franch, Josep Oriol Ronquillo i Víctor Maria de Grau, es dirigiren al "Consejo de Sanidad del Reino" per tal que es fixessin les atribucions del farmacèutic i així la farmàcia es pogués apartar de "**Pobjección, abatimiento i miseria**".

La "Comisión Farmacéutica de Barcelona" seria la que portaria -sembla ser- la representació dels farmacèutics barcelonins i en el seu ànim estava que les ordenances de 1804 eren antiquades, passades de moda, inadaptades i inoperants.

Aquesta situació i aquests fets feien que el 26 de maig de 1857 els farmacèutics barcelonins sol·licitessin nous estatuts a Isabel II -qui els concedia, d'acord amb el Consell de Sanitat del Regne- sent ja el 17 de setembre de 1857 definitiu l'"Ilustre Colegio de Farmacéuticos" de Barcelona, que s'assentaria definitivament durant el segle XIX.

De totes maneres, dins la seva continuïtat, aquest col·legi tindria modificacions l'any 1907 canviant els estatuts, canviant la denominació el 1929 i el 1931, i continuant fins el nostre temps tan sols com a Montepius Farmacèutic Dr. Andreu. (vegeu gràfic IV):

23 - Gómez-Caamaño, J.L.- Jordi, R., Últimas etapas del Colegio de Boticarios de Barcelona. "Circ. Ftca." (1967) 215, 239/259.

24 - Jordi, R., Notas sobre los orígenes. op.cit; 17.

XIX

**L'IL·LUSTRE COL·LEGI DE
FARMACÈUTICS DE BARCELONA**

Prestigi i qualitat

El conegut com a "Ilustre Colegio de Farmacéuticos de Barcelona" naixia el 3 de desembre de 1857 i es tardà uns dos mesos en arribar a la seva organització. Aquest col·legi va trobar l'oposició d'alguns farmacèutics que no el veien amb bons ulls i del que després es donarien de baixa.

Alguns dels integrants de la primera junta de govern de l'esmentat col·legi eren homes de categoria professional reconeguda però també eren seguidors i representants genuïns d'una mentalitat molt similar a la que havia orientat la creació del Col·legi d'Apotecaris de l'any 1828 i que era el successor de l'"Asociación Farmacéutica Barcelonesa" que es creà l'any 1820 per la necessitat que hi havia d'omplir el buit deixat per la lenta extinció del Col·legi d'Apotecaris creat el 1445 -com ja hem esmentat- (1).

Idea fonamental dels qui van tirar endavant aquest col·legi era que l'esmentada "Asociación", encara que defensés altres interessos professionals, era especialment científica. Per aquest motiu ingressaren en aquest col·legi professors de la facultat de farmàcia de Barcelona, catedràtics i farmacèutics il·lustres de la universitat de Madrid i celebritats científiques estrangeres. És a dir, aquest col·legi surt de l'àmbit barceloní per assolir una projecció que surt d'Espanya i s'honra a sí mateix amb les relacions de farmacèutics i altres professionals científics i polítics de diferents parts del món cultural universal.

Al costat d'aquesta ideologia, el col·legi es preocupa per qüestions que podrien semblar poc importants però que realment no ho són (2). Però no tot va ser pau i tranquil·litat per aquest col·legi, perquè si bé en un principi s'havien donat de baixa alguns farmacèutics que no estaven d'acord amb l'Associació, també existia una oposició latent per part d'un grup de farmacèutics. Això donava lloc a què es prenguessin l'acord que en un termini de 5 anys cap dels dissidents

- 1 - La segona junta de govern d'aquest Col·legi de Farmacèutics va significar un canvi de mentalitat en el qual la ideologia política de caràcter liberal va tenir el seu lloc ja que Agustí Yáñez, Jaume Codina i Josep Oriol Ronquillo foren dels ciutadans barcelonins que actuaren durant els últims mesos de l'any 1842. Yáñez i Codina formaren part de la 2a junta consultiva que es creà a Barcelona durant l'aïecament barceloní contra Espartero, i l'any 1843 Josep Oriol Ronquillo va ser regidor quan la ciutat era bombardejada per l'esmentat general. Un altre farmacèutic, Pujol i Sagristà, ull dret d'Oriol Ronquillo, era un individu progressista, i no parlem de Ramon Casadesús, un altre personatge actiu i aventurer.
- 2 - Per tal d'evitar desorientacions entre el públic, confeccionaren una tarifa, reformaren els pesos medicinals usats per evitar les diferències existents entre els pesos medicinals catalans i els de la resta d'Espanya, i, tot i que les tasques en aquest sentit quedaren en suspens, s'avançaren a l'aparició en la "Farmacopea Española", pròxima ja a aparèixer, amb l'ús del sistema mètric decimal, editant una tarifa convencional. D'altra banda, atès que les droguereries venien a l'engròs opi de mala qualitat, per indicació del governador civil visitaren les droguereries de Barcelona i efectuaren les anàlisis corresponents, amb la qual cosa es comprovà la mala qualitat de determinats opis que es venien. En altres ocasions, el col·legi tenia cura d'evacuar peritatges judicials i d'analitzar articles del ram de l'alimentació, dictàmens sobre si certs medicaments es podien considerar o no medicaments secrets i resolia moltes qüestions científiques de marcat interès per als farmacèutics, arbitrants els mitjans necessaris.

pogués tornar a ingressar-hi. No hem de creure, però, que els farmacèutics dissidents fossin uns qualsevols. Entre ells n'hi havia que havien format part de la primera junta directiva fundadora, la qual cosa ens fa creure -malgrat que per manca de documents desconeixem els motius d'aquestes discrepàncies- que els diferents criteris eren fruit de maneres diferents de veure les qüestions professionals i, tal vegada, per què no? d'una mica de conflicte generacional agreujat pel desig de figurar al cap d'una associació professional de prestigi a Barcelona (3).

Aquest col·legi mantingué relacions amb altres col·legis professionals i associacions, tant nacionals com estrangeres. Un fet evident de la seva seriositat és que les autoritats locals sol·licitaven constantment el seu concurs per tal de lluitar contra el frau alimentari: vins, dolços, aigües minerals i altres articles de consum com sabons, etc., així com productes biològics, productes químics, etc.

L'últim dia del mes de gener de 1862 el col·legi s'instal·lava a les Cases Consistorials i, com fos que es volia un col·legi digne, es va tenir molta cura del mobiliari. També es recompensà amb guardons encunyats especialment pel col·legi els treballs científics que es presentaven als concursos convocats i que comentarem més endavant (4). Podem dir, resumint i situats a l'època, que la brillantor d'aquest col·legi no ha estat assolida fins l'actualitat pel que fa a entitat, criteri que no fem extensiu a individualitats farmacèutiques prestigioses.

Quan el 5 de desembre de 1857 es constituïa el col·legi, el seu reglament interior preveia que les assistències, mèrits, proposicions, escrits científics i també el resultat de concursos i actes acadèmics convocats pel col·legi podien ser creditors de guardons i premis. L'any 1863 es deia als associats que els premis del col·legi eren per protegir, mitjançant honorables estímuls, els avenços de la ciència química aplicada a les necessitats pràctiques de la vida, ja que un dels objectius de l'associació era fomentar l'estudi de tots els rams de la facultat i ciències auxiliars. Per tant, com a distinció, s'establien les medalles de plata de 2a classe i de bronze (5).

Dins la línia evolutiva d'aquest col·legi, l'any 1907 és evident el foment dels treballs científics i les mencions honorífiques. Però, el pas del temps, les preocupacions d'indole professional i l'entorn sociopolític del medicament faria passar

- 3- Hi ha indicis que Vicens Borderas, Miquel Martí Artigas, Jaume Balvey, Eudald Rovira, Joaquim M. Llobet, Josep Canudas, Salvador i Jaume Casanovas, Fèlix Soler Català i Josep Roca foren opositors.
- 4- De cara a una projecció a la vida ciutadana, l'any 1859 el col·legi regalà unes farmacioles als voluntaris catalans que el 1860 anaren a lluitar a l'Àfrica. És interessant assenyalar que aquestes farmacioles en finalitzar la guerra foren tornades al col·legi, que les tingué sempre en gran estima com a testimoni dels catalans que moriren en terres llunyanes. Aquestes farmacioles de fusta foren conservades per l'actual Col·legi de Farmacèutics de Barcelona i després passaren a la facultat de Farmàcia.
- 5- L'any 1898, ja molts anys després, el col·legi tenia un caire menys acadèmic però respectuós amb la tradició i establia les mencions honorífiques i la medalla d'or.

a segon terme les preocupacions acadèmiques del col·legi, seguint sempre, malgrat tot, amb caràcter voluntari, perdent, però, el caràcter fortament acadèmic que il·lusionà els seus fundadors.

Podríem dir que l'esperit que orientà els principis d'aquest col·legi de farmacèutics recull les idees de la Il·lustració, tot i que amb retard, com es registren en el nostre país. Aquells farmacèutics es volien moure dins d'un horitzó més ampli i aquests estertors de la Il·lustració ens fan entendre perquè els farmacèutics de mitjan segle passat veien molt clarament que les ciències havien de ser quelcom útil per a tot el país i aquesta explosió ideològica fructificà permetent que un nombre considerable de farmacèutics barcelonins ocupessin un lloc apreciat en la societat, ajudant-los alhora a esquivar hàbilment les pressions competitives i comercialitzadores que ja estaven afectant seriosament el medicament, oferint també amb la seva actitud una rendabilitat social amb el cultiu de les seves ciències, encara que aquestes guspises il·lustrades ja estarien desplaçades de l'entorn social que definia el país.

Això creiem que justifica que durant una dècada, aproximadament, aquest col·legi de farmacèutics es convertís en una acadèmia científica apreciada.

La conscient i vàlida actitud adoptada pels qui subjectaren les regnes d'aquest col·legi durant el seus primers 10 anys no va ser recollida per les agrupacions de tipus col·legial que, enfront de la massificació del medicament, imprimiren a la seva accentuada i poruga actitud defensiva un esperit mercantil que tampoc va mostrar ser de grans ambicions ni aspirà a assolir un veritable llançament industrial del medicament que els situés favorablement per a un veritable control del mateix des del seu propi origen fins a la seva distribució.

L'afirmació del prestigi assolit per aquest col·legi ens mostra com, malgrat el que havia significat el pas d'apotecari agremiat a farmacèutic en lliure competència científica i amb àmplies possibilitats davant seu, aquest canvi va poder ser assimilat per uns farmacèutics barcelonins del segle XIX que únicament comptaven amb el poder de l'estudi i del treball i amb una imaginació suficient per entendre que per aquell camí no podien perdre el seu futur. Aquesta alternativa, passats avui ja molts anys, pot contribuir a esbrinar quines foren les possibilitats que es van perdre en no seguir pels camins que intentaren obrir aquells farmacèutics barcelonins i mostrar-nos la irrecuperabilitat d'un terreny que va estar abonat perquè en ell s'hi arrelés una farmàcia més esperançadora, més autèntica, més racional i més humana.

És difícil jutjar si aquells homes encertaren en el que s'havien proposat. El que si es pot afirmar, però, és que la seva ideologia no es va alimentar del gregarisme ni de la mediocritat, mai la seva categoria col·lectiva va ser discutida pels ciutadans.

Premis i guardons

De la primera època d'aquest Col·legi de Farmacèutics barceloní coneixem premis atorgats des de 1863 fins a 1867. De la segona època coneixem la relació

dels treballs premiats des de novembre de 1893 fins a gener de 1927 (6).

És convenient conèixer els noms ressenyats als annexes XXIX i XXX de farmacèutics honoraris, especialment estrangers, perquè coneixent la trajectòria d'alguns d'ells és possible veure l'interès professional i científic d'aquesta agrupació farmacèutica barcelonina que, a més, era de caràcter voluntari (7).

Les modificacions de reglaments i estatuts d'aquest col·legi des de l'any 1858 fins el 1907 no varien excessivament pel que fa a premis concedits i a tasques científiques (8).

Durant el període 1893/gener 1927, 34 anys, el Col·legi de Farmacèutics de Barcelona al que ens referim va concedir 113 guardons honorífics en els concursos convocats, que es repartiren entre medalles de plata i bronze, mencions honorífiques, accèssits, etc. A les convocatòries i concessions de premis s'hi aprecia una continuïtat des del 1893 al gener de 1924, que s'interromp del 1924 al 1927, any aquest últim que s'acaba la relació de premis (9).

Els premis concedits foren de les categories següents: 42 medalles de plata, 32 de bronze, 5 impressions de la memòria a càrrec del col·legi, 5 accèssits, 2 recompenses en metàl·lic, 1 diploma, 1 dictamen favorable, 1 ensenya de soci de mèrit junt amb diploma de mèrit i 1 premi del president.

S'arriba a la xifra de 113 guardons perquè existeixen premis annexes, com són les concessions de 5 medalles de plata, juntament amb la impressió de la memòria premiada a càrrec del col·legi. Així succeí amb les memòries "Flora de Sitges", de Francesc Freixas i Freixas, de Barcelona, l'any 1903; "Les taques de sang i manera de reconèixer-les", de Josep Agell i Agell, de Barcelona, el 1904;

- 6 - De totes maneres, el període comprès entre la fundació -1857- i 1863, època en què per acords de junta del 31 de gener de 1862 es torna a estructurar la normativa científica per circular publicada i enviada el 4 de març de 1863, queda palès que, a més, el col·legi ingressà una sèrie de científics del món farmacèutic no tan sols pertanyents al claustre universitari i de l'ensenyament sinó personalitats científiques estrangeres. Els uns i els altres s'agruparien sota la qualificació de "Socios de Mérito Residentes" i "Socios de Mérito Corresponsales". També sota la qualificació de "Socios Corresponsales" s'agruparien personalitats del món farmacèutic de la resta d'Espanya i també de l'estranger (vegeu annex XXIX). Des del 1863 fins al 1867 sabem que en el col·legi es concediren premis: 3 medalles de plata de 1a classe, 1 medalla de bronze i un premi desconegut per pèrdua d'expedient (vegeu annex XXX).
- 7 - És necessari aclarir que la col·legiació obligatòria, de la qual la majoria dels farmacèutics en foren partidaris, no s'establí definitivament fins l'any 1917, la qual cosa donà molt més valor a l'activitat científica impulsada per aquest col·legi. També és evident que per tal d'ampliar el coneixement sobre les personalitats farmacèutiques espanyoles i estrangeres s'han de consultar diferents textos, com poden ser diccionaris de personalitats, enciclopèdies, etc. i iniciar una llarga tasca de síntesi de dades, acompanyada d'una crítica comparativa de la influència de molts dels farmacèutics honorats en el desenvolupament posterior de la farmàcia a Catalunya.
- 8 - A la relació que coneixem des del 1893 fins al gener de 1927 com a registre de premis, queda demostrat el camp en el que es mouen les activitats dels concursants i quins són els guardons concedits. (Vegeu: Jordi, R., *Farmacéuticos ochocentistas. 34 años de actividades científicas del Colegio de Boticarios de Barcelona. "Circ. Ftca." XXXIII (1975) 247, 129-164* i també del mateix autor: *Honores del Colegio de Farmacéuticos de Barcelona nacido en 1857. "Butl.Inf.Circ.Ftca." IX (1977) 90, 45-60*).
- 9 - La ruptura de la continuïtat coincideix, en part, amb el període de la Dictadura de Primo de Rivera, havent-se concedit únicament 6 premis del 1923 al 1927.

“Preparació de medicaments opoteràpics”, d’Antoni Novellas i Roig, de Barcelona, el 1909; “Estudi farmacèutic del gonococ”, de Roman Herrero de la Orden, de Madrid, el 1816, i “L’anàlisi de l’orina. Manual pràctic per a l’anàlisi fisicoquímica de l’orina”, d’Antoni Borrell i Vigo, de Barcelona, el 1917.

Pel que fa als temes de les memòries presentades a concurs cada convocatòria i que foren premiades, es poden agrupar, de manera aproximada, com segueix:

Taula LXIII

No especificats o encoberts sota el lema i no detallats en la corresponent relació	26
Botànica	23
Farmàcia galènica	18
Anàlisi clíniques	11
Temàtica política professional	11
Bioquímica	10
Química analítica	3
Físico-química	4
Història	1
Ortopèdia	<u>1</u>
	108

Quant a les característiques regionals dels premiats, es poden agrupar de la manera següent:

Taula LXIV

No catalans	66
Catalans	39
No s’especifica	<u>3</u>
	108

Aquestes xifres ens mostren la projecció d’aquest col·legi barceloní a la resta dels farmacèutics espanyols.

Cal tenir en compte, però, que els concursants es repetiren en diferents convocatòries. 21 farmacèutics repetidament premiats absorbiren 63 dels 108 premis concedits, o sigui, un 38 % de la totalitat de guardons. D’aquests, 6 eren catalans i s’ha de dir que durant aquest segon període col·legial -1893/1927- no es va concedir cap medalla d’or, ni concursà cap farmacèutic estranger, a diferència del primer període col·legial. Dels lemes que encobriren el nom de l’autor, únicament un: Joan Baptista Morató, ho era en català. Tots els altres eren lemes bé en castellà, bé en llatí (10).

10 - Jordi, R., *Activitat del Col·legi de Farmacèutics de Barcelona durant la Renaixença. La Ciència a la Renaixença Catalana. Commemoració del vuitantè aniversari de la mort d’Estanislau Vayreda i Vila.* (Figueres, 1981) 132 pp., 21:45; 27-32.

Canvi de panorama

Si fins ara hem fet unes consideracions sobre l'aspecte acadèmic de l'Il·lustre Col·legi de Farmacèutics de Barcelona, també hem de tractar obligadament del que podríem qualificar com a canvi de panorama i que s'aprecia ja l'any 1865. En la memòria anual llegida als associats es parla de "**elementos totalmente contrarios a su auge y prosperidad**" i del zel individual i unànim que produí l'entusiasme col·lectiu per assolir el desenvolupament dels principis únics pels que va ser creat l'"Instituto", i que els obstacles que es trobaven motivaren la creença de la mort del col·legi. També es deia que, malgrat que fos dolorós consignar-ho, en el moment de les eleccions els ànims es preocuparen, s'ofuscaren les intel·ligències, es va perdre l'equilibri col·lectiu i, el que fins aleshores havia estat una reunió d'associats, es convertí en una nova torre de Babel. Per això, el secretari exposava que l'any 1865 havia estat nebulós, trist i fosc ja que havia quedat en suspens l'elecció del president i del comptador, a causa dels dubtes que ofuscaven "**las inteligencias de la mayoría producidos por el narcótico soplo de una turbulenta minoría**" (11).

Aquests fets, si bé produïren malestar en el col·legi, no dissimulen altres aspectes com la poca atenció de les autoritats sanitàries envers el mateix, ja que si d'una banda el col·legi es congratulava dels èxits obtinguts per farmacèutics estudiosos, d'altra banda estaven queixosos que el Municipi tan sols hagués encarregat als farmacèutics quatre o cinc anàlisis per ordre de l'alcaldia, i assenyalaven que en haver estat ignorat el col·legi en moltes qüestions d'higiene i de farmàcia legal, per les quals qüestions ells s'oferien constantment, no trobaven explicació en que l'alcaldia no aprofités els serveis gratuïts del col·legi, preferint gravar els fons municipals confiant comissions d'higiene a "**personas mercenarias**". Veritablement, l'alcaldia no podia oblidar al col·legi que celebrava les seves reunions a les Cases Consistorials. De totes maneres, se sentien menys ofesos del desaire en veure que ni l'Acadèmia de Medicina i Cirurgia de Barcelona ni la Facultat de Medicina foren consultades amb motiu de l'epidèmia de còlera que flagel·là Barcelona.

Tot això assenyalava un començament de la davallada d'aquest col·legi, com es pot veure a la taula següent:

11 - Si bé aquestes pinzellades ens ofereixen una visió que podria semblar exagerada, és curiós que les circumstàncies es produïssin en un moment en què el col·legi tenia un nombre màxim de 237 associats.

Taula LXV

	1858	1863	1864	1865
Socis residents fundadors	63	34	30	27
Socis residents	1	7	9	8
Socis de Mèrit residents	9	7	10	10
Socis de Mèrit corresponsals	14	16	16	14
Socis corresponsals nacionals	{ 61	57	113	117
Socis corresponsals estrangers		30		29
Socis Honoraris nacionals	{ 15	15	33	32
Socis Honoraris estrangers		11		
Total	163	177	211	237

L'Assemblea Farmacèutica de Catalunya

Si la desintegració del Col·legi d'Apotecaris nascut el 1828 es va produir sense que s'arribessin a resoldre qüestions fonamentals que afectaven als farmacèutics i que eren motiu de constants escrits als diferents governs espanyols, amb independència de la major o menor vitalitat col·legial, aquests escrits se seguien produint (12). Aquesta situació, càdica des d'un punt de vista sanitari, de govern i de responsabilitat, no ens ha d'estranyar que motivés un succés que repercutiria en tot l'Estat espanyol i que es va produir a Catalunya quan la "Revista Farmacèutica Española" llençà la idea de celebrar una reunió de farmacèutics catalans per tal de tractar seriosament d'aquesta problemàtica. Si les adhesions a la que es va denominar "Asamblea Farmacéutica de Cataluña" es van tenir al cap d'un mes d'escampada la idea, en diferents llocs de Catalunya se celebraren reunions preparatòries que desembocarien en l'esmentada assemblea, que tindria lloc del 19 al 23 de juny de 1865. Tota la premsa professional havia recolzat la idea i, com tantes vegades, el moviment enregistat a Catalunya arrossegaria les altres regions espanyoles (13). D'aquesta assemblea es derivaria

12 - Com a exemple, citem la protesta del Col·legi d'Apotecaris de Barcelona per la contribució industrial resultat del pressupost presentat pel govern; la de 13 de març de 1853, feta per una comissió farmacèutica sol·licitant la modificació de la legislació vigent, perquè la "química ha derribado a la polí-farmacía"; la de 23 de maig, exposant el perjudici de la lliure importació de productes químics farmacèutics que impedia als farmacèutics l'exercici de les seves facultats i coneixements; la de 1860, en la que una altra comissió sol·licitava la derogació de les ordenances de farmàcia; el 1863; el 1864, etc. que ens demostren que entre farmacèutics, intrusos, droguers i uns nous competidors, els homeòpates, existien rivalitats que estaven molt lluny d'acabar-se. Això encara es comprova més quan el 1864 un grup de farmacèutics que, com a tals eren els únics autoritzats per la llei per preparar i expedir els medicaments necessaris per a la conservació i restabliment de la salut, afegien que el legislat no es complia ni es feia complir per les autoritats competents. Per acabar de rematar-ho, aquests farmacèutics expressaven que herbolaris i droguers venien i preparaven pólvores, píndoles i altres medicaments ordenats pels metges, testimoni del que n'eren els nombrosos expedients que, coberts de pols, descansaven en els arxius i dependències oficials, amb el ple incompliment de les ordenances de sanitat malgrat les constants reclamacions dels sotsdelegats de sanitat.

13 - Jordi, R., Cien años. op.cit. 51 i 52.

la creació del "Centro Directivo Farmacéutico Catalán" i, poc temps després, quan se celebrava el "Congreso Farmacéutico Español", amb un posterior "Centro General Interino", a aquest se li concedia poder executori per plantejar a l'Administració les reivindicacions professionals.

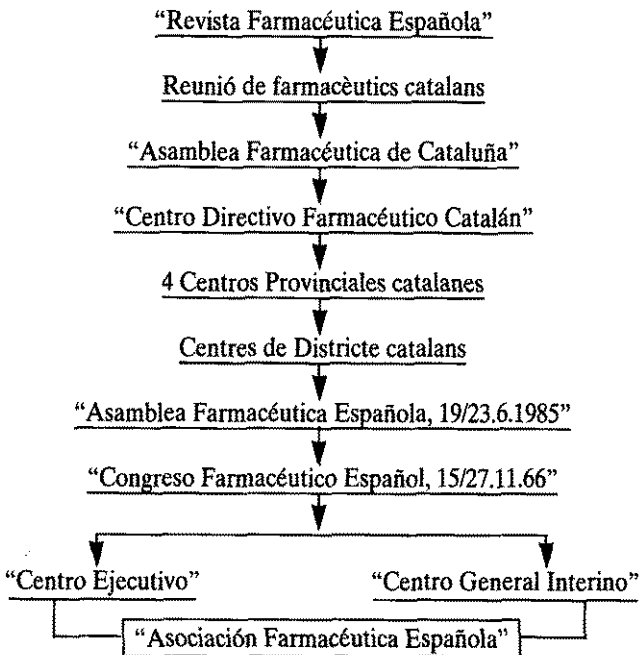

476
XIX

L'interès de tot l'estament farmacèutic espanyol es posà en evidència a conseqüència del moviment iniciat a Catalunya perseguint una unitat total, considerant que era el millor per a la defensa dels interessos col·lectius. D'altra banda, també es pot afirmar que l'existència de col·legis provincials més o menys vigorosos, més aviat menys que més, és el que portà a aquest moviment farmacèutic que fins uns 30 anys després no cristal·litzaria amb la creació dels col·legis oficials de farmacèutics provincials, juntament amb l'establiment de la col·legiació obligatòria per a l'exercici legal de la professió.

L'estructuració citada, conseqüència de l'"Asamblea Farmacéutica de Cataluña", que es tenia que posar en vigor a partir de l'any 1867, ens pot fer creure que el col·legi havia desaparegut. El que succeïa és que la seva vida era molt minsa, però, tot i així, testimoniava la seva existència amb les reunions mantingudes a les Cases Consistorials, amb alguns dictamens analítics, amb el seu trasllat al carrer dels Escudillers Blancs i amb la publicació d'un Butlletí durant el període 1877-1880.

Activitats professionals de caire científic

La documentació de les activitats professionals en aquest terreny és escassa. Solament coneixem algunes dades (14). D'elles es desprèn que, si més no des del 23 de març fins el 18 de juny del mateix any, el govern de la província havia encarregat informe al col·legi respecte a l'anàlisi de dos flascons d'essència de sarsaparrella, un de Bristol i un altre d'Hondures, preguntant si s'havien elaborat segons la Farmacopea Espanyola. Qüestió similar és tractada el 1r de juny (15).

Un altre llibre, que comprèn el període 10.4.1880/1.3.1890, malgrat cobrir un temps tan ampli, no és massa ric en notícies (16).

Un segell de garantia

Cal esmentar que el 10 d'abril de 1880 quatre farmacèutics (17) proposaven que s'establís un segell que, adherit a les especialitats, garantís els medicaments dispensats a les farmàcies; proposta que ens mostra que el col·legi era conscient que molts dels medicaments comercialitzats no reunien garanties terapèutiques i que, per tant, una garantia col·legial fóra profitosa per al malalt i, a més, podria significar, cas d'aplicar-se, una neteja del mercat.

Dies després, el dia 19, era el farmacèutic Goncer qui demanava dictamen al col·legi sobre unes càpsules medicinals de gelatina elaborades per ell.

Que evidentment existeix una forta corrent dins del col·legi per assolir una garantia per als medicaments es demostra quan el mateix dia es passava a la junta de govern, presidida per Jaume Codina Langlin, un "Proyecto de Reglamento para garantizar los productos farmacéuticos españoles", que havia estat elaborat per Poquet, Viader i Casas. I si bé no sabem com acabà aquesta positiva idea, coneixem que el 26 de juny es tractava de nomenar a dos individus del col·legi per tal que formessin part de la comissió que devia estudiar i dictaminar els medicaments elaborats pels farmacèutics que sol·licitessin l'ús del segell de garantia col·legial (18).

Conjugant el prestigi i seriositat professionals, el 3 de setembre de 1880 es parlava de l'ús d'un distintiu col·legial per als farmacèutics que, en representació del col·legi, assistissin a actes oficials (19).

Poques notícies més trobem. Algunes són purament de tràmit i concessió de medalles i mencions honorífiques per la quantitat de productes elaborats, com va

14 - A.H.C.F.B., Libro de Actas, 30.3.1878/18.6.1878.

15 - El llibre d'actes és incomplet i sense foliar.

16 - A.H.C.F.B., Libro de actas de la sección 4ª del Colegio de Farmacéuticos de Barcelona, 10.4.1880/1.3.1890.

17 - Prats, Canudas, Formiguera i Botta.

18 - A Bèlgica, actualment, els farmacèutics tenen establert aquest sistema. A Espanya un intent, posteriorment fallit, fou la implantació del distintiu "Farmaval" aplicat a reduïts productes, no pas, però, a especialitats farmacèutiques.

19 - Es proposà que fos una medalla de plata penjada al coll amb una cinta morada.

ser el cas del Dr. Pizà, el 28 de desembre de 1880. No serà fins el 24 de juliol de 1884 que trobem que el col·legi enviava a l'ajuntament unes normes per a possibles invasions de còlera, però més aviat en el sentit de control de receptes.

La darrera notícia correspon al 1r de març de 1890, quan es procedeix als nomenaments de càrrecs de la secció.

Ni centralisme ni federació obligada

L'efervescència produïda per la llavor de l'"Asamblea Farmacéutica de Cataluña" donà una injecció al col·legi permetent-li la publicació del seu butlletí, la qual cosa ens permet veure com l'any 1877 es denunciaven els perills d'una centralització, propugnant com a remei una federació professional farmacèutica (20). Aquests farmacèutics catalans ja albiraven el que podia significar la creació, en altres zones propugnada, d'un "Colegio Médico Farmacéutico Español". El butlletí col·legial deia que "l'esperit centralitzador o d'absorció es deixava sentir en tot i a totes parts, i tot el que flairava a provincialisme s'envrava per la falta gradual i successiva de les seves forces tancades en un cercle de ferro de la seva pròpia institució i condemnades a la impotència d'una autoritat negativa; perquè el que constituïa llei o administració pública federada, es concentrà en un sol punt, un sol govern es va assumir tots els poders per exercir uns i oblidar els altres, publicà una sèrie de lleis, decrets i reials ordres per fer complir unes i arxivar les altres de las que en formant part desgraciadament la Llei Orgànica de Sanitat i las Ordenanzas de Farmacia" (21).

Això feia creure que pretendre una federació de farmacèutics amb caràcter voluntari era inútil i, per tant, que la única solució era establir la federació amb caràcter forçós, constituint col·legis on, obligadament associats els farmacèutics, estiguessin subjectes a les prescripcions d'un estatut provincial establert per a cada col·legi i amb autorització per ordenar el càstig de l'intrusisme, així com les faltes dels associats. Tota aquesta ideologia és la que, com abans hem esmentat, portaria a l'obligatorietat de la col·legiació, amb la qual cosa veiem que no era res més que una actitud defensiva enfront de la incapacitat o conveniències de l'Administració, i especialment la gravetat de l'intrusisme ja que totes les revistes professionals des de l'any 1880 al 1890 són curulles de notes de denúncia o de protesta contra l'intrusisme que afectava tot l'estament sanitari, però molt més acusat en el farmacèutic. Inclús, de vegades, la duresa del llenguatge emprat era motiu de fortes represàlies, tal com succeïa amb un escrit del farmacèutic Puigpiqué, empresonat per una querrela interposada per la casa Ferrer, i amb el qual escrit es solidaritzaren els farmacèutics.

20 - Aquesta idea no prosperaria fins més tard amb la creació de la "Unión Farmacéutica Nacional" cap als anys 1917, "Unión" que seria eliminada per la nova organització farmacèutica nascuda a la zona de l'Espanya nacionalista després de l'any 1936 i estesa després del 1939 a la resta del territori republicà.

21 - Jordi, R., Cien años. op.cit.; 55.

Els farmacèutics addictes al proteccionisme

El mes de març de 1890, obert el període d'informació pública per la comissió oficial anomenada per estudiar els possibles efectes de la reforma aranzelària i dels tractats de comerç en vigor, es movilitzava el col·legi que deplorava i protestava, i així ho feia saber a la comissió, per la legalització d'intrusismes completament il·legals pel que feia a les aigües minerals i als qualificats com a productes farmacèutics.

En les seves argumentacions els farmacèutics denunciaven la gran quantitat d'aigües minerals estrangeres importades al país en detriment de les fonts naturals espanyoles, ja que durant els últims 10 anys s'havien importat gran quantitat d'aigües envasades amb tota impunitat, oferint-se al públic amb noms de localitats i fonts no existents, i també aigües totalment descompostes amb greu perill de la salut pública. Els farmacèutics també acusaven que la introducció d'aquestes aigües minerals estrangeres era possible no per la seva qualitat, comparada amb les aigües minerals del país, sinó per la propaganda i poderosos recursos econòmics de les companyies mercantils i també per l'avantatge que els significava els transports econòmics, franquícies de drets, etc.

Es demanava, per tant, la protecció dels manantials naturals del país i afavorir les indústries accessòries dependents de les explotacions nacionals dels manantials.

Quant als medicaments envasats i retolats per a la seva immediata entrega al públic, que podien incloure's a l'aranzel dins l'apartat de "Productos Farmacéuticos", i en el que també s'inclouïen productes magistrals com eren extractes, emplastres, esparadraps, píndoles, càpsules, perles, pastilles, etc. a la menuda i altres productes com ferments -naturals- o altres de químics, el to de denúncia era molt més virulent.

Després de posar com a exemple la gran diferència de xifres que expressaven les importacions i les exportacions i assenyalar el trànsit cap a mercats aliens als espanyols, s'afegia que es cometien veritables estafes per part dels vividors estrangers que havien envaït Espanya amb milers d'articles medicinals de falsa composició, inútils altres, perillosos els de més enllà, i tot guarnit amb la picaresca que significava que exportessin a Espanya ampolles buides, per una banda, i, per l'altra, fullets publicitaris, així com líquids medicinals que, qualificant-los com a tintures, servien per omplir les ampolles que es posaven al mercat sota noms de fabricants estrangers (22).

Malestar generalitzat i la llei del timbre

Entrant en la última dècada del segle XIX, el 1891, l'interès de l'ajuntament de Sevilla per assolir l'establiment de farmàcies municipals, la decisió del ministeri de la Guerra desestimant les peticions fetes pels farmacèutics a través de les

22 - Jordi, R., Contribución al estudio del comercio internacional de medicamentos: España 1849-1873. "Circ. Ftca." XLI (1983) 278, 69:111.

“Juntas de Defensa de la Clase Farmacéutica” perquè les farmàcies militars no continuessin subministrant medicaments als cossos d'ordre públic, telègrafs i establiments penals (23), foren antecedents del temporal que s'originà per la qüestió de la llei del timbre de 15 de setembre de 1892.

L'apartat 8è, art.179, de la llei del Timbre (24) motivà que el Col·legi de Farmacèutics de Tarragona s'adreçés al de Barcelona a fi que aquest li aclarís dubtes d'interpretació (25).

El 12 de juny de 1893 al Col·legi de Barcelona es constituïa una comissió de defensa (26).

La junta de defensa que es creà al col·legi de Madrid per tal d'enfrontar-se a Hisenda signà un escrit adreçat a l'opinió pública justificant l'actitud dels farmacèutics barcelonins davant l'impost del timbre.

El dia 29 de juny ja s'havia parlat de tancar les farmàcies, cosa que no es portà a terme pel fet d'haver rebut el president del col·legi un telegrama del ministre d'Hisenda, Gamazo, en termes moderats, indicant que estava disposat a escoltar les reclamacions dels farmacèutics catalans; telegrama que va tenir la virtut de frenar els ímpetus, sense significar això, però, que les coses es resolguessin de la manera que ells volien.

A Madrid les actituds de protesta foren generalitzades. La duresa dialèctica i l'actitud dels farmacèutics no desmereixien gens de les adoptades a Barcelona.

A començament del mes de juny, i davant l'actitud de franca rebel·lió dels farmacèutics madrilenys -de 160, 130 havien notificat a la junta de defensa de Madrid la seva decisió de donar-se de baixa de contribució i tancar les farmàcies- el governador civil de la capital cità els sotsdelegats de farmàcia per tal de tractar d'aquell problema. Dels vuit assistents a la reunió convocada, només un sotsdelegat, Antonio Villegas, plantejà la qüestió d'acord amb la realitat i es lamentà que un president del Consell de ministres, el Sr. Cànovas, no es dignés ni tan sols contestar a la petició d'audiència feta tres vegades; afegia que les lleis havien de

23 - Aquesta qüestió se solucionava quan el diputat Muro aconseguia que s'abolís la corresponent reial ordre.

(vegeu: Jordi, R., Cien años. op.cit.; 60-61).

24 - “Contribuirán para la venta con el tipo fijo de 10 céntimos todos los específicos y aguas minerales de cualquier clase, cuando se pongan a la venta, fijándose en la etiqueta exterior del frasco o botella, caja o paquete que los contenga”.

25 - Demanaven què era el que havia d'entendre's com a específic, i si el timbre havia de ser fixat en el moment de ser despatxat el medicament. La qüestió fou tractada en l'assemblea del dia 25 d'octubre de 1892 i per això sabem que el col·legi de Barcelona tampoc tenia aleshores un criteri format ni una línia de conducta a seguir sobre aquell particular. Uns quants dies abans, alguns farmacèutics havien anat al col·legi per protestar d'aquesta imposició que consideraven injusta, fora de lloc i arbitrària; la qual protesta donà lloc a la redacció d'una exposició adreçada al ministre d'Hisenda per tal que aclarís què era el que en aquell organisme s'entenia per específics.

26 - Integrada per Josep Martí i Ribó, Florentí Jimeno, Francesc Gelpí, Ferran Segura i Francesc Puigpiqué. A Madrid també havia estat constituïda una junta de defensa en el col·legi d'aquella capital, i aquest mateix nom va ser adoptat després per la comissió de Barcelona el 29 de juny, conseqüència de l'assemblea convocada per tractar d'una reial ordre aclaridora que encara exaltà més els ànims.

protegir per un igual a tots i que si els advocats es trobessin amb la competència que els feia l'Estat amb els seus, "**despachando por un perro grande los pleitos de los amigos del señor Martínez Campos o de los del señor Gobernador**", haurien posat el crit al cel...

Els farmacèutics barcelonins, assabentats detalladament del desenvolupament de l'entrevista, felicitaren el sotsdelegat Antonio Villegas i, identificats amb l'actitud dels seus col·legues madrilenys, malgrat que no adoptaren en ferm la decisió de tancar les farmàcies, augmentaren el nombre d'escrits, etc. i en una assemblea, la del 19 de juny de 1893, acordaren no complimentar l'apartat 8è, de l'art. 179, de la llei del Timbre de setembre de 1892, fins que no vingués una resolució favorable i completa de tots els extrems raonats en una exposició dirigida el 26 d'octubre de 1892.

Malgrat tot, l'activitat portada a terme pels farmacèutics barcelonins no els va fer canviar els seus criteris sobre els medicaments estrangers, dels que en deien "**brevajes extranjereros que nos invaden**" (27).

De totes maneres, tancada la legislatura, la resolució que podia haver estat útil per als farmacèutics quedà penjada esperant ser presentada a la Càmera Alta. I, quan va ser presentada, va ser refusada...

Tota aquesta problemàtica portà a l'Administració a definir què entenia com a específic i com a especialitat farmacèutica, la qual cosa restà plasmada en la reial ordre que hem esmentat i que, com ja hem dit, provocà un altre enrenou i una major agudització de les actituds adoptades pels farmacèutics, els quals consideraven que en aquella reial ordre hi havia tot el que no es trobava en la Farmacopea i que del poquíssim que en aquell codi s'hi trobava inscrit cap producte medicinal s'escapava d'aplicar-li el timbre, en tant que anés envasat i degudament condicionat. Això demostrava als farmacèutics que, com que eren molts els medicaments que el metge solia receptar i que eren despaxats bé embotellats o bé en capsles, i molts no estaven compresos en la farmacopea perquè eren de composició molt coneguda, amb la solució adoptada pel govern s'havia demostrat un desconeixement complet del que era l'exercici d'una professió que, amb dificultat, ja carregava amb els tributs que fins aleshores se li havien anat acumulant, a causa de ser moltes les indústries i comerços que gravaven al seu voltant, per no haver autoritats que fixessin a cadascun d'ells els veritables límits d'acció, fent complir el legislat (28).

27 - Les seves gestions assoliren que també el diputat Muro presentés una proposició de llei perquè l'apartat 8è, de l'article 179, de la llei del Timbre, que feia referència a l'aplicació d'un segell a les aigües minerals i als específics, fos acceptat.

28 - Consideraven els farmacèutics que la majoria de membres del Consell de Sanitat del Regne fent, tal vegada, traïció a les seves conviccions, van definir l'específic assimilant-lo a l'especialitat, en termes que concordaven amb l'esperit que informava l'exercici de la professió farmacèutica, a causa de la tolerància dels governs que permetien que l'exercici de la professió a Espanya fos explotat pel mercantilisme estranger. Tot això, segons ells, era conseqüència que els governs no havien sabut aturar la invasió de medicaments estrangers i perquè havien cregut que la manera d'aturar-ho era aplicar un segell a les tantes especialitats que traspassaven les fronteres, amb disminució del decòrum

El fet de tractar en línies generals aquesta qüestió del timbre, deixant a part les seves repercussions, ens porta davant un nou panorama: veure com fou afrontada la situació d'una manera col·lectiva, i treure'n algunes deduccions.

En primer lloc, el Col·legi de Farmacèutics de Barcelona no romangué aïllat de la resta dels col·legis del territori espanyol i, tret d'algunes variants, tots adoptaren la mateixa actitud en defensa d'allò que consideraven interessos comuns. Entre els col·legis que mantenien contactes amb el de Barcelona podem esmentar els de Madrid, València, Sevilla, Granada, Lleida i Cadis; la qual cosa ens presenta els farmacèutics catalans ben enquadrats en la problemàtica farmacèutica espanyola, situació ben diferent de l'adoptada pels apotecaris catalans fins arribar al segle XIX, ja que la seva actitud havia estat marcadament cantonal. En segon lloc, podem apreciar que les relacions que els directius del col·legi mantenien amb els polítics de l'època no eren poques, i això vol dir que no estaven al marge de la política del país, amb la qual cosa defensaven de la manera que els semblava millor els seus interessos, àdhuc valent-se, en algunes ocasions, de vinculacions amb la xarxa del caciquisme català, organitzada segons les faccions polítiques, ja que els farmacèutics, en general, també participaven dels ideals col·lectius de tipus regionalista que les burgesies dirigents catalanes esgrimien enfront dels polítics del centre per tal d'obtenir determinats avantatges de caire econòmic i que en l'àmbit farmacèutic continuaren manifestant-se enfront dels medicaments estrangers, en el sí del col·legi, durant els primers anys del segle XX (29).

nacional i de la dignitat farmacèutica espanyola. S'haurien obtingut resultats més tangibles i positius si el timbre que es disposava s'apliqués a tot medicament envasat i amb etiqueta que indiqués la seva composició i el seu autor, s'apliqués als medicaments estrangers en passar per les duanes. Com que els específics estrangers no constituïen cap necessitat apremiant i no representaven cap progrés en l'art farmacèutic, que se'ls apliquessin tots els impostos que es cregués oportú ja que així, si es tolerava que els estrangers exercissin sense aptitud la farmàcia a Espanya, a canvi d'aquesta tolerància es reportaria algun benefici a l'erari públic.

Sobre la legislació concretada en les especialitats farmacèutiques, vegeu: Sufié, J.M., Valverde, J.L., *Del remedio secreto a la especialidad farmacéutica*. En *Farmacia e industrialización*. (Madrid, 1985) 246 pp., 83-93.

- 29 - Francesc Pi Margall, Ricard de la Puerta, Bores i Romero, Arroategui, Calbetón, Rosell, Tiberio Avila Rodriguez, Josep Melgarejo, Rafael Prieto, Emili Junoy Gelavert, Salmerón, marquès de Magaz, Duran i Bas, José Muro i López, José de las Planas i Casals, Barrio i Mier, Alvear, marquès de Monroig, Hernández Prieto, Ojeda, Albert Rusiñol Prats i Amalio Jimeno, foren alguns dels qui mogueren aquesta qüestió.

(vegeu: A.H.C.F.B., *Libro de Actas del Colegio de Farmacéuticos de Barcelona*, 26.1.1892/21.12.1897; 27.3.1894, s/l.)

Durant aquest darrer deseni del segle XIX, tant el senador Duran i Bas com el marquès de Magaz, i bastants dels esmentats anteriorment, havien ofert el seu ajut als farmacèutics per tal de resoldre favorablement la qüestió del timbre que afectava les aigües minerals i els específics. Contra ells hi havia senadors del Partit Liberal, exministres d'Hisenda que neutralitzaven les accions portades a terme pel senador Tiberio Avila, defensor dels criteris dels farmacèutics.

El col·legi havia distingit el diputat Muro amb una placa de plata, en atenció a l'interès que mostrava envers els assumptes farmacèutics, i també l'havia nomenat soci d'honor, nomenament que també havia estat atorgat al senador Tiberio Avila. Però, malgrat els contactes i les relacions que havia establert el Col·legi de Farmacèutics amb senadors, homes dedicats de ple a la política, la problemàtica, en línies generals, però real, que tenien plantejada els farmacèutics tingué poques variacions a final del segle XIX. No obstant això, la col·legiació obligatòria, ordenada per reial decret de 12 d'abril de 1898, obre una nova etapa que ens introduirà en el segle XX, amb l'organització del Col·legi Oficial.

Les relacions amb les autoritats governatives barcelonines foren, en general, bones. A part de la bona acollida que el col·legi tingué per part del governador civil, Ramon Sarroca, per resoldre les qüestions d'intrusisme, no podem passar per alt que els farmacèutics -gent d'ordre- no podien acceptar de bon grat, com molts barcelonins, l'estat d'inquietud motivat per l'anarquisme romàntic que abocarà en l'anarcosindicalisme de 1896-1906, els prolegòmens del qual produïren un fet luctuós: l'atemptat del teatre del Liceu, on Santiago Salvador llençà una bomba el dia 7 de novembre de 1893, a conseqüència de la qual el farmacèutic Emili Formiguera, apreciat i estimat pels seus companys, moria el dia 28 d'aquell mateix mes (30).

Un altre aspecte que ens assenyalava una actitud de preocupació, estesa en estrats socials similars, és la mostrada referent als joves que perdien la vida a Melilla, per als quals el col·legi va oferir una farmaciola. El farmacèutic Puigpiqué concretà que es fes així si es donava el cas de formar-se un cos voluntari; detalls que comencen a indicar, si més no dins l'ambient col·legial barceloní, i amb un cert retard, l'aparició, extraordinàriament matisada, d'un catalanisme no massa compromès. A final de desembre de 1896, i tal vegada seguint la política d'una de freda i d'una de calenta, veient l'actitud adoptada per les farmàcies militars, el col·legi tractava la possibilitat de fer quelcom a favor de l'exèrcit que defensava les possessions d'ultramar i a proposta de Puigpiqué es facultà a la junta directiva perquè fes el que cregués oportú (31).

Panoràmica des del Col·legi de l'última dècada del segle XIX

El reial decret de 12 de juny de 1894, oposat a l'art. 81 de la llei de Sanitat, i a l'art. 2n de les "Ordenanzas de Farmacia" que es contraposava autoritzant la venda d'aigües minerals en "**depósitos autorizados por la Administración**"; el reial decret de 13 d'agost que pretenia obligar que els farmacèutics anotessin en el llibre receptari el número i la patent del metge que ordenava la recepta, convertint-los en fiscalitzadors d'Hisenda per evitar el frau dels metges a l'hora de tributar; el retard en el cobrament de les receptes de la beneficència, etc. tot això ens dibuixa un any agitat ple de reivindicacions i, portant ja els farmacèutics a les seves espatlles la qüestió del timbre, aquests deien, per boca del seu secretari, que quan la resistència era inútil "**el neci s'agita, el dèbil es queixa, el baix adult, Porgullós s'indigna i el savi es sotmet, es tenien els farmacèutics que inspirar en el savi i esperar confiadament temps millors**" (32).

30 - Tal vegada aquest record fou la causa que, quan el governador civil sortí il·lès d'un atemptat, el Col·legi de Farmacèutics de Barcelona li fes arribar la seva satisfacció.

31 - El dia 16 de desembre fou acordat fer obsequi de l'esmentada farmaciola. Però les subtilitats de Puigpiqué valgueren perquè s'acordés que l'obsequi "**al ejército que pelea por la integridad de la patria al otro lado de los mares**" fos una quantitat en metàl·lic, a repartir a parts iguals entre el Sanatori i la Diputació i la Crea Roja.

32 - Jordi, R., Cien años. op.cit.; 62.

Molts dels mals dels farmacèutics eren deguts a la seva activitat comercial i creien que es podria solucionar amb l'establiment de la limitació de farmàcies. Ells recordaven les èpoques de l'antic col·legi d'apotecaris del segle XV quan, si no existia la limitació de farmàcies de dret, si que existia de fet, constatant-se l'eficàcia de la mà dura amb la que els antics còsols regien el col·legi. Equivocats, no pensaven que els temps havien canviat molt i que el gremialisme col·legial dels seus somnis estava ja desplaçat.

No tots els farmacèutics, però, pensaven igual. N'hi havia que consideraven que l'establiment de la limitació de farmàcies era perjudicial, malgrat estar ja establerta en alguns llocs d'Europa, tant perquè els farmacèutics pensaven que els proporcionaria una existència tranquil·la com per limitar la llibertat d'establiment professional, i que, si més no, molt del que es volia resoldre s'acabaria si el farmacèutic fos un funcionari.

De totes maneres, les actituds serioses i científiques conduïen a que, amb 225 socis l'any 1895, el col·legi assolís el nomenament de corporació oficial, la qual cosa significa que se li reconeixien determinades característiques professionals, però, cal no confondre's, això no significava que fos un Col·legi Oficial de farmacèutics segons l'autèntic sentit, caràcter que només tindrien els que reunissin, més endavant, als farmacèutics com a col·legiats obligatoris.

484

XIX

Aquest mateix any els lluites comercials entre els propis farmacèutics ens mostren com a Barcelona uns 130 prenen l'acord tàcit de consignar el preu a les receptes. La competència més forta en aquest sentit la constituïren uns 16 farmacèutics, propietaris de les conegudes com a farmàcia-drogueria i que tenien xifres de venda veritablement respectables.

El període 1896-1897 no empitjora l'horitzó professional ja que el 25 de setembre, per reial decret, es modificava la llei del Timbre que tant havia inquietat els farmacèutics des de 1892, quedant establerta l'aplicació d'un segell de 10 cèntims a l'envàs més extern de tots els específics, en el moment de vendre'ls. També, d'altra banda, s'esperava una modificació sobre la vigilància que Hisenda pretenia dels farmacèutics sobre els metges.

Malgrat considerar la qüestió de la fixació del segell en els envasos de medicaments com a antipàtica i vexatòria, els temes més exacerbats eren l'intrusisme i la col·legiació obligatòria. El 1897 aquest col·legi decidia encaminar-se a la consecució del Col·legi de Farmacèutics de Catalunya com a obligatori, argumentant que quan imperava el caciquisme, i no la justícia, eren necessàries les unions per a la defensa dels interessos (33). No obstant això, aquesta problemàtica mantenia una mica soterrat un aspecte econòmic que també perjudicava força els far-

33 - Id.; 65.

Durant aquest any el col·legi es traslladava a la Plaça Reial, núm. 2, i insistia en què el retrat del farmacèutic Agustí Yáñez, gran personalitat humana i científica, figurés a la galeria de rectors de la universitat de Barcelona, tal com avui es pot veure.

macèutics: el retard de l'ajuntament en el pagament de la beneficència (34).

Per aquesta època es palesa en el col·legi una presa de situació professional quelcom diferent, ja que no material ni econòmica, enfront les especialitats farmacèutiques perquè, malgrat tot, alguns farmacèutics del col·legi reconeixien que les especialitats farmacèutiques significaven un avenç veritable per a la terapèutica. Una altra cosa era quan els farmacèutics es queixaven del mercat il·legal que girava al seu voltant i pel que podia significar de despersonalització de la seva funció per manca d'una actitud autènticament progressista; qüestió aquesta que es perllongaria durant bona part del segle XX.

Pel que fa a la col·legiació obligatòria, aquesta serà una important temàtica durant els dos últims anys del segle XIX.

Poc temps abans de la promulgació del reial decret de 12 d'abril de 1898, es convocava a Madrid una reunió de sanitaris per a la constitució de la "Junta de Defensa de las Clases Médico-farmacéuticas". Poc temps després, 14 dies, a Barcelona es convocava una altra reunió -21 farmacèutics- per tal de tractar d'aquest reial decret que implantava la col·legiació obligatòria i amb el qual estaven en desacord (35).

La col·legiació obligatòria, ja com a disposició legal, portà alguns maldecaps als farmacèutics catalans ja que era ben cert que ells estimaven al Col·legi de Farmacèutics de Barcelona i desitjaven que aquest continués funcionant, la qual cosa no era cap mala idea sinó tot al contrari. Com a mal menor, pensaren que aquest col·legi quedés inclòs dins del Col·legi Oficial com a assessor, com a cos científic. Però tot això no va ser res més que una cosa temporal ja que el col·legi va poder seguir mantenint la seva independència, i així també els dos col·legis, l'oficial i l'antic, anàren moltes vegades a l'uníson en les actituds preses, ja per l'un ja per l'altre, enfront de la problemàtica professional.

Entrada en el segle XX

Entrant en el segle XX, els farmacèutics es congratulaven de la bona gestió sanitària portada a cap pel Dr. Àngel Pulido al front de la Direcció General de

34 - Si tenim en compte que, per exemple, la Casa de la Maternitat, ella sola, posava en circulació unes 41.000 receptes l'any, el retard feia anar a peu coix a molts farmacèutics i, quan aquests s'enfuriaven i pressionaven, l'ajuntament pagava tan sols una part dels deutes endarrerits. Així veiem que quan el 7 de juny de 1892 començava a funcionar la beneficència segons unes bases presentades pel Col·legi de Farmacèutics de Barcelona, les despeses municipals en aquest sentit passaren de 28.000 ptes. el 1893, a 65.000 el 1897.

La qüestió de la beneficència ja hem vist que a Barcelona tenia els seus antecedents des de començament del segle XVI i com s'establia un control col·legial des de molt abans de 1783.

35 - Si la col·legiació obligatòria determinava la dissolució d'altres col·legis existents i que, per tant, eren de caràcter voluntari, el rebombori organitzat no ens ha d'estranyar que motivés que el ministeri de la Governació es dirigís a les Reials Acadèmies dels districtes espanyols per tal de conèixer el seu parer.

Sanitat entre abril de 1901 i novembre de 1902 (36). El mes d'agost de 1902 el col·legi de Barcelona torna a ser capdavanter per la seva actitud presa sobre medicaments estrangers i sobre la invasió de productes medicinals preparats per comerciants estrangers (37). També es donaven casos de persones sense aptitud legal que exercien activitats professionals farmacèutiques, en contra de la Constitució, llei d'Instrucció Pública, llei especial de Sanitat, etc. Aquests arguments donats pels farmacèutics es veien augmentats en raonar que, malgrat tot, i encara que la composició dels medicaments estrangers fos coneguda, estava manat per la llei d'Instrucció Pública de 9 de setembre de 1857 i per la Constitució que els farmacèutics titulats a l'estranger calia que revalidessin el seu títol a Espanya. Consideraven, a més, que si era admès que hi havia medicaments estrangers que podien ser considerats d'utilitat pública per les seves condicions especials, n'hi havia d'altres que, sense cap autoritat científica ni valor real, només tenien l'enginy del redactat dels seus anuncis per fer caure en les seves xarxes artificioses als incauts malalts, molt fàcils de seduir per les afalagadores promeses que se'ls feia d'una ràpida curació.

Contra la facilitat d'introducció de medicaments estrangers, s'assenyalava que no existia cap reciprocitat (38). No entrarem, però, en aquesta qüestió perquè tot i que sembla que les argumentacions eren certes, també hem d'admetre tota la picaresca comercial de cada firma estrangera a benefici de la seva economia. Existien també altres motius, com l'endegament de determinades indústries

-
- 36 - Durant el temps que el Dr. Pulido va ser director general de Sanitat s'assoliren el punts següents, importants per als farmacèutics:
- El 19 de juliol de 1901 s'aclariren les ordinacions de farmàcia en alguns dels seus articles amb l'extensió que reclamaven els progressos de la terapèutica, concedint, a més, als farmacèutics el dret de fer en els seus laboratoris anàlisis químiques i bacteriològiques i d'elaborar medicaments de composició no definida per vendre'ls a altres farmacèutics.
 - El 28 d'agost es confirma per reial ordre la col·legiació obligatòria.
 - El 15 de gener de 1902 es dicta una reial ordre per tal que les apotecaries d'hospital no venguessin medicaments al públic.
 - El 18 de febrer es dicta una reial ordre segons la qual la venda d'aigües mineromedicinals i específics pertanyia únicament i exclusiva als farmacèutics.
 - El 20 de maig es declara en ferm la col·legiació obligatòria.
 - L'11 d'agost s'informa de la conveniència de conservar la col·legiació obligatòria, donant més autoritat als col·legis, i de revisar els estatuts de col·legiació.
 - El 6 d'octubre es dicta una reial ordre aprovant la informació anterior i nomenant la ponència de revisió dels estatuts.
 - El 8 de setembre i els dies següents, a Girona, presideix l'"Asamblea Regional de Farmacéuticos de Cataluña".
 - El 7 de novembre s'ordena als governadors civils que no autoritzin cap pressupost municipal que no tingui els crèdits necessaris per als serveis beneficis sanitaris.
(vegeu: "Bol. Fico." XXI (1903) 254; 7).
- 37 - Aquests es recolzaven en el decret de 12 d'abril de 1869 que autoritzava la introducció de medicaments galènics foranis.
- 38 - Per exemple, a França eren contades les aigües mineromedicinals espanyoles que hi entraven, i encara després de ser estudiades per l'Acadèmia de Medicina francesa i dictaminades com d'utilitat pública. Quant als medicaments espanyols, aquests tenien les fronteres tancades.

farmacèutiques estrangeres, a diferència del nostre país, i el frau duaner dels exportadors estrangers fent al·lusió a les taxes aranzelàries en envasar els seus preparats en laboratoris espanyols, que enlloc figuraven, però mantenint els productes amb els noms estrangers, la qual cosa facilitava la seva comercialització.

Farmàcies cooperatives i auxiliars de farmàcia

A principi de l'any 1905 hi havia establerts a Barcelona 179 farmacèutics, però, si bé s'esperava que n'obrissin 4 més, en tornar-se a moure la qüestió de les farmàcies cooperatives -a Madrid ja n'hi havia una i es coneixia que a França n'hi havia algunes que ja funcionaven des de 1900- apareixia una soterrada inquietud que no causaria problemes seriosos fins molt més avançat el segle XX.

Més mogut va ser l'enfrontament entre els farmacèutics i els auxiliars de farmàcia, els quals l'any 1907 defensaren molt intensament les seves aspiracions per a l'obtenció d'un títol propi. Col·legis i farmacèutics, així com els estudiants de farmàcia, s'enfrontaren al comitè de la "Federación de Auxiliares de Farmacia" (39) i a Peris Mencheta, diputat que els recolzava per a la creació de la carrera d'auxiliar. Peris Mencheta exposava la necessitat que els auxiliars obtinguessin una formació professional a to amb el seu paper d'ajudant del farmacèutic (40).

Durant aquest període de temps, es pot observar que l'existència de l'altre col·legi, l'oficial, és lànguida, minsa i poc brillant, i es pot dir que aquest col·legi de Farmacèutics, el voluntari, és el que recull més intensament les preocupacions professionals a tot Catalunya. Així, aquest col·legi es preocupa per l'organització d'un Congrés Nacional Farmacèutic; els seus col·legiats reclamen a l'ajuntament que a alguns carrers de la ciutat se'ls posi noms de farmacèutics il·lustres; els seus associats col·laboren en les revistes professionals farmacèutiques científiques, tot i que algunes són criticades per expressar-se en català, malgrat ser reconegut a la resta d'Espanya la qualitat dels treballs publicats, i en una assemblea celebrada a Mataró el 9 de juny de 1907 -segona assemblea farmacèutica de la província de Barcelona- s'acordava aprovar la idea de constituir una societat denominada Solidaritat Farmacèutica Catalana i s'invitava a participar els farmacèutics de Catalunya a l'Exposició que tindria lloc el mes de maig de 1908, commemorant el cinquanta aniversari dels Jocs Florals (41), etc. Tot això ens fa veure que l'esmentat col·legi, malgrat la institució del Col·legi Oficial, portava força empenta, eclipsant l'altre, perquè no es pot ignorar que l'activitat professional del farmacèutic en el seu aspecte comercial estava immersa en un àmbit general d'in-

39 - Jordi, R., Cien años. op.cit.; 74.

40 - La preocupació dels farmacèutics de tot Espanya era que, a causa dels plantejaments existents en el món del medicament, l'obtenció d'un títol pels auxiliars podia significar que aquests, en aquelles localitats on no hi havia farmàcia, s'establissin d'una manera més o menys subreptícia, creant-se un altre front de competències.

41 - Jordi, R., Cien años. op.cit.; 77.

trusisme, frau, dicotomies, lenitat sanitària, etc. que ens segueixen mostrant un país en plena disbauxa sanitària, guardant, com és obligat, les excepcions que no fan més que confirmar la regla (42).

El malestar anava arrelant i una firma comercial reconeguda, com Bayer, publicava una nota a les revistes professionals en la qual, referent a l'obligatorietat que en els específics farmacèutics figurés el nom del farmacèutic que garantia la seva qualitat, deia que, malgrat el que estava ordenat, això en res afectava la puresa i qualitat dels seus productes, queixant-se també que productes seus, protegits pel registre, se substituïssin per productes químics i medicaments, el nom genèric dels quals corresponia a la marca registrada que ells tenien en el mercat. Si el primer punt va enfurismar els farmacèutics perquè semblava que a l'esmentada firma comercial li venia difícilment coll avall la lògica disposició, pel que fa al segon punt la cosa ja era molt més seriosa, perquè de proliferar el costum que el metge receptés substàncies genèriques en lloc de medicaments amb noms protegits per un nom registrat, podia significar un fort contratemps econòmic per a les firmes productores d'específics, a l'extrem que podem dir que, si això succeïa l'any 1909, en el nostre temps aquest costum, que està bastant generalitzat en diversos països, encara no s'ha pogut implantar.

488

XIX

L'afer Apyrol i novament les farmàcies cooperatives obreres

El cas conegut com "**affaire Apyrol**" va provocar un gran escàndol l'any 1910. Una barreja d'antipirina i sulfat de quinina es presentà al mercat com a produc-

42 - Com a mostra és suficient la següent comunicació del governador civil, Angel Ossorio:

"Aviso sobre un específico - El Gobernador civil de Barcelona ha publicado el siguiente aviso: Resultando del análisis practicado en el laboratorio médico-legal que es muy peligroso el uso de unguento que con el nombre de "Pomada de los ángeles" venían abusivamente expendiendo en esta capital José Mariés, Manuel Xemaret, Antonia Nuet y Catalina Aguilar porque se presta grandemente á favorecer el desarrollo de infecciones en el sitio donde se aplica, si existe allí una pequeña cantidad de pus, llamo sobre esto la atención del vecindario en general para que se abstenga de utilizarlo.

"Barcelona, 7 de mayo de 1909 - El Gobernador, Angel Ossorio".

(vegeu: "El Monit. de la Farm. y de la Ter." XV (1909) 494; 272).

I també la del governador Crespo Azorin:

"Circular del Gobernador civil de Barcelona - Sobre el despacho de medicamentos y consultorios médicos ha publicado el nuevo Gobernador de Barcelona la siguiente circular:

"El abuso que, se denuncia á este Gobierno, realizan algunos Farmacéuticos de servir medicamentos sin las garantías que exigen las Ordenanzas de Farmacia y la ley de Sanidad, impone al mismo la necesidad de encargar á todos los de la provincia el estricto cumplimiento de los artículos 19 y 20 de las primeras y 81 y 82 de la segunda, extensivos sus preceptos hasta los específicos cuyo empleo sin prescripción facultativa constituye peligro, como ocurre con las pastillas de sublimado y otros.

"También se denuncia como abusiva la costumbre que existe de establecer consultorios médicos en locales en que hay farmacia, y como esto pugna con el espíritu y aun la letra de las Ordenanzas y la ley citados, y además ejerce coacción sobre el enfermo consultante, privándole de la libertad, que ha de reservarsele íntegra, de proveerse de medicamentos donde tenga por conveniente, queda desde hoy prohibido el funcionamiento de todos los consultorios médicos que se hallen en el indicado caso, aun cuando tengan entrada independiente de la farmacia, si se comunican con ésta por el interior.

"Barcelona, 27 de Agosto de 1909 - El Gobernador, E. Crespo Azorin"

(vegeu: Id., 504; 430).

te obtingut d'una planta de meravelloses propietats. Les anàlisis fetes pels farmacèutics demostraren la citada composició. Per la seva part, analistes de la sanitat estatal i d'altres van fer 6 anàlisis diferents, arribant-se a la conclusió que els farmacèutics -els primers en detectar l'estafa- tenien raó. Les amenaces de mort rebudes per un dels farmacèutics barcelonins que va intervenir en l'anàlisi primera aixecaren una polseguera que va repercutir a tota Espanya (43), escalfant l'ambient per enfrontar-se a les cooperatives obreres que desitjaven ser incloses entre les societats autoritzades per tenir farmàcia en benefici dels seus afiliats, segons acord pres en l'"Asamblea Nacional de Cooperativas" celebrada el 1908 (44).

El "Sindicato Farmacéutico Español". Una petita guerra civil entre farmacèutics

Malgrat tot, si bé el Col·legi de Farmacèutics de Barcelona eclipsava amb les seves actituds al Col·legi Oficial -l'any 1911 es parla de la conveniència de revitalitzar-lo, la qual cosa ens confirma aquest criteri- la qüestió de la beneficència motivaria uns aconteixements greus per al Col·legi de Farmacèutics de Barcelona quan uns farmacèutics barcelonins constituïren el "Sindicato Farmacéutico Español" i, a l'esquena del col·legi de Farmacèutics, mantingueren converses amb l'ajuntament de Barcelona per tal de subministrar en exclusiva els medicaments de la beneficència, en condicions altament competitives. Aquest fet conduí a què, en assemblea general, valorant el perjudici que tal monopoli podia significar per als altres farmacèutics de la província i també per la violació que això significava dels estatuts col·legials, els integrants del sindicat fossin expulsats del col·legi (45).

43 - Jordi, R., Cien años, op.cit.; 79

44 - Era admès, però, per les cooperatives, que al front d'aquestes farmàcies hi hagués un farmacèutic responsable. En les actituds preses respecte a aquesta qüestió el col·legi de Barcelona era dels capdavanters en la lluita mantinguda, amb el recolzament d'altres col·legis, entre ells el de Girona.

Si a primers de desembre de 1913 s'endegava novament la qüestió de les farmàcies cooperatives quan a Barcelona se celebrava el I Congrés Nacional de Cooperatives, el cert és que a mitjan 1914 -dotze anys després d'haver-se començat a tractar d'aquesta qüestió- Sánchez Guerra firmava una ordre per la qual no s'accedia a les pretensions de les Mutualitats Obreres.

Malgrat el que abans hem esmentat, una cooperativa obrera, "La Vanguardia Obrera", havia ajudat a la Societat Cooperativa de Farmàcies Populars, de Barcelona, a adquirir una farmàcia a Horta, que, juntament amb les adquirides a Sants i al Poble Nou, també de Barcelona, constituïren una problemàtica seriosa, ja que amb tres farmàcies d'aquest tipus establertes a Barcelona s'assentava un perillós precedent ja que aquestes farmàcies eren propietat dels cooperativistes mitjançant títols de 5, 25 o 50 pts.

45 - És important ressenyar que, tant per part dels col·legjats que mogueren la qüestió de l'expulsió com per part dels expulsats, podem registrar farmacèutics d'autèntic prestigi científic, professionalment parlant. La repercussió produïda no va ser únicament en el camp farmacèutic. Es ventilaren certs lligams amb una societat, "La Previsión Médica Española", a la que l'Acadèmia de Ciències Mèdiques de Catalunya qualificava d'"inmoralidad profesional" ja que era una societat constituïda per metges i farmacèutics que repartien un percentatge entre els metges prescriptors dels dits medicaments, o sigui, un antecedent del que actualment es coneix en l'argot professional com a "tarugo", i que es manté segons un model existent a França.

(vegeu: Jordi, R., Cien años, op.cit.; 82).

La qüestió durà fins l'any 1911, liquidant-se totalment pel mes de març de 1913. No ens ha d'estranyar, per tant, que enfront de tanta immoralitat pesant sobre el medicament el ministre de la Governació, Merino, farmacèutic, a mitjan 1910 recomanés als col·legis la creació de tribunals d'honor.

Una “menjadora” inventada pels radicals

A finals de 1912 la política municipal ens mostra com les lluites entre regionalistes i radicals també podien repercutir dins la farmàcia ja que els radicals inventaren el càrrec de “**tarifador de recetas mèdicas**”, amb un sou de 50 duros mensuals, encaminat a assegurar “**el comedero**” a algun adlater, després d'haver despreciat les condicions que el col·legi havia ofert a l'ajuntament per subministrar a la beneficència de manera favorable per al municipi. L'acció portada pel regidor Rius i Rius, que acusava de manera difamatòria al col·legi, va aconseguir que aquest s'enfurismés i, enfront dels raonaments amb els que volia justificar la creació del “**tarifador**”: que les tarifes de beneficència eren més costoses que les altres, que el col·legi es repartia beneficis, que els seus directius feien viatges de luxe a Madrid, etc., argumentés el col·legi que, entre altres qüestions, d'haver-se acceptat la proposta feta pel col·legi l'any 1907, l'ajuntament s'hauria estalviat 100.000 ptes. i que en aquell moment l'ajuntament en devia 300.000 als farmacèutics (46).

490

XIX

Seqüeles de la guerra europea

L'esclat de la guerra mundial va ser motiu de molts abusos per part de subministradors de substàncies medicinals per la manca de subministres motivada per la guerra, i únicament un d'ells, el Dr. Andreu, va mantenir el preu sense especular. Els inconvenients derivats de la manca de productes bàsics i de les especulacions del mercat conduïren a què els dos col·legis -l'oficial i el local- es dirigissin a la “Junta Nacional de Iniciativas Juan de la Cierva” raonant molts dels inconvenients que existien i què es podrien solucionar, si més no en part, resultant molt instructiu veure com els farmacèutics veïen l'inconvenient de les marques registrades, el desinterès científic de caire nacional, les contradiccions existents per l'incompliment de les lleis i convenis internacionals i les respectives toleràncies, la manca de reciprocitat comercial amb països estrangers, etc. (47).

Ja hem fet esment que quan el Col·legi Oficial prenia alguna iniciativa -malgrat la seva poca vida- el Col·legi Local el recolzava. Aquest recolzament es feia extensiu a la “Unión Farmacéutica Nacional”, o U.F.N., que s'havia creat l'any 1913. No ens ha d'estranyar, però, que en el nord d'Espanya s'intentés formar un sindicat de farmacèutics elaboradors d'especialitats farmacèutiques perquè es reglamentés el preu de venda de les especialitats i a més perquè s'apliqués a les especialitats una etiqueta, avalada per la U.F.N., que servís de garantia als medi-

46 - Jordi, R., Cien años. op.cit.; 89.

47 - Id.; 93-94.

caments que, amb autorització de la U.F.N., es venien a les farmàcies (48). Això no ens ha de sorprendre. Es viu un temps en què pel mercat pul-lulen pastilles de santonina, sense santonina; pastilles de sublimat, sense sublimat; aigües destil·lades de productes vegetals actius, sense productes actius, etc. El projecte va ser acceptat, però un grup de fabricants d'especialitats de Madrid llençà un manifest per tota Espanya i el projecte s'esbotzà.

No se'n lliuraren tampoc alguns farmacèutics malgrat les advertències que feia el col·legi sobre la mala qualitat de productes que venien (49).

Definitiva col·legiació obligatòria i cobrament de receptes de beneficència

Per aquesta època es comença a albirar una separació entre els farmacèutics productors d'especialitats farmacèutiques. Això portaria a noves pressions per assolir uns col·legis oficials realment eficaços, aconseguint que el 23 d'octubre de 1916 el rei Alfons XIII establís -aquesta vegada la cosa ja era definitiva- els col·legis oficials obligatoris amb caràcter provincial.

També l'alegria dels farmacèutics barcelonins deuria ser gran quan cobraven dos dels dotze trimestres endarrerits de la beneficència, per un import de 72.000 ptes., però deuriem ensopir-se pel desagradable que era que l'ajuntament barceloní comunicés al col·legi que des del dia 21 de novembre de 1916 impedís el despatx de receptes a qui no fos digne de fer-ho.

Pocs dies després es cobriaren 41.000 ptes. més de la beneficència i se'n confirmaven unes 150.000 més pel pressupost municipal de 1917. Totes aquestes xifres ens fan entendre força bé el que significava, com abans hem dit, el despatx d'aquestes receptes; justificant-se que des de l'abril del any 1917 s'establís l'obligatorietat de portar les farmàcies un llibre receptari exclusiu per al registre de receptes despatxades amb càrrec a la beneficència (50), la qual cosa segurament ajudaria al col·legi de Farmacèutics a denunciar anomalies en el servei provocades pels negocis bruts dels qui mercadejaven amb les receptes, comprant-les en els dispensaris, canviant-les per altres productes, etc. (51).

Reglamentació d'estupefaents i consolidació de l'especialitat farmacèutica

Un pas important es dona quan el 31 de juliol de 1918 es coneix el reglament per a la comercialització i despatx de substàncies tòxiques, especialment les d'ac-

48 - Recordem que l'any 1830 -33 anys abans- el col·legi barceloní tractà d'aquest distintiu amb caràcter extensible a Catalunya, començant per Barcelona.

49 - L'any 1916 s'havien detectat irregularitats en el servei de beneficència, la qual cosa obligava al col·legi a dirigir-se a ells dient que, cas de ser expedientats, el col·legi no estaria al seu costat sinó que, al contrari, procuraria que sobre ells recaiguessin les oportunes responsabilitats. Actitud altament ètica.

50 - Jordi, R., Cien años. op.cit., 97 i 99.

51 - Similarment, molts anys després de l'establiment del "Seguro Obligatorio de Enfermedad", després de la guerra civil del 36, alguns farmacèutics, portant a terme pràctiques comercials vergonyoses i deshonestes, s'enriquieren amb el mercadeix de receptes oficials, la qual cosa portà a l'establiment de l'actual tiquet regulador que és el que avui s'adhereix a la recepta en el moment de ser dispensada.

ció narcòtica, antitèrmica i anestèsica, conseqüent a les reunions celebrades a La Haya els anys 1911-1912 i que motivaren la subscripció de convenis internacionals pels diferents països. Això va posar una mica d'ordre al consum, especialment de drogues, consum que obligava a la intervenció de la policia governativa en contra dels qui traficaven en cases de prostitució, cafès, bars, etc., tal com assenyalava una circular de 27 de febrer de 1918 que, al mateix temps, encomanava els sotsdelegats de farmàcia que, havent de complir-se el que estava ordenat, no es venguessin sense recepta escrita i signada per metge (52) els esmentats medicaments.

També per aquesta època el concepte sobre l'especialitat farmacèutica havia evolucionat bastant i l'actitud de molts farmacèutics vers aquest tipus de presentació dels medicaments no era l'actitud recalitrant de final del segle anterior i principi del XX. És cert que, pel que fa a l'elaboració d'específics, el farmacèutic espanyol no es regia per l'amplitud d'horitzons científics i comercials que existien en altres indrets d'Europa. El seu punt de vista era diferent ja que el criteri d'alguns, que creiem força nombrosos, era que una actitud contrària a la venda d'especialitats farmacèutiques en les farmàcies era contrària al propi farmacèutic ja que l'elaboració de les especialitats proporcionava uns ingressos suplementaris per a la farmàcia, atesa la minsa rendabilitat de moltes d'elles. No ens ha d'estranyar, doncs, que en moltes farmàcies el farmacèutic envasés fórmules corrents i d'una eficàcia acceptable ja que eren fórmules magistrals fetes en sèrie, per tal que els malalts anessin a les seves farmàcies a cercar una determinada composició útil per resoldre malestars passatgers. Xarops per la tos, depuratiu, pomades, etc. d'ús corrent en la terapèutica de l'època omplien molts dels prestatges de les farmàcies, algunes de les quals, amb una visió més comercial, evolucionarien gràcies a petits laboratoris ben muntats que els permetria subministrar especialitats a altres farmàcies.

Aquesta trajectòria seguida no resultaria massa útil ja que si per una banda permetia la coexistència de petits i mitjans laboratoris regits per farmacèutics amb més o menys ambició comercial, l'empenta donada per la introducció de medicaments i especialitats farmacèutiques fabricades a l'estranger és palesa.

Entorn farmacèutic i entrada a la Dictadura de Primo de Rivera

Des d'aquesta època, sense deixar de banda els problemes que s'anaven eternitzant, l'eix de l'atenció farmacèutica giraria sobre el Sindicat de Farmacèutics de Barcelona, sindicalisme del que després tractarem. No obstant això, podem assenyalat que durant el període 1919-1920 les pretensions d'un súbdit alemany i d'un súbdit italià per exercir de farmacèutics a Espanya, la petició dels productors estrangers d'especialitats farmacèutiques per tal que s'abolissin determinats articles del reglament sobre preparació i venda d'especialitats farmacèutiques,

l'actitud del Dr. Andreu dipositant la fiança per als farmacèutics del Sindicat, i, sobre tot, la gran empena donada al Montepius Dr. Andreu nascut dins del mateix col·legi, ens mostra un entorn que manté viva l'atenció del farmacèutic. Però, a més a més, certs vents polítics mogueren al col·legi: l'adhesió a les denominades forces vives barcelonines que homenatjaren el governador civil, Martínez Anido; la creació de la beca "Marqués de Carulla, Fundación Martínez Anido" i la preocupació perquè alguns farmacèutics no havien acceptat el tancament dominical, la qual cosa es produiria ja el 1922 de manera definitiva.

D'altra banda, si hi havia farmacèutics que contrastaven la qualitat dels medicaments que es consumien a les seves farmàcies, en altres casos això no es feia. Així, una partida de tafetà anglès que no estava en bones condicions portà maldecap a alguns farmacèutics per haver-ho comprat a persones d'escassa solvència comercial; malgrat que en altres ocasions es detectava, mitjançant anàlisi, la mala qualitat de cocaines que corrien pel mercat.

És bo saber que el Col·legi de Farmacèutics de Tarragona aplicava un segell en els medicaments, com a qüestió d'ordre intern, per tal d'assolir fons pel col·legi. També l'any 1922 es tenien a Barcelona les primeres converses per a la constitució d'un Museu de Farmàcia, que més tard, l'any 1929, es convertiria en quelcom de menys ambicions: la Farmàcia-Museu del Poble Espanyol.

L'any 1922, des d'una òptica econòmica, no va resultar massa dolent. L'ajuntament pagava 9 trimestres endarrerits de la beneficència (53).

Malgrat tot, hem de tenir en compte que a les reunions que es mantenien en el col·legi l'assistència no era massa nombrosa. Així, en un estudi realitzat durant el període 1898-1938, el nombre màxim de col·legiats assistents es registra l'any 1919 amb uns 41, oscil·lant les xifres durant el període assenyalat entre els 15 i els 30, aproximadament (54).

Implantada la Dictadura l'any 1923, no es troben massa notícies, però sí algun detall, per exemple, que els representants del col·legi no assistiren al Congrés de Metges de la Llengua Catalana, celebrat a Lleida, per manca "de temps".

53 - Primer trimestre del 1920:	48.630,65 ptes.
Quart " " " "	47.975,40 "
Primer " " " 1921:	31.085,40 "
Segon " " " " :	33.442,50 "
Tercer " " " " :	36.515,15 "
Quart " " " " :	41.563,45 "
Primer " " " 1922:	45.238,20 "
Segon " " " " :	37.144,95 "
Tercer " " " " :	35.313,00 "
Total	356.908,40 ptes.

54 - Sobre aquesta qüestió de l'assistència a les assemblees és interessant veure: Jordi, R., Necesidad de replanteamientos socio-económicos y políticos para el conocimiento de la Historia de la Farmacia durante el siglo XX. "Butll. Inf. Circ. Fica." X (1978) 99, 39-51.

Però, el que més preocuparia aleshores seria el que ja s'havia apuntat l'any 1920, o sigui, el reglament d'especialitats farmacèutiques i l'increment d'especialitats, que arribaria al zènit l'any 1924 amb l'article 13 de l'esmentat reglament que donava facultats als droguers per a la venda d'especialitats farmacèutiques. I, per si això fos poc, la qüestió de les farmàcies municipals es tornava a reviscolar. Un fet evident, però, són les vinculacions existents entre el Col·legi Local, la prestació de serveis farmacèutics a la beneficència i el Montepius Dr. Andreu (55), la qual cosa fa que en moltes ocasions sigui difícil desglossar el conjunt de la vida d'aquest col·legi. I si fins l'any 1928 no s'aprecien actituds polítiques col·lectives, es pot dir que a partir de 1929 la politització col·legial és un fet afavorit per la Dictadura.

Quan a principi de l'any 1929 un grup de col·legiats inicià les gestions per tal que al col·legi se li concedís el títol de Reial, i quan en data posterior, en el mes de juliol, era nomenat president d'honor del col·legi el governador civil, Joaquim Milans del Bosch, la línia més liberal registrada en el començament d'aquest col·legi es trencava sense cap daltabaix. I és significatiu veure com dins del col·legi hi ha una corrent encaminada a expulsar del mateix a dos farmacèutics: a Puigpiqué, "per republicà", i a Vilaseca, "per separatista" (56).

Durant el període 1928-1931 l'ambient farmacèutic porta bastant càrrega política. Durant la Dictadura de Primo de Rivera són abundants els contactes amb les autoritats, en especial el general Martínez Anido i Milans del Bosch, i el Col·legi Oficial nomena Martínez Anido president d'honor.

Les peticions d'indult, els desitjos d'assolir una Acadèmia de Farmàcia catalana, la reconsideració d'acords presos durant l'època de la Dictadura, els sentiments regionalistes, ja després de la proclamació de la República l'any 1931, ens mostren un col·legi desusadament polititzat, que en res perjudicarà perquè, malgrat tot, existeix una apreciable tolerància, ja que, en el fons, tots plegats se senten, més que polítics, farmacèutics amb una problemàtica comú que els uneix, salvant alguna excepció.

Canvi de denominació: Molt Il·lustre i Reial Col·legi de Farmacèutics de Barcelona

L'any 1929 ve marcat per una febre d'homenatges, però tenim la impressió que en aquests homenatges es transparenten, igual que en els de final del segle passat, testimonis d'agraïment més que d'oportunisme (57).

55 - Jordi, R., *Historia del Montepío Farmacéutico Dr. Andreu*. (La Bisbal, 1972) 55 pp. i també: Jordi, R., *Recuerdos para un Montepío*. "Butll. Inf. Circ. Ftca." XII (1980) 130, 75:82 - 131, 49:54 - 132, 40:43 i 133, 75:84.

56 - El bon senderi del president Nicolau i de Nebot, negant-se a fer-ho "por ser cargos remunerados", ja ens pinta una mica cap on bufaven els vents; sent el mateix president el qui diu que, ell, hauria tingut remordiments de consciència d'haver firmat la delació.

57 - Jordi, R., *Cien años*. op.cit.; 113-116.

Pel que fa a l'economia col·legial, si l'any 1898 s'havia tancat amb un dèficit de 3.000 ptes., els alts i baixos eren constants, la qual cosa no impedia que des de 1901 fins a 1906, l'ara ja conegut com Col·legi Antic avançés quantitats al Col·legi Oficial (58). La situació, però, es regularia al llarg dels anys. Així veiem com l'any 1927 el dèficit col·legial s'havia acabat i el 1928 es considerava que el seu estat econòmic era bo, any aquest últim que, en morir el Dr. Salvador Andreu, el col·legi es posava de dol ja que el Dr. Andreu va ser el gran afavoridor del col·legi i de la professió a Catalunya, sent excel·lentment mirat per tota l'Espanya farmacèutica. El 14 de març de 1929, el Dr. Andreu no ho veuria, era concedit el títol de Reial al Col·legi de Farmacèutics de Barcelona, títol que es podia anteposar al que ja tenia de Molt Il·lustre, fruit de les gestions fetes pels farmacèutics de sentiments monàrquics.

El col·legi supera la guerra civil de 1936 com a Montepius

L'any 1931 comença amb una empenta nova, fruit de la inquietud d'una minoria, ja que minoria eren els 9 farmacèutics que es reunien el dia 29 de gener, proposant el farmacèutic Agell la creació d'una Acadèmia de Farmàcia d'àmbit català, actitud anticentralista. Existeix el desig de la creació d'un laboratori col·legial, es vol integrar els estudiants de farmàcia en les tasques col·lectives i s'aprecia un sentit més universal farmacèutic que no pas el que durant els últims temps s'havia observat. El localisme i el desig d'emular al Col·legi de Farmacèutics de Madrid és evident, però l'expressió "fer feina" és un eslògan aprofitable per als farmacèutics barcelonins.

El període de la guerra civil del 36, atesa la vinculació del Montepius amb el Col·legi Local, o Antic, o "Real y Muy Ilustre Colegio de Farmacéuticos de Barcelona", afectà també força a l'esmentada associació professional.

El 30 de novembre del 36 s'inventariaven els béns del col·legi. L'actiu pujava a més de 500.000 ptes. i el passiu a més de 300.000 ptes.

La guerra no motivà la desaparició del Montepius però sí que podem dir que el col·legi passà per moments dolents per l'actitud de les sindicals dels auxiliars de farmàcia, però, no obstant això, la seva existència estava present en la ideologia predominant per assolir uns nous esquemes polítics de la farmàcia a Catalunya, sense que perdés el seu caràcter patrimonial. El 5 d'octubre, el col·legi era intervingut, igual que totes les altres associacions farmacèutiques. L'any 1937 el col·legi ja devia unes 30.000 ptes., però el mes d'agost del mateix any passava a dependre de la Direcció General de Sanitat, i és cert que per tots els mitjans es procurà afrontar les obligacions concretes amb els beneficiaris dels farmacèutics que havien estat socis i havien mort.

La postguerra portà com a conseqüència que l'esmentat col·legi, ja sense les seves característiques d'associació col·legial, continués com a montepius.

És curiós que, havent-se dissolt pels nous governants del país les associacions farmacèutiques existents a Catalunya, el Col·legi Local, pel fet d'incloure en el seu sí el Montepius Dr. Andreu, se'n lliurés. També creiem que passaria per alt als ocupants de la zona republicana vençuda l'existència d'un col·legi com a tal. Tampoc serviria de massa que els homes que en els últims anys el mogueren fossin dretans i monàrquics. Però, a la nostra manera d'entendre, el que pesà va ser, en primer lloc, l'existència d'un Col·legi Oficial de Farmacèutics de Catalunya ràpidament dissolt; les influències de la família Andreu, influències que s'haurien d'esbrinar ja que fins el present desconeixem l'existència de documents que ens poguessin aclarir aquest punt; les obligacions concretes amb els beneficiaris del Montepius i també el sentit col·lectiu de responsabilitat que va permetre a la major part dels seus components superar les ideologies polítiques amb una apreciable honestedat.

De totes maneres, el col·legi desapareixeria i seria substituït pel Montepius Dr. Andreu, que encara existeix i de manera floreixent i sòlida, però l'establiment del Col·legi Oficial de Farmacèutics de postguerra acabà amb una respectada i prestigiosa institució barcelonina.

Tanmateix, podem dir que el paper jugat per aquest col·legi va ser molt important. A la seva seriositat s'hi sumà l'empenta i la lluita per mantenir els farmacèutics catalans, no tan sols barcelonins, com a capdavanters en moltes de les reivindicacions i de la defensa dels interessos comuns sense claudicar. Acabà amb ell la guerra civil. Res més.

XX

**COL·LEGI DE FARMACÈUTICS
DE L'EXVILA DE GRÀCIA**

El mes de novembre de 1895 s'inaugurà el Col·legi de Farmacèutics de Gràcia, una altra associació farmacèutica que va conviure en excel·lents relacions amb el col·legi de Barcelona. Aquest col·legi va reunir els 20 farmacèutics de Gràcia.

Només tenim una notícia d'aquest col·legi que correspon a un document, datat el 12 d'octubre de 1903. Aquest diu que atès que a Gràcia s'havien establert nous professors de farmàcia, posats d'acord els antics i els nous, es decidien les bases següents:

- Respectar els preus marcats a les receptes.
- No deixar públicament malament a cap altre farmacèutic, cas de no coincidir els preus.
- Consignar el preu d'una recepta, en cas que ho demanés el client, evaluant-la en cèntims de pesseta.
- S'establia com a valor mínim el de vint-i-cinc cèntims de pesseta.
- Cas d'haver-se de repetir una fórmula feta per una altra farmàcia, tassada amb un preu exageradament baix, el benefici de la qual fos de menys de 0,25 cts. tenint en compte els preus del mercat, el farmacèutic se'n quedaria còpia per passar-la al síndic 1r.
- Aquest, junt amb el síndic 2n, els classificadors del gremi i amb el president, constituïrien una junta permanent fiscalitzadora, encarregada de resoldre les diferències entre els farmacèutics per incompliment d'aquestes bases.
- Aquesta junta tenia facultat d'establir sancions (1).

XXI

**MANCOMUNITAT
FARMACÈUTICA
CATALANO-BALEAR**

El dia 12 de juliol de 1919 es constituïa la Mancomunitat Farmacèutica Catalano-Balear (1). El seu objectiu era coordinar els esforços i iniciatives dels Col·legis Oficials de Farmacèutics de les províncies de Barcelona, Girona, Tarragona i Balears (2).

D'origen asèptic, els seus resultats no serien massa significatius. La seva idea era assolir una unió per tal de reforçar la lluita en defensa dels interessos col·lectius dels farmacèutics. Els seus directius estaven convençuts que els col·legis oficials eren ineficaços.

La Mancomunitat no va ser una associació encaminada a enfrontar-se als col·legis sinó al contrari i, al mateix temps, va actuar intentant coordinar amb els sindicats farmacèutics.

Com a fet positiu cal dir que la Mancomunitat va mantenir una publicació (3) que va servir com òrgan d'informació per als col·legis mancomunats.

Pràcticament, es pot dir que des de l'any 1922 aquesta associació començà la davallada, cosa que no ens ha d'estranyar ja que l'any 1919 el Sindicat de Farmacèutics de Barcelona seria el capdavanter en les lluites farmacèutiques (4).

1 - Oficialment es creava el 5.8.1919.

2 - Lleida hi ingressava l'any 1921.

3 - Aquest Butlletí tingué diversos noms: de juliol 1919 a desembre 1923: "Mancomunitat Farmacèutica Catalano-Balear". De gener 1926 a juny del mateix any: "Boletín de la Mancomunidad Farmacéutica Catalano-Balear". I de juliol 1926 a desembre 1928: "Farmacia. Boletín de los Colegios Oficiales de Farmacéuticos de la tercera región de Cataluña y Baleares".

4 - Per a més notícies sobre la Mancomunitat, vegeu: Jordi, R., Cien años. op.cit., 268-275.

XXII

**SINDICAT DE FARMACÈUTICS
DE BARCELONA**

El dubte, la desorientació i el malestar registrat entre els farmacèutics de Barcelona durant els anys 1918 i 1919 i, sobre tot, l'empitjorament del panorama polític i social, sumat al disgust produït per no aconseguir els col·legis les facultats coercitives que tant perseguïen, també motivà la dimissió de la junta de govern del Col·legi Oficial, conduïnt a la constitució del Sindicat de Farmacèutics de Barcelona, sindicat que seria molt afavorit tant en ideologia com en préstecs econòmics pels dos col·legis de Barcelona, l'Oficial i el Local o Antic (1).

Sense treure-li la importància decisiva que va tenir per precipitar la formació del Sindicat el malestar produït pels augments en els lloguers, en el preu de les drogues i en els aliments i, sobre tot, la imposició de la jornada mercantil i les reivindicacions dels pràctics de farmàcia, la posterior evolució del Sindicat de Farmacèutics de Barcelona va estar molt condicionada per l'actitud adoptada per alguns farmacèutics de caràcter molt independent, arribant-se a situacions crítiques d'índole purament personalista.

El moviment farmacèutic sindicalista fou majorment el resultat de la inoperància de l'Administració per resoldre alguns dels tants problemes que tenien plantejats els farmacèutics espanyols, però també perquè havia arribat a l'ànim de la majoria d'ells la poca eficàcia dels col·legis oficials, en els que s'havien dipositat grans esperances, i perquè d'ells s'esperava més del que podien donar. A tot això s'hi sumava la pròpia inseguretat professional i la crisi que es venia acusant, amb alts i baixos, des de feia molts anys després de la ruptura de l'estructura col·legial gremial.

No ens ha d'estranyar que el llarg ressentiment que es venia incubant mugués a alguns farmacèutics catalans a iniciar un moviment que desembocà en la implantació d'una veritable dictadura farmacèutica que va assolir una duresa inusitada a tot el país i va actuar amb una violència quasi límit contra els qui, dins del propi sector professional, s'hi oposaren (2).

Un entorn afavoridor de la violència

Evidentment, l'actitud del Sindicat de Farmacèutics de Barcelona, amb el seu seguit de violències morals, coaccions i manca de mesura i de prudència, va escriure una de les pàgines més negres i vergonyoses de la història de la farmàcia espanyola, sense exculpar a l'Administració que, amb la seva inhibició, la seva

1 - Aquest Sindicat no ha de confondre's amb el posterior Sindicat de Farmacèutics de Catalunya, de caire molt diferent.

2 - La justificació que es donà a les actuacions del Sindicat, des d'una òptica imparcial, no va poder arribar mai a dissimular que el "leit motiv" era assolir unes avantatges econòmiques que havien de mostrar-se en l'establiment d'unes tarifes mínimes en contraposició d'unes tarifes màximes oficials, deixant-se de banda altres importants consideracions com eren l'ètica en el compliment de la tasca professional o la possible imposició d'unes idees encaminades a nous plantejaments professionals més a to amb els coneixements tècnics del farmacèutic, per intentar sortir del marasme en el que estava submergit.

tradicional abúlia i la seva escassetat de mires enfront la salut pública, donà preu a les circumstàncies afavoridores dels fets produïts.

L'any 1919 a Barcelona va ser un any agitat i la creació del sindicat es produiria quan a la ciutat comtal es constituïa, a l'Ateneu Racionalista de Sants, els dies 28, 29 i 30 de juny i 1r de juliol, el Sindicat Únic de Treballadors i quan, pel mes de desembre del mateix any, a l'Ateneu Legitimista de Barcelona, el requetè Ramon Sales fundava el Sindicat Lliure, al qual el 1920 s'hi acolliren grups de pistolers de dretes, iniciant-se el terrorisme patronal (3).

El mes de setembre de 1919 els col·legis d'Alacant i de Sevilla elevaven recurs a les juntes de reformes socials per a l'abolició de la jornada de 8 hores. També el col·legi de Barcelona ho feia el dia 22 del mateix mes, demanant que es declarés a les oficines de farmàcia exemptes de l'aplicació del decret del 3 d'abril de 1919, ja que aquest comprenia indústries i comerços (4). Anàloga actitud adoptarien el col·legi de Girona, la Societat Cooperativa, el Centre Farmacèutic Nacional, etc. (5).

Per reial ordre, a la "Gaceta" del 16 de gener de 1920, entre altres coses es declarava exempt del règim de la jornada de 8 hores el servei dels auxiliars de farmàcia, creant-se amb això una certa confusió (6).

El 6 de gener de 1921 una reial ordre del ministeri del Treball resolva la qüestió a sol·licitud del Col·legi Oficial de Farmacèutics de Madrid, conforme els acords presos per aquest col·legi el 15 d'abril de 1920, i de la "Unión Farmacéutica Nacional" (7).

A la II assemblea de la U.F.N. que tingué lloc a València del 10 al 13 d'octubre de 1919, en mig de l'efervescència existent en aquella capital (8) els delegats barcelonins, a part de comprovar una excitació semblant en l'ambient farmacèutic per l'actitud passiva de les autoritats davant les reivindicacions dels farmacèutics i els problemes que aquests tenien plantejats, comprovaven que el mateix que s'havia pensat a Barcelona sobre la conveniència de la creació d'un sindicat farmacèutic actiu, també altres col·legis ho havien pensat i posat en pràctica. A València, els estaments sanitaris -metges, farmacèutics, veterinaris, odontòlegs, etc.- s'havien fusionat sindicalment constituint la "Unión Sanitaria Valenciana". Aquest fet feia que els assembleistes consideressin la conveniència compartida pels farmacèutics espanyols- de la creació de sindicats farmacèutics en totes les regions espanyoles, apuntant-se a una posterior Federació Nacional

3 - Balcells, A., El sindicalisme a Barcelona. (Barcelona, 1965) 177 pp; 127.

4 - "Bol.M.F.C.B." I (1919) 3; 15-17.

5 - Id.; 8-11.

6 - Id. II (1920) 7; 11.

7 - "El Rest. Fico." LXXXVI (1921) 15; 40 i "Bol.M.F.C.B." III (1921) 26; 174-179.

8 - D'octubre a desembre de 1919 a València, Alcoi i Castelló de la Plana l'agitació social i les vagues foren nombroses. Pel desembre tingué lloc a València el Congrés constituïu de la Confederació Regional de Llevant, adscrita a la C.N.T. Era a començament d'aquest any que a Barcelona es registrava la vaga de "La Canadiense", tal vegada la més important de tot el segle.

de Sindicats, sindicats que actuarien dins de la llei o al seu marge (9) i assolirien el poder ambicionat per donar-lo als col·legis Oficials perquè aquests fossin el que realment es desitjava que fossin des d'un principi, la qual cosa coincidia amb l'anhel dels farmacèutics barcelonins que anaren a Madrid per tal d'obtenir els desitjats poders que l'Administració no es decidia a donar-los (10).

Rellevada la junta directiva de la U.F.N. a l'assemblea de la Unió que se celebrà a València, s'acordava la constitució de sindicats seguint les orientacions dels farmacèutics barcelonins abans assenyalades, adoptant-se també una actitud orientada a que la junta directiva de la Unió pogués residir en qualsevol capital d'Espanya (11), amb l'intent d'evitar el clàssic centralisme, sense que això significés, però, que existís un veritable esperit democràtic sinó tot el contrari.

Certament, en els seus organs s'afirmava que era l'odiós caciquisme el que impulsava a constituir una entitat poderosa com el sindicat que l'aixafés per complert (12). També és cert, però, que quan el Sindicat de Farmacèutics de Barcelona es va constituir com a entitat de resistència, per valorar el fenomen sindicalista farmacèutic barceloní són expressives les afirmacions del vice-president del Sindicat, Rossend Dou (13), qui, en una conferència tractant del Sindicat, el mes de maig a Madrid, exposava que quan s'empitjorà el problema social els farmacèutics volien millorar els seus de la dependència, però que per això calia que milloressin ells. Quan es presentà una vaga general i els pràctics de farmàcia afiliats al ram de l'aigua la seguiren, davant l'amenaça que havien fet els pràctics de crear més conflictes, els farmacèutics s'organitzaren imposant com a quota d'entrada al sindicat la quantitat de 1.000 pessetes i 500 per cada pràctic. Aquestes quotes estaven representades per lletres acceptades, sense data, és a dir, es podien fer efectives quan el comitè ho estimés oportú. Així, d'aquesta

9 - "Bol.M.F.C.B." II (1920) 8; 1-4.

10 - Això ens demostra que existia el convenciment de la impossibilitat de mantenir el règim col·legial, vista la seva inoperància, ja que l'intrusisme, les vendes de les farmàcies militars, el retard en el pagament als farmacèutics titulars, la reglamentació sobre les especialitats farmacèutiques, etc. continuaven sent temes candents i no resolts a gust dels farmacèutics.

(vegeu: Id., I (1919) 4; 20).

Contra tot el que pogués semblar, els farmacèutics, tot i convençuts de la inoperància dels seus col·legis, no desitjaven especialment la seva dissolució o substitució pels sindicats ja que l'orientació que es pretenia donar a aquests últims anava destinada a aconseguir reivindicacions de tipus econòmic i, com a últim esglaó, a la constitució d'un sindicat únic sanitari nacional, fins i tot amb l'associació d'estudiants, però amb totes les característiques pròpies d'un sindicat patronal.

(vegeu: Id., 6; 3-4).

11 - Id., 4; 22.

12 - Dos membres de junta del col·legi atribuïen el fracàs de les seves gestions a la traïció d'un company, del qual no es diu el nom, que posà en joc la seva poderosa influència per tal de desfer els seus nobles esforços quan ambdós havien aconseguit quasi el seu propòsit, propòsit que tampoc se'ns diu quin és.

(vegeu: Id., II (1920) 13; 10).

13 - La junta del Sindicat estava formada per: president, Josep Segalà Estalella; vice-president, Rosend Dou; secretari, Àlvar Masó; tresorer, Enric Vintró; vocals, Josep Garreta Sabadell, Antoni Miró, Joan Bta. Morató, Francesc Xavier Palomas, Xavier Aragó.

manera, el sindicat tenia la seguretat de la força coercitiva sobre els seus afiliats (14).

Segons Dou, el problema social tornà a produir-se i el Sindicat de practicants demanà lloc a la **"banda roja"**, i començaren els anònims i amenaces de sabotatges. L'amenaça més greu fou que **"barrejarien els medicaments amb metzines sembrant el terror a Barcelona"**. Aquests anònims, segons Dou, portaven el mateix segell que els dels atemptats sindicalistes (15).

Enfront l'amenaça de vaga general dels auxiliars de farmàcia, continua dient Dou, ells van fer uns sobres tancats que contenien instruccions per conjurar el conflicte quan arribés. Aquests sobres s'havien d'obrir en rebre un avís del comitè i seguidament s'havien de complir les instruccions. S'establiren uns tornos de 8 hores: de 9 a 1 i de 4 a 8. Al vespre quedaven farmàcies de guàrdia. Els farmacèutics directius del Sindicat van anar a veure al governador i al capità general per explicar-los-hi el conflicte que amenaçava suspendre el servei farmacèutic. Els demanaren permís perquè deixessin a les seves mans la solució del conflicte, la qual cosa fou concedida. D'aquesta manera van afrontar la vaga de practicants (16).

Tot i que el Sindicat de Farmacèutics de Barcelona assolí la seva cohesió a partir del 10 de març de 1919, no seria fins el 6 d'octubre del mateix any que el

14 - Per aquest sistema es reuniren 900.000 ptes. que es dipositaren a la caixa d'un banc, caixa que tan sols podia ser oberta per tres claus de seguretat, en poder de tres membres del comitè, els quals havien de donar-les a uns altres tres membres que eren els autoritzats a obrir-la. És a dir, que no podia disposar-se d'aquells documents si no es posaven d'acord sis membres del comitè.

15 - Davant d'aquesta greu amenaça dels practicants, els farmacèutics s'organitzaren com a sindicat únic i perquè una ordre del comitè es propagués ràpidament als 13 districtes sindicalistes en que s'havia dividit Barcelona, es nomenaren un consultor i alguns delegats a cada districte. El consultor rebia en un sobre les ordres del comitè, aquest les transmetia als delegats i cada delegat al seu grup corresponent. Per aquest procediment una ordre es propagava per tot Barcelona en una hora. A més a més, els sobres contenien uns fulls per a remetre diàriament al comitè donant compte de l'estat social, dependents que havien anat a la vaga, incidents, etc. En 24 hores podien tenir el cens de la dependència de farmàcia a Barcelona.

Primer es constituïren els nomenats grups, integrats per 10 o 20 farmacèutics establerts a diferents perímetres de la població, dividint-se Barcelona en 14 districtes. Com hem dit, cada grup comptava amb un consultor i diferents delegats, que actuaven com a autoritzats sindicalistes dins del seu propi grup, i que en principi foren designats pels directius del Sindicat o Comitè, però després ho foren per sufragi.

Amb aquesta rudimentària organització qualsevol ordre sortida del comitè, qualsevol confidència rebuda, en menys d'una hora era possible que fos conseguda per més de 300 farmacèutics ja que les oficines del comitè repartien a cadascun dels 14 grups paquets amb impresos que aquests havien de fer circular. Com a òrgan de difusió i de guerra es creà el fulletó "Notificamos". (vegeu: "Bol.M.F.C.B." II (1920) 9; 11).

16 - Un auxiliar que va viure aquelles circumstàncies afirma que, pel que fa a la farmàcia, la vaga tan sols durà unes hores, ja que el segon dia tothom retornà al treball. L'amenaça de barrejar verins als medicaments fou l'actitud d'un element incontrol·lat del Sindicat Únic, la qual cosa, naturalment, no es portà a terme. Més aviat, afirma l'esmentat auxiliar, els qui van rebre l'amenaça s'ho van prendre a broma, per absurda i ridícula.

Govern civil aprovava els seus estatuts (17).

Organització coactiva i totalitària

Per tal d'enfrontar-se amb els farmacèutics als quals el sindicat considerava com a rebels -eren dos- es nomenà un comitè de 9 farmacèutics, cadascun dels quals aportava 5.000 ptes., començant-se la lluita amb 45.000 ptes., quantitat que no arribà a ser gastada (18).

A la vista dels estatuts aprovats, es comprova clarament que aquest Sindicat tenia pràcticament un poder total sobre els seus associats (19). I si és cert que en els esmentats estatuts s'especificaven les sancions aplicables als seus incomplidors, la seva veritable força derivava de l'acceptació "voluntària" dels seus afiliats de lletres acceptades, com abans hem pogut veure.

Val a dir que des del començament els elements del sindicat seguien una línia dura i inflexible contra tot el que s'oposava als seus punts de vista, i certament aconseguiren alguns èxits. Un d'aquests èxits fou el registrat amb un farmacèutic que no aplicava el segell als específics i havia estat sancionat pel delegat d'Hisenda amb una multa de 700 ptes. (20).

També les pressions del sindicat aconseguiren que, per tal d'augmentar els ingressos i assolir una millora per a la dependència -artifici dialèctic?- es confeccionés una tarifa mínima de receptes i una altra de venda a la menuda. Davant les infraccions registrades, onze empleats del sindicat recorrien les farmàcies de Barcelona amb la missió de veure qui complia i qui no ho feia, ja que, a més, s'ha-

17 - El Sindicat de Farmacèutics de Barcelona, mitjançant les reformes estatutàries oportunes, el 24 de maig de 1920 passaria a ser el Sindicat de Farmacèutics de la Província de Barcelona. Aquest últim s'anotava al registre del Govern Civil l'11 de juliol de 1920, foli 132, núm. 10308. En el registre del Govern Civil, T.V. foli 90, hi figura el Sindicat de Farmacèutics de Barcelona com a associació de caràcter patronal, domiciliada al carrer d'en Guàrdia, núm. 9. Consta amb el número 9961 i amb data de 29 de novembre de 1919. El Sindicat després passaria a domiciliar-se al carrer Bonsuccés, núm. 12, 1r 1a. El 23 de gener de 1920 es constituïa el Sindicat de Farmacèutics de Tarragona.

18 - Foren els col·legis de Farmacèutics, el Local i l'Oficial, els que anticipadament financieren el moviment de resistència sindical que requeria una organització bastant complexa.

19 - "Bol.M.F.C.B." II (1920) 7; 2-5.

20 - Els del sindicat, vist que els droguers venien medicaments sense l'aplicació del segell i que es multava per això a un farmacèutic, visitaren al delegat, el qual no els va fer cap cas i va persistir en la seva acció persecutòria, obligant als sindicalistes a que anessin a veure al governador civil, solucionant-los aquest cas amb la devolució de l'import de l'esmentada multa.

Els qui van fer la visita relaten el fet com segueix: "Vàrem anar a visitar al Sr. Governador, que ens va rebre molt finament. Li varem dir que era necessari entregar al Sr. Paradell les 700 ptes. de multa. El Governador va dir que no podia fer res, que ens donaria una carta de recomanació per al delegat d'Hisenda. Li vàrem dir que les lleis de l'Estat donen autorització al Governador davant un conflicte per a emprar fons, i que el conflicte se li presentava; si no se li retornaven les 700 ptes. al cap d'una hora es tancarien totes les farmàcies de Barcelona. Ens pregà que no fessin res i es va acomiadar molt finament, acompanyant-nos fins la porta. Al dia següent, a les onze del matí, una hora abans de finalitzar el temps assenyalat pel tancament, el Sr. Paradell rebia les 700 ptes. en un sobre".

(vegeu: "Bol.M.F.C.B." II (1920) 13; 11).

via implantat l'obligació d'imprimir el preu a les receptes (21).

El boicot com a arma contra els farmacèutics afiliats al Sindicat

El moviment sindicalista farmacèutic ja el mes de juny de 1920 havia aconseguit la creació de la secció de Vilafranca del Penedès (22). El 25 d'agost els quatre sindicats de Catalunya acordaven treballar per federar-se i el 25 de setembre es constituïa el de Balears (23).

L'ampli moviment desenvolupat a la VIII Assemblea de la U.F.N. celebrada a Toledo del 16 al 19 d'octubre de 1920, motivà que s'acordés constituir la "Confederación Nacional de Sindicatos Farmacéuticos de España", el comitè de la qual radicava a Pamplona, sent el seu president Simón de Lecea (24). Dou, Garreta i Segalà foren els representants del Sindicat de Farmacèutics de Barcelona. Aragó ho fou del Col·legi Oficial i Vallés i Ribó del Col·legi Local (25).

La major part dels farmacèutics barcelonins estaven associats al sindicat ja que les normes i sistemes usats no permetien altra alternativa. Tan sols 4 o 5 farmacèutics barcelonins es negaren a formar-ne part ja que el seu criteri era molt diferent al mantingut per la majoria de farmacèutics barcelonins, sent les farmàcies dels quals, en general, menys potents econòmicament, es veïen coaccionats per les reclamacions laborals dels seus dependents. La negativa d'aquells motivà que l'enfrontament entre el sindicat i els esmentats farmacèutics rebels assolís àmplies repercussions a tota Espanya, que arribaren inclús fins a les Corts, provocant enfrontaments que oferien un aspecte molt característic no solament de la vida catalana sinó de la resta del país durant el període 1919-1923.

Aquesta significativa actitud del sindicat a Barcelona es dirigí contra els farmacèutics Amargós, Tarrés, Anglada i Ferrer, els qui, al mateix temps, també eren propietaris de laboratoris productors d'especialitats farmacèutiques. Contra ells lluità el sindicat aplicant un dur boicot als productes per ells elaborats que arribà a totes les províncies espanyoles.

De vegades, les tècniques seguides es diferenciaven ben poc de les que anys més tard se'n dirien "autoconfessions", pròpies i característiques dels "establishments" dels països totalitaris, com fou el cas del farmacèutic Segalà, sancionat

21 - Aquesta obligació existia per les ordenances de farmàcia i reial decret del 23 d'octubre de 1916 i també per la reial ordre del 20 de juliol de 1905; reiterant-se per reial ordre del 12 d'agost de 1921 a petició del Col·legi Oficial de Farmacèutics de Madrid. Els esmentats empleats anaven amb una recepta a una farmàcia i, un cop dispensada, la portaven al Sindicat. Transcorreguda una setmana, aquestes receptes eren retornades a la farmàcia i, amb una ordre del Comitè, el farmacèutic havia de tornar el seu import, quedant-se amb el que costaven les substàncies utilitzades i quelcom més si és que havia sofert alguna petita pèrdua. Amb aquest servei d'inspecció els farmacèutics tenien cura de tarifar bé les receptes ja que la sanció era immediata per a qui no complís. Tota recepta portada a una farmàcia demanant preu era segellada pel farmacèutic, posant-hi el seu valor.

22 - "Bol.M.F.C.B." II (1920) 13; 23.

23 - Id., 15; 8 i 18; 15.

24 - Id., 18; 21.

25 - "El Rest.Ftco." LXXV (1920) 20; 533-567.

amb 250 ptes. pel Sindicat de Farmacèutics de Barcelona (26); sistemes que, amb el seu fort poder de coacció, plegaven a qualsevol resistent que no tingués l'ànim fort, tal com va succeir amb el farmacèutic Enric Ferrer, el qual claudicà el mes d'octubre de 1920 (27).

L'aplicació de multes també tenia les seves particularitats. A la "Hoja núm. 15" de "Notificamos", corresponent al 22 d'octubre de 1920, consta que el comitè directiu del Sindicat havia "suplicat" un donatiu de 250 ptes. a Marià Miralles, el qual encara no l'havia fet efectiu, donatiu que havia estat augmentat a 500 ptes. que el comitè tindria cura de que fossin pagades ja que no podia permetre's que no es complissin els seus acords (28).

Era el propi comitè directiu el que afirmava que el sindicat funcionava amb gran èxit i que els farmacèutics havien millorat tots de posició, que s'havia fet una col·lecta, la quota mínima de la qual era de 25 ptes. per farmacèutic -eren 300 els associats- donant-se el cas que alguns havien contribuït amb 50 i 100 ptes. i que s'havien habilitat unes oficines el funcionament de les quals era perfecte (29).

El mes d'octubre el comitè directiu del sindicat havia estat advertit per la

26 - "El Comité ha pedido un donativo de DOSCIENTAS CINQUENTA PESETAS a su Presidente Sr. Segalà por venderse en su Farmacia los productos que las otras Farmacias no venden. Dicho donativo, en efectivo, ha ingresado en la caja sindical".

"Se cede un espacio de este NOTIFICAMOS, para que el Sr. Segalà dé sus explicaciones, las que aparecen a continuación:

"A MIS COMPAÑEROS.- El haberse publicado el NOTIFICAMOS en el mes de licencia que tenía concedido, fué causa de que al recibirlo estando fuera de ésta, supusiera enterado del mismo a mi dependencia, y que en su virtud no transmitiese las oportunas órdenes para su cumplimiento.

"El donativo de 250 pesetas que me ha solicitado el Comité del Sindicato ha sido para mí la primera noticia de que en mi Farmacia se faltava inadvertidamente a lo ordenado. No pretendo evitar el donativo que pagaré sin protesta. Lo único que deseo es sincerarme ante mis compañeros de una omisión fácil de explicar y que ha sido aprovechada por quien toda su obsesión consiste en pretender reventar al Sindicato. Después de lo ocurrido, que mis compañeros del Comité directivo han apreciado tal como ha sucedido y que no dudo merecerá igual apreciación por parte de mis compañeros todos, el Sindicato quedará más fuerte que nunca pues se ha demostrado que para él, todos sus sindicatos somos iguales y mis energías y entusiasmos para trabajar en pro del mismo, serán aún mayores. - José Segalà Estalella"

(vegeu: "Notificamos" 20.9.1920, full 1).

Peł que fa a aquesta "confessió", ens queda el dubte, enfront els plantejaments donats al Sindicat, que aquesta no fos una confessió manejada i feta d'acord entre Segalà i la directiva del Sindicat. No hem d'oblidar que Segalà n'era el president.

27 - "Con satisfacción participamos a nuestros compañeros que el Sr. D. Enrique Ferrer, reconociendo la seriedad y altos fines del Sindicato de Farmacéuticos de Barcelona se honra formando parte del mismo desde hoy día de la fecha, en que ha sido admitido por el Comité Directivo del mismo, el cual se congratula de contar entre sus compañeros elementos de la reconocida valía del Sr. Ferrer.

"Al mismo tiempo, dicho señor ofrece galantemente al Sindicato un donativo de 5.000 pesetas en efectivo para disponer libremente como fondo sindical. El Comité acepta y agradece el obsequio, esperando que los sindicatos corresponderán debidamente a esta atención del Sr. D. Enrique Ferrer (de la casa Vicente Ferrer y Compañía).

"Continúan aún sin pertenecer al Sindicato, Amargós, Tarrés y Anglada (Farmacia de la Cruz). Tened presente en la memoria estos nombres, para los efectos consiguientes".

(vegeu: "Notificamos" 16.10.1920, full 4).

28 - "Bol.M.F.C.B." II (1920) 17; 19.

29 - Id., 13; 12.

comissió executiva de la necessitat de procurar-se diners per al servei d'inspecció, per la qual cosa, i a proposició de la mateixa, s'acordava que des del dia 1r de novembre tots els sindicats que no apliquessin degudament les tarifes, tant per receptes com per les vendes a la menuda, farien "**donatius**" segons el cas (30).

Es feia també present als afiliats de l'absoluta necessitat de dispensar les receptes amb tota la pulcritud possible, complint totalment les "Ordenanzas de Farmacia" i la legislació sanitària vigent, i, al mateix temps, d'abstenir-se de vendre sense recepta tots aquells productes que necessitessin prescripció facultativa. S'admetia com a normal el repugnant sistema de denúncia anònima, tal com es pot veure a l'esmentada "Hoja núm. 15" de "Notificamos".

Si la campanya a nivell nacional que es portà contra els farmacèutics rebels de Barcelona i d'altres localitats fou feta amb uns mitjans i uns sistemes que mai s'havien emprat en l'estament farmacèutic nacional, ningú pot deixar de reconèixer que, independentment de les possibles accions que alguns dels rebels havien portat a terme anys enrera i que havien estat creditors de l'enemistat de la major part dels farmacèutics, aquesta vegada mostraren -especialment els Amargós, pare i fill- una apreciable valentia en mantenir la independència del seu criteri i les concepcions que sobre la professió tenien, ja que, malgrat les possibles relacions que alguns d'ells poguessin tenir amb polítics de l'època, tenien en contra d'ells a tots els col·legis i sindicats Farmacèutics d'Espanya, amb tots els seus mitjans de difusió i propaganda, que era el més important per crear un clima advers i efectiu davant la seva actitud de rebel·lia.

No podem deixar de repetir que si la situació havia arribat a aquests extrems era culpa de la manca d'autoritat de les diverses administracions del país.

Un document acusador: "El terrorismo farmacéutico"

Lluny d'arronsar-se, els farmacèutics rebels, mitjançant un fulletó titulat "El terrorismo farmacéutico", l'autor del qual, sota el pseudònim "Syndicus", posava en evidència davant l'opinió pública i professional no tan sols el sistema emprat pels sindicats farmacèutics espanyols sinó que també feia fermes acusacions sobre la finalitat exclusiva d'obtenir reivindicacions econòmiques, sobre l'absència en els perseguits de faltes de decòrum professional i deia que el sindicat no havia establert cap tipus de fiscalització sobre la preparació de medicaments a les oficines de farmàcia com tampoc sancions per castigar les faltes de decòrum i de moralitat professional que cometien farmacèutics sindicats (31).

En gran part, els farmacèutics tenien raó quan es queixaven de tot el que

30 - 1r. Tota equivocació en vendes a la menuda: 2 pessetes. - 2n. Tota equivocació per fórmula (la primera vegada): 10 pessetes. - 3r. Tota equivocació per fórmula (la segona vegada): 25 pessetes. - 4t. Tercera equivocació: 100 pessetes. - 5è. Tota fórmula que no portés número, data i preu (encara que s'hagués cobrat a preu de tarifa): 10 pessetes. - 6è. Tota fórmula que no hagués respectat el preu posat d'acord amb la tarifa: 10 pessetes.

31 - "Syndicus", *El terrorismo farmacéutico barcelonés*. (Barcelona, 1924) 62 pp; 60-62.

estava per resoldre. Durant la VIII Assemblea de la U.F.N., complint-se el manament de 44 col·legis i 18 sindicats farmacèutics i en representació de tots els farmacèutics d'Espanya agrupats en col·legis, sindicats i premsa professional, es dirigia un enèrgic escrit al president del Consell de Ministres, datat el 8 de novembre de 1920, protestant sense cap dissimulació de la violació de les lleis que regulaven l'exercici de la farmàcia, de la negativa de concedir als col·legis oficials els mitjans per imposar les normes ètiques imprescindibles per exercir la funció encomanada i de que es prescindís sistemàticament dels farmacèutics en qualsevol organisme sanitari creat. Es demanava el recte compliment de les lleis, la promulgació d'una nova llei de farmàcia, la reforma de l'ensenyament dels estudis de farmàcia, la participació del farmacèutic en la funció sanitària nacional i, així mateix, eficients inspeccions a les farmàcies (32).

Davant aquest panorama, no ens ha d'estranyar que els fets succeïts es produïssin ja que, d'altra banda, enfront la situació creada per la passivitat de l'Administració, si ens remuntem a la desaparició dels gremis per l'aparició de la industrialització, els farmacèutics barcelonins no trobaren un substitut eficaç, la qual cosa els obligava a continuar mantenint actituds i organitzacions desplaçades en el temps. També la cada dia més gran intervenció d'elements estranys al cicle de la producció en sèrie del medicament afavoriria que aquella antiga i exclusiva funció sofrís una constant erosió produïda tant pels interessos comercials i especulatius muntats sobre el medicament com per una actitud estàtica de molts professionals davant l'evolució comercialitzadora, abonant-se així el camp professional perquè el malestar creixés de manera indefinida quan el farmacèutic no volia acceptar que l'antiga concepció de productor i manipulador del medicament havia d'evolucionar per continuar sent vàlida en un diferent tipus de societat.

Quan la Mancomunitat Farmacèutica Catalano-Balear intervenia per aconseguir que l'Associació d'Especialistes de Catalunya derogués l'acord que la venda d'especialitats farmacèutiques fos lliure i passessin a ser aquestes de venda exclusiva en farmàcies, es mostrava una clara situació de desplaçament del farmacèutic tradicional i clàssic, amb el consens dels propis farmacèutics productors d'especialitats que veien amb tota claredat que el fonamental era vendre el que ells produïen i que, per tant, el despatx al públic no depenia ja de res més que de la qualitat que tan sols ells deien que podien assegurar, convertint a qui ho donava al públic en un simple ser passiu sotmès a les pressions de l'oferta i la demanda.

Odi a l'específic

Durant el període 1921-1922 es comprova que són molts els insults i atacs al medicament envasat i als específics a les pàgines de "Dignificació Farmacèutica", publicació dels sindicats farmacèutics. A l'específic se'l conside-

32 - "El Rest.Ftco." LXXV (1920) 22; 609-611 i 24; 674.

rava la causa de tots els mals de la professió, amb la qual cosa se'ns mostra que la mentalitat predominant entre molts farmacèutics del segle XIX continuava perdurant en amplis sectors del XX. Com solució, la X Assemblea de la U.F.N., celebrada a Cadis del 26 al 29 d'octubre de 1922, considerava que el millor per a la farmàcia -no deixa de ser pintoresc- fóra anar a la seva socialització, tot i que s'admetia la col·lectivització (33), la qual cosa no podia cristal·litzar en absolut ja que no existia una mentalitat general receptiva (34).

Veiem que qüestions com les dels horaris que havien ajudat a enverinar la lluita entre els farmacèutics sindicalistes i no sindicalistes no es resolien al gust de tots. Es deia a "Dignificació Farmacèutica" que, el dia 26 d'octubre, uns quants farmacèutics havien posat un anunci en el diari barceloní "El Resumen" afirmant que les seves farmàcies només tancarien obligades per la força major de les autoritats i per acta especial del jutjat (35).

Per la seva banda, un farmacèutic d'Oviedo, Marià de la Vega, deia en un escrit, referint-se als farmacèutics que no volien acceptar els horaris, que en aquell problema es ventilava una qüestió de sentiment de justícia, de dignitat col·lectiva, de netedat moral i de renovació en massa, contra les baixes i grolleses apetències d'aquells estafadors que havien portat l'estament a bordejar l'abisme, a dos dits de l'irremediable, a l'anarquia més infame, desprestigiant fins l'inconcebible el sacrosant deure i el més bell apostolat. Afegia que l'altar que havien aixecat amb el seu suor, la seva covardia i els seus pobres diners, per col·locar com relíquia un gran ventre amb els atributs de la generació, havia de caure fet pols, havien de cremar els seus residus com una pira de salvació i de purificació. Deia també que ells anaven darrera un ideal de justícia, de nobilíssima renovació, contra el qual no volien cànons, amenaces ni traïcions. Realment, davant d'aquesta dialèctica és fàcil comprendre-ho tot.

Entre dictadors va el joc: la detenció dels directius sindicalistes barcelonins

Paradoxalment, la detenció dels directius sindicalistes farmacèutics va coincidir amb la persecució dels Sindicats Obrers a Barcelona (36).

El fet que altres col·legis -metges i advocats- tinguessin poders que segons els farmacèutics ells no tenien per actuar quan els associats no complien (37), junt amb altres qüestions ja tractades, havia donat lloc, com ja hem vist, a l'inici del Sindicat Farmacèutic barceloní.

La coactiva actitud adoptada per aquest sindicat contra els qui estaven poc disposats a acceptar la imposició de les seves normes motivava que, denunciats

33 - D'altra banda, cada vegada que es tractava d'una possible socialització de les farmàcies l'oposició dels farmacèutics era evident.

34 - "El Rest.Ftco." LXXV (1920) 22; 609-611 i 24; 674.

35 - "Dignif.Ftca." I (1921) 4; 48-49.

36 - Id., 3; 31.

37 - Id., II (1922) 14; 200-205.

els fets al governador de Barcelona, aquest enviés la documentació al fiscal perquè determinés l'existència o no de matèria punible.

Les declaracions que el governador, general Martínez Anido, havia fet a la premsa donant compte de la impossibilitat d'arribar a un acord eren conegudes per l'opinió pública barcelonina el dia 10 de febrer. En aquestes declaracions no es deia, però, que els directius del sindicat havien estat cridats a presència del governador i reunits en el seu despatx mentre s'hi passejava amenaçadorament el cap de Seguretat, Arlegui (38).

En sortir de la reunió, entre els directius del sindicat va prevaler l'opinió del farmacèutic Rossend Dou, que no era partidari de la dissolució del sindicat i creia que aquest havia de continuar les seves activitats.

Poc després de les 5 de la matinada, per ordre judicial, es detenia a la junta directiva del sindicat. La premsa en donava compte dient que el governador havia passat al fiscal diversos documents referents a la constitució i funcionament del sindicat. Després d'haver examinat aquesta documentació, es va fer un registre, per manament judicial, al domicili social del Sindicat de Farmacèutics del carrer Bonsuccés, núm. 12, 1r 1a, per personal de la secció de policia de l'Hospital, en presència del conserge del sindicat, Vicenç Esteve Cano (39).

Després del registre, la policia va detenir a la junta directiva del sindicat: Josep Segalà, Àlvar Masó, Enric Vintró, Antoni Miró, Joan Baptista Morató, a qui li fou ocupada una pistola "Star", Xavier Palomas, Rossend Dou i Josep Garreta. Els detinguts, convenientment manillats i custodiats per parelles de

38 - El general Arlegui declarà una vegada a la premsa haver dissolt 65 sindicats i clausurat 32 locals obrers. Arlegui, que ocupava el seu càrrec des del mes de setembre de 1919, després de l'homenatge que els patrons catalans havien ofert en un banquet al governador civil que des de novembre de 1920 ocupava el càrrec, va rebre també durant la primera quinzena de gener de 1920 un homenatge de la banca, de la borsa i de la indústria i del comerç barcelonins. Martínez Anido i Arlegui foren destituïts el mes d'octubre de 1922 pel president del Govern, Sánchez Guerra, però amb la pujada al poder del general Primo de Rivera, aquest nomenà sots-secretari de Governació a Martínez Anido, el qual va tenir com a director de seguretat al general Arlegui.

En "El Diluvio" del 12.2.1921 es pot llegir: "el Gobernador había dado a elegir a los farmacéuticos entre que disolvieran el Sindicato o entregar los documentos al fiscal".

39 - Durant el registre, la policia s'incautà de 63 arxivadors, amb correspondència de províncies; 4 llibres d'actes; una llibreta amb els noms i domicilis de tots els associats de la capital; una llibreta registre oficial de socis; una altra llibreta de comissions del Comitè directiu; una altra amb correspondència oficial; una altra amb borsa de treball; un paquet d'ordres del dia; dos sobres tancats amb lletres de canvi amb noms i quantitats; una llibreta de despeses; una altra de talonaris i vals; tres talonaris de pagaments; dos matrius de talonaris de rebuts del Sindicat de la província de Barcelona; tres còpies dels estatuts del Sindicat de la província; dos lletres en blanc de 0,75 ptes.; un paquet de sobres contenant convocatòries per a la renovació de la junta; 7 lletres de canvi, acompanyades d'un document signat pels interessats, totes elles diferents i una d'elles anul·lada; 14 segells del sindicat, amb diferents inscripcions, i un paquet de cèdules aclaratòries pertanyents al sindicat.

guàrdies de seguretat, foren conduïts al Palau de Justícia, on foren tancats al calabós (40).

Aquests fets no ens han de sorprendre. L'any 1920 havia recollit l'herència del 1919 amb la seva forta agitació social, sent el 1920 el zenit del moviment. Per aquesta època més d'un quart de milió de treballadors estaven afiliats al Sindicat Únic CNT i a aquest s'enfrontava al Sindicat Lliure, creat per Ramon Sales, que comptava amb el recolzament de la Federació Patronal, com a moviment d'oposició al Sindicat Obrer, i amb el beneplàcit del governador de Barcelona, Josep Mestre Laborde, comte de Salvatierra, governador de desembre de 1919 a maig de 1920.

El malestar existent i la dura repressió contra els sindicalistes obrers ens dibuixen un marc dins del qual la problemàtica farmacèutica era molt diferent del problema que estava al carrer i la seva transcendència al país era molt escassa, per no dir que nul·la, ja que, a més, en ser un plet entre familiars no preocupava massa les autoritats governatives, malgrat que aquestes tampoc havien estat del tot indiferents pel que això significava en el terreny social.

De totes maneres, la situació no deixa de plantejar certs interrogants. L'activitat dels sindicalistes farmacèutics s'iniciava amb la creació del sindicat a final de 1919 i transcurriria virulentament durant tot l'any 1920. No seria fins el febrer de 1921 que els seus directius serien detinguts. No coneixem cap actitud governativa en contra la directiva del sindicat durant l'any 1921, fins la data de la seva detenció, si tenim en compte que els motius d'aquesta detenció derivaren dels discursos fets per Dou a diversos indrets del país -es van publicar el mes de maig de 1920-. D'altra banda, malgrat que Amargós, pare, era un home que no tenia excessiva paciència i estava prompte a defensar les seves raons, res ens fa sospitar que la detenció governativa i judicial de primer de 1921 hagués estat instigada per ell. El que si podem considerar com a molt probable és que el grup d'Amargós jutjava indecisa l'actitud de les autoritats ja que el govern Romanones, pujat al poder el 5 de desembre de 1918, el 3 d'abril de 1919 considerava que la jornada de 8 hores havia d'entrar en vigor (41), sent lògic que existissin certes excepcions com podien ser les farmàcies. Això feia que explotessin les circumstàncies al màxim, utilitzant a fons qualsevol situació, en aquest cas la creada per la detenció dels sindicalistes. D'altra banda, l'actitud d'Amargós coincidia amb el fet que la Federació Patronal tampoc era partidària de l'aplicació de la jornada, creant-se amb això més complicacions. A més a més, no hem d'obli-

40 - En "El Diluvio" del mateix dia també es dona la notícia dient que la policia, complint ordres del Jutjat, a les 5 del matí va detenir a tots els individus de la junta directiva i que després practicà un minucios registre en el domicili social del sindicat. Que els detinguts, a peu i manillats, foren traslladats primer a la delegació de policia, d'aquesta a la jefatura i de la jefatura als calabossos del Palau de Justícia.
(vegeu: "El Diluvio" 12.2.1921; 12).

41 - Segons decret del 23 de setembre s'havia de posar en vigor a partir del primer d'octubre de 1919, seguint-se les tendències europees que havien pres cos després que l'11 d'abril 200 representants dels països aliats acordessin la seva ineludible aplicació.

dar tampoc que les autoritats, si bé podien en aquest aspecte admetre el que acordaren col·lectivament els farmacèutics, no deixaven de considerar que la farmàcia no era un comerç corrent, la qual cosa donava força als raonaments d'Amargós que es deuria sentir, sinó recolzat, vist amb simpatia per un ampli sector de l'opinió pública.

Les vinculacions existents entre Martínez Anido i alguns farmacèutics barcelonins no foren utilitzades aquesta vegada per actuar ni a favor ni en contra d'Amargós, ja que aquests farmacèutics veien amb certa prevenció el moviment sindicalista farmacèutic, vista la situació política, i és per aquest motiu que no van intervenir ni abans ni després de la detenció del grup directiu del sindicat. Davant els fets clarament exposats per Dou, no li quedava a Martínez Anido altra alternativa, davant la denúncia, que actuar en conseqüència i això es pot veure quan el governador tractava d'aquesta qüestió amb els periodistes (42).

Quan la detenció dels directius del sindicat fou coneguda pels farmacèutics barcelonins, l'afluència d'aquests al Palau de Justícia fou constant. Però quan la fiança demanada pel jutge fou fixada en 10.000 ptes. per a cadascun dels 9 detinguts, va ser el Dr. Andreu qui va anar a dipositar-la.

El dia 9 de març de 1922 tenia lloc la vista contra els 9 del Sindicat de Farmacèutics de Barcelona, però, a petició d'Amargós es començava el procés oral.

Indignació dels farmacèutics no catalans

Quan la notícia del que havia passat a Barcelona s'escampà per tot Espanya, la reacció no pot sorprendre'ns. Recordarem que després de l'assemblea de Toledo gran part de la vida corporativa de la U.F.N. va estar vinculada als sindicats, de comú acord amb els col·legis d'algunes províncies. En altres províncies aquestes relacions foren més distants i a les restants va haver-hi una veritable resistència a la constitució d'aquests sindicats. Aquestes situacions no impediren, però, que quan foren detinguts els farmacèutics Dou i Garreta, de Barcelona, i Simon de Lecea, del Nord, la detenció dels dos primers assolís caràcter d'esdeveniment nacional (43). La notícia va caure a Madrid com una bomba. Immediatament es reuniren les directives de la U.F.N., del Col·legi Provincial i del Sindicat de Barcelona, accidentalment a Madrid. Els reunits anaren després al Congrés. Els diputats Besteiro, Nogués i Lerroux, el farmacèutic Saiz de

42. "Manifestó también el señor Martínez Anido que si los detenidos habían sido conducidos al Juzgado en la forma relatada, fue porque el Gobierno tiene dadas instrucciones para que se evite todo intento de fuga y se impida la repetición de sucesos como los de días pasados, y como para la autoridad no ha de haber castas, no se ha hecho distinción alguna con los farmacéuticos". (vegeu: "El Diluvio" 12.12.1921; 2).

43. La ressenya que donava "La Farmacia Española" de la detenció és molt il·lustrativa. Entre altres punts es denunciava el magnífic i valent despertar de tot l'estament farmacèutic espanyol davant del "sangriento latigazo" que havien rebut els seus estimats companys davant l'onada de fang amb que la premsa i l'opinió pública havien volgut ofegar els decaiguts prestijis de la Farmàcia. Es comenta-

Carlos, i algun altre, foren requerits i acceptaren l'encàrrec de visitar al ministre, la qual cosa no pogueren aconseguir ja que aquest no va poder ser abordat.

Davant la magnitud del que es considerava un atropellament, l'11 de febrer la U.F.N. manifestava que, en nom i representació de tots els col·legis provincials de farmacèutics a ella federats, protestava enèrgicament del fet que havien estat víctimes selectíssims companys que no van fer res més que pretendre dignificar la seva professió, "**sometent a normes de correcta moral als qui de la seva noble missió social en feren bastarda indústria**". Afegia la U.F.N. que en nom de més de 5.000 farmacèutics espanyols, als qui representava, se sentia ferida profundament per la conducta seguida amb aquells companys, més dignes i estimables que mai. Recomanava als seus associats calma i confiança en ella en aquells moments de prova. Demanava a totes les classes sanitàries el seu suport i ajuda per tornar la justícia i la dignitat als seus comprofessors i pregava a l'opinió pública que suspengués tot judici sobre el cas fins que pogués rebre tota la informació completa. La U.F.N. s'abstenia de judicar la conducta de les autoritats que així havien tractat els seus companys de Barcelona, però no podia menys que pensar, amb pena, si tornarien els temps en que era suficient la declaració d'una persona per portar a la presó a ciutadans dignes i honorats (44).

Vistes les reaccions desencadenades després de la detenció, no hi ha cap dubte que les autoritats governatives s'adonaren que havien utilitzat una actitud no massa elegant, especialment pel que feia a la detenció a les 5 de la matinada (45). Així s'ha de jutjar quan, després d'alliberats els detinguts, i ja dipositada la fiança total de 90.000 ptes. pel Dr. Andreu, a l'òrgan oficial de la U.F.N. s'assenyalava que les autoritats s'excusaven, culpant-se mútuament del succeït.

Pocs dies després van començar a sentir-se en el ministeri de la Governació els efectes de la sotragada provocada a l'estament farmacèutic. La U.F.N. per no endarrerir la seva vista amb els tràmits previs de petició d'audiència, s'uní a una comissió del Col·legi Provincial que la tenia concedida per una altra qüestió, i ambdues entitats, juntament amb una comissió d'estudiants, van fer conèixer al

va la necessitat que els farmacèutics espanyols s'apuntessin que la primera notícia la donà a conèixer a Madrid el diari "ABC", en el número del 10 de febrer, i que havia donat la notícia de l'empresonament dels farmacèutics directius del Sindicat a les 2 de la matinada: 3 hores abans que tinguessin lloc els fets. No es dissimulava el criteri que mereixien als redactors d'aquest escrit la curiosa coincidència, assenyalant-se que tot es va fer amb un veritable refinament de crueltat per part de les autoritats barcelonines, ja que "es va fer aixecar del llit als detinguts i se'ls portà en mig de guàrdies civils pels carrers de la ciutat, testimoni de la seva honrada i laboriosa vida", i que podia vanagloriar-se davant els periodistes "aquell governador, amb una lleugeresa impròpia del seu càrrec i de la seva fama de serietat, d'haver procedit contra els companys sense consideració a la qualitat de les persones, equiparant a homes honorats amb vulgars assassins".

44 - "La Voz de la Farmacia" VI (1935) 67; 481.

De totes maneres, cal dir que el Sindicat de Farmacèutics de Barcelona no tan sols acceptava la denúncia anònima sinó que la recomanava per tal d'assolir les seves finalitats.

45 - Exterioritzaren la protesta: el claustre de la facultat de Farmàcia, presidit pel Dr. Carulla, rector de la Universitat; els sots-delegats i el Sindicat Mèdic. A més, altres representants de prestigioses entitats visitaren les autoritats per tal de manifestar la seva protesta.

ministre la violenta indignació dels farmacèutics amb el tracte donat als seus companys. El ministre, que es mostrà visiblement impressionat en sentit favorable, manifestà que estava abrumat pels telegrams rebuts, que passaven de 200, d'entitats mèdiques i farmacèutiques i de particulars, fins i tot de pobles petits, i que trobava disculpable el fet que els detinguts haguessin donat motiu a la detenció per algun excés, i que tots se sentien una mica anarquistes quan es tractava de defensar els interessos davant dels poders públics. S'excusà, però, d'intervenir en la qüestió per estar aquesta en mans del Poder Judicial, i va prometre aprofitar una ocasió favorable per recomanar al governador de Barcelona que donés explicacions respecte a les frases que havien molestat als farmacèutics i que ell havia dit als periodistes, motivant la campanya d'escàndol i desprestigi per aquests començada.

La premsa, en general, així ho admetien els directius de la U.F.N., es manifestava hostil i publicava amb veritable acarnissament les notícies tendencioses rebudes de Barcelona i, en canvi, només uns quants diaris van publicar el manifest de la Unió (46).

Tot això no impediria que "El Imparcial", de Madrid, publiqués una crònica del corresponsal barceloní Marsillach, crònica que motivà que una nombrosa comissió de farmacèutics anés a visitar la redacció de l'esmentat diari i, en to d'ira, exterioritzessin la seva indignació per l'article del periodista català. A la una de la matinada, van anar novament a la redacció del diari els farmacèutics Eraso, Herrero de la Orden, Vallés i López García. Després d'una conferència de dues hores, se'ls va oferir publicar la contestació que, a l'efecte, portaven preparada i, així mateix, publicar tots els documents que cursés la U.F.N. a partir d'aleshores, sempre que l'espai ho permetés.

La visita feta amb la mateixa finalitat a "El Heraldo de Madrid" per la publicació d'una caricatura ofensiva, aconseguí també idèntic resultat, esperant-se de tot això que poc a poc canviés l'hostil, en principi, actitud dels diaris.

L'ambient farmacèutic poc havia canviat. Malgrat les activitats desenvolupa-

46 - La segona nota enviada per la U.F.N. el 14.2.1921 deia:

"1°. Que el fin principal y directo de los Sindicatos y de cuantas Asociaciones farmacéuticas existen, ha sido el de dignificar la clase, imponiendo a los que abusan de su título para explotar innoblemente a los desdichados enfermos normas de moral y decoro por ellos olvidadas.

"Sólo secundariamente, y para prevenir engaños, obligados por la batería farmacéutica, ha tratado de establecerse precios mínimos, de conformidad con las exigencias de un buen servicio.

"Y no hubiera tenido que recurrir a medios propios si el Estado hubiera atendido sus reiterados requerimientos para atajar la prostitución de una profesión necesitada del mayor escrupulo en su ejercicio.

"2°. Que ningún almacén de drogas se atreverá a afirmar que ha sufrido boycott de los Sindicatos, y como consecuencia de él, perjuicios en sus intereses.

"Si el proceder de alguno le enajenó la simpatía de los farmacéuticos, nadie podrá negar a éstos el perfectísimo derecho de elegir sus proveedores".

Si bé trobem en aquesta nota algunes inexactituds pel que fa a l'actitud dels farmacèutics enfront el boicot, l'actitud presa per l'Administració queda ben palesa.

des, encara apareixia en els diaris una nota ressenyant que el procurador Joan Josep Izquierdo, en representació del farmacèutic Amargós, havia comparegut davant el jutjat demanant ser part en la causa que es constituïa contra la junta directiva del Sindicat de Farmacèutics de Barcelona.

També es donà a la publicitat el procés dels dirigents del sindicat de Guipúscoa, encara que en aquests no es va donar l'espectacle de l'arrest dels processats com va passar a la capital catalana, sent la Unió Farmacèutica Guipuscoana la que en aquest cas dipositaria la fiança exigida (47).

Una consideració

Finalment, hem de tenir en compte que el moviment sindicalista farmacèutic va representar una actitud activa disposta a arribar on no arribava el Col·legi Oficial, comptant amb el beneplàcit d'aquest. Els farmacèutics oposats al sindicat ho eren en un sentit d'independència, i les actituds preses enfront del mateix haguessin estat idèntiques encara que el Col·legi Oficial hagués actuat igual que el sindicat. I si l'actitud reivindicativa dels dependents de farmàcia venia a representar un motiu més de complicació en la problemàtica farmacèutica, sense que això significués que les aspiracions dels auxiliars tinguessin res a veure amb aquelles discrepàncies, el veritablement lamentable fou que una col·lectivitat professional arribés amb aquestes actituds a un punt tan greu que semblava demostrar que la corcava quelcom pitjor que el mal funcionament dels col·legis.

Una crisi d'identitat i no trobar un lloc just dins la societat eren el centre sobre el qual continuava girant el desconcert, el temor i la por del farmacèutic, que obligà a molts d'ells a acceptar la política del sindicat.

XXIII

**COL·LEGI DE FARMACÈUTICS
DE SABADELL**

La primera notícia documental que tenim del Col·legi de Farmacèutics de Sabadell és un llibre d'actes, que s'inicia el 13 de setembre de 1929, continuació d'un altre no localitzat.

Pel que es dedueix d'aquest llibre d'actes (1) aquest col·legi ja portava temps funcionant, encara que no hem pogut determinar des de quina data. Sembla ser que era un col·legi estructurat independentment del de Barcelona i amb estatuts propis.

Trobat-se aquest any (1929) el col·legi de Sabadell que en diverses tendes es venien específics, denunciava aquest fet al governador civil.

El mes de maig de 1930, redactada l'acta en català, se'ns mostra l'existència de casos d'ofertes en exclusiva en el subministrament de medicaments a alguna societat, mútua o germandat, considerant-se que calia que aquestes ofertes fossin conegudes pel col·legi i que aquest prengués els acords pertinents per fer-los complir a tothom.

El mes de juny es tracta en el col·legi de la formació del Comitè Paritari de Barcelona i de la presentació pel Col·legi Oficial d'aquesta ciutat de les contrabases dels auxiliars de farmàcia.

Es palesa que el col·legi tan sols tenia jurisdicció col·legial a Sabadell quan pel mes de setembre de 1930 es dona de baixa un soci per absentar-se de Sabadell.

Pel que fa a qüestions econòmiques, els fons que movia el col·legi eren de l'ordre de les 215 ptes. anuals, havent de tenir cura aquest de la tarifació de les receptes de la beneficència.

Aquest col·legi no tenia local propi. Per tant, les reunions es feien a l'Acadèmia de Belles Arts, la qual cosa motivà que, obligadament, es fessin socis de la dita entitat cultural, pagant una quota de 2,50 ptes. mensuals.

Es lamentaven els farmacèutics de Sabadell dels preus de les especialitats, que no deixaven el benefici que ells creien just. Per aquest motiu, el mes de setembre de 1931 es sol·licitava als laboratoris productors d'especialitats d'ús corrent a Sabadell que mirassin de concedir un 25 % de benefici.

La qüestió dels horaris és tractada a final d'octubre d'aquest mateix any i el mes de novembre -les actes novament són redactades en castellà- es considera que l'aplicació de les bases de treball presentades pels auxiliars de farmàcia són un problema. Quant als torns i al descans dominical, s'acordava aplicar-los des del dia 22 del mateix mes, deixant de servei 5 farmàcies els diumenges. Aquesta qüestió, com podem veure, no mostrà la virulència que s'havia registrat a altres llocs i que ens pot palesar que, en general, el reduït nombre de farmacèutics afavoria la presa d'acords i el seu compliment.

El mes de gener de 1933 la xifra del moviment econòmic col·legial passa a ser de quelcom més de 400 ptes., estructurant-se un pla general de futures actua-

cions: aprovació de tarifes, contestacions a la premsa, donar llibertat als farmacèutics per valorar lliurement les fórmules magistrals, canvi de lloc de reunió i concessió a l'Associació Tècnica de la Indústria Tèxtil d'un descompte del 15 % sobre els preus establerts per la tarifa de beneficència.

Cal esmentar que entre el 6 i el 25 d'octubre de 1934 es produïren uns fets de caire polític, motiu de polèmica, tota vegada que en el Diari de Sabadell del 21 d'octubre de 1934 s'havien comentat uns fets atribuïts a un farmacèutic que havia fet fotografies a individus armats que intervingueren en la revolta, i que el dia 25 del mateix mes ingressava com a col·legiat: Miquel Crusafont Peiró, farmacèutic posteriorment reconegut com a una autoritat de les ciències paleontològiques (2).

Ja després d'aquesta data no trobem més notícies referides a aquest col·legi. El llibre d'actes, tancat el 24 de setembre de 1936, ens mostra el segell del Comitè Sanitari, afecte al Comitè Central de les Milícies Antifeixistes, Secció Farmàcia; el del Sindicat Únic de Sanitat, Secció Treballadors de Farmàcia CNT, i el de la Unió General de Treballadors de Catalunya, pràcticament il·legible, la qual cosa ens demostra que el col·legi va ser incautat per aquestes sindicals després del 18 de juliol de 1936.

Com a resum podem dir que pel que coneixem documentalment d'aquest col·legi, sembla ser que els seus afiliats estaven, en general, força avinguts i que col·lectivament mostren, tal vegada, una perspectiva més ampliada que la del col·legi barceloní. De totes maneres, però, es necessari el coneixement d'altra documentació per poder sentar criteris més sòlids, documentació que fins avui no ha estat donada a conèixer.

XXIV

**COL·LEGI OFICIAL DE
FARMACÈUTICS DE GIRONA
(1898-1939)**

La manca d'estudis corresponents a la vida dels Col·legis Oficials de Tarragona i Lleida no permet assolir una visió global de tota la Catalunya farmacèutica en aquest període comprès entre final del segle XIX i primera meitat del XX. Així i tot, creiem que la visió obtinguda a través dels fets registrats, prenent com a eix el col·legi de Barcelona i tot l'esmentat referent a la Mancomunitat Catalano-Balear, pot ajudar-nos.

Col·legi Oficial de Farmacèutics de Girona (1898-1939)

No coneixem estudis seriatos sobre el desenvolupament corporatiu dels apotecaris de Girona pertanyents al període comprès entre meitat del segle XVI i la desaparició de l'antic Col·legi d'Apotecaris gironí, ni de les vicissituds esdevingudes durant l'època de l'ocupació francesa, així com tampoc del que fa referència al segle XIX fins arribar a la implantació de la col·legiació obligatòria.

Indiscutiblement, un període tan important com el que hem assenyalat obliga a pensar en la necessitat d'investigar seriosament la documentació que pot existir. No podem dubtar que la tradició existent a Girona ens podria aportar, cas de fer-se els estudis que manquen, importants dades per al coneixement de la història de la farmàcia catalana.

La panoràmica, però, es fa diferent a final del segle XIX quan s'estableix la col·legiació obligatòria (1).

Un naixement difícil

El Col·legi Oficial de Farmacèutics de Girona s'iniciava el 26 d'abril de 1898, seguint el decret de 12 d'abril de 1898 que assenyalava que, en breu, es constituís un Col·legi de Farmacèutics a cada província espanyola (2).

El governador civil nomenava una junta interina que donava pas a la primera junta col·legial, mitjançant eleccions, després de fet el cens de farmacèutics gironins. No tots, però, *formaren part del col·legi ja que a primers de 1898 encara en faltaven per ingressar* (3). La majoria dels farmacèutics gironins estaven contents amb la col·legiació obligatòria perquè, en principi, significava un alliberament del centralisme de les gran capitals, així com també del caciquisme (4). L'empenta eixida gràcies a la nova estructura es posà en evidència amb un intent

- 1 - L'única persona que ha realitzat estudis seriatos sobre el desenvolupament de la farmàcia gironina d'aquest període fou en Josep Ma Pla Dalmau. Obligadament hem de referir-nos als seus estudis.
- 2 - Els farmacèutics gironins van veure favorablement que després de 43 anys es donés compliment a l'article 80 de la llei de Sanitat de 1855 ja que fins l'any 1898 la vida col·lectiva professional farmacèutica girà al voltant dels sots-delegats de farmàcia nomenats pels governadors civils per cada partit judicial.
- 3 - Pla, J.M., *Pequeña historia del Colegio Oficial de Farmacéuticos de la provincia de Gerona en su primera etapa de actividades (1898-1933)*. (Gerona, 1959) 255 pp; 11-15.
- 4 - *Id.*; 18.

d'aproximació als altres sanitaris (5), amb uns estudis dels medicaments nous d'aplicació interessant i dels productes naturals del país, encara que no fossin d'ús directe per a la farmàcia, i amb la persecució d'intrusos afincats a la zona (6).

La biblioteca col·legial s'havia endegat i havia assolit 13 volums a final d'aquest any, amb un cens de 115 col·legiats.

Els farmacèutics gironins s'interessaven en un projecte de confecció d'un "Formulario catalán de Farmacia" per presentar-lo en l'Assemblea de col·legis que havia de celebrar-se el mes de setembre. D'altra banda, el col·legi no s'hi va poder adherir per haver-ho conegut amb retard a causa de la campanya que estava fent per tal de neutralitzar les pressions que en contra la col·legiació obligatòria es feien sobre el diputat Dato, a qui feia costat, entre d'altres, el diputat gironí Josep Herrero Sánchez.

A final de 1900, els farmacèutics gironins col·legiats s'adherien a la "Unión Médica Hispano-Americana", considerant les seves elevades finalitats científiques i patriòtiques i, tal vegada una mica a contracorrent, felicitaven a la presidència de la recentment creada Societat de Dependents de Farmàcia de Catalunya, tant per la seva constitució com per les seves aspiracions (7), encara que l'any 1906 els farmacèutics s'oposarien a aquestes.

530

XXIV

Un ressorgiment

A partir del 30 de març de 1905 es volgué donar una nova vida al col·legi i, presa possessió una nova junta el 15 de juliol, presidida per Ernest Vivas, començaven altra vegada els farmacèutics gironins a moure's, portant com a capdavanter el seu president, conegut per les seves activitats culturals i que mantenia en la seva rebotiga una tertúlia amb els metges i alguns eclesiàstics de la ciutat.

Les primeres mesures preses van ser retornar a la vida el butlletí gironí, nomenar una comissió per estudiar i proposar noves bases per al desenvolupament del col·legi, sondejar els qui volien seguir pertanyent al col·legi i els qui no ho volien i contractar un nou local social en el pis principal del núm. 3 del carrer de Santa Clara, des del mes de setembre.

Pocs dies després es notava un apreciable canvi en l'aspecte i contingut del Butlletí. No es van fer esperar massa temps alguns resultats positius. El mes d'octubre, 7 farmacèutics demanaven voluntàriament la col·legiació; es celebraren algunes assemblees en els respectius caps de partit judicial de la província; es va

5 - El Butlletí del col·legi, que havia vist la llum el 31 de març de 1899, desapareixia amb el núm. 4, corresponent a desembre del mateix any, ja que l'Assemblea Catalana, amb el propòsit de publicar un Butlletí General, resolgué suspendre el del col·legi gironí, en benefici del "Boletín Oficial de los Colegios de las cuatro provincias de Cataluña", el primer número del qual apareixeria el mes d'abril de 1900.

6 - Quan alguns farmacèutics enemics de la col·legiació obligatòria demanaren la derogació d'aquesta imposició, el col·legi de Girona demanà al ministre Julià Calleja que no se'ls fes cap cas.

7 - Pla, J.M., Pequeña historia. op.cit.; 30 i 33.

adquirir un microscopi per a ús dels col·legiats i s'estudià la creació d'una secció d'anàlisis. El mes de març el col·legi donà a conèixer un reglament especial per a la secció de reconeixement, anàlisis i garantia de materials farmacològics i productes farmacèutics oficials (8), malgrat que no hi havia massa mitjans econòmics per fer un laboratori, però, així i tot, s'habilità una cambra amb l'ànim d'aconseguir aviat els diners per portar-ho a terme.

Els contactes amb els altres col·legis menudejen i els farmacèutics gironins acusen també la invasió d'especialitats en el mercat farmacèutic. Això, però, no era motiu perquè molts d'ells perdessin l'interès per les ciències naturals pròpies, la qual cosa queda palesa en l'intent de fer un herbari català del qual n'havia de ser ordenador el farmacèutic Ramon de Bolós (9). És també aquest any 1906 quan el Dr. Andreu, que havia regalat un edifici en propietat al Col·legi de Farmacèutics de Barcelona, també obsequiava als farmacèutics gironins amb els sillons per a la biblioteca.

Els farmacèutics de Girona no estaven marginats de la problemàtica d'altres ciutats. A final de l'any 1906 existeix una veritable preocupació per les competències ruïnoses que els comerços feien venent productes medicinals. Per normalitzar la situació, que era força complicada, prenent model de França, s'intentava esbossar una associació de fabricants de productes farmacèutics i de farmacèutics amb oficina, amb l'ajut d'altres col·legis dels quals s'esperava l'adhesió, entre ells el de Barcelona (10).

Un interessant projecte que s'iniciava el 1907 va ser celebrar una exposició-concurs de materials farmacèutics per tal d'impulsar l'abans esmentada secció de reconeixement i anàlisi de drogues d'ús farmacèutic, qüestió que no semblava pogués prosperar.

L'aspiració dels dependents de farmàcia d'assolir un títol oficial d'auxiliar, motivava que els farmacèutics col·legiats dirigissin als ministres d'Instrucció Pública i de Governació una exposició en contra d'aquesta aspiració, aspiració que realment preocupava, en un país on les lleis es trampejen, sabent perfectament que un títol de grau mig podia portar com a conseqüència que s'obrissin establiments de menor categoria que les farmàcies facultades per a la venda de medicaments (11). Aquesta és una idea que està present quan, per les competències de medicaments per estranys a la professió, es valorava la possibilitat de fer compres col·lectives per poder defensar-se millor de les competències il·legals.

El mes de juny de 1907 es detalla què és el que s'havia de fer per portar a la

8 - Id.; 63.

9 - Vegeu G.E.C.

10 - Pla, J.M., Pequeña historia. op.cit.; 70.

11 - Id.; 74.

pràctica l'Exposició farmacèutica (12). L'activitat dels farmacèutics gironins és evident durant aquest any, tant per la preparació com per la celebració de l'Exposició, que tingué lloc el dia 27 d'octubre amb assistència d'autoritats civils i professionals i representants d'altres col·legis, els quals concursaren optant a premis mitjançant comunicacions i treballs científics de tota mena, quedant en l'ànim dels organitzadors que farmacèutics gironins assistissin a les altres dues exposicions de productes farmacèutics que se celebrarien a Saragossa i a Barcelona més endavant. Cal destacar també l'interès en la fundació d'una cooperativa farmacèutica de la qual s'assentaren les bases, però que, a l'hora de la veritat, no seria més que una societat per accions.

La problemàtica general també es detecta a Girona

A començament de segle, el 23 de gener de 1901, en una assemblea ja es tractava de la manca d'harmonia entre els farmacèutics de Girona capital i de Figueres, atribuint-ho a l'excés de farmàcies. Evidentment, la manca d'una tarifa oficial, la inexistència d'una limitació de farmàcies i l'existència de pactes -com succeïa a Olot- amb societats enteses com a benèfiques, l'intrusisme registrat a Sant Feliu de Pallerols, a Castellfollit, a Les Planes -un espardenyner venia medicaments- eren qüestions que marcaven negativament un normal desenvolupament professional (13). Però, al costat d'això es pot assenyalar l'existència de bones relacions inter-col·legials, el respecte als prohoms de la professió i, com a punt d'àmplia volada, cal remarcar l'intent del col·legi per tal que s'establís entre Espanya i els països sudamericans una mútua protecció dels productes farmacèutics.

El dia 8 de setembre, en el teatre Principal, amb una munió d'autoritats farmacèutiques, s'iniciava l'Assemblea de col·legis Catalans que pertocava celebrar com a "IV Assemblea Regional Farmacèutica" (14), en la qual es desenvolupà tota la temàtica que s'havia previst.

La vida col·legial no va ser massa esplèndida l'any 1903, a diferència del que havia estat l'any anterior, i les pressions encaminades a eliminar la col·legiació obligatòria adquirien durant l'any 1904 molta força, a l'extrem que en conèixer-se a Girona la notícia de l'autodisolució del col·legi d'Alacant en una assemblea general, va fer trontollar als farmacèutics gironins. Però l'empenta i la tossuderia

12 - Es pretenia que, sota la protecció col·legial, els farmacèutics deixessin de banda la preocupació per l'augment del volum en el mercat d'especialitats farmacèutiques i que, en lloc de posar-s'hi en contra, procuressin encarrilar-ho acceptant tot el que tenia de progressiu, idea que movia especialment al president dels farmacèutics gironins, Ernest Vivas.

13 - Sembla ser que el governador civil poc havia actuat contra els intrusos. Però, d'altra banda, les competències il·lícites entre els propis farmacèutics de Figueres motivaren que es notifiqués al mateix governador civil els constants incompliments de reglaments, atès que aquest any, 1901, se sumà als problemes el cas de Palamós, localitat on els droguers venien específics afegint-se a la legió d'intrusos escampats.

14 - Pla, J.M., Pequeña historia. op.cit.; 45.

d'uns pocs no va poder acabar amb l'empenta i tossuderia dels partidaris de mantenir el col·legi, sortint-se aquests amb la seva (15).

Després del 1907 semblava ser que la vida dels farmacèutics es desbarata i repercuteix en el col·legi, on les assistències són poques. Veiem que el projecte de concórrer a l'Exposició de Saragossa es torna enrera, fins i tot en alguna reunió de la junta directiva només hi assisteixen tres o quatre dels seus integrants i es prescindeix d'actes socials, com era el previst de l'entrega de diplomes als distingits en l'Exposició d'octubre de 1907. Es tornen a reviure una sèrie de problemes aïllats, que de totes maneres afectaven la col·lectivitat: torns de guàrdia a Sant Feliu de Guíxols, discrepàncies amb el municipi de Cassà de la Selva, perill de creació d'una farmàcia per la societat cooperativa "La Equitativa" a Palamós, etc., problemes que, de vegades, es podien resoldre i altres no, però que ens fan evident que no existeix un autèntic desig d'integrar-se col·lectivament en el col·legi, malgrat els esforços fets per uns pocs que, d'altra banda, tampoc ho aconseguiren (16).

L'any 1909, després de llegir l'article aparegut el mes de gener en el "Boletín" del col·legi gironí, tot i la seva duresa, i encara podríem dir-ne manca d'elegància, amb que s'expressa el nou president, Gelart, es pot veure la preocupació per l'actitud dels droguers intrusos (17), que també es posa en evidència a través de la circular que el col·legi dirigia a tots els droguers, herbolaris, establiments d'ultramarins i queviures, precisant els preceptes legals sobre la venda d'especialitats farmacèutiques.

Un recurs que l'anterior president havia interposat per tal d'evitar que la societat cooperativa "La Equitativa", de Palamós, mantingués una farmàcia amparada pel farmacèutic Bouffard, motivà que els farmacèutics gironins, mitjançant el seu president, es dirigissin a tots els col·legis d'Espanya buscant una acció comuna. Del fet se'n va fer ressò tota la premsa barcelonina i l'empenta dels nous directius col·legials, entusiasmats per la campanya que contra l'intrusisme s'estava fent a Arenys de Mar, motivà que es caldegés tot l'estament farmacèutic espanyol, a l'extrem que el ministre La Cierva va haver de publicar una reial ordre molt enèrgica contra l'intrusisme i la venda d'especialitats "perniciosas" (18). A tal punt havien arribat les coses que, per exemple, aquest any un individu nomenat Beltrí, sense cap mena de títol i per les bones, va obrir una farmàcia a Vilajuïga, farmàcia que no es clausurà immediatament quan s'actuà

15 - Recolzant-se en la Instrucció General de Sanitat, del 12 de febrer, que reconeixia que metges, farmacèutics i veterinaris podien reunir-se conjuntament o separada en col·legis per a millorament, recolzament mutu i instrucció dels seus estaments, malgrat que únicament una tercera part dels associats s'interessaven pel col·legi, els farmacèutics gironins assoliren que el dia 10 de desembre de 1904 el Govern els atorgués el títol de Corporació Oficial.

16 - Pla, J.M., Pequeña historia. op.cit.; 55.

17 - Id.; 95.

18 - Id.; 97-98.

judicialment contra ell. En no pagar aquest la multa que se l'hi imposà de 125 ptes. va haver de fugir del poble.

De la mateixa manera que l'any 1905 s'havia determinat el descans dominical a Blanes, el 1909 s'imposava a Girona, Figueres i Banyoles (19).

Els farmacèutics gironins no es mantienien, però, aïllats de la problemàtica general, tot i la minsa vida col·legial. De cara a l'assemblea de sots-delegats de Sanitat que s'havia de celebrar a València, el president, Gelart, portava 17 punts (20) per a defensar-hi.

La satisfacció pel reial decret sobre obertura de noves oficines de farmàcia, evitant anteriors irregularitats, motivà que molts farmacèutics gironins enviessin telegrams de felicitació a La Cierva, de qui es deia que havia portat una bona gestió sanitària. I, si per una reial ordre es desestimà una petició del farmacèutic del partit d'en Canalejas, Pérez Xifra, en nom dels sots-delegats de Farmàcia, La Cierva es continuà preocupant per les qüestions farmacèutiques. Però, malgrat la densitat d'aconteixements que es produïen a nivell de l'Estat espanyol, la decadència del col·legi ja era greu el 1910 (21). Potser aquesta qüestió seria la que impulsaria al president, Gelart, a presentar a Madrid, el mes de novembre, en l'assemblea a la que s'hi havia convocat a representants del tot el país, un projecte d'"Asociación de Farmacéuticos Españoles", tal vegada antecedent del que després seria la "Unión Farmacéutica Nacional" (22).

A primer de l'any 1911 el col·legi canviava de domicili, passant a la Rambla de Girona, núm. 31, 1r pis. Però resulta curiós que això que podria fer-nos sospitar una endegada del col·legi no ho era ja que, per exemple, fins i tot trobem que les actes de les reunions no s'escrigueren, sembla ser, per incompliment de l'oficial de secretaria, la qual cosa, en principi, sembla injustificable en un bon sistema de govern (23).

Aquest any es mostren incompatibilitats entre l'anterior president, Vivas, i l'actual, Gelart, qui, aquest últim, tornaria a ser reelegit el dia 26 de gener de 1912, en aquest cas també com a director del Butlletí col·legial. El 9 d'octubre de 1913 la crisi ja és greu i la junta de govern acordava que, havent-se d'aprovar el nou reglament, es deixava en completa llibertat als col·legiats i tota la junta dimetia (24).

19 - Id.; 98.

20 - Fruit de l'interès dels farmacèutics, les assemblees se celebraven en diferents localitats i recollien el parer dels pocs o molts farmacèutics assistents.

21 - El Butlletí col·legial deixava de publicar-se el mes d'octubre de 1909 i no reapareixeria fins pel febrer de 1911, amb caràcter bimensual.

22 - Pla, J.M., *Pequeña historia*. op.cit.; 115.

23 - El que si es pot veure és com els directius assisteixen en nom dels farmacèutics gironins a les reunions que se celebraren en diferents llocs del territori espanyol per tractar d'accions conjuntes per afrontar la problemàtica professional.

24 - Pla, J.M., *Pequeña historia*. op.cit.; 118.

Reestructuració col·legial

Des del 1914 fins el 1918 no s'escriuen actes en el col·legi gironí, tot i amb això, si la vida col·legial no és massa esplèndida, el fet de l'adhesió dels gironins a la "Unión Farmacéutica Nacional", que havia nascut el 1913, creiem que va evitar una mort definitiva del col·legi ja que aquest col·laborà molt activament amb aquella, sense evitar-se, però, la vida lànguida del període 1915-1917.

El 23 d'octubre de 1916 es donava a conèixer el reial decret establint la definitiva col·legiació obligatòria dels farmacèutics i que conduiria, el 16 de gener de 1918, a la reestructuració de l'entitat per a la constitució definitiva del Col·legi Oficial de Farmacèutics de Girona, sent elegit com a president Francesc Castellví (25).

Des d'aquest any les referències a les anomalies i intrusismes es repeteixen de manera continuada i ens mostren un constant fons de malestar que res té a envejar a la resta de col·legis de l'estat espanyol, tot i que sembla apreciar-s'hi una major unitat pel que fa a les actuacions de l'estament farmacèutic espanyol canalitzat per la U.F.N., malgrat que en cada indret existien constants incompliments de la legislació vigent, tant per part de farmacèutics com de no farmacèutics. Podríem citar com a exemples d'anomalies les localitats de Tossa, Sant Joan de les Abadesses, Les Planes, La Bisbal, etc. Tot i amb això, la possible vaga d'auxiliars de farmàcia, la creació del Sindicat de Farmacèutics de la Província de Girona, la supressió d'iguales, els torns de farmàcies en dies festius, etc. ocuparen l'interès, com a mínim, d'un terç dels farmacèutics gironins en l'assemblea del 22 de novembre de 1919.

Poc es diferencia la situació dels farmacèutics gironins, així com les seves activitats, durant els anys que segueixen. Però cal fer constar que ja l'any 1927 alguns farmacèutics volien separar el col·legi de la Mancomunitat Farmacèutica Catalano-Balear, entenent que aquesta associació col·legial havia estat creada per al manteniment d'un butlletí col·lectiu que havia donat pobres resultats. El fet, però, que es projectés el setembre de 1928 la IV Assemblea de la Mancomunitat, a Girona, i finalment no es celebrés, ens fa veure que la tendència a separar-se de l'esmentada Mancomunitat era una realitat. És significatiu veure que quan la U.F.N. sol·licitava que es contribuís a l'homenatge del general Martínez Anido, i havent donat el col·legi la quantitat de 100 ptes., aquella considerés que la quantitat era poca, el col·legi, manifestés que l'economia col·legial era fluixa (26).

25 - En el Butlletí col·legial es dona el nom de 131 farmacèutics col·legiats pel desembre de 1918, dels quals, 50 havien restat fidels al col·legi desde 1910.

(vegeu: Pla, J.M., Pequeña historia. op.cit.; 139).

26 - Cal esmentar que si per una banda es cursava un telegrama de felicitació al ministre general Martínez Anido en haver-li atorgat la medalla d'or al treball, el col·legi gironí, unint-se a la iniciativa del Col·legi de Veterinaris de Terol, enviava un altre telegrama al president del Consell de ministres, general Primo de Rivera, interessant-se en que es concedís el títol de "marqués de la salut" al ministre de la governació, l'abans esmentat Martínez Anido.

El mes de setembre de 1928 el col·legi es traslladava al carrer d'Auriga.

Un fet que no causà massa bona impressió fou que el col·legi refusés que se celebrés a Girona la proposada assemblea de la Mancomunitat de 1929. També, vista la inutilitat de la Mancomunitat, segons els farmacèutics de Girona, aquests decidien donar-se de baixa des del 1r d'octubre de 1929 del seu Butlletí i, en el seu lloc, publicar un full informatiu portaveu del col·legi (27).

L'avantprojecte de bases de treball entre farmacèutics i auxiliars que havia de discutir-se a Barcelona, era considerat absurd en unificar les de Barcelona amb les de la resta de Catalunya (28).

La retirada dels farmacèutics gironins de la Mancomunitat Farmacèutica provocà una airada reacció per part del col·legi de Lleida, reacció que els directius farmacèutics gironins consideraren una ofensa i una intromissió. També és curiós veure que en manifestar a la premsa un col·legiat de València que ell creia que la taxa mínima en el preu de venda de les especialitats farmacèutiques era com una herència de la Dictadura, el president dels farmacèutics gironins, Garriga, enviava un telegrama al ministre i un altre al governador civil de València interessant-los en la petició feta -que desconeixem- pel col·legi de València en contra de l'opinat (29).

Val a dir que, en general, els farmacèutics gironins mantenien una actitud molt solidària enfront la problemàtica col·lectiva amb els altres col·legis, però veiem també que, tal vegada per l'escàs nombre de farmacèutics, determinades gestions dels seus directius podien haver fructificat més, malgrat els normals entrebancs.

Entrant ja l'any 1931, deixant una mica de banda la problemàtica general que afectava a tots els col·legis, s'ha de remarcar que s'aprovava la creació del laboratori d'anàlisi col·legial. I la proximitat del que significava la situació política del país es palesava amb la firma per part del col·legi de la circular "Pro Estatut de Catalunya", amb estudis sobre la inclusió de la sanitat dins les competències de la Generalitat. S'adherien a la "Confederación de Farmacéuticos de Catalunya", creada a Barcelona. També es parlava de no airejar la qüestió de les farmàcies cooperatives, de no adherir-se a la actitud de censura que el col·legi de Tarragona volia fer a la U.F.N. i al col·legi de Barcelona; veient-se amb simpatia la creació del Sindicat de Farmacèutics de Catalunya; tractant també dels primers convenis amb l'Institut Nacional de Previsió, bases per al compliment dels hora-

També comprovem com, pràcticament caiguda la Dictadura i pròxim al poder el general Berenguer, el col·legi es donava de baixa de la Mancomunitat i, després, dirigia al ja nou govern un telegrama demanant l'amnistia a condemnats per delictes polítics a Catalunya i la revisió del procés de Garraf. (vegeu: Pla, J.M., *Pequeña historia*. op.cit.; 203, 217, 218, 222 i 223).

27 - Id.; 216.

28 - Id.; 223.

29 - Id.; 225.

ris de treball, nova tarifa, pressupostos municipals inclosos els honoraris dels farmacèutics titulars, adhesió a les accions de la U.F.N. contra els intrusos, etc. (30).

L'any 1932 ve marcat per tot el que gira al voltant de l'article 13 i per l'actitud recalcitrant no tan sols dels droguers, que volien seguir venent especialitats farmacèutiques, sinó també d'alguns laboratoris i magatzemistes que seguien venent especialitats als droguers. Però tot quedà a l'expectativa de com aniria la qüestió de l'Estatut.

El mes d'octubre de 1932 un membre del Sindicat de Farmacèutics de Catalunya, Vilar, explicaria als farmacèutics gironins, reunits en assemblea, els objectius, actuacions i funcionament del sindicat (31).

L'any 1933 es dissoldria ja el Col·legi de Farmacèutics de Girona, el qual, igual que els altres col·legis catalans, es veuria sotmès a l'imperatiu de la llei que deia que tots els col·legis catalans serien inclosos en el col·legi d'àmbit per a tot Catalunya i que es decretaria el 29 de novembre de 1933 (32).

El 24 de desembre de 1933 se celebrava junta general per acordar la dissolució del col·legi i constituir la Delegació de Girona, del Col·legi de Farmacèutics de Catalunya. En aquests moments el col·legi comptava amb 135 associats i, cessant el president Garriga, quedava com a president de la Delegació Lluís G. Adroher (33).

El mes de març de 1934 es torna a endegar la vida col·legial segons la nova normativa. La vella problemàtica, però, segueix en alguns aspectes substancials: tarifació de receptes de beneficència, preocupació per establir la limitació de farmàcies, competències entre els propis farmacèutics, retard en el pagament de les quotes col·legials i, com a cas curiós, podem veure que el Govern militar es queixava del deficient funcionament dels torns de guàrdia farmacèutics.

El 1935 es repetia la situació. Per instigació del farmacèutic Sagraera, qui constantment havia de ser advertit per la junta directiva pels seus incompliments de les obligacions col·lectives, es feia una denúncia al comissari d'Ordre Públic per tal de crear confusió.

El canvi polític poques millores havia portat, si més no en aquestes dates del 1935, ja que l'anormal funcionament de diferents farmàcies: Puigcerdà, Les Planes, etc., motivava la intervenció col·legial; havent també d'intervenir per tal d'evitar els anuncis, impropis d'una farmàcia, que el farmacèutic Pérez Xifra feia estimulant la venda de la xocolata que es feia en una fàbrica de la seva propietat (34).

30 - Id.; 234-236.

31 - Id.; 242 i 246.

32 - Id.; 151 i 253.

33 - Pla, J.M., Aportación a la historia de la farmacia gerundense en los últimos cien años. 1871-1971. (s.p.i. 1971) 51 pp.

34 - Id.; 15, 17 i 18.

Durant el període comprés entre 1936 i 1939 poques són les notícies que s'han recollit pertanyents a la farmàcia gironina. Tan sols es citen les gestions d'un farmacèutic, el nom del qual no es diu, per tal de mantenir un enllaç amb els farmacèutics barcelonins que regien la sanitat catalana, i l'existència d'un tal Joan Oliver com a cap de secció de farmàcia del Comitè de Milícies Antifeixistes (35); saltant ja les notícies donades per Pla al període que s'iniciava el mes de febrer de 1939 ja sota un altre règim polític.

Evidentment, la guerra civil fou causa que alguns farmacèutics desidents del règim polític que s'alçà en armes contra el govern de la República prenguessin el camí de l'exili. I es pot comprovar que després d'acabada la guerra civil alguns dels qui ocuparen càrrecs polítics col·legials no es distingiren pas massa per la seva equanimitat, limitant-se a dir "amén" a tot el que els vindria del "Consejo General de Colegios Oficiales de Farmacéuticos".

XXV

**COL·LEGI OFICIAL DE
FARMACÈUTICS DE LA
PROVÍNCIA DE BARCELONA
(1898-1933)**

El Col·legi Oficial de Farmacèutics de la Província de Barcelona iniciava la seva vida pel decret, d'àmbit estatal, del 12 d'abril de 1898 que obligava els farmacèutics a col·legiar-se per poder exercir la seva professió (1).

Els dies 15 i 18 de juny de 1898, en el Col·legi de Farmacèutics de Barcelona -el Col·legi Antic, conegut també com a Col·legi Local- tenien lloc les reunions per escollir la que havia de ser la primera junta de govern del primer Col·legi Oficial de Farmacèutics de Barcelona.

Endegat el Col·legi Oficial Provincial, d'un bon principi semblava perillar el Col·legi Local ja que aquest, segons els estatuts de la col·legiació obligatòria, calia que es dissolgués. Aquesta situació motivà gestions per tal d'assegurar la seva supervivència perquè els farmacèutics barcelonins no desitjaven la seva extinció -no hem d'oblidar que tenia cura del cobrament de la beneficència- actitud indirectament reforçada per l'adoptada per un nucli de farmacèutics barcelonins, propietaris de farmàcies molt comercialitzades i enemics de la col·legiació obligatòria, que temien que l'existència d'un col·legi oficial pogués arribar a limitar la seva potència econòmica atès el criteri del Col·legi Oficial d'obtenir una major uniformitat de tipus professional, a la que no semblaven aquells estar massa ben disposats ja que la seva mentalitat, de tipus liberal, tenia un sentit més competitiu.

De totes maneres, la col·legiació obligatòria no arribà a portar-se a terme malgrat l'apreciable nombre de farmacèutics addictes a la mateixa (2). No seria fins l'any 1917, any que, per reial ordre del 6 de desembre, també d'àmbit estatal, la vida del Col·legi Oficial quedaria assentada i impulsada pels fidels a la col·legiació en posar-se definitivament en vigor la seva obligatorietat.

Mancant el Col·legi Oficial en el seu origen de local propi, estava de lloguer en l'edifici del Col·legi Local de la plaça Reial, núm. 2.

Qüestions generals a nivell provincial

Els col·legis oficials de farmacèutics havien nascut a Catalunya amb gran empenya ja que, tot just fundat el col·legi de Barcelona, del 16 al 19 de setembre de 1899 se celebrava a la ciutat comtal la I Assemblea de Juntes de Govern dels Col·legis Provincials de Catalunya. Aquesta assemblea fou una prèvia presa de

- 1 - La creació del Col·legi Oficial no arribà mai a ser mal vista pel Col·legi Local, que tenia vida pròpia i independent, tot i que, agrupats els farmacèutics voluntàriament en el Col·legi Antic o Local, no tenint aquest una autoritat efectiva, esperaven i estaven convençuts que amb la implantació dels col·legis oficials aquesta autoritat els seria concedida fins els extrems que desitjaven.
Pot ajudar a entendre els canvis polítics registrats a Espanya durant bona part del segle XIX, i part del XX, pel que fa als partits polítics a Catalunya, la consulta dels esquemes que figuren en: Jordi R., La "olla" política decimonònica en España. Motivos satíricos gráficos de interés sanitario, médico y farmacéutico. "Butll. Inf. Circ. Ftca." XI (1979) 144, 43:55 i Primera aportació al coneixement de la temàtica satírica sanitària corresponent a "La España del cambio". "Butll. Inf. Circ. Ftca." XIII (1987) 203, 21:25 i 204, 29:31.
- 2 - El 26 d'abril de 1898 aquest grup de farmacèutics ja havia mantingut una reunió per tractar d'oposar-se a la col·legiació obligatòria.
Jordi, R., Notes sobre la Farmàcia barcelonina del segle XIX. L'Acadèmia de Barcelona de fa cent anys. "Anales de Medicina". Academia de Ciencias Médicas de Cataluña y Baleares. Número monogràfic extraordinari dedicat al centenari de l'Acadèmia (1973) 138:141

contacte, preparatòria de la que celebrarien a Madrid del 18 al 25 d'octubre els representants dels Col·legis de Farmacèutics Provincials (3). Després de la celebració a Barcelona d'aquesta I Assemblea, on es tractaren els temes de l'abolició d'iguales, mitjans per arribar a l'obtenció de partits tancats, protecció dels productes farmacèutics i aigües minerals nacionals, abolició dels específics, reforma de l'ensenyament de farmàcia, reformes de la llei de Sanitat i el seu reglament, limitació d'apotecaries, etc., a l'Assemblea Farmacèutica dels Representants dels Col·legis de Farmacèutics Provincials, que tingué lloc a Madrid com ja hem esmentat, entre la temàtica tractada es proposava que els farmacèutics militars excedents tinguessin dret a exercir la seva professió civil, amb la pretensió que la problemàtica plantejada pels abusos de les farmàcies militars fos millor compresa per aquests farmacèutics castrenses, creant dins dels serveis de l'exèrcit un sentiment favorable envers les reivindicacions dels civils. A aquesta mateixa Assemblea es demanava també l'abolició dels càrrecs de sotsdelegats de farmàcia i que les seves funcions fossin fetes pels Col·legis de Farmacèutics Oficials, vista la ineficàcia que els propis farmacèutics atribuïen a aquests sotsdelegats. Això no deixava de ser bastant aleatori ja que si estaven ben comprovades les múltiples limitacions que tenien els col·legis també estava per veure quina seria la línia a seguir pels col·legis recentment creats amb caràcter oficial i obligatori.

Ja el 20 de novembre, vistes les discrepàncies existents sobre l'obligatorietat de la col·legiació, el ministeri de la Governació s'havia dirigit a la Reial Acadèmia de Medicina de Madrid i a les dels distints districtes per tal que informessin sobre la conveniència, o no, de mantenir la col·legiació obligatòria atès la proximitat de la data establerta i a partir de la qual qui no fos col·legiat no podria exercir la seva professió.

Metges i farmacèutics. Dos mentalitats enfront la col·legiació

A la seu de l'Acadèmia de Medicina i Cirurgia de Barcelona els metges eren contraris a la col·legiació obligatòria de les classes mèdiques, però el farmacèutic Codina Langlin (4), acadèmic de la mateixa, votava en contra de l'opinió dels metges, ferm en el seu criteri que la col·legiació obligatòria resultaria útil per als farmacèutics. Al llarg dels anys, però, les afirmacions d'aquells metges arribarien a mostrar-se com a certes, especialment durant les èpoques de monolitisme polí-

3 - El 17 de setembre de 1900 se celebrava a Lleida la segona, l'11 de setembre de 1901 la tercera a Tarragona, celebrant-se la quarta a Girona el setembre de 1902.

4 - President del Col·legi Oficial de Farmacèutics de Barcelona, persona de gran prestigi. D'ell ens diu Roldán en el seu Diccionari: Doctor en farmàcia i químic forense de l'Audiència de Barcelona, nascut en aquesta capital el 3 de maig de 1842. Obtenia la llicenciatura el 28 de juny de 1876, doctorant-se el 1869. Havia practicat a la farmàcia del seu oncle Jaume Codina i Franch, doctor en farmàcia i polític català. S'especialitzà en anàlisis bromatològiques, industrials i patològiques. Professor químic de l'Audiència de Barcelona, també fou sots-delegat de Farmàcia i degà dels de Sanitat. De diverses acadèmies, fou regidor del seu ajuntament i diputat provincial i representà a Espanya en la Conferència Internacional de Brussel·les per a la unificació de la fórmula dels medicaments heroics que se celebrà el 15 de setembre de 1902. Roldán cita 55 treballs seus.

tic posteriors a 1939, anys durant els quals els col·legis es convertirien en organismes silenciadors i repressors de l'opinió dels seus col·legiats, obrant al dictat del sistema polític encarnat en el "Consejo General de Colegios Oficiales de Farmacéuticos de España".

Entre els farmacèutics de tot l'Estat espanyol el criteri favorable a la necessitat d'establir la col·legiació obligatòria estava molt estès i, a la llarga, arribaria a predominar definitivament en totes les professions (5).

Llanguiment corporatiu

El moviment referit a la col·legiació obligatòria quedava momentàniament reforçat amb la reial ordre de 3 d'octubre de 1900, on es promulgaven els seus estatuts modificats (6), la qual cosa no evitava que, temps després, tres metges interposessin recurs davant el Tribunal Contenciós Administratiu sobre la col·legiació obligatòria dels metges, obligant a l'esmentat tribunal a reconèixer-se incompetent per judicar la qüestió (7). També era reconegut pel propi Col·legi Oficial de Farmacèutics de la Província que, malgrat aquell recurs, la col·legiació obligatòria continuava amb tot el seu vigor i que, tot i ferma en el terreny legal, en realitat resultava vacil·lant, dubtosa i plena de dificultats en el seu aspecte pràctic d'aplicació.

Voltats d'aquest ambient, des que fou creat el Col·legi Oficial els seus directius procuraven afrontar tot el que podien perseguint i denunciant els casos d'intrusisme. Es creà una revista que va servir, d'acord amb els altres col·legis catalans, d'òrgan de difusió i informació (8) i es va procurar per tots els mitjans que les actuacions col·lectives i de relació intercol·legials arribessin a constituir un bloc sòlid i eficaç per comparèixer davant l'Administració, tot i que, de vegades, es comprovava com la manca d'autoritat del Col·legi -aquesta havia estat la més gran esperança dipositada en la col·legiació obligatòria- no resolva les més elementals qüestions per estar aquestes allunyades de la seva competència.

Assemblees regionals

Durant els anys 1899 a 1902 se celebraren a les quatre províncies catalanes, per torn, les Assemblees Farmacèutiques Regionals per tal de tractar els proble-

5 - El Col·legi de Farmacèutics Provincial de Barcelona el mes de juliol de 1900 tenia 466 inscrits de la província, la qual cosa li donava la força suficient per intervenir, a la vista del projecte de constitució de farmàcies popular-cooperatives, presentat per la Unió de Montepius de Barcelona i les seves afores, i redactat per l'advocat Salas Anton. En aquest projecte la Unió afirmava l'existència de farmàcies poc escrupoloses que dispensaven medicaments de mala qualitat o que subministraven substàncies diferents a les ordenades pels metges, la qual cosa feia que el Col·legi exigís que es manifestés quines eren aquestes farmàcies per tal d'actuar en conseqüència. (vegeu: "Bol.Ftco." XVIII (1900) 226; 177-178 i "Bol.Of. de los Col. de Ftcos. de las cuatro prov.cat." I (1900) 4; 103).

6 - Id. 8; 221-238.
7 - Id. III (1902) 27; 73-76.
8 - Ens referim al "Boletín Oficial de los Colegios de Farmacéuticos de las cuatro provincias de Cataluña".

mes que afectaven els professionals, aportant-se projectes i resolucions que repercutirien en tota la península, mereixent ser debatuts i recolzats en les reunions celebrades en altres regions d'Espanya. Prova del que diem la tenim quan en l'Assemblea Farmacèutica dels Col·legis Provincials de Madrid es tractaren els acords de la III Assemblea de Tarragona i es nomenà una comissió per tal d'aconseguir de l'Administració que posés en pràctica els acords presos. També, a conseqüència de la IV Assemblea de Girona, el ministeri de la Governació instava els governadors civils perquè no aprovessin cap pressupost municipal en el que no hi estiguessin previstes les quantitats pròpies dels serveis de beneficència, tal i com s'havia reglamentat feia onze anys (9).

Una competència, una solució i una crònica inquietud

La qüestió de les farmàcies militars que es venia arrossegant des de feia ja temps arribà a preocupar els farmacèutics no tan sols catalans sinó de tot Espanya, donant lloc a què s'anunciés al ministre Silvela que, de no acabar amb els abusos fets per les farmàcies militars, els farmacèutics anirien a la vaga el dia 1r d'agost; amenaça a no tenir massa en compte tot i que veritablement hagués existit el propòsit de fer-la.

Van merèixer l'atenció dels farmacèutics barcelonins la promulgació de la llei general de Sanitat de 28 de novembre de 1855, i els articles 84 al 89, pel que feia als anomenats remeis secrets (10), qüestió aquesta que si ja havia estat considerada abans de la creació dels col·legis oficials, originant constants polèmiques, aquests intentaven donar-li curs considerant com a remeis secrets aquells que, venent-se en sèrie, la seva fórmula no hagués estat dipositada en el Col·legi de Farmacèutics de la Província, o bé l'anàlisi dels quals no es correspongués amb la fórmula. Amb aquesta mesura, de caràcter netament professional científic, veritable funció sanitària, es pretenia establir un molt acceptable control protector dels interessos de la salut pública.

També a final segle XIX els auxiliars de farmàcia valencians creien necessari gestionar prop de l'Administració la creació de la carrera d'auxiliar de farmàcia (11), legítima aspiració que comptava amb l'oposició dels farmacèutics, tot i que alguns consideraven necessària la creació del títol oficial.

9 - A començament del segle XX els farmacèutics barcelonins no deuriem considerar massa útil el Col·legi Oficial ja que l'any 1903, en celebrar-se les eleccions per a la renovació de càrrecs, aquestes foren pobres d'assistència i riques en desinterès per part dels electors.

10 - Posteriorment, per reial ordre del 28.12.1861, quedava prohibida la introducció i venda a Espanya de tots aquells remeis i específics la composició dels quals fos desconeguda.

11 - Aquesta qüestió, ja ben entrat el segle XX continuava sense agradar massa a gran part dels farmacèutics. Amb l'adveniment de l'Estatut de Catalunya els auxiliars aconseguiren un títol oficial, tot i que no assoliren la realitat de la carrera pel resultat advers de la guerra civil per al Govern de la República i per a la Generalitat de Catalunya.

El títol concedit posteriorment el 1939 no és res més que un trist i lamentable succedani engendrat pel "Consejo General" que si ha assolit una millora en l'ensenyament dels aspirants ha estat fruit de la iniciativa particular dels professors del Col·legi de Farmacèutics barceloní. Iniciativa anul·lada posteriorment.

Panorama a final del segle XIX i començament del XX, vist des del Col·legi Oficial

Important fou que el 15 de gener de 1900 la comissió anomenada pel Senat dictaminés sobre el projecte de llei de Bases de Sanitat, aprovat pel Senat el 27 de juliol de 1899. Onze dies després, també fou important, a nivell local, la celebració de la primera junta general extraordinària del Col·legi Oficial que tingué lloc en el Col·legi de Metges, local on es reunien els farmacèutics ja que el de l'Antic Col·legi resultava petit. Els 45 assistents a aquesta reunió acordaven que calia cobrar mensualment a cada col·legiat una quota de 2,50 ptes., designar-se el local del Col·legi Antic de Farmacèutics com a seu provincial i publicar el "Boletín de los Cuatro Colegios de Cataluña" (12). Pels serveis prestats a la classe farmacèutica, s'anomenava col·legiats d'honor als directors de "El Restaurador Farmacéutico", del "Boletín de la Sociedad Farmacéutica Española" i de la "Revista Científica Professional".

Per la seva banda, els qui no eren partidaris de la col·legiació obligatòria abans citats ventilaven que aquesta era perjudicial per a la Salut Pública i contrària als interessos generals de la classe i a la dignitat professional (13).

La realitat, però, era que no anava massa bé el compliment i vigilància de les qüestions professionals sanitàries. El 2 de desembre de 1900 era promulgada una reial ordre sobre aquest particular. En ella es recordava la del 10 d'octubre de 1894 referida a la necessitat que els sotsdelegats de Medicina, Farmàcia i Veterinària augmentessin el seu zel, denunciant les infraccions contra la salut pública (14).

Les pressions originades pel desig de l'estament obrer català per a la formació de farmàcies-popular-cooperatives és molt probable que originessin que l'11 de juny de 1901 el Col·legi fes un conveni amb el Banc Vitalici d'Espanya i la Companyia d'Assegurances de Vida i Accidents per tal de subministrar assistència als obrers de Barcelona i la seva província que tinguessin algun accident de treball i estiguessin assegurats a aquesta companyia, amb un 50 % de descompte.

Per reial ordre de 19 de juliol de 1901 es posaven en clar les ordenances de farmàcia, en alguns dels seus articles, amb l'extensió que reclamaven els progressos de la terapèutica, concedint, a més, als farmacèutics el dret de fer en els seus laboratoris anàlisis químiques i bacteriològiques i d'elaborar medicaments de composició no definida per vendre'ls a altres farmacèutics, obrint-se així una porta, en certs aspectes important, que oferia possibilitats d'assentar unes bases per a una industrialització del medicament partint dels laboratoris de les oficines de farmàcia (15), però que també, lamentablement, es perdria davant la impassi-

12 - "Bol.Fico." XVIII (1900) 219; 23-33, 44 i 45.

13 - Id. 220; 66 i 221; 96.

14 - Vegeu annex XVI en: Jordi R., Cien años. op.cit.; 477-478.

15 - "Bol.Fico." XIX (1901) 236; 138-139 i 237; 153-155.

bilitat de la majoria dels farmacèutics espanyols quan s'acceptaria després de la guerra civil, sense pena ni glòria, el decret del 10 de gener de 1963.

Específics i remeis secrets novament

En la IV Assemblea dels Col·legis Provincials de Farmacèutics de Catalunya, que tingué lloc a Girona el mes de setembre de 1902, un farmacèutic, Narcís Duran Desumvila, exposava uns criteris que ens assenyalen l'escassa predisposició per abordar una evolució del medicament, necessària per fer front a unes realitats indubtables (16). Acusava Duran Desumvila, i més que acusar atacava, contra l'etern desacord entre Governació i Hisenda, contra la lentitud en castigar intrusions i extralimitacions de tota mena, l'excessiu nombre d'oficines o la seva poc justa distribució, el procedir -que qualificava de lleuger- de corporacions, acadèmies i professors en donar certificats i recomanacions de productes que si algun avantatge tenien també tenien cent inconvenients. Acusava també la manca de cultura científica en alguns casos i, tot i que deia que li repugnava recordar-ho, la moralitat de metges que acceptaven bons, fundaven sanatoris i formaven part de sindicats per tal d'explotar especialitats. No s'oblidava tampoc de criticar l'incessant allau de medicaments que les fàbriques estaven produint contínuament i que en forma d'especialitat tenien millor sortida, ni el sanejat ingrés que representaven els ressonants anuncis i reclams d'aquests productes a empreses periodístiques. Denunciava la competència, cada vegada més gran, que les especialitats estrangeres feien a les nacionals, etc.

No li mancava raó a Duran quan afirmava que el públic pagava car i sense cap garantia el que podria resultar-li més econòmic, més apropiat al cas clínic i a les condicions del malalt, el qual feia, de vegades, un ús inadequat de les especialitats, les que, d'altra banda, fomentaven el seu escepticisme (17).

A Espanya el remei secret estava prohibit per la llei orgànica de Sanitat del 28 de novembre de 1855, però, en previsió d'una possible utilitat d'alguns d'a-

16 - Duran Desumvila tractava els específics com a remeis quasi tots de composició totalment o parcial desconeguda, com a engendrats sota un mínim de filantropia, en el legítim consorci de la ciència i de l'estudi, i titllava a una alarmant majoria com a fruit d'un impur concubinatge de la ciència i el mercantilisme, "a cuya progenia expurea devien agregar-se els desvergonyits detritus que llençava al mercat un esperit mercantil, leprós, que sense cap competència, sense honra i sense el més petit desig d'associar el lucre al bé dels demés, llençaven pseudomedicaments amb pomposos anuncis per explotar el nombre infinit d'incauts". A l'hora de definir-los aprofitava el que un altre farmacèutic, el Dr. Ribalta, va dir considerant-los com un "veneno de subsistencias", creat sota la protecció de toleràncies modernistes i provocat per competències de fora de casa, novetats "en fiambre", veritables arcaïsmes terapèutics a vegades, ultramodernistes altres vegades, molts d'ells sense base científica i fins i tot d'utilitat, que solien ser per a l'inventor flor d'un dia, espines per a la classe, "tudibri de la ciència" i profit tan sols de mercaders cobdiciosos, i mercè als quals havien legalitzat una intrusió que es tornava contra la classe amb les armes que se li havien proporcionat.

17 - Duran, referint-se a les mesures adoptades en aquest sentit en altres països europeus, defensava una actitud encaminada a posar fre als fabricants d'especialitats, que els cohibís convenientment, una autoritat que sancionés i legalitzés davant la societat els seus actes, que servis d'escut i garantia. (vegeu: "Bol.Of. de los Col. de Ftcos. de la cuatro prov.cat." III (1902) 31; 150-151).

quells, després de les comprovacions pertinents, es podia arribar a publicar la fórmula passant el preparat a formar part de la Farmacopea Oficial. Malgrat tot, en haver-se posat en vigor el reial decret del 12 d'abril de 1869, el concepte de remei secret es modificà, passant a ser considerat com a tal aquell la fórmula del qual no es pogués descobrir o no hagués estat publicada. Derogant-se totes les disposicions encaminades a impedir la importació a Espanya de productes galènics de composició coneguda, es plantejà una situació que obligava a esbrinar veritablement què era remei secret i quan ho era, mitjançant l'adequada legislació (18).

Per aquesta època, estant ja sòlidament assentats els medicaments presentats en forma d'especialitat farmacèutica, el 18 de juliol de 1903 es creà la "Unión de Farmacéuticos Especialistas", assenyalant-se així un clar desglossament, que ja feia molts anys es venia apuntant, de les activitats dels farmacèutics, alguns dels quals ja veien clarament la importància que tenia l'àmplia difusió que assolía l'específic. Altres, consideraven l'oficina de farmàcia en el seu funcionament com quelcom d'inamovible i parat en el temps, situació aquesta que, d'altra banda, no pot fer-nos oblidar la forta pressió dels medicaments estrangers, molt mal vistos tant per la majoria dels farmacèutics amb oficina de farmàcia com pels que els produïen al nostre país, tot i que aquesta oposició tenia orígens distints.

Auxiliars de farmàcia

Contra el que pogués semblar, els auxiliars de farmàcia persistien en el seu desig d'obtenir un títol. Mitjançant l'"Asociación de Auxiliares de Farmacia" (19) havien sol·licitat al ministeri d'Instrucció Pública i Belles Arts la creació d'una carrera oficial. Aquest ministeri, per reial ordre del 30 de maig de 1904, desestimava aquesta instància dient que ja estava prescrit taxativament a la llei de Sanitat i a les ordinacions de Farmàcia que per exercir aquest art era indispensable el títol de farmacèutic, no sent possible que ningú sense aquest títol pogués substituir-lo, i tenint també en compte que els auxiliars materials a les oficines de farmàcia s'havien prestat sempre sota la immediata vigilància i responsabilitat del farmacèutic (20).

Les peticions dels auxiliars són constants durant l'any 1907, com constants són les oposicions dels col·legis, d'alguns clausures i d'estudiants de farmàcia. Prestigiosos de la farmàcia, Josep Rodríguez Carracido entre ells, es mouen en el ministeri d'Instrucció Pública per tal que aquestes peticions no arribessin a ser ateses, considerant que estaven fora de la llei i de les disposicions que regulaven l'exercici de la farmàcia, la qual cosa no deixava de ser una sorprenent actitud

18 - Un articulat bastant ajustat a l'objectiu perseguit seria condensat a l'exposició que el 9 d'agost de 1902 el Col·legi elevava a l'Administració. (vegeu: Id. 32; 158-161).

19 - Aquesta associació és citada com a societat de resistència i "torxa de desunió i de guerra", la qual cosa ens mostra molt gràficament el criteri que mereixien als farmacèutics les aspiracions dels seus immediats col·laboradors.

(vegeu: "El Monit. de la Farm. y de la Ter." XII (1906) 370; 1043).

20 - "Rev.Cient.Prof." VII (1904) 11; 149-150.

d'aquest prestigiós farmacèutic.

Els col·legis de Madrid, Barcelona, Albacete, Sevilla, Palència, etc. portaren una actitud significada en la lluita contra aquestes aspiracions (21).

Davant d'aquestes actituds irreconciliables, el comitè de la Federació d'Auxiliars de Farmàcia d'Espanya, el mes d'abril de 1907, entre altres arguments, exposava al president del Consell de Ministres que l'única raó de la classe farmacèutica en el seu moviment de protesta era que la creació d'aquella carrera comportaria el millor tracte i retribució vers ells.

Per la seva banda, els practicants de medicina recolzaven les pretensions dels auxiliars de farmàcia i el Col·legi de Metges d'Almeria opinava sobre la qüestió dient que tot el que passava s'hauria pogut evitar si a Espanya es complissin les lleis i no s'oblidés el que es legislava referent a cada cas, ja que existia una reial ordre del 30 de maig de 1904 (22) molt específica sobre aquesta qüestió i tot feia suposar que complint-la no podria estorbar mai una bona captació de l'auxiliar, *criteri aquest que considerem molt encertat*.

El mes d'abril de 1912 els auxiliars de farmàcia dirigien novament un escrit al Congrés per tal d'aconseguir el títol amb caràcter de proposició de llei (23). Per la seva banda, els practicants de medicina demanaven al ministeri d'Instrucció Pública l'autorització per regentar farmacioles, droguereries i herboristeries on no hi hagués farmacèutic.

548

XXV

Junta de Defensa i Directori

A causa de la complicada situació existent i en funcionament una Junta de Defensa Farmacèutica, Felip Guasch, com a representant del col·legi barceloní, es desplaçava a Madrid per tal de prendre part en les deliberacions de la Junta i visitar al president del consell de Ministres, Moret. En aquestes deliberacions s'acordà que els col·legis possessin tota la seva perseverància en gestionar les conclusions obtingudes en diverses reunions (24).

L'any 1906 funcionaven amb caràcter oficial 29 col·legis de farmacèutics provincials (25) i afectà bastant a l'opinió pública l'empenta donada pel Col·legi Oficial de Farmacèutics de Saragossa que havia propugnat la creació d'un Directori farmacèutic que eliminés a la Junta de Defensa, adoptant el caràcter de Junta Central de Defensa de la classe farmacèutica espanyola (26), la qual cosa

21 - "El Monit. de la Farm. y de la Ter." XIII (1907) 417; 186-187.

22 - *Id.* 421; 255.

23 - *Id.* XVIII (1912) 600; 236-238.

24 - Es referien a la competència de les farmàcies militars, a la conveniència d'exigir l'examen d'ingrés per cursar estudis en la facultat de Farmàcia i a que es declarés delictive l'intrusisme, en lloc de com a falta, que era com estava considerat.

(vegeu: "Rev.Cient.Prof." VIII (1905) 77; 51).

25 - Mancaven: Alicante, Avila, Canarias, Ciudad Real, Cuenca, Guadalajara, Huelva, Huesca, Jaén, Logroño, Lugo, Navarra, Orense, Oviedo, Pontevedra, Salamanca, Santander, Teruel i Zamora.

(vegeu: "El Monit. de la Farm. y de la Ter." XII (1906) 370; 1057).

26 - *Id.* 379; 2079-2080 i 380; 2096-2097.

no era acceptada pels Col·legis Oficial i Local de Barcelona ni pel de Madrid (27). El criteri generalitzat que era convenient donar als col·legis una orientació diferent a la fins aleshores seguida, a fi i efecte que fossin entitats de reconegut valor i utilitat a la classe, ens assenyala que les esperances posades en els col·legis oficials resultaven frustrades, explicant-se l'existència de la Junta de Defensa i el desig del Col·legi de Saragossa d'implantar un Directori, desig que abandonaria el mes de juliol.

Farmàcies-drogueria. Un problema no resolt

La importància donada per la majoria dels farmacèutics a la competència de les farmàcies-drogueria era una altra de les constants que es registren tot al llarg de l'evolució de les oficines de farmàcia un cop desfeta l'estructura gremial, la qual cosa no era més que la por del petit industrial enfront la competència que el deixava indefens davant del gran industrial.

De vegades, a la premsa professional el tema de les farmàcies-drogueria aca-parava l'atenció d'alguns professionals. Hem de tenir en compte que l'any 1906 exercien a Espanya uns 5.831 farmacèutics i, tot i que els que tenien farmàcia-drogueria eren els menys, si es tolerava que aquestes venguessin medicaments, es queixaven els farmacèutics que el fisc caigués sobre aquelles farmàcies que no eren drogueries reclamant-los les quotes contributives pròpies de les drogueries. Això, vist el descens que es registrava en les farmàcies de menor volum de ven-des, feia pensar en què es podria evolucionar cap un tipus de farmàcia-drogueria, com a defensa econòmica.

Però, a mitjan 1908 s'estudia la conveniència de constituir cooperatives far-macèutiques com a defensa contra els droguers, tema que ja havia estat tractat el 1904 a l'Assemblea de Saragossa (28) i també el 1908 per altres persones, sense portar-ho a terme.

Desintegració dels col·legis oficials

Desigs i projectes abunden (29) i és significatiu que l'inspector de farmàcia, nomenat pel ministeri de la Governació, proposés la reconstrucció dels col·legis per tal de comptar amb ells per tot el que fes referència a la seva relació amb els poders públics. També farmacèutics prestigiosos creien i divulgaven que no es podia ni intentar d'imposar la col·legiació obligatòria (30).

Per aquesta època poc es notaria l'absència dels col·legis oficials. A Madrid era una junta nomenada pels farmacèutics la que elevava un escrit al ministre de la Governació per a la repressió de l'intrusisme el 12 d'abril de 1909.

És a partir d'aquestes dates que el moviment en contra de l'intrusisme sem-

27 - Id. 381; 2113 i 383; 2144.

28 - Id. X (1904) 326; 352-353.

29 - Id. XIV (1908) 467; 412-415, 468; 427-431 i XV (1909) 485; 125.

30 - Id. XV (1909) 450; 46 i 451; 62.

bla cobrar cert vigor en diferents punts d'Espanya, sense que això, però, significàs a Barcelona una revitalització del Col·legi Oficial. La iniciativa presa amb aquesta finalitat pels farmacèutics d'Arenys de Mar (31) rebia les felicitacions d'altres col·legues.

La greu situació era reconeguda pel govern i el rei el 3 de maig de 1909 signava una real ordre pretenent acabar amb tantes anomalies, el contingut de la qual es prou significatiu.

L'activitat repressiva contra l'intrusisme adoptada el 1909 pel governador civil, Angel Ossorio Gallardo, fou comentada a tota Espanya i motivà que el Col·legi Local de Farmacèutics de Barcelona el fes soci d'honor (32). Però, Crespo Azorín, que substituiria a Angel Ossorio per circular del 27 d'agost del mateix any, assenyalava que alguns farmacèutics servien medicaments sense les garanties que exigien les ordenances de farmàcia i que l'abusiu costum d'establir consultoris mèdics en farmàcies era evident (33) i privava al malalt de la llibertat de proveir-se de medicaments on li fos més avinent (34); pronunciant-se temps després contra els metges homeòpates i l'entrega de medicaments per ells mateixos.

Nomenat ministre de la Governació el farmacèutic Fernando Merino l'any 1910, l'alegria entre els farmacèutics fou gran i homenatges i adhesions se succeïren també pel gendre de Sagasta, cap del partit Liberal. Això se sumava al fet que els farmacèutics Ramon Saiz de Carlos, Joan Valenzuela i Marcel Rivas Mateos eren escollits diputats a Corts.

Però aquesta satisfacció no dissimulava la preocupació desencadenada mentre a Barcelona per la creació i actituds del Sindicat de Farmacèutics que començava a difondre's per tota Espanya, afirmant-se que estava donant un espectacle que resultaria perjudicial per a tota la classe, en impedir l'acció comú per lluitar amb els enemics de fora que tant de mal estaven ocasionant. El cert era, però, que tan sols eren 13 els col·legis oficials de farmacèutics que funcionaven a Espanya durant aquesta època, malgrat ser considerada la seva funció com a molt necessària, segons manifestaven alguns publicistes farmacèutics. No ens ha d'estranyar, per tant, que s'adoptessin actituds més enèrgiques en contra del que lesionava els interessos dels farmacèutics.

Ressorgiment del Col·legi Oficial i les farmàcies populars

És a partir de començament de l'any 1912 que novament es torna a parlar de reorganitzar els col·legis oficials.

Pels incidents motivats per l'actitud dels farmacèutics del Sindicat

31 - Id. 483; 77-78.

32 - "Bol. Inf. Circ. Ftca." (1973) 47; 32-36.

33 - A mitjan segle XIX, a la premsa hi trobem anuncis que ens demostren que hi havia metges que visitaven gratuïtament en algunes farmàcies.

34 - "El Monit. de la Farm. y de la Ter." XV (1909) 504; 430.

Farmacèutic, veiem que existien en alguns sectors tendències perquè tornessin els col·legis oficials quan es deia que s'oblidés el passat i es reconstruís el Col·legi Oficial de Barcelona, tema aquest que mereixia l'especial atenció d'alguns farmacèutics.

Durant el mes d'octubre el projecte de llei sobre règim local, amb la seva base 11 que entenia sobre la creació de farmàcies populars com a possible servei municipal, motivà que a les revistes professionals es parlés de la qüestió amb intranquil·litat. El Col·legi de Farmacèutics de Madrid i els provincials de Guipúscoa i Girona dirigien escrits a la comissió del Congrés encarregada de dictaminar sobre el projecte de llei (35), la qual cosa coincidia amb la reorganització del Col·legi Provincial de Barcelona que s'endegà a conseqüència d'una reunió mantinguda el 15 d'abril de 1913.

Juli Trenard, president del Col·legi de Farmacèutics de Barcelona, es pronunciava sobre el Col·legi Provincial dient que la impressió dels beneficiosos resultats obtinguts amb la col·legiació de les classes mèdiques estava viva en la ment de tots els qui sentien ànsies de ressorgiment professional, malgrat les dificultats inherents a tota entitat que ha de vèncer prejudicis i tallar abusos de tota mena. Afegia Trenard que el Tribunal Suprem havia sentenciat la transcendental jurisprudència que les decisions dels col·legis provincials quan actuaven com a jurats professionals i absolien o corregien els seus col·legues, en els casos d'immoralitat professional, no eren susceptibles de recurs, ni els poders públics podien intervenir-hi, amb la qual cosa es proclamava l'autoritat inapel·lable dels col·legis per a judicar la moral dels individus de la classe professional corresponent. Aquesta importantíssima decisió havia estat -deia- l'estímul de la resolució que els farmacèutics d'aquesta província havien pres en pro del Col·legi.

Aquests arguments figuraven en un full que s'envià als farmacèutics barcelonins per tal de conèixer si volien continuar el Col·legi, ja que l'article 85 de la Instrucció de Sanitat estatua que els col·legis provincials havien de comptar amb les dues terceres parts del nombre de farmacèutics per ser considerats com a corporacions oficials (36).

El mes d'abril de 1913 el Col·legi Provincial iniciava una campanya contra l'intrusisme interessant al governador civil de la província, com a president de la Junta Provincial de Sanitat que era, seguint una actuació paral·lela a la del Col·legi de Madrid que s'havia dirigit al ministre de la Governació. Les accions anaven encaminades a la lluita contra les germandats, montepius i cooperatives que volien tenir una farmàcia pròpia, acusant-se, però, un mal pronòstic ja que semblava ser que l'actitud dels farmacèutics espanyols no era massa ben vista per Governació (37), la qual cosa, juntament amb els desigs dels obrers per obtenir

35 - "El Rest.Ftco." LXVII (1912) 7; 150.

36 - En principi, la reacció era satisfactòria ja que es considerava que les tres quartes parts dels farmacèutics de la província estaven conforme amb la col·legiació.

37 - "El Rest.Ftco." LXVIII (1913) 8; 141-146.

farmàcies cooperatives i l'actitud de l'Institut de Reformes Socials, ens mostra un panorama general de l'any 1914 amb tota mena d'argumentacions per part dels farmacèutics per evitar que les farmàcies cooperatives es convertissin en una realitat (38).

A partir de 1914 s'assenyala un període durant el qual el Col·legi Provincial de Farmacèutics de Barcelona té un augment d'activitat, comprensible si es té en compte la revitalització iniciada a partir del 1912.

L'any 1914 s'inicià amb la reiterada petició de les cooperatives al Govern per obtenir l'autorització per tenir farmàcies, provocant àmplies reaccions en tots els sectors professionals que s'estengueren a la Facultat de Farmàcia i motivaren freqüents contactes amb la junta de govern del Col·legi Local. També en aquesta ocasió els farmacèutics anunciaven prendre certes mesures per tal de provocar un conflicte a l'Administració. Però, sense desprejar la preocupació sentida pels farmacèutics, van ser dos els fets que els van mobilitzar. D'una banda, l'actitud dels estudiants de farmàcia, ja que no van ser tan sols vells professors els qui s'exclamaren de tant fracàs, exaltats per instint de conservació, sinó que ho van fer aquells que encara no havien acabat els seus estudis a la facultat, els estudiants de farmàcia que es veien molt allunyats de la realitat; reconeixent els propis professors que l'actitud dels joves estudiants de farmàcia havia estat un estímul poderós ja que **"no cobijando en sus pechos malditos pesimismo, ni funestos desalientos, nos inculcaron una salvadora rebeldía"** (39). D'altra banda, gràcies a la recent creació de la "Unión Farmacéutica Nacional", es va poder encaminar la reacció general ja que, estant reunida la seva junta directiva en sessió permanent i en previsió que la instància elevada per les cooperatives obreres pogués prosperar, s'organitzaren visites als diputats, es formularen interpellacions i es mantingueren entrevistes en el Reial Consell de Sanitat entre els farmacèutics i els representants de la mutualitat obrera, tot en un fort clima de tensió (40).

Cert sector de la premsa no era favorable al criteri mantingut pels farmacèutics. "El Socialista" i "Las Noticias" s'oposaven clarament al criteri professional, la qual cosa ajudava a caldejar els ànims. Si Sánchez Guerra afirmava que per l'evolució de la química la carrera de farmàcia havia perdut la seva part científica

38 - L'alarma era justificada. I més tenint en compte el que es publicà en el "Diari de la Huelga", circulat a Riotinto, a final de 1912. Es deia que el triomf del sindicalisme estava en relació directa amb l'organització del servei mèdic i que **"en nuestro poder será el arma más poderosa contra la Compañía. Con él dispondremos de Médicos que certificarán lo justo en caso de accidente; con él se aumentarán las garantías para el mejor éxito de las curas de enfermos y accidentados; con él las medicinas no serán agua o basura como ahora; con él acapararemos toda la venta farmacéutica de la zona minera, y él nos producirá pingües beneficios que utilizaremos para mejorar cada vez más el servicio y para utilizarlo en casos de huelga contra la Compañía"**.

39 - "El Rest.Fico." LXX (1915) 3; 50.

40 - En el llibre d'actes llegim que el Col·legi de Farmacèutics de Barcelona, juntament amb representants d'altres províncies catalanes, opina que el mitjà més factible per oposar-se a les cooperatives farmacèutiques fóra donar-se de baixa el mateix dia de les Delegacions de Farmàcia. (vegeu: A.H.C.F.B., Libro 2º Juntas de Gobierno y Generales. 17 abril 1914/6 junio 1920; f.6).

que abans tenia importància, i ara ja no en tenia, ja que en ser de l'any 1860 aquestes Ordenanzas havien perdut actualitat i resultaven antiquades, d'altra banda, Bergamin, ministre d'Instrucció Pública, afirmava que estava resolt a pledejar al costat dels farmacèutics, que en 15 dies es posaria al corrent i que la qüestió es resoluria i es guanyaria de manera favorable per a ells (41). I si la notícia que Pau Iglesias volia fer una intervenció en el Parlament a favor de les farmàcies cooperatives donà lloc a què els farmacèutics, capitanejats per Eugeni Piñerua, president de la "Unión Farmacéutica Nacional", visitessin els diputats per tal de neutralitzar l'aparició de les farmàcies cooperatives, la intranquil·litat motivà que el comitè de vaga dels estudiants fes arribar una nota a la junta directiva del Col·legi donant compte de la pressió feta per alguns pares d'alumnes davant la por de perdre el curs i demanant que el Col·legi manifestés el seu parer (42).

De totes maneres, la junta del Col·legi Oficial considerava que si el Govern denegava les peticions dels farmacèutics referents a les farmàcies cooperatives, únicament es podia comprometre a protestar i a amenaçar amb el retorn, per inútils, dels títols, etc., però no es podia arribar a extrems de resistència per no estar recolzats per alguns agremiats, per tots els qui deixaven el títol i pels farmacèutics dependents dels droguers. Per tal de no caure en ridícul, el Col·legi creia que anar al tancament de les farmàcies era anar directes al fracàs (43).

En mig de tot aquest maremàgnun, en el Govern es tractava de la reforma de la legislació reguladora de la venda d'especialitats farmacèutiques i aigües mineromedicinales. De moment, però, es passà bastant per sobre d'aquesta qüestió ja que la lluita contra les cooperatives acaparava pràcticament tota l'atenció dels farmacèutics (44).

Malgrat el problema que hagués representat portar a terme el 4t punt acordat (45), la generalització del moviment de protesta i les actituds adoptades pels sotsdelegats de farmàcia de Madrid negant-se a donar la possible obertura de la

41 - Id.; f.2.

42 - És molt probable que aquesta situació motivés que en el Col·legi de Barcelona, i a proposta del farmacèutic Duran Desumvila, es decidís reestructurar, millorant-lo, el servei benèfic-sanitari dels pobles pel que feia a la farmàcia.

43 - "El Rest.Ftco." LXX (1915) 3; 52.

44 - L'ambient provocat per les pretensions dels partidaris de les farmàcies cooperatives donava lloc que a Barcelona s'hagués de sol·licitar el local del Col·legi de Metges per tal de celebrar el dia 8 d'abril de 1914 una assemblea a la qual assistiren representants farmacèutics de Barcelona, Tarragona, Lleida i Girona. En aquesta assemblea es deixava clara la conducta que s'havia d'observar cas que el Govern, saltant per sobre tota mena de consideracions justes, concedís el que els socialistes, capitanejats per Largo Caballero, pretenien.

45 - L'assemblea opinà que el mitjà més factible i pràctic d'oposar-se a les pretensions de les associacions cooperatives era donar-se de baixa tots els farmacèutics, en un dia determinat, de les Subdelegacions respectives, continuant amb les farmàcies obertes; esperant que la "Unión Farmacéutica Nacional" donés compte dels seus acords per tal que poguessin ser secundats, per radicals que aquests fossin. (vegeu també nota 40).

farmàcia cooperativa motiu de plet i, així mateix, les actituds de certs sectors de la premsa i el recolzament de senadors i diputats, i malgrat el criteri manifestat pel ministre de la Governació -que ja hem citat- s'arribà a mig mes de maig quan, junt amb l'informe evacuat pel Consell de Sanitat, apareixia en el Butlletí Oficial del 26 de maig la real ordre del ministeri de la Governació disposant que no s'accedia al sol·licitat per la Mutualitat Obrera. Així les peticions de les cooperatives obreres, que es remuntaven a l'any 1902, quedaven momentàniament frustrades.

Escassetat de primeres matèries i declivi col·legial

La manca de productes químics i matèries primeres a causa de la guerra mundial (46) va fer que el Col·legi Oficial aprovés un informe dirigit a la Junta Nacional d'Iniciatives sobre aquesta qüestió (47) on novament veiem les contràries actituds mantingudes ja de molts anys vers les especialitats estrangeres. En aquest informe s'afirma que l'explotació de les especialitats estrangeres **"es el gran camp on pululen totes les intrusions, tot el curanderisme i s'hi barallen totes les classes socials des de les més altes a les més baixes, des de les més il·lustrades a les més ignorants"**. Això ens mostra que poc havia canviat l'actitud de gran part dels farmacèutics davant els productes estrangers des de mitjan segle passat. De totes maneres, poc s'havia avançat en aquest terreny. La manca de productes feia que els farmacèutics espanyols compartissin els desigs del Govern -no es passava de desigs- que es fessin indústries químiques al país (48), existint certa eufòria en la "Unión Farmacéutica Nacional" per la idea que a Madrid es volia crear una cooperativa de productes químics. S'esperava, com sempre, que centralitzar les coses a Madrid seria la panacea per a tots els mals del país.

Moltes vegades els farmacèutics consideraven il·lògic, i inclús absurd, molt del que passava i havien d'anar a posar remei a incongruències que es feien (49).

No fou menor l'interès del Col·legi Oficial davant Governació ja que, segons el disposat a l'article 66 de la Instrucció General de Sanitat, la Reial Acadèmia

46 - El mes de març de 1916 "El Restaurador Farmacéutico" donava a conèixer que els governs de París i Londres acceptaven una llista definitiva de substàncies medicinals produïdes a Alemanya com de lliure trànsit: àcid acetilsalicílic, àcid salicílic i salicilats, colors d'alizarina, color d'anilina, antipirina, arseniat sòdic, aspirina, atropina i les seves sals, benzonaftol, betanaftol, bromural, carbonat potàssic, derivats d'hidrosulfít sòdic, excepte el formaldehid, d'hidrosulfít, àcid fòrmic, blau hidron, hidrosulfít sòdic, indantrens, indi, luminal, metabisulfít potàssic, àcid oxàlic i les seves sals, fenacetina, potassa i les seves sals, excepte bromur potàssic, tàrtar emètic, bicromat potàssic i cianur potàssic, encara que aquest últim seria objecte de consideració favorable si és que es demanava per usar on no es pogués usar el cianur sòdic com a substitut, salofeno, bisulfur de carbó, xeroform, tauletes de citarina, ídem. d'heroïna, ídem. d'estripticina, ídem. d'estiptol, ídem. de pinhercina.

47 - A.H.C.F.B., Libro 2º Juntas de Gobierno y Generales, 17.4.1914/6.6.1920; f.21.

48 - Id.; f.28.

49 - Un cas concret fou la formació de les juntes locals antituberculosos en les quals s'havia prescindit de la presència del farmacèutic. En principi, aquestes juntes estaven constituïdes per dos metges, un veterinari, un comerciant, un industrial, un obrer i un sacerdot. Aquesta anòmala situació es va poder evitar quan es va raonar al ministeri de la Governació la necessitat que en aquestes juntes hi figurés, si més no com a vocal, un farmacèutic.

de Medicina tenia l'obligació de redactar una llista de substàncies medicinals de venda prohibida fora de les farmàcies, una altra llista d'específics i una tercera de substàncies que, pel seu doble ús, industrial i medicinal, i acció inofensiva, es podien vendre fora de les farmàcies (50).

De totes maneres, les esperances dipositades en la "Unión Farmacéutica Nacional" eren un fet cert. Els farmacèutics barcelonins consideraven a final de 1914 que la "Unión" era una força positiva que ja el primer any de la seva actuació havia deixat sentir els seus efectes saludables, ja en forma d'abusos corregits, ja evitant perills que els amenaçaven (51), i era a instàncies de la "Unión" que la junta del Col·legi Oficial procedia a un estudi dels productes naturals existents a la regió catalana i de les possibles indústries que es podien muntar. D'altra banda, per portar a l'assemblea de la "Unión" que havia de fer-se a Madrid, el Col·legi havia confeccionat un informe dirigit al president de la Junta d'Iniciatives Juan de la Cierva, on es detallava tot el que es podia fer a Espanya per suplir amb avantatge la indústria química estrangera en les diferents classes de productes químics i galènics, sense exceptuar-ne les especialitats, adjuntant a més un altre informe perquè les especialitats tributessin una quantitat a favor de la "Unión Farmacéutica Nacional".

Iniciat l'any 1915, el Col·legi no deuria marxar massa bé. El secretari, Ròmul Valls Sabater, manifestava en la memòria anual dirigida als col·legiats que poc és el que havia pogut fer el Col·legi Oficial i que una altra cosa hauria estat si tots els farmacèutics formessin un bloc i les forces de tots es projectessin sempre en una sola direcció, i es preguntava què podia fer una junta, un grup distanciat o aïllat per complert dels altres individus, si no tenia el recolzament moral o material d'aquests. I afegia que això servís de contestació per a molts dels que sempre es queixaven que les corporacions farmacèutiques no feien res, no resolien res i, segons ells, per a res servien.

Malgrat tot, aquest criteri no impedia que el Col·legi prengués gran interès en complimentar el qüestionari confeccionat el mes de febrer de 1915 per la "Unión Farmacéutica Nacional" destinat a obtenir un projecte de reglamentació d'especialitats farmacèutiques i aigües mineromedicinals, ja previst a l'article 66 de la Instrucció General de Sanitat -tema aquest que ja s'havia tractat el 1914- (52) en el sentit que les especialitats havien de ser d'exclusiva propietat del farmacèutic, ser el preu de venda unificat, oferir als farmacèutics detallistes descomptes remuneradors i que per a les especialitats estrangeres s'exigís la corresponent reciprocitat ja que no era just que els estrangers envaïssin el mercat espanyol de productes farmacèutics, no podent-se introduir als demés països ni un sol flascó dels preparats espanyols. Davant d'això es considerava que era una

50 - Ja que havien transcorregut més de 10 anys sense que s'haguessin fet les esmentades llistes, els farmacèutics consideraven que la seva confecció fóra de gran ajut per a la repressió de l'intrusisme.

51 - "El Rest. Fico." LXX (1915) 5; 127.

52 - A.H.C.F.B., Libro 2º Juntas de Gobierno y Generales, 17.4.1914/6.6.1920; f.38.

vergonya professional que es tolerés tant intrusisme de productes estrangers que, poc a poc, anaven traient del nostre país els suors de la classe, i els diners anaven a parar a les butxaques de gent estrangera, veient que la més gran riquesa de la farmàcia passava per mans alienes a la professió. Per això no era estrany -deien- que existissin cases estrangeres que gastaven anualment fins a cent mil duros en propaganda (53).

L'impuls registrat a partir de l'any 1914 en el Col·legi Oficial, el 1915 ja declinava. Alguns detalls ens mostren certa desgana quan, a causa de l'homenatge que els farmacèutics espanyols volien fer a l'il·lustre farmacèutic Rodríguez Carracido, en el Col·legi Oficial tan sols s'havien recollit 207,50 ptes., sent aquesta quantitat reconeguda com insignificant per la junta del Col·legi, fins l'extrem que, esperant que aquesta augmentés, passà el temps oportú de la seva donació.

Segons la junta de govern, aquesta situació no era exclusiva del Col·legi Oficial ja que quan arribava a aquest la notícia de la dimissió del president de la "Unión Farmacéutica Nacional", Piñerua, s'afirmava que el malestar dels farmacèutics flotava a l'ambient i que podien sorgir coses inesperades i contratemps que descoratjarien els més optimistes. Es deia també que la "Unión", que va néixer tan potent i ufanosa per "**arribar a la regeneració de la classe**", es va veure després envaïda d'un mal ignorat "**que sofreixen quasi totes les corporacions hagudes i per haver**".

A causa de la guerra europea, i a instància de la U.F.N., es tractà seriosament en el Col·legi d'ajudar els farmacèutics belgues afectats. El Col·legi, com a entitat, contribuïa amb 100 ptes. -més no podia- i es demanava que cada farmacèutic contribuís amb 100 ptes. (54). Ignorem, però, la quantitat que es va recollir i la resposta dels farmacèutics.

Quan el Col·legi Oficial es preocupà de l'entorpidiment enregistrat en el comerç de drogues i productes de primera necessitat i demanà al ministre d'Estat que es permetés el lliure trànsit de substàncies medicinals, res va aconseguir-se en aquest sentit, recollint-se el plany que, minats de l'interès més mesquí, els capitals espanyols que estaven ocults no es fessin sortir a la superfície i es dediquessin a crear indústries químiques que ens poguessin lliurar de ser tributaris de l'estranger (55).

Totes aquestes qüestions no arribaven, però, a dissimular la inestable situació del Col·legi Oficial que, sens dubte, era un reflex de l'actitud que envers ell adoptaven els propis col·legiats (56).

A final d'any es feia ressaltar que l'estat econòmic del Col·legi si no era bo

53 - "El Rest. Fico." LXXI (1916) 5; 107.

54 - A.H.C.F.B., Libro 2º Juntas de Gobierno y Generales, 17.4.1914/6.6.1920; f.42 i 43.

55 - "El Rest. Fico." LXXI (1916) 6; 130.

56 - Recollim la notícia que no assistia cap representant del Col·legi a l'assemblea de la U.F.N. que se celebrà del 7 a l'11 d'octubre de 1915, ja que el Col·legi no tenia mitjans per anar-hi, delegant-se un farmacèutic de Bilbao.

tampoc era precari, tot i que es destacava que resultava difícil el cobrament de la quota mensual, fixada l'any 1915 en 5 pessetes, no per manca de voluntat dels sotsdelegats sinó per estar molts farmacèutics apartats dels centres on radicava la sotsdelegació. Resulta molt significativa l'afirmació del secretari quan diu a la memòria que si es pogués prescindir de les quotes anuals es podria arribar a que s'inscribissin al Provincial tots els farmacèutics ja que, des del moment en que aquests no paguessin res, segurament la majoria demanarien inscriure's.

Malgrat l'empenta que poguessin portar els directius del Col·legi Oficial -el 3 de novembre de 1919 s'havia acordat que en lloc de 6 fossin 14 els membres de junta- aquest no trobava una base econòmica de sustentació sòlida. Per aquest motiu, a la junta general del 29 de gener de 1916 s'apuntava la conveniència d'editar una llista d'especialitats farmacèutiques, havent de pagar cada especialitat que s'hi anunciés 2 pessetes.

Però el 15 de gener el president, Florentino Jimeno, ja havia proposat que, vista l'apatia dels col·legiats, s'estudiés la possibilitat de fusionar els dos col·legis, el Local i l'Oficial, cosa que no arribà a prosperar, demostrant-se que el Col·legi Local estava molt més arrelat en l'ànim dels farmacèutics barcelonins, malgrat haver-se sospirat tant per l'obtenció de la col·legiació obligatòria. Per bé que era aquest mateix president el qui afirmava que eren moltes les qüestions que havien de ser arraconades, a causa de la poca autoritat dels col·legis oficials (57).

Aires d'autonomia

Abans que el moviment autonomista i nacionalista català sotragués fortament Catalunya a final de 1918, i abans que l'Estatut d'Autonomia fos presentat per la Mancomunitat, ja el 31 de gener el Col·legi de Farmacèutics de Barcelona obria un concurs per a la redacció de les bases per a unes Ordenances de Farmàcia per a Catalunya (58).

Tot i que el mes de maig de 1918 la "Unión Farmacéutica Nacional" envià a tots els Col·legis provincials els acords presos sobre la unificació de preus, la no repetició del despatx d'una mateixa recepta, la supressió dels aparadors i l'eliminació de la venda al detall de substàncies que no fossin pròpies ni específiques de la farmàcia, poques eren les qüestions que s'havien resolt definitivament, per no dir que cap, no sent el panorama massa encoratjador pel Col·legi Oficial (59).

57 - Per decret de 23 d'octubre de 1916 s'establí definitivament i irrevocable la col·legiació obligatòria.

58 - El jurat que havia de decidir sobre aquest concurs estava format per: Enric Soler Batlle, Narcís Duran Desumvila, Josep Agell (director de l'Escola Industrial), Francesc Maspons Anglasesell (president de l'Acadèmia de Jurisprudència i Legislació de Barcelona) i Àlvar Masó, farmacèutic. (vegeu: "Bol. M.F.C.B." I (1919) 1; 23-24).

59 - Fins i tot alguns sotsdelegats de Farmàcia no s'estaven d'afirmar que no valia la pena estar col·legiats, la qual cosa feia molt més difícil la tasca que es volia atribuir als col·legis oficials. (vegeu: A.H.C.F.B., Libro 2º Juntas de Gobierno y Generales, 17.4.1914/6.6.1920; f.75). Aquesta actitud se sumava a l'adoptada per aquells farmacèutics, tal vegada menys decidits a presentar una oposició oberta, que endarrerien al límit el pagament de les quotes, indiscutiblement necessàries per al manteniment del Col·legi.

La impotència que els mateixos farmacèutics trobaven en el seu col·legi feia que altres qüestions, com eren l'establiment del "numerus clausus" a les facultats de Farmàcia, la permanència física i constant d'un farmacèutic en la farmàcia, les sancions als qui desobeïren les ordres donades per la corporació, etc., afavorissin l'existència d'una ideologia totalitària. I és sorprenent que si de l'entitat s'esperava la solució a tots els mals -propis i aliens- la ideologia es basés en agafar més del que era de la seva competència, interferint-se en altres esferes -Sanitat, Facultat de Farmàcia- deixant entreveure, sobre tot, un concepte escassament liberal de la professió, però sense abordar seriosament les qüestions de fons. Moltes vegades es confonia la liberalitat de la professió amb qüestions d'ètica professional, la qual cosa, mesclant els més dispersos assumptes, no permetia establir un mínim de delimitacions útils per tal de canalitzar tant esforç inútil.

L'experiència de 17 anys de vida col·legial no havia servit per variar orientacions. Durant l'any 1918 en el Col·legi Oficial es tractava de la conveniència de reforçar el poder dels col·legis catalans a través de la creació de la Mancomunitat Farmacèutica Catalana, assenyalant-se així la debilitat orgànica dels Col·legis Oficials catalans, màxim si tenim en compte que aquesta unió es donava als dos anys escassos d'haver-se decretat definitivament la col·legiació obligatòria i existint una "Unión Farmacéutica Nacional" que, federant voluntàriament els Col·legis Oficials i malgrat alguns dels seus encerts, es mostrava impotent per assolir el que més que realitats eren il·lusions.

Els farmacèutics encara no havien acceptat com a realitat irreversible que l'aparició de l'especialitat farmacèutica havia liquidat definitivament la farmàcia tradicional. L'actitud tancada a aquesta realitat, l'enemistat mostrada a l'especialitat per un ampli sector de farmacèutics amb oficina, els impossibilitava de veure que l'únic que hagués pogut oferir els horitzons d'esperança era, en lloc d'anar a ròssec de l'especialitat farmacèutica i de les seves seqüeles comercials, valorar les seves possibilitats per posar tot el seu potencial científic i econòmic al servei d'una evolució tècnica i industrialitzada per continuar controlant el medicament des del seu origen fins a la seva distribució, si és que es desitjava un autèntic monopoli, adaptant-se a l'evolució científica i tècnica colze a colze amb el metge. Tal vegada era per tot això que es tornava a tenir esperances en unes ordenances farmacèutiques per a Catalunya.

Actualització d'antics problemes. La jornada mercantil i caiguda de la junta

Durant la segona meitat de l'any 1918, al poc respecte mostrat per alguns farmacèutics als preus i a la qüestió del timbre aplicable a les especialitats farmacèutiques -article 199 de la llei del Timbre de 18.4.1932- se sumava la tan debatuda jornada mercantil, enèrgicament reclamada pels pràctics de farmàcia que treballaven en petites i mitjanes farmàcies. La tibantor amb la Junta de Reformes Socials per aquesta qüestió, afegit al desig dels pràctics de farmàcia d'obtenir un títol oficial, acapararien gran part de l'atenció col·legial durant tot l'any 1919, fins l'extrem que tot això, junt amb la vaga dels pràctics de farmàcia enregistrada a

mitjan d'aquest any, produirien la primera crisi seriosa del Col·legi Oficial, crisi que conduiria a la creació del Sindicat de Farmacèutics de Barcelona.

Les discussions es prolongaven, girant en principi sobre qui o quins eren els qui havien d'aplicar el timbre a les especialitats farmacèutiques i quines especialitats calia que el portessin; posant-se a votació si s'havia d'aplicar el timbre durant l'acte de la venda o bé calia que ho fes el fabricant (60).

A la reunió on es tractà del timbre, l'afirmació del president quan manifestà que mentre s'esperava la contestació a l'acordat s'apliquessin els timbres complint la llei, ja que el Col·legi no podia fer res cas que Hisenda obrís un expedient, motivà un fort debat que donà lloc a dimissions, que no foren acceptades.

A la mateixa reunió es tractava àmpliament d'un altre tema candent: el descans dominical i la jornada mercantil, recolzant-se el criteri de l'acceptació d'obrir i tancar les farmàcies lliurement però uniforme, oferint als dependents la jornada mercantil de 10 hores diàries i concedint-los dos hores per dinar. Vistes, però, certes discrepàncies, s'acordava anomenar una ponència perquè estudiés l'assumpte i enviés el dictamen a l'Institut de Reformes Socials.

A l'assemblea celebrada el dia 2 de desembre de 1918, el temporal que es desencadenaria es plasmava en l'acord que fos visitat el governador de Barcelona per la junta de govern, acompanyada d'una comissió. S'acordava també que una altra comissió fos l'encarregada d'interessar a la premsa en el tema (61).

El dia 3, en la continuació d'aquesta assemblea, ja amb una assistència menor, es presentà una proposta dient que els firmants, socis numeraris del Col·legi de Farmacèutics, veien amb desgrat les gestions fetes per la junta de govern sobre la llei del timbre ja que les consideraven impròpies d'una entitat oficial. Afegien que consideraven que la junta de govern no tenia autoritat representativa i que a més la seva opinió estava en contradicció amb la mantinguda pels col·legiats. Al mateix temps, acusaven a la junta de no tenir un pla meditat, actuant segons el moment i deixant els col·legiats en una situació poc aïrosa enfront l'opinió pública i les autoritats. Per tots aquests motius, consideraven la dimissió de la junta de govern per poder escollir persones més idònies per tal de defensar els interessos comuns, i que es paralitzés tota acció referent a la llei del Timbre.

Aquest document motivà la dimissió de tota la junta, donant pas a les eleccions del 7 de gener de 1919. Però la nova junta arribà a la conclusió que no es podia derogar la llei del Timbre.

60 - S'acordava que era millor que l'apliqués el fabricant per 72 vots contra 50.

Els farmacèutics de Girona, reunits en el seu Col·legi, dies abans havien acordat precisament el contrari, o sigui, que l'apliqués el farmacèutic en el moment de la venda, sent el parer dels farmacèutics de Lleida i de Tarragona igual que el dels de Barcelona.

61 - A.H.C.F.B., Libro 2º Juntas de Gobierno y Generales, 17.4.1914/6.6.1920; f.118.

Deixant de banda l'oposició d'alguns farmacèutics, aquesta nova junta s'enfrontà, com a qüestió més important, amb la petició que li fou feta pel Sindicat dels pràctics de farmàcia respecte a la jornada mercantil, la qual cosa motivà que a mitjan 1919 es visités al capità general, el qual va dir als farmacèutics que per enfronta-se amb els desigs dels dependents es personalitzés el servei al públic en la persona del titular. Els viatges dels directius farmacèutics a Madrid per visitar els polítics fracassaren ja que no obtingueren ni sanció per reforçar els Col·legis provincials, ni que per poder obrir farmàcia s'establís l'obligatorietat de dos anys de pràctiques en farmàcia oberta, la qual cosa anava encaminada a l'eliminació de gran part de pràctics.

Amb aquest panorama s'arriba a l'any 1920. Aquest any el Sindicat de Farmacèutics de Barcelona donaria molt a parlar, estenent-se ràpidament entre tots els farmacèutics barcelonins i adquirint una forta projecció a la resta d'Espanya (62). Un altre fet important fou l'actitud del Dr. Salvador Andreu en acudir en ajut dels farmacèutics del Sindicat que foren processats, tal i com s'ha vist en el capítol corresponent (63).

L'activitat dels farmacèutics barcelonins, vista la pretensió dels especialistes francesos que desitjaven l'anul·lació de l'article 7è del reglament per l'elaboració i venda d'especialitats farmacèutiques, del 6 de març de 1919, motivava que tant el Col·legi Local com l'Oficial i l'Associació de Farmacèutics Especialistes de Catalunya elevessin una exposició al ministre de la Governació perquè aquesta petició es desestimés; assenyalant, al mateix temps, que l'obertura d'alguns laboratoris estrangers a Espanya no havia tingut més objectiu que burlar, sota la direcció purament nominal d'un farmacèutic espanyol, els elevats gravàmens dels aranzels de duanes establerts per a aquells productes que contenien sucre o alco-

62 - El 1r d'abril de 1920, la seu social dels farmacèutics es traslladava al carrer de Bonsuccés, núm. 11, 1r 1a, abandonant el local del carrer d'en Guàrdia, on hi continuava el Col·legi Local, o Antic. En aquesta època hi havia un total de 542 col·legiats. A mitjan d'any es modificava el reglament interior del Col·legi mitjançant l'establiment del de Delegacions farmacèutiques de districte, que no era altra cosa que una calca de les que s'havien estudiat per l'Antic Col·legi Oficial.

63 - L'agraïment de tots els farmacèutics espanyols es posà en evidència nomenant-lo president d'honor del "Real y Ilustre Colegio de Farmacéuticos de Madrid" i del Col·legi Oficial de Farmacèutics de la Província de Barcelona, per la recollida iniciada per la U.F.N. per tal de reintegrar-li les despeses que havia fet pels processos de Barcelona, Navarra, Guipúscoa i Alava, per l'homenatge que se li va fer i per l'interès en la construcció del que més tard seria monument a la seva memòria que es va erigir al Tibidabo.

Pel que fa a la recollida nacional esmentada promoguda per la U.F.N., el Col·legi també demanava als estudiants de farmàcia la seva adhesió, si més no moral, assenyalant-se la xifra de 90.000 ptes. proporcionades com a fiança pel Dr. Andreu el seu dia quantitat aquesta important si considerem les xifres que es movien per al funcionament del Col·legi (el 1920 comptava amb un superàvit de 4.747,31 ptes.) el qual contribuïa amb la quantitat de 250 ptes. del seu fons. Així mateix, el Col·legi de Palma aportava la mateixa quantitat, registrant-se a tota Espanya un moviment de solidaritat que es traduí en una àmplia recollida de diners. El mes de juny s'havien recollit 20.273 ptes.

(vegu: "El Rest.Ftco." LXXXVI (1921) 10; 262/265 i 11; 303-304).

hol i limitaven la introducció al país d'especialitats que no figuraven a l'aranzel (64).

Com que aquesta qüestió era important i podia perjudicar molts interessos, s'explica que l'Associació de Farmacèutics Especialistes de Catalunya, el president de la qual era el Dr. Andreu, firmés el citat document, juntament amb els síndics del gremi de laboratoris i el de farmacèutics i els dos col·legis, el Local i l'Oficial (65), sent recolzats per la "Unión Farmacéutica Nacional" en fer aquesta, 15 dies després, anàloga petició.

El Sindicat a primer terme

Les tarifes posades en circulació pel sindicat, i acceptades per la quasi totalitat dels farmacèutics amb oficina a Barcelona, foren motiu perquè alguns dels dissidents del moviment farmacèutic ventilessin a la premsa política del país que aquestes tarifes eren cares (66).

D'altra banda, el Col·legi, amparat en els reglaments propis de la corporació, a conseqüència de les circumstàncies per las que travessava la junta del sindicat i com actitud de represàlia, es negava a proporcionar certificat de conducta professional a Lluís Amargós Bertran, un dels farmacèutics dissidents, la qual cosa era comunicada al governador civil, Severiano Martínez Anido, en contestació a la seva petició de conèixer si existien motius justificats per adoptar aquella actitud (67).

Al mateix temps, el col·legi demanava que l'article 591 del Codi Penal considerés com a delicte l'intrusisme en farmàcia, en lloc de com a falta, que era com s'havia considerat fins aleshores.

L'any 1921 es concedia una beca perpètua a la Facultat de Farmàcia per les gestions fetes pel rector Carulla, gestions a les que també intervingué Martínez Anido, per la qual cosa aquesta beca portà el seu nom. Una comissió del Col·legi es desplaçava a la universitat per tal d'agrair els esforços del Dr. Carulla per l'obtenció d'aquesta beca.

En l'assemblea extraordinària de col·legis de la "Unión Farmacéutica Nacional", celebrada a Madrid del 14 al 15 d'abril de 1921, es plantejà la conve-

64 - L'article 7è regulant aquests laboratoris i responsabilitzant al titular farmacèutic espanyol, corregia la intrusió que suposava que un farmacèutic estranger exercís a Espanya sense revalidar el seu títol, ordenant també que els propietaris d'especialitats estrangeres cedissin el dret de preparació a un farmacèutic espanyol per tal de poder-les vendre a Espanya.

Tant la U.F.N. com el Col·legi Oficial dirigien escrits i telegrams perquè el ministeri de la Governació accedís a aquelles peticions dels especialistes francesos que havien introduït les seves especialitats a Espanya.

(vegeu: "El Rest.Ftco." LXVI (1921) 7; 178-180).

65 - "Bol. M.C.F.B." III (1921) 21; 59.

66 - El Col·legi Oficial es dirigia a la Reial Acadèmia de Medicina i Cirurgia de Barcelona perquè dictaminés sobre les esmentades tarifes. D'aquest dictamen s'obtingué la conclusió que aquestes eren realment inferiors a unes d'oficials que foren promulgades l'any 1905 i que continuaven en vigor.

67 - Pocs dies després, el Col·legi s'adheria a l'acte d'homenatge a l'esmentat governador, organitzat pel Foment del Treball Nacional.

niència de la dissolució dels sindicats farmacèutics, ja que això fora ben vist pel Govern, inclinant-se aquest en contrapartida a concedir -segons es deia- el que demanaven perquè les seves actuacions fossin recolzades per l'Administració. Quasi per unanimitat s'acordà no dissoldre els sindicats farmacèutics (68) fins que la pràctica mostrés l'eficàcia o ineficàcia dels col·legis (69).

L'11 d'abril de 1921, a la memòria llegida pel secretari (70) es manifestava que el Col·legi havia entrat en l'adolescència i que el programa era fer complir la llei, cosa que es creia molt difícil al nostre país. Malgrat tot, aquesta dificultat no havia impedit que durant l'últim temps s'haguessin clausurat sis oficines de farmàcia il·legals i que algunes altres, intruses, haguessin passat a farmacèutics, deixant així de ser-ho.

D'altra banda, el Col·legi de Farmacèutics de Barcelona, mancat d'autoritat en aquest terreny, ajudava al Col·legi Oficial a complir la seva tasca, la qual cosa queda palesa en l'ofici del 29 de maig de 1920, on es denunciava l'estat il·legal de tres oficines de farmàcia (71).

Val la pena esmentar que la venda de medicaments heroics, com morfina, cocaïna i èter, i els casos d'intrusisme provocaven que Martínez Anido dirigís el 9 de juny de 1921 (72) una enèrgica advertència a l'inspector provincial de Sanitat per tal que extremés la vigilància en la actuació dels sotsdelegats, disposant penes del màxim rigor en cas d'incompliment (73).

De la jornada mercantil a les receptes "camelo"

El debatut extrem de la jornada mercantil a les farmàcies s'arribà a imposar de manera bastant generalitzada per les gestions de la "Unión Farmacèutica Nacional" i del Col·legi de Madrid i no pas per l'acció del Sindicat de Barcelona, com alguna premsa política donà a entendre.

S'ha d'assenyalar que a Barcelona hi havia farmacèutics que no acolliren de bon grat aquesta reial ordre promulgada el 6 d'agost de 1921 a instància del Col·legi de Madrid i de la "Unión" (74). I és curiós que això es produís així ja que per haver estat incloses les farmàcies, per la llei del 4 de juliol de 1918 i reglament del 16 d'octubre, entre els establiments mercantils exceptuats i regulats per diverses disposicions posteriors, la junta directiva de la "Unión" no va aconseguir l'exclusió de les farmàcies d'aquesta llei i fou per aquest motiu que es decidia que si

68 - Martínez Anido, comptant amb la presència del general Arlegui, es reunia amb el sindicat. (vegeu: capítol XXII).

69 - "Bol. M.F.C.B." III (1921) 24; 127-130.

70 - A.H.C.F.B., Libro Actas Juntas Generales, 6.6.1920/13.3.1926; 7-11.

71 - A.H.C.F.B., Ofici del 29.3.1920. Cartes entrades.

72 - "El Rest.Ftco." LXXVI (1921) 21; 311-314.

73 - "Bol. M.F.C.B." III (1921) 24; 132-138.

74 - Id. 26; 164-178.

la jornada era obligada ho fos amb totes les conseqüències i per ser el servei personal (75).

Un grup escàs de farmacèutics de Madrid i un altre de Barcelona s'hi oposaren, però, curiosament, alguns dels qui s'hi oposaven ara, el 2 de gener de 1902 havien proposat al gremi de farmacèutics un conveni de caràcter voluntari per tal de limitar les hores de despatx de les farmàcies.

La llei de la jornada mercantil poc a poc s'anà acceptant com un fet irreversible, a tenor de la reial ordre del 6 d'agost de 1921 (76), tot i que el seu compliment per part dels farmacèutics no resultava exempt de dificultats per la discrepància existent entre diferents sectors.

Quinze mesos de treball havia costat als farmacèutics madrilenys aconseguir l'aplicació d'aquella jornada i és el propi president del Col·legi de Farmacèutics Oficial de Madrid qui diu que havia passat un calvari, tenint els ulls sempre posats a Barcelona per tenir entès que una disposició així havia de reglamentar als eterns dissidents, referint-se als farmacèutics capitanejats per Amargós, els quals eren contraris a l'aplicació de l'esmentada jornada a les oficines de farmàcia (77).

A més del grup de Barcelona, sembla ser que s'oposaven a l'aplicació del nou horari alguns farmacèutics de Sevilla, les farmàcies econòmiques de Madrid, alguns dependents i els socialistes, amb Largo Caballero al front (78).

En la memòria presentada per la "Unión Farmacéutica Nacional" a la IX Assemblea de Sant Sebastià, celebrada del 7 al 10 de desembre, es refermava que els sindicats de farmacèutics eren considerats com a associacions faccioses pels Poders Públics, la qual cosa és una pintoresca qualificació en un no menys pintoresc sistema polític.

Aplicats els torns a Barcelona a partir del 10 d'octubre de 1921, segons el compliment de la llei de la jornada mercantil de 4 de juliol de 1918 i reial ordre aclaratòria del 6 d'agost de 1921, 40 farmàcies quedaven obligadament obertes al vespre, havent-se d'organitzar en el Col·legi un dipòsit central de medicaments per a possibles urgències.

A causa dels farmacèutics que no complien la jornada mercantil, la junta de govern del Col·legi Oficial es reunia en assemblea general el dia 27 d'octubre de 1921. Com fos que els ànims estaven molt excitats, s'acordava aixecar la sessió i visitar al governador civil i al batlle, per la seva qualitat de president de la Junta Local de Reformes Socials. El governador, Martínez Anido, manifestava que seria inflexible per fer complir la llei, i el batlle, Martínez Domingo, els prometia

75 - La jornada mercantil de les farmàcies era de 9 a 21 hores i de 9 a 14 hores els diumenges. Les farmàcies havien de tenir a disposició de l'inspector del treball un llibre especial. El règim d'obertura i tancament havia de quedar a l'arbitri dels gremis o col·legis de farmacèutics.

76 - "Bol. M.F.C.B." III (1921) 26; 174-178.

77 - A.H.C.F.B., Carta autògrafa de Lluís Villegas, del 9.9.1921. (vegeu Cartes entrades, Col.Of.).

78 - "El Rest.Ftco." LXXXVI (1921) 19; 528.

convocar una reunió extraordinària de la Junta que presidia per tal de tractar exclusivament de la qüestió que afectava als farmacèutics infractors, als quals, d'altra banda, se'ls havia incoat un expedient (79).

També el dia 24 de novembre la "Unión Farmacéutica Nacional" s'havia dirigit al president del Consell de ministres assenyalant els incompliments (80).

La Jornada mercantil, d'escassa entitat professional, però que havia estat considerada com una victòria (!) de la classe farmacèutica, promogué un escàndol que mostrà la fragilitat d'una situació, però que també mostrà l'existència d'un fons polític difícilment diferenciat a través de les fonts documentals farmacèutiques, però que es posà en evidència amb el lamentable afer de les conegudes com a "receptes camelo" (81) quan el diputat de Tortosa, Martínez Villar, el 16 de novembre plantejava al Congrés la qüestió del tancament de farmàcies, la qual cosa, segons ho definiren els testimonis de l'època, va ser **"el més brutal, públic i cruel escarni que fins llavors s'havia dirigit contra la farmàcia"** i que motivà que, en el Congrés, els diputats farmacèutics Rivas Mateos, Sáiz de Carlos (82) i també Díaz de la Cabeza, Matesanz i Guerra del Río, contestessin adequadament a Villar, qui no podia oblidar -així es manifestava a la U.F.N.- el regust del seu ofici de policia.

Persones de prestigi, com Carracido, no dubtaren pas en raonar obertament de la manera que s'havia produït el muntatge de les receptes "camelo", de la mateixa manera que ho registrà algun diari, com fou "El Día Gráfico". De totes maneres, pel mes de maig del 1922 encara es debatia la jornada mercantil al Congrés, ja que no era complida per la totalitat dels farmacèutics (83). Però, si més no, es pot assenyalar que durant aquesta època el Col·legi Oficial lluità seriosament i com va poder contra l'endèmic problema de l'intrusisme, aconseguint només normalitzar 9 farmàcies.

Bons desigs

El 31 de gener de 1922 la "Unión Farmacéutica Nacional" raonava al ministre de la Governació, entre altres qüestions, que com a conseqüència de les denúncies presentades al Congrés per un diputat, fomentades, deia, capritxosament en actes professionals farmacèutics mal interpretats, s'havia suscitat entre l'opinió pública una extraordinària i injusta alarma, que el Govern de S.M. semblava voler calmar amb disposicions que garantissin la més gran escrupolositat en el servei farmacèutic. Per això la U.F.N. veia amb molt bons ulls el encoratjador propòsit del Govern de procurar millorar l'exercici farmacèutic i admetia que la

79 - "Bol. M.F.C.B." III (1921) 27; 198 i 29-30; 271-272.

80 - "El Rest.Ftco." LXXVI (1921) 23; 646-648 i "Bol. M.F.C.B." III (1921) 29-30; 279-280.

81 - "El Rest.Ftco." LXXVII (1922) 1; 13-15.

82 - Id. 2; 30-38.

83 - "Bol. M.F.C.B." IV (1922) 34-35; 321-324.

salut pública sofria un gran dany per l'abandó d'alguns farmacèutics dels seus deures professionals, delegant la seva delicada funció en mans de rutinaris pràctics mancats de base científica i professional, sent, per tant, imprescindible que es recordés la condició personal de l'exercici farmacèutic, vigoritzant l'esperit de les ordenances de farmàcia amb alguna disposició que garantís la permanència del farmacèutic a l'oficina, arribant fins i tot a imposar, com a la República Argentina, la seva firma manuscrita en totes les receptes.

Tot això feia que la "Unión Farmacéutica Nacional" sol·licités que, per tal de garantir als interessos públics un bon servei farmacèutic, era urgent i necessari que es disposés: 1r. La ratificació de l'esperit que conformava l'article 9 de les vigents Ordenances de farmàcia, imposant com a condició inexcusable que totes les operacions farmacèutiques fossin efectuades o dirigides per un farmacèutic. 2n. La limitació del nombre de dependents sense títol, prohibint que cap farmacèutic pogués tenir-ne més de 3 a les seves ordres, i exigint que les farmàcies que passessin d'aquest nombre tinguessin un farmacèutic més per cada 3 o fracció de 3. 3r. La prohibició d'establir noves farmàcies on les necessitats públiques no ho exigissin, assenyalant com a límit un radi de 500 m. en les capitals de província i en les poblacions de més de 15.000 habitants, i els partits delimitats per la classificació definitiva feta per la junta de govern i patronat a les poblacions rurals. 4t. La concessió de facultats coercitives als col·legis provincials, de conformitat amb el projecte d'estatut aprovat per la U.F.N., i 5è. La creació d'una eficaç inspecció farmacèutica.

Aquestes peticions eren contestades dient que com fos que l'art. 9 de les "Ordenanzas de Farmacia" preceptuaven que els farmacèutics estaven obligats a viure en els seus establiments, a dirigir personalment les operacions de laboratori, a despatxar ells mateixos, o sota la seva immediata responsabilitat, els medicaments i les receptes i a guardar en el seu poder la clau de l'armari de les substàncies verinoses o de virtut heroica, tenint tendència a que la funció professional del farmacèutic fos exercida directament per ell o sota la seva immediata direcció, sense poder-la abandonar a altres persones, a no ser que aquestes estiguessin igualment titulades, i vist que l'incompliment d'aquests preceptes havia portat a l'abús de preparar i despatxar receptes persones no competents, amb gran perjudici de la salut pública, per reforçar el compliment del citat article 9 i altres preceptes que amb ell tenien relació, el Reial Consell de Sanitat, de conformitat amb la moció presentada per la Inspecció General de Sanitat, acordava aprovar, el 20 de febrer de 1922, per reial ordre, una sèrie de normes que, si bé podien resultar previsoros, poc podrien resoldre de no complir-les els farmacèutics.

La problemàtica farmacèutica resultava quelcom més complicada per poder-se resoldre amb el que es demanava o amb aquesta reial ordre, ja que, per a millor complir l'apartat 10 -vigilar el seu compliment- es necessitava un ràpid projecte de decret destinat a remunerar als sotsdelegats per a les funcions que es preveien.

Altra vegada la jornada mercantil

Situada la qüestió de la jornada mercantil de nou a primera plana, agrupats els farmacèutics barcelonins dissidents en l'Associació de Farmacèutics Espanyols, desviant cap a l'opinió pública els fets derivats de l'aplicació d'aquesta jornada, tot obligava a la junta de govern del Col·legi Oficial a pronunciar-se públicament, el febrer de 1922, posant-se en evidència que el col·legi considerava equívokes les interpretacions que afectaven a la corporació i que procedien d'una campanya de premsa dirigida contra els farmacèutics de Barcelona (84). El col·legi es basava en que la causa immediata de la implantació a Barcelona del règim que havia determinat la uniformitat de les hores d'obertura i tancament de les farmàcies i l'establiment de torns durant la nit havia estat una petició oficial de la representació genuïna dels dependents i auxiliars, reclamant el compliment dels preceptes de la llei del 4 de juliol de 1918, correntment denominada de la "Jornada mercantil", però que l'aplicació d'aquesta jornada a les farmàcies, cas de mantenir-se el servei limitat a elles, règim que s'estimava incompatible amb la dita jornada, tenia com a conseqüència l'augment del nombre de dependents i, per tant, un increment en el capítol de despeses generals de cada oficina, amb repercussió a les tarifes de venda que, lògicament, haurien d'augmentar-se, en perjudici del públic i sense cap avantatge per al farmacèutic. Això havia portat a que es fixessin amb caràcter general i obligatori, prèvia aprovació de la Junta de Reformes Socials, les hores d'obertura i tancament, establint-se torns perquè no quedessin desatesos els serveis durant la nit, i evitar així els referits inconvenients per al públic i per al farmacèutic. A més de complir un precepte legal, d'accedir a una petició de la dependència i d'evitar l'augment de tarifes, el règim adoptat oferia al públic les seves avantatges. Però no resultava tot massa sorprenent. El fet, que realment venia provocat per una petició oficial dels dependents i auxiliars de farmàcia que reclamaven el compliment del que era manat per la llei del 4 de juliol del 1918, incidia de manera tan greu dins la pròpia vida professional que el que externament passava per ser personalismes entre el farmacèutic Amargós i el col·legi, en el fons no era més que una qüestió econòmica.

Quant a la situació general de la farmàcia, aquesta se'ns manifesta a l'assemblea extraordinària de la U.F.N. que tingué lloc a Madrid del 15 al 18 de març de 1922. A aquesta assistiren representants dels col·legis oficials, no oficials, associacions d'estudiants, premsa professional i sindicats farmacèutics. Entre d'altres, s'arribava a les conclusions següents: que la U.F.N. es relacionés amb els sindicats a través dels col·legis oficials, que els sindicats cooperessin per tal de fer efectius els acords dels col·legis i que, de prendre acords els sindicats, aquests no estiguessin en pugna amb els dels organismes corporatius oficials. Així, si és cert que els sindicats tenien una certa independència, els col·legis els volien tenir controlats, la qual cosa no deixava de ser bastant necessària atès els camins que aquells

apuntaven, ja que representaven un poder que podia evolucionar cap a un sentit totalitari en detriment dels col·legis, més moderats. També el 1r d'abril de 1922 la U.F.N. demanava que es posés en vigor el reglament d'Elaboració i venda d'especialitats farmacèutiques, així com la concessió de facultats coercitives als col·legis oficials i una veritable inspecció sanitària farmacèutica organitzada independentment dels inspectors de Sanitat. Es protestava també per la sistemàtica exclusió dels farmacèutics de les organitzacions sanitàries nacionals, tocant-se en principi l'afer de la limitació de farmàcies segons els estudis fets per la U.F.N., demanant-se, a més, a l'Institut de Reformes Socials, dades sobre els estudis que, referents a l'Assegurança de Malaltia, s'havien realitzat perquè, coneixent-los, la U.F.N. pogués presentar les modificacions pertinents (85).

A Barcelona, com a la resta de l'Estat espanyol, la jornada mercantil continuava sent motiu d'intranquil·litat, i, per si no fossin prou les complicacions i el malestar que provocà entre els farmacèutics, les disposicions contradictòries entre el servei professional i l'esmentada llei provocaven interpelacions a les Corts per part del senador farmacèutic Saiz de Carlos (86), àdhuc de reclamacions davant el Contenciós Administratiu. En haver admès el ministre de Treball que s'havia confós la farmàcia amb un comerç qualsevol, es provocava un clima que ens mostra el delicat que resultava sotmetre a les farmàcies a aquesta llei que, tot i que havia tingut l'adhesió de moltíssims farmacèutics, mostrava, si més no, que, de complir-se, uns altres se sumarien als qui no volien complir-la, la qual cosa provocava que el col·legi dirigís un escrit al governador civil demanant-li el seu ajut, tot esperant la modificació o derogació de la llei, realitzant-se anàloga petició a la Junta i a l'Institut de Reformes Socials.

Dimissions

Per als col·legiats del Col·legi Oficial les perspectives no eren massa satisfactòries. No havent aconseguit la junta de govern un èxit en l'aplicació de la jornada mercantil, el front representat pels auxiliars de farmàcia i les diferents tendències d'alguns grups, no excessivament nombrosos, portava a la dimissió de la junta (87).

No obstant això, hem d'admetre que, més que desunió, hi havia una absència d'objectius comuns i d'un sòlid contingut professional. La gestió de la junta de govern del Col·legi Oficial durant l'any 1921 fou ben vista i va tenir l'ajut de gran part dels col·legiats, però encara que no va ser massa el que va aconseguir si es té en compte l'actuació iniciada pel sindicat creat l'any 1919, i especialment contra els intrusos, des d'un punt de vista professional va resultar de poc pes el motiu de la seva dimissió.

85 - "El Rest.Ftco." LXXVII (1922) 6; 129-136.

86 - "Bol. M.F.C.B." IV (1922) 34-35; 321-324.

87 - Dimitia el 4 de juny de 1922, justificant-ho dient que es considerava orfe del recolzament de les autoritats.

Convocades eleccions el dia 18 del mes de juny de 1922, fou elegida una nova junta presidida pel farmacèutic Dr. Francesc Puigpiqué, en ser considerat aquest persona de prestigi per totes les tendències. Aquesta junta, en no aconseguir tampoc la total acceptació de la jornada mercantil, s'ensorrava el mes de maig de 1923 (88).

A l'assemblea del 26 de maig de 1923 la junta llegia un manifest que justificava la seva dimissió, afirmant que tots els seus propòsits havien fracassat quan es posà en evidència **"l'esperit mercantil que viu dintre de la nostra classe, al voltant de la qual pulula i viu l'intrusió immensa que emprobeix, desmoralitza i deshonra"**. No deixa de ser significatiu que a la mateixa memòria es recordés que quan la junta fou elegida es comprovà, ja aleshores, l'estat de pobresa material i espiritual en que es vivia, que convulsionava la vida col·lectiva i que, de vegades, portava a buscar desgavellades solucions. Afegien que la realitat s'havia imposat, apareixent la falsedat de la solució que s'havia cregut salvadora d'una felicitat col·lectiva. També recordaven que la junta havia estat elegida sense autoritat i que havien fet el màxim sacrifici de la seva personalitat, sofrint ara el càstig d'aquesta submissió infecunda ja que, deien, havien estat escollits sense autoritat i ara se'ls castigava a viure sense ella.

568

XXV

No a la socialització

A mitjan agost de 1922 s'apuntava una possible solució al panorama farmacèutic espanyol, conseqüència d'una proposta que Nicolàs Gutiérrez, farmacèutic militar, havia presentat a la "Unión Farmacéutica Nacional": la socialització de la farmàcia. Això, que s'havia de discutir en la X Assemblea de la Unió, que s'havia de celebrar a Cadis del 26 al 29 d'octubre de 1922 (89), quedava de moment acordat, a la 6a conclusió, com un plebiscit a celebrar a final d'any.

Els representants de la Mancomunitat Catalano-Balear foren contraris a la socialització apuntada. També en la citada assemblea de la U.F.N. es va tenir la dura oposició dels assistents.

Quan la U.F.N. s'interessava per la socialització i demanava un plebiscit perquè es poguessin pronunciar tots els farmacèutics d'Espanya, a l'hora de la veritat a Barcelona tan sols es pronunciaren 61 individus, d'un total de 650 (90).

Impotència enfront l'intrusisme

Si bé és cert que a començament de 1923 tingué força ressonància l'absolució del comitè directiu del sindicat i el fet que la junta de govern tingués contactes

88 - Havent-se desplaçat Puigpiqué a Cadis, l'octubre del 1922, per tal de tractar qüestions professionals, i havent delegat, segons sembla, al farmacèutic Dou, es rebia a Cadis un telegrama, que es deia firmat per 200 farmacèutics barcelonins, desautorizant-lo. Conseqüentment, Puigpiqué dimitia el 10 de desembre, però no la resta de la junta, ja que aquesta el seu dia havia obtingut amplis poders per poder fer el que cregués oportú sense consultar a ningú en absolut.

89 - "El Rest.Ftco." LXVII (1922) 20; 517-529 i 21; 545-558.

90 - A.H.C.F.B., Circular ciclostilada, sense data, i "Bol. M.F.C.B." IV (1922) 37-38; 415-417.

amb el claustre de la facultat per a qüestions professionals i amb el Col·legi Local perseguint una utòpica unitat, per a no perdre el costum i amb la finalitat de continuar lligant caps, el 15 de febrer de 1923 era visitat el governador civil, Raventós, per tal de demanar-li ajut per combatre l'intrusisme ja que el Col·legi es considerava completament impotent davant aquesta qüestió que tants maldecap havia donat el segle passat i que encara en continuava donant.

Ajornament per reial ordre

Per reial ordre del 28 de febrer de 1923 es prorrogava novament la vigència de la reglamentació de les especialitats farmacèutiques fins el 30 de juny del mateix any, igual com estava abans del 6 de març de 1919, i, malgrat que el 7 de març la U.F.N. demanava al ministre de la Governació la imposició del reglament sense cap modificació, no es podia impedir que a la del 28 de febrer hi seguís una altra reial ordre el 29 de juny prorrogant indefinidament l'establert fins que es resolguessin les reclamacions pendents, amb la qual cosa es demostrava la força que ja anaven tenint els preparadors d'especialitats farmacèutiques.

Catalanització de les professions mèdiques: una actitud

El catalanisme no fou alien a alguns farmacèutics, malgrat no haver aquests vibrat amb la intensitat registrada en els metges.

El dia 30 de maig se celebrava en el Col·legi de Metges una reunió de representants de les entitats mèdiques, farmacèutiques, biològiques i afins, de Catalunya, convocada per la Comissió Mèdica d'Acció Catalana en pro de la catalanització de les professions mèdiques.

En el V Congrés de Metges de la Llengua Catalana s'aprovà, per aclamació, que es veuria amb molt bon grat que els farmacèutics i preparadors d'específics *empessin la llengua catalana en la propaganda que fessin a Catalunya*. En el butlletí de la Mancomunitat Farmacèutica Catalano Balear es felicitava a tots aquells que, inspirats en un alt sentit patriòtic, ja ho feien així.

D'altra banda, la Comissió de Catalanització Mèdica havia iniciat els seus treballs per tal de confeccionar el "Diccionari Terapèutic", per la qual cosa s'havia demanat la col·laboració dels farmacèutics catalans (91).

Els droguers, magatzemistes i productors d'especialitats guanyen posicions

Per si la reglamentació d'especialitats no fos ja suficientment complicada, abans de la celebració de la XI Assemblea de la U.F.N. que tingué lloc a Barcelona del 18 al 21 d'octubre de 1923, una nombrosa representació dels sanitaris de tota Espanya visitava el 13 d'octubre al president del Directori Militar per tal de presentar-li 16 bases -d'elles, 3 destinades exclusivament a la classe farmacèutica- perquè es reconstruís totalment l'organització sanitària de tota Espanya, vista la caòtica situació que imperava: incompliments, confusions, favo-

ritismes, etc. Els farmacèutics demanaven la creació de la Inspecció provincial farmacèutica regional, la creació d'un laboratori nacional, amb caràcter d'Institut Oficial de l'Estat, i la intervenció dels col·legis en el nomenament de sotsdelegats (92).

Finalitzada la XI Assemblea de la U.F.N., el 29 d'octubre es promulgava una reial ordre que, anul·lant l'anterior del dia 10 del mateix mes, ordenava que es redactés, en el improrrogable termini de 30 dies, un projecte de reglament per l'elaboració i venda d'especialitats farmacèutiques, perquè comencés a funcionar el 1r de gener de 1924. L'apartat 4t d'aquest projecte assenyalava que, mentrestant no es publicués el reglament, els medicaments que necessitessin recepta tan sols podien ser venuts a les farmàcies, mentre que els que no en necessitessin podien ser venuts indistintament en farmàcies, drogueries, magatzems o dipòsits (93).

Nova junta. Dictadura a nivell col·legial

Amb l'adveniment de la Dictadura del general Primo de Rivera el setembre de 1923, s'obria per al Col·legi Oficial de Farmacèutics de Barcelona un nou període.

A la junta presidida per Puig Sureda va seguir la presidida per Josep Pla i Vila, que iniciava el seu manament el 23 de novembre de 1923. Aquest, el 21 de novembre havia dirigit una exposició al president del Directori Militar en la qual, després de començar manifestant que el Col·legi estava identificat amb la moral i doctrina del Directori i que els **“seus esperits, ahir més que indiferents, davant el vergonyós espectacle que presentava la pàtria sumida en l'anarquia pel desenfré de totes les immoralitats i corrupcions individuals i col·lectives a que conduïren les antigues organitzacions polítiques”**, demanava que els metges fessin constar a les seves prescripcions el seu domicili i que el farmacèutic legalitzés amb la seva signatura la dispensació; tot això orientat a acabar amb l'intrusisme i en benefici del compliment de l'article 9 de les **“Ordenanzas de Farmacia”** (94).

A to amb el sistema polític vigent, el president Pla, el 23 de novembre, advertia també, autoritàriament, que si els col·legiats li posaven traves per a fer-lo fracassar **“no tindria inconvenient a convocar una assemblea per portar a la picota a qui fos menester per a que la classe, formada en tribunal d'honor, sancionés en justícia”** (95).

92 - Id.; 778-800.

93 - Aquesta reial ordre fou celebrada amb un ostentós banquet a l'hotel Ritz, de Madrid, al qual assistiren droguers, magatzemistes i productors d'especialitats. No s'ha de passar per alt, però, que la promulgació d'aquesta reial ordre, passant per sobre la llei de Sanitat vigent, instrucció general de sanitat i ordenances de farmàcia, va servir perquè alguns farmacèutics consideressin inútil la carrera de farmàcia.

(vegeu: “Bol. M.F.C.B.” V (1923) 57; 778-780).

94 - Id. 58; 796.

95 - A.H.C.F.B., Libro Actas Juntas Generales, 6.6.1920/13.3.1926; 123.

No ha de sorprendre'ns aquest idioma ni les expressions dirigides als 58 farmacèutics reunits en assemblea, com tampoc que en acabar aquesta assemblea Pla digués que el sacrifici que per a ell representava el càrrec de president l'acceptava en benefici de la classe, esperant assolir alguns èxits. El clima polític del país era propici a aquest tipus d'amenaques.

Malgrat tot, encara que els farmacèutics estaven convençuts que únicament era la manca d'autoritat la que impedia arreglar la seva constant crisi, tampoc els uniria l'empenta que portava el president Pla. La poca assistència als actes col·lectius mostrava la desgana que existia, ja que tan sols 43 individus, inclosos els de junta, assistien a l'assemblea de començament de l'any 1924; desgana aquesta extensiva al Col·legi Local, a l'assemblea del qual hi assistien quelcom més d'una dotzena de farmacèutics.

L'intrusisme campava descaradament i de manera perfecta, obligant a la promulgació de reiterades reials ordres que, signades per Martínez Anido, eren significatives, especialment la de data 21 de desembre de 1923. Aquesta, a més d'admetre les constants intrusions en l'exercici de la professió, recordava l'ordenat anteriorment sobre el particular, insistint en que serien separats del càrrec aquells sotsdelegats que no fessin complir el que reiteradament s'havia ordenat, segons tenien l'obligació de fer; creant-se una situació en que el compliment de la llei per uns i altres era impossible de conjuguar amb la reial ordre del 29 d'octubre de 1923 que, de manera lògica, feia creure a molts farmacèutics que tot continuaria igual i sense resoldre's. Opinaven, i amb raó, que acabar amb l'intrusisme no era qüestió de reials ordres sinó d'autoritat i de moral pública i que el que promulgaven no servia per a res més que per enganyar-los, fent veure que el nou règim s'interessava per les qüestions sanitàries.

Al marge, i rendint culte a una vella tradició, el Col·legi dirigia un telegrama al Directori demanant la supressió del timbre de les especialitats farmacèutiques, la qual cosa, vistes les anteriors experiències, era demanar un impossible, a més d'una actitud fora de lloc.

Així doncs podem dir que l'any 1924 es començaria amb la preocupació que l'article 21 del reglament d'Especialitats ja era ineficaç perquè alguns productors d'especialitats tenien com a protector a un, diverses vegades, exministre de la Governació abans del Director i Militar.

Un antic plet

L'11 de gener de 1924, Lluís Amargós Bertran i altres farmacèutics de Barcelona aconseguien una reial ordre del Departament Ministerial de Treball, Comerç i Indústria, per la qual, derogant-se algunes de les disposicions de la reial ordre del 5 d'agost de 1921, es declarava que les farmàcies, encara que incloses en la llei del 4 de juliol de 1918, quedaven exceptuades de que fossin les Junes Locals de Reformes Socials les que fixessin les seves hores d'obertura i tancament, corresponent al propi gremi professional el fer-ho, amb la salvetat, però, que aquesta facultat del gremi no podia arribar a la imposició, amb caràcter obli-

gatori i general, d'hores i dies de tancament, sense que el gremi o el col·legi poguessin establir un règim distint de la jornada perjudicial als interessos públics. Amb això el grup d'Amargós aconseguia que no s'imposés rigorosament la jornada mercantil a les farmàcies, o sigui, que encara que el col·legi ho acordés no podia ser amb caràcter obligatori ja que l'existència d'excepcions no pressuposava la renúncia de les mateixes, d'una banda, i, d'altra banda, ja que el 19 d'abril del 1905 s'havien exceptuat les farmàcies de fer festa els diumenges, pel seu caràcter sanitari i social, precisament, pel concepte abans explicat, s'interpretava que tancar-les no es podia fer per acord obligatori (96).

Reglament per a l'elaboració i venda d'especialitats farmacèutiques

El 9 de febrer de 1924 s'havia aprovat el reglament per a l'elaboració i venda d'especialitats farmacèutiques que devia haver sortit el mes de gener (97).

Aquest reglament, a part de no recollir res del que havia proposat la "Unión Farmacéutica Nacional" exceptuant el referent a que un farmacèutic espanyol garantís els específics estrangers, permetia, pel seu article 13, la venda d'especialitats de manera lliure, condicionada al concepte de substàncies més o menys actives que continguessin, legalitzant així la venda als droguers, farmàcies i centres d'específics (98), la qual cosa obria un ampli camp comercial als productors d'especialitats en detriment de les oficines de farmàcia, assolint cos la realitat que l'oficina de farmàcia era impulsada cada vegada més a convertir-se en una simple revenedora al detall de preparats medicinals fabricats per industrials, els propietaris dels qual podien ser o no farmacèutics.

La publicació del reglament provocà una immediata reacció de la Mancomunitat Farmacèutica Catalano Balear, els components de la qual, reunits en assemblea, acordaven donar el seu recolzament incondicional a la U.F.N. ja que es coneixia el paper d'aquesta durant la confecció de l'esmentat reglament. Es tenia en compte que si la U.F.N. el 10 de desembre de 1923 ja havia dirigit una documentada exposició al president del Directori Militar, Primo de Rivera, demanant la intervenció del farmacèutic en la sanitat pública, la reforma de l'ensenyament de farmàcia, una reglamentació farmacèutica adequada, la creació d'un laboratori farmacèutic, la limitació de farmàcies i nous estatuts per al col·legi (99), ara s'autoritzava a la U.F.N. perquè interposés tota mena de recursos legals en contra del que es jutjava perjudicial per als farmacèutics, demanant-se, al mateix temps, que una assemblea extraordinària de la U.F.N., a la que assistissin totes les associacions d'estudiants de farmàcia d'Espanya, rebutgés el

96 - Reial ordre del ministeri de Treball, Comerç i Indústria de l'11.1.1925.
(vegeu "El Rest.Ftco." (1924) 2; 38-41).

97 - Id. 3; 52-63.

98 - La venda al detall de les especialitats farmacèutiques mitjançant prescripció facultativa corresponia exclusivament als farmacèutics en les seves oficines. Les especialitats, la dispensació de les quals no necessitava la presentació de recepta, podien ser expedides al detall en les farmàcies, drogueries i centres d'especialitats.

99 - "El Rest.Ftco." LXXIX (1924) 1; 1-10.

reglament promulgat (100).

Per la seva banda, els col·legis de Barcelona, Tarragona i Lleida iniciaven una campanya nacional per aconseguir les reivindicacions que es demanaven.

Dels diferents escrits dirigits al Govern amb motiu de la promulgació del reglament, en que la U.F.N. dirigia el 16 de febrer de 1924 al sotsecretari de Governació destacava, entre altres punts, la indignació perquè a l'articulat de l'anterior reglament hi figuressin algunes adicions, adicions que estaven en pugna amb el criteri de seriositat que havia de regir les qüestions relacionades amb la salut pública, i que eren norma en tots els països civilitzats ja que per tot arreu es considerava temerari i propi de xerraires parlar de virtuts curatives dels medicaments, quan s'havia de parlar de virtuts terapèutiques. Era necessari tenir en compte l'esmena per tal d'evitar el mal judici que dels farmacèutics tindrien els professionals estrangers. També es deia en aquest escrit que un criteri més econòmic que sanitari havia presidit la imposició de registre de certs productes farmacèutics, exceptuats en l'anterior reglament, i que la nova reglamentació comprenia preparats farmacèutics que no tenien un veritable caràcter d'especialitat, sent, per tant, el registre innecessari a efectes de la reglamentació d'especialitats, reglamentació que no tenia per objecte arbitrar recursos per a Hisenda sinó garantir la salut pública contra el abusos i les temeritats dels preparadors de remeis envasats. Pel que feia a l'aportació de capital no farmacèutic per a l'exploració d'aquesta indústria, es deia que calia que es condicionés de manera que el capital farmacèutic tingués en aquestes indústries un predomini efectiu que li permetés orientar i dirigir el negoci amb un criteri més professional que no industrial, que era el que convenia a la salut pública.

Dos dies després seguia a aquest escrit una exposició al president del Directori Militar en la qual la "Unión Farmacéutica Nacional", en nom de tots els farmacèutics espanyols, reiterava la seva protesta a l'article 13 del reglament d'especialitats. Considerava com a punt final que, ja que el Directori, pel bé d'Espanya, regia els seus destins, judicava la funció social de la classe farmacèutica menyspreable i els seus afanys il·legítims, i el seus treballs indignes d'estima, posés fi a la lenta decadència en que s'anava consumint, disposant la clausura de les escoles en que la joventut escolar somiava conquerir drets i prestigis, que tot el món burlava i atropellava després (101).

100 - Una de les víctimes de l'aprovació d'aquest reglament fou Gabriel Romero Landa, farmacèutic militar, que havent estat nomenat pel Directori cap de l'oficina de Serveis Farmacèutics del ministeri de la Governació, en substitució de Macario Blas i Manada, dimitia en ser reiterats els seus dictamens, oposats al reglament, i per haver estat més escoltades per Martínez Anido les paraules d'un droguer farmacèutic de la ciutat que les d'ell.

(vegeu: "Bol. M.F.C.B." VI (1924) 60; 863).

Sobre ambdós farmacèutics, vegeu: Roldán Guerrero, R., Diccionario. op.cit.; vol I; 381-385 i vol. 4; 356-363.

101 - Lògicament, tanta queixa molestà no tan sols al Directori sinó a algú més, donant lloc a què el president i el secretari de la "Unión Farmacéutica Nacional" fossin assabentats per una real ordre perquè d'aleshores endavant guardessin el respecte degut als Poders constituïts.

A l'assemblea general de la U.F.N. celebrada els dies 25 i 26 d'abril a Madrid, es demanava la suspensió del reglament d'especialitats fins que la Reial Acadèmia de Medicina s'hagués pronunciat sobre el seu contingut, facultant-se seriosament a la U.F.N. perquè es valgués de tots els mitjans legals al seu abast per defensar el prestigi i els interessos dels farmacèutics (102).

Finalitza la qüestió del segell. Droguers i cooperatives

El dia 16 de juliol de 1924 es promulgava una reial ordre indicant, entre altres punts, que les especialitats farmacèutiques no quedaven exemptes del timbre, igual que les aigües minerals (103). Això, que pràcticament tancava la qüestió que tant enrenou havia aixecat ja a final del segle passat, no impedia que durant els primers temps molts "envasadors" no complissin la llei.

El Col·legi, en assemblea general extraordinària, el 17 de juliol acordava, conseqüentment a la promulgació del reglament per a l'elaboració i venda d'especialitats farmacèutiques, que s'intentés obtenir de les autoritats que el preu únic fos fixat amb l'assessorament del col·legi o col·legis oficials, que es deixés sense efecte el registre de les especialitats farmacèutiques oficials elaborades a les farmàcies i que els laboratoris fossin d'exclusiva propietat dels farmacèutics (104), decidint-se, a més, que el Col·legi actués coordinadament amb la U.F.N. (105).

D'altra banda, si el 14 de juliol de 1924 el Directori Militar promulgava un reial decret constituint un departament especial en la Direcció General de Sanitat, abans Serveis Tècnics de Farmàcia i Veterinària (106), se'ns dissimula que altres aspectes estaven molt lluny de ser tranquil·litzants per als farmacèutics ja que el 22 de setembre de 1924 la Inspecció Provincial de Sanitat cursava una circular relacionant les substàncies que únicament es podien vendre a les farmàcies, la qual cosa ens dibuixa una actuació similar a la del segle XVIII, l'any 1786, quan apotecaris i droguers litigaven per les mateixes qüestions, i ens significa que més de 125 anys no havien servit per avançar massa.

Mentre tots aquests fets es produïen, l'aspiració d'assolir farmàcies propietat de les cooperatives obreres novament cobrava vida (107) ja que, tot i que les previsions d'aquestes societats van ser en el seu temps momentàniament neutralitzades, no per això havien desaparegut les aspiracions dels obrers, les quals, novament, per reial ordre del 3 d'octubre de 1924, es frustraren.

Canvi de mentalitat

La política col·legial pren un caire quelcom diferent al pujar al poder la junta

102 - "El Rest.Ftco." LXXIX (1924) 10; 239-240.

103 - "Bol. M.F.C.B." VI (1924) 65; 971.

104 - A.H.C.F.B., Libro Actas Juntas Generales, 6.6.1920/ 13.3.1926; 143.

105 - "Bol. M.F.C.B." VI (1924) 65; 979-980.

106 - "El Rest.Ftco." LXXIX (1924) 14; 343-347 i 15; 353-354 i "Bol. M.F.C.B." VI (1924) 66; 993-996.

107 - Id. 65; 987.

de govern presidida per Josep Fabregat Rovira, qui va imprimir un cert caire al Col·legi en posseir apreciables dots i habilitat política que van permetre una més gran coherència i certa estabilitat al mateix. El fet que formessin part d'aquesta junta farmacèutics simpatitzants amb la Dictadura de Primo de Rivera va permetre una amplitud de moviments apreciable.

Sota el manament de la nova junta de govern, el mes de novembre el col·legi es traslladava al carrer Junqueres, núm.2, 2n 2a (108), canviava d'assessor jurídic, reduïa la plantilla en algun empleat i s'anomenava una comissió per la reorganització de la biblioteca col·legial. També el mes de novembre es demanava al Dr. Andreu un préstec de 15.000 ptes., sense interessos, per adquirir el mobiliari, préstec a tornar en terminis de 625 ptes. mensuals, garantides amb les quotes i obligant-se a no dimitir la junta fins a la cancel·lació del deute.

Antics problemes

El 29 d'octubre de 1925, i per no perdre el costum, les autoritats governatives, en la persona del governador civil Milans del Bosch, demanaven que els sotsdelegats, el Col·legi Oficial i els agents de l'autoritat evitessin la venda il·legal de medicaments a les drogueries. Veiem, per tant, que la qüestió dels droguers encara no s'havia resolt. Malgrat tot, els esforços del Col·legi no paraven ja que el mes de novembre representants seus, amb el nou lletrat assessor (109), mantenien una reunió amb representants de la Federació d'Ultramarins en la Delegació Regia del Ministeri del Treball.

Un dels apartats de la reial ordre del 28 de desembre de 1924 manifestava que tots els productes elaborats individualitzats per una marca registrada a Espanya i que fossin venuts a un preu inferior al marcat, sense l'autorització del fabricant, seria considerat competència il·lícita, segons la llei de Propietat industrial.

En realitat, tot això provenia del reglament per a l'elaboració i venda d'especialitats farmacèutiques del 9 de febrer de 1924, ja que el seu article 3r deia que el preu a respectar era el marcat, però com a màxim, la qual cosa provocava que la "Unión Farmacèutica Nacional", junt amb diverses Cambres Industrials i de Comerç d'Espanya, demanessin la reforma de la llei de Propietat Industrial del 16 de maig de 1902 en el sentit que es considerés competència il·lícita la venda de productes elaborats individualitzats per una marca registrada a Espanya de la manera anteriorment expressada, assolint-se per reial ordre de 3 de desembre de

108 - De 1898 a 1901 aquest col·legi romangué, junt amb el Local, a la Plaça Reial, núm. 2, per passar l'any 1902 al carrer Nou de Sant Francesc, núm. 8, 1r. Existeixen dades que semblen testimoniar que l'any 1913 passava al carrer d'en Guàrdia, núm. 9, a l'edifici propietat del Col·legi Local, passant l'abril de 1920 a Bonsuccés, núm. 12, 1r, i al carrer Junqueres pel novembre de 1925, per traslladar-se el setembre de 1926 al carrer Llúria, núm. 48, pral. Sabem que també va estar al carrer de la Canuda, però ignorem la data.

109 - Aquest era Joaquim Pérez Casañas, delegat regi del ministeri de Treball.

1925 (110) l'augment d'un 50 % de les sancions sobre competència il·lícita.

La "Unión Farmacéutica Nacional" demanava reiteradament a les autoritats de la nació la creació d'un laboratori de control com a fre davant la proliferació d'específics. Creat en el seu lloc el registre d'especialitats, aquest va rebre la qualificació de caricatura del demanat. Això, però, no va desanimar a la U.F.N. en les seves pretensions i, insistint, va aconseguir la creació d'un Institut Tècnic de Comprovació (111).

El mes de gener de 1926 es promulgava un reial decret pel que s'intentava posar fi a les arbitrarietats que acusava l'opinió pública sobre l'actuació de les societats de metge-enterrament-farmàcia. Es decretaven les bases per les que havien de regir-se les societats d'assistència pública, ja que havien arribat a ser escandalosos els guanys d'algunes d'elles que, segons es reflectia en l'exposició elevada al rei, no complien amb els serveis que oferien, donaven productes farmacèutics ineficaços i abusaven dels facultatius que es veien obligats a prestar serveis a les seves ordres.

Pel febrer del 1926 veiem com, altra vegada, el Col·legi Provincial i el Local, en les persones dels seus respectius presidents, actuaven conjuntament en dirigir al governador civil una instància sol·licitant el seu recolzament per tal de sancionar a qui no respectés els preus, i això com a conseqüència de l'excessiu afany de comerciar amb els anomenats específics que havien vingut a substituir en gran part el formulari individual o recepta que per a cada cas receptava el metge (112).

D'altra banda, el constant interès d'una adequació dels estudis de farmàcia, amb més i millors dotacions, juntament amb la realització de pràctiques a les oficines de farmàcia, eren qüestions que, no per massa airejades, deixaven de preocupar periòdicament als professionals i al claustre i que més d'una vegada havien quedat paleses en la premsa política del país per tal d'interessar l'opinió pública (113). Però, el desig que se superés la crisi professional que tenia la "Unión Farmacéutica Nacional" es posà en evidència quan aquesta enviava a tots els col·legis d'Espanya un qüestionari per tal que, en forma de plebiscit, els farmacèutics decidissin sobre qüestions de propietat i de limitació o llibertat d'establiment de farmàcies (114).

110 - "Bol. M.F.C.B." VII (1925) 82; 1385-1386.

111 - En aquest Institut, creat per reial ordre del 22.12.1925, existia una comissió integrada pel director general de Sanitat, el degà de la Facultat de Farmàcia i el director del Laboratori Provincial de Madrid. Això, que fou acceptat amb certa reserva perquè distava molt de les pretensions i desitjos dels professionals agrupats en la "Unión Farmacéutica Nacional", no resultà desencertat en principi.

112 - Això no impedia que a la seu del Col·legi Oficial s'hi hagués posat unes vitrines anunciant productes parafarmacèutics i accessoris de laboratori per tal de proporcionar ingressos a la caixa col·legial.

113 - "Farmàcia" VIII (1926) 84; 28-31 i 88; 130-132.

114 - Aquest plebiscit, fet per contribuir a la redacció d'uns estatuts per als col·legis de farmacèutics tingué una resposta del 37 % dels col·legiats d'Espanya. A Barcelona, però, on des d'un bon principi fou vist amb recel, va haver-hi un 97 % de partidaris de la limitació d'establiment de farmàcies. (vegeu: "Farmàcia" VIII (1926) 85; 56-59).

La Dictadura marca el Col·legi

A començament de l'any 1926 la situació econòmica del col·legi era precària. El mes de febrer es devien a la "Unión Farmacéutica Nacional" 4.176 ptes. que es venien arrossegant des de 1925 i que corresponien, en part, a quotes del 1924 i 1925 (115).

El 16 d'abril de 1926 la junta col·legial confeccionava una llista d'acord amb l'Associació Gremial de Drogueries i Productes Químics, en la qual hi havia de quedar ben delimitades les substàncies la venda de les quals corresponia exclusivament a les farmàcies, llista que havia de ser portada a aprovació del Govern perquè dictés l'oportú (116), la qual cosa ens porta a l'any 1924 quan, el mes de setembre, la Inspecció Provincial de Sanitat havia cursat una circular sobre el mateix tema.

L'11 de maig, per reial decret-llei, es modificaven certs aspectes tributaris dels articles 21 i 25 del reglament del 9 de febrer de 1924 per a l'elaboració i venda d'especialitats farmacèutiques (117). Però ja per aquestes dades la informació obtinguda a través de l'òrgan del Col·legi queda ja extraordinàriament reduïda. L'inici d'aquesta reducció ja s'acusava quan començà la censura governativa obligatòria, l'assistència de delegats governatius a les assemblees, l'augment de treballs científics traduïts de revistes estrangeres, etc. mentre tot semblava desenvolupar-se pacíficament i tranquil·la. Malgrat tot, no és possible creure que tants i tants conflictes com tenien plantejats els farmacèutics, el poc interès amb que les autoritats atenien les demandes dels professionals, la lluita contra l'intrusisme, etc., se solucionessin en el termini d'un any. Encara resulta més sospitós no trobar cap referència a la 2a Assemblea de la Mancomunitat Farmacèutica Catalano Balear en el seu propi òrgan oficial. El que sí trobem a l'esmentat Butlletí és el nomenament, com a director del mateix en propietat, del president del Col·legi, Fabregat, i la concessió d'un curiós vot de confiança perquè canviés el nom de la publicació que, es deia, era massa llarg (118).

A mitjan 1926, a les assemblees tot el que es referia a "**assumpte general**", encara que figurés a l'ordre del dia, no podia ser tractat pels reunits en assemblea. El president manifestava que això era degut a "**causas ajenas**" a la seva voluntat, sense indicar si era per voluntat governativa. I, encara que moltes qüestions de les tractades a les assemblees ho eren molt superficialment, el president, Fabregat, algunes vegades en començar-les donava les gràcies a les autoritats per

115 - Aquest deute era perdonat per la "Unión Farmacéutica Nacional" el 18 de febrer.

116 - "Farmacia" VIII (1926) 86; 91 i A.H.C.F.B., Libro Actas Juntas de Gobierno, 28.3.1925/1.9.1930; 51-52.

117 - "El Rest.Ftco." LXXXI (1926) 9; 253-255.

118 - El Butlletí de la Mancomunitat Farmacèutica Catalano-Balear passà a ser nomenat "Farmacia. Boletín de los Colegios Oficiales de Farmacéuticos de la Tercera Región, Cataluña y Baleares" a partir del mes de juliol de 1926. Poc temps després deixaven de sortir-hi treballs en català. (vegeu: "Farmacia" VIII (1926) 88; 140).

haver permès que la junta se celebrés (119).

Aquestes limitacions i impediments, en ser tranquil·lament acceptats, justifiquen plenament que, en poder-se tractar àmpliament qüestions que mereixien interès per part dels farmacèutics col·legiats, es plantegés la possibilitat d'estudiar quelcom relacionat amb la previsió per tal d'evitar que els col·legiats trobessin alguna cosa més que la simple funció burocràtica en el col·legi, tenint cura, però, així es manifestava, de no topiar amb el Montepius Dr. Andreu, entitat de previsió situada dins del Col·legi Local, que estava en ple funcionament.

En l'assemblea del 31 d'agost de 1926, després que la presidència fes pública manifestació de gratitud a les autoritats per haver permès la celebració de la junta general, "**malgrat les gestions fetes per certs individus perquè aquesta no fos autoritzada**", es ventilava un vot de censura contra el secretari de la corporació que no arribà a fer-se efectiu perquè aquest va dimitir (120).

Suposem, i no creiem estar equivocats, que a l'assemblea de la Mancomunitat celebrada a Tarragona, i de la que no hem trobat cap ressenya, es tocaren punts que repercutiren en el Col·legi de Barcelona.

Un final d'any aprofitable

Juntament amb certes reestructuracions de simple caràcter intern, els projectes de reorganització de la biblioteca col·legial i de les relacions del Col·legi Oficial amb el Montepius Dr. Andreu ens ofereixen la sensació que el temps passava sense massa complicacions. A més a més, és durant aquest any 1926 que la qüestió de la farmàcia-museu del Poble Espanyol comença a interessar al col·legi, especialment al president Fabregat, iniciant-se un període en que es notaria el desig de realitzar homenatges i altres actes similars entre els farmacèutics barcelonins, la qual cosa era molt pròpia de l'època i del sistema polític dictatorial imperant.

Jugant una mica a fer política, la junta del col·legi el 10 de desembre acordava contribuir amb 300 ptes. a l'adquisició de la Gran Cruz de Carlos III concedida al general Martínez Anido. La quantitat, acordada a instància d'una "**comunicació urgent**" de l'ajuntament de Barcelona, no va ser més gran, segons es deia, per "**la persistent crisi per la que travessava la classe farmacèutica**".

El polític Emili Junoy, en el sopar d'homenatge al farmacèutic Dr. Puig Jofre per mèrits en el camp de l'agricultura, va batejar amb el nom de "**general de la simpatia**" al capità general Emili Barrera que va assistir al sopar, la qual cosa no té res de particular si tenim en compte que Junoy -conegut també com "el negret de la Rambla"- va buscar protecció entre polítics de tot tipus.

A començament de l'any 1927 es donaven una sèrie de normes, molt concretes, per reprimir el comerç il·lícit de tòxics, encomanant-se als sotsdelegats de

119 - A.H.C.F.B., Libro Actas Juntas Generales, 6.6.1926/2.10.1933; 1.

120 - Així doncs, curiosament, veiem que els vots de censura als col·legis de Barcelona s'iniciaren durant l'època de la Dictadura de Primo de Rivera.

farmàcia i al Col·legi Oficial de Farmacèutics de Barcelona la vigilància i el compliment de l'ordenat (121), editant el Col·legi uns talonaris per demanar estupefaents i arribant-se, vista la gravetat de la qüestió, a ordenar que el Consell Judicial procedís al nomenament d'un jutge d'instrucció especial. El conseqüent desordre motivà que el fiscal del Tribunal Suprem cursés ordres al fiscal de les audiències i que el governador civil de Barcelona, general Milans del Bosch, promulgues una circular per perseguir l'intrusisme i controlar la venda d'estupefaents.

Les reflexions i acusacions del president Fabregat

És fàcil veure que, en general, els farmacèutics acusaven la disminució de l'actuació professional a les oficines, conseqüència de l'augment de la comercialització, de les no massa avantatjoses condicions econòmiques i d'una escassa tasca científica de creació, ja per inèrcia, ja per l'increment d'especialitats. La disminució de prescripcions magistrals, l'evolució tècnica estrangera i altres causes, com era la cada dia més gran separació de l'estament mèdic, quan no l'establiment de concomitàncies amb aquest per aprofitats i desaprensus productors, ens fa comprendre que, tal vegada, l'únic camí racional hagués estat monopolitzar la fabricació de medicaments pels farmacèutics, tenint, però, sobre tot, la preocupació de mantenir una posició científica equilibrada amb un sentit d'empresa, fidel a les necessitats reals de la salut pública, però... això sí, també comptant amb el recolzament de les autoritats i de l'Administració i oferint-els quelcom d'autènticament positiu.

Malgrat tot, hem de reconèixer que això ja no era possible d'assolir atès que cap a final del segle XVIII i principi del XIX el capital no es va sentir atret per l'industrialització del medicament, al contrari del que havia succeït en diversos països europeus que comptaven, a més, amb un excel·lent estrat i amb una èlite científica d'envergadura.

La posició presa, defugint enfrontar-se amb la realitat, ens assenyala de manera irreversible una caiguda de la funció farmacèutica que ja feia molt temps havia estat copsada i afavorida per les esferes governatives, independentment del seu color polític, sempre però fidels al seu poc interès pel tema, vist el propi desinterès col·lectiu i manca de solidaritat.

Creiem lògic admetre que si els propis interessats no s'orientaven amb vigor i determinació, però, sobre tot, amb una base científica, corporativa i sòlida, ja que corporativament és com es volien resoldre les qüestions, la manca de confiança en l'activitat professional per part dels propis farmacèutics no els feia veure la necessitat d'una decisiva i total transformació. Però també és possible registrar un inici de mentalització sobre la importància adquirida per les especialitats farmacèutiques, tot i que el camp professional farmacèutic no hagués

121 - "Farmacia" IX (1927) 96; 42-46.

(vegeu: annex XXXII en: Jordi, R., Cien años. op.cit.; 509-510).

estat abonat per a reformes ni per a una obertura de mentalitat. No tothom havia perdut la brújula. Aquest cas es donava amb el president Fabregat.

A la junta general ordinària de 1927, després de reconèixer que es mantenia en contacte amb els col·legiats -encara que fos cada dotze mesos- el president Fabregat afirmava, amb un sentit molt realista, que malauradament la classe havia fet des de molt temps tota mena de campanyes en la premsa professional i fora d'ella contra l'especialitat. Que tots havien llegit la sèrie de diatribes, de versets ridiculitzadors, en diverses publicacions que tenien tendència a abolir l'especialitat, amb un resultat que no era altre que procurar divisions i discussions de tota mena a la família farmacèutica. Afegia que el mateix era el farmacèutic que atenia les prescripcions mèdiques en una farmàcia que el que es dedicava a la investigació dels elements d'una orina, que aquell que en el seu laboratori, unit o no a la farmàcia, elaborava especialitats farmacèutiques. Ressaltava Fabregat que, principalment a les grans capitals, s'havien aguditzat més les diferències entre el grup dels productors i el dels detallistes, i que era precisament a les grans ciutats on quasi no s'hi podria trobar un farmacèutic que no tingués una o diverses especialitats al mercat. Continuava dient que tant especialista era el qui la venda dels seus preparats quasi no li cobria les despeses de registre com l'afortunat company que comptava per desenes o centenes de milers les unitats que sortien cada mes del seu laboratori.

580

XXV

Continuava afirmant Fabregat el que, tal vegada, cap president de Col·legi havia plantejat seriosament: que si tots podien ser considerats com especialistes, per què tantes estridències provocades per les discussions? No volia creure que les discussions fossin motivades per l'enveja dels petits productors envers els qui tenien la sort de vendre grans quantitats. Havia de creure, obligadament, que eren fruit del malestar pel que travessava la classe farmacèutica i que com fos que per l'estat de les coses cap company podia viure amb els curts beneficis, i de vegades pèrdues, que li produïen la venda de les especialitats, d'aquí que quant més es vengués una especialitat més enemiga semblava de la farmàcia. I calia tenir també en compte -deia- que els únics causants d'aquest malestar eren els farmacèutics, igual els d'avui que els de passades generacions, perquè d'ells arrançava tot el mal que els semblava aleshores patir.

Fabregat tenia raó en dir que quan a mitjan segle passat, quan la introducció a Espanya d'algunes especialitats farmacèutiques, alguns farmacèutics espanyols no volgueren quedar enrera i començaren l'elaboració d'algunes pastilles per a la tos, per exemple, tots els farmacèutics, que estaven acostumats a la dispensació de fórmules medicinals pel miserable import de cinc o sis quartos, i això en una època que la síntesi alemanya no havia fet encara la seva aparició en el camp de la terapèutica, reberen molt bé l'aparició de l'especialitat considerant-la com la panacea que acabaria amb la penúria existent entre la classe farmacèutica. I es comprèn que així fos en poder establir la diferència que hi havia entre la dispensació de preparacions magistrals, tan costosament elaborades com mal retribuïdes, i la d'especialitats que, sense més feina que adquirir-les per ser venudes tal

com estaven, produïen uns beneficis que aleshores es consideraven magnífics: fins i tot de un o dos rals, preu quasi no igualat per les fórmules, malgrat la seva laboriosa preparació.

Això havia motivat que, en principi, l'especialitat trobés en la classe farmacèutica un ferm propagador de les seves excel·lències, sense que arribessin a pensar aleshores els farmacèutics en l'extensió que aquesta aniria adquirint amb el temps fins a convertir-se, no avui -deia Fabregat- sinó d'aquí 10 anys, en l'única forma de medicació de la humanitat; havent arribat tot això a produir una immensa confusió entre els metges que no conseguïen recordar les propietats físiques ni químiques dels nous medicaments i menys encara la sèrie d'incompatibilitats a que anava unida la constitució química de cadascun d'ells, la qual cosa portava a que la major part dels metges trobessin molt més fàcil no tenir que esforçar la memòria per a res, ja que tan sols recordant el nom de l'especialitat sortien del pas; ni tan sols, la majoria de vegades, havien de recordar la posologia, podent dir en ser sorpresos per preguntes dels malalts: "ja ho llegiran al prospecte", o posant algunes vegades en dificultat al farmacèutic que, sense tenir-hi més intervenció que servir d'intermediari entre el fabricant i el comprador, es veia sagetat per preguntes referents a propietats terapèutiques o posologia del medicament, que moltes vegades es veia impossibilitat-continuava dient Fabregat- de contestar.

També assenyalava Fabregat que s'havia produït una intrusió de funcions sanitàries. El farmacèutic, la missió del qual era ajudar al metge en la seva difícil tasca de curar o aliviar els mals de la humanitat, limitant la seva acció a complir estrictament les ordres que rebia del metge, volia passar a la força a primer lloc. No es contentava amb el compliment del seu deure, no volia esperar les ordres del metge per exercir, sinó que, creient-se amb més gran suficiència en l'art de curar que el metge, s'avançava a ell i preparava apozemes per a totes les malalties existents o imaginables, acompanyant-les d'una literatura que mostrava amplis coneixements de medicina, sense oblidar el més petit detall en la seva presentació, actuant no de metge sinó de professor de terapèutica. Després de tot això, el farmacèutic anava a trobar al metge per dir-li que quan es trobés amb tal o qual malalt l'havia de curar ordenant la seva preparació. I la classe mèdica, que tantes vegades volia semblar un brau, es deixava conduir, en aquest cas, com un be cap a l'especialitat, admetent la superioritat científica del farmacèutic, farmacèutic que no veia que el que feia amb la seva actitud no era més que sancionar un veritable exercici il·legal de la medicina sense ostentar l'adequat títol professional.

Per sobrepassar el trist paper que aquest fet té reservat al metge -continuava dient Fabregat- alguns d'ells es preparaven o feien preparar a qualsevol laboratori independent, ja que l'actual llei ho facultava, la sèrie de pocions que creien convenient, arribant, de vegades, no ja a formular-les sinó a dispensar-les, constituint amb això més casos d'intrusisme o, si es vol, d'exercici il·legal de la farmàcia.

Tot el dit per Fabregat resultava extremadament significatiu. No oblidava dir, referint-se a la col·lectivitat farmacèutica, que, per desgràcia, hi havia molts individus que sempre havia semblat que miressin malament tot el que tenia caràcter més o menys científic, i no únicament allò que podia ser treball d'investigació, de ciència pura, sinó el que era més simple: l'aplicació de principis científics a l'exercici de la professió farmacèutica en la tasca diària. Aquesta actitud havia perjudicat i desprestigiada a la professió per anar a l'abolició de la seva part científica, deixant-la relegada a la categoria de simple botiguer. Era per això que quan s'elevaven conclusions als poders públics, forçosament els governants o els seus assessors havien d'adonar-se que les qüestions científiques, que són les que havien d'ennobrir la professió, es deixaven quasi sempre relegades a segon terme, quan no oblidades.

No deixava Fabregat d'afirmar que li causava veritable terror pensar que la dignitat, i fins i tot la llibertat de la professió, estaven pendants d'un fil; que feia por pensar en la manera com es feia la vigilància dels productes que entraven a les farmàcies. Deia que ell no volia ferir ningú, però que estava convençut que no s'anализava res del que es rebia, exceptuant-ne aquells casos que els caràcters organolèptics de les substàncies que s'adquirien podien fer-nos pensar en un engany. Reconeixia que el farmacèutic no feia, ni podia fer, l'anàlisi de tot el que tenia a la seva oficina i de la qual administració n'era l'únic responsable. No tenia lloc per establir el laboratori d'anàlisi, ni tenia forces econòmiques suficients per l'adquisició dels aparells necessaris per a la seva instal·lació, aparells moltes vegades costossíssims i sense els quals no era possible ni pensar en una organització seriosa per poder-s'hi dedicar, ja que el "struggle for life" del taulell li absorbia el temps i li embrutia els sentits.

Evidentment, les paraules que Fabregat dirigia als farmacèutics barcelonins (122) resultaven una antologia de realitats que sintetitzaven quelcom del que estava per resoldre i que, lamentablement, no es volia resoldre. Era una mostra palesa de l'enfrontament d'unes realitats amb unes estructures mentals que no podien canviar ja que no podien comprendre la gravetat de tot l'esmentat per Fabregat, perquè una incipient indústria farmacèutica ja no deixaria anar la seva presa. Certament, això era així.

Per real ordre del 23 de març de 1929, mitjançant un vocal propietari i un suplent, es concedia representació a la Unió General de Productors d'Especialitats Farmacèutiques d'Espanya en el Consell d'Economia Nacional (123), fet que ja assenyalava fins on havien arribat els laboratoris així com la seva creixent preponderància en el món farmacèutic nacional.

122 - Id. 97; 61.

123 - "El Rest.Fico." LXXXIV (1929) 7; 191-192.

Altra vegada, no a la socialització de la farmàcia

També l'any 1927 trobem al·lusions al projecte d'una llei de farmàcia (124) i al preu únic de les especialitats, però, sobre tot, destaca la consulta que, en relació a aquesta llei, la "Unión Farmacéutica Nacional" feia a tots els farmacèutics espanyols, complint el primer acord de l'ordre interior assolit en la seva XV Assemblea, celebrada a Santander de l'1 al 6 de setembre. En una circular del 30 de setembre de 1927 es preguntava als farmacèutics espanyols si opinaven que la farmàcia havia de continuar sent, com fins aleshores, una professió liberal i que el farmacèutic exercís la seva funció en la seva pròpia farmàcia. I, si aquest era el seu criteri, quina era la seva opinió sobre les excepcions autoritzades per la legislació a favor de les vídues i dels orfes, dels hospitals, dels municipis, etc. o si, al contrari, opinaven que la farmàcia havia de ser un servei socialitzat i el farmacèutic un funcionari a sou de l'estat, del municipi o d'entitats cooperatives o mutualistes.

S'obtingueren els resultats següents: propietat, 2.514; socialitzada, 995. Total de votants 3.509, o sigui, votaren un 55 %. Barcelona, particularment, donà els resultats següents: propietat, 455; socialitzada, 19. Nombre de votants 474. Total de col·legiats 681, el que representava un 68 % del cens col·legial.

1928. Un any polititzat

Durant aquest any es promulgava una reial ordre -12 de gener- que declarava que durant les hores nocturnes que habitualment estaven tancades les farmàcies tan sols existia l'obligació de dispensar els medicaments amb recepta; ordre aconseguida a instància del Col·legi de Madrid, conseqüència dels abusos que es cometien.

També a petició del Col·legi de Barcelona, però subscrit també per la U.F.N., la Federació Nacional de Droguers, l'Especialitat Farmacèutica i les Associacions de Drogueries, Productes Químics i Farmacèutics, el 21 d'abril Martínez Anido promulgava una reial ordre obligant a mantenir i respectar els preus marcats, basant-se, en primer lloc, en que no es complia el disposat sobre competència il·lícita per la reial ordre del 29 de gener de 1925, i pel que havia de preveure's per tant -així s'argumentava- el recel del públic davant l'adquisició del mateix preparat a preu diferent, no sabent, moltes vegades, si la rebaixa era motivada per la competència comercial o a l'envelliment del producte. En segon lloc, es manifestava que els qui rebaixaven els preus després es cobrien carregant més el preu de les fórmules, amb la qual cosa s'encaria la medicació de les classes modestes, l'economia de les quals no permetia la compra dels productes envasats. Les multes a aplicar per l'Administració en cas d'infracció eren de 100 a 1.000 ptes., la qual cosa ens significa que no es complia el pacte de l'11 de novembre de 1926 (125) referent a la venda d'especialitats, la consecució del qual tants

124 - A.H.C.F.B., Libro Actas Juntas Generales, 6.6.1926/2.10.1933; 25-26.

125 - Es refereix a les tretze bases firmades entre la U.F.N. i els fabricants d'especialitats farmacèutiques.

mals de cap havia portat.

No massa llunyana la promulgació de la reial ordre del 21 d'abril de 1928, el seu compliment deixava molt que desitjar i, sovint, en el Col·legi de Barcelona es rebien consultes directes d'altres províncies per tal d'assessorar-se i obtenir els resultats que esperaven d'aquella reial ordre.

Per l'estès ús d'estupefaents, fou un fet transcendental que el 30 d'abril de 1928 es promulgues el reial decret-llei núm. 824 donant les bases per al funcionament de la "Restricción del Estado y distribución y venta de estupefacientes", seguit per un altre reial decret-llei del 13 de novembre relacionant substàncies i especialitats afectades. El reglament per a la restricció d'estupefaents era aprovat per reial decret de juliol de 1929 (126).

Però, la notícia més destacada pel seu fons polític a to amb l'entorn, és l'acceptació el 19 de maig, per aclamació de l'assemblea, d'una proposta presentada pel president Fabregat. L'assemblea acordava que vista l'actuació sanitària del ministre de Governació se li fes homenatge col·locant el seu retrat al saló d'actes de la corporació i nomenant-lo president d'honor de la mateixa (127). Els 181 assistents a l'assemblea també acordaven sol·licitar dels poders públics una recompensa per al president del Col·legi i, en plena eufòria, es constituïa una ponència per preparar-li un homenatge (128).

En realitat però, què era el que havia portat el nomenament del general Martínez Anido com a president honorari del Col·legi Oficial?

Independentment de les motivacions derivades de l'actitud presa per les autoritats pel que feia a la lluita contra l'abús d'estupefaents, hi ha altres dades dignes de tenir-se en compte.

El pare de Xavier de Nicolau i de Nebot, farmacèutic, havia estat governador militar a Tarragona, i Martínez Anido era el seu ajudant, el qual es va casar amb una Baldrich, creant-se amb això un parentiu i amistat entre Nicolau i uns farmacèutics parents dels Baldrich, els germans Ricart i Lluís Nadal, el primer dels quals havia tingut càrrecs directius en el Col·legi Local. Sent Nicolau president

126 - "El Rest.Ftco." LXXXIV (1929) 15; 403-416.

127 - Vegeu circulars del Col·legi Oficial de Farmacèutics de la Província de Barcelona de 8, 15 i 20 de març de 1928.

128 - L'acord del 19 de maig de 1928 nomenant president d'honor del Col·legi de Farmacèutics Oficial de Barcelona a Severiano Martínez Anido, ministre de la Governació, no va ser l'únic. Aquest ja ho era de la "Unión Farmacéutica Nacional" -que en nom de tots els farmacèutics espanyols li oferia un bust en bronze- i també del Col·legi de Farmacèutics de València. Martínez Anido fou mereixedor d'aquestes distincions per la seva tasca legislativa-sanitària, donant-li el col·legi el títol honorífic a Barcelona el 25 de novembre de 1928. Quan el ministre de la Governació visità el col·legi, el 26 de novembre, dia en què li fou donat el pergamí, la representació dels farmacèutics va ser extraordinàriament nombrosa.

(vegeu: "Farmacia" IX (1927) 117-118; 177-180).

L'ocasió fou aprofitada amb bastant sentit de la situació per Fabregat, el qual exposà en el seu discurs les aspiracions que creia havien de ser les dels farmacèutics, contrant-les dient que les oficines de farmàcia havien de ser exclusiva propietat del farmacèutic, que creia convenient la seva limitació i que havien de fer-se rectes i severes inspeccions.

del Col·legi Local, aquest col·legi obtingué el títol de Reial i Molt Il·lustre. I la creixent influència de Martínez Anido en temps de la Dictadura i els problemes que, afectant la farmàcia, eren competència de Governació, havien portat a aquesta xarxa de relacions i amistats que tingueren la seva importància en el desenvolupament de la vida farmacèutica barcelonina durant aquesta època.

Com fos que el president Fabregat devia moure's per les esferes oficials per intentar resoldre qüestions, és lògic que aquest es valgués d'aquelles amistats per arribar fins el ministeri de la Governació. Aquesta facilitat havia donat peu a que el president Fabregat sol·licités diverses resolucions favorables de tipus professional al general Martínez Anido, sent aquest ja ministre de la Governació.

Per aquestes dates, Fabregat manifestà a Martínez Anido, tal vegada amb una certa manca de tacte, que sabia agrair les seves atencions amb els representants dels farmacèutics barcelonins. El general Martínez Anido interpretà que aquest li faria algun obsequi o alguna cosa semblant i això motivà que, de tornada Fabregat a Barcelona, aquest rebés una ordre comminatòria del ministre per tal que es presentés novament al seu davant. Ignorant Fabregat el motiu d'aquesta ordre, demanà a Nicolau i de Nebot i a Ricart Nadal, que també era regidor, que l'acompanyessin a entrevistar-se amb el ministre. Quan entraren a la sala on Martínez Anido esperava a Fabregat, aquell digué: "**Me habéis jodido**", la qual cosa va permetre, trancat el glaç i el protocol, que s'expressés al ministre que l'agraïment dels farmacèutics restaria patent amb el nomenament de president honorari del Col·legi, arreglant-se així la qüestió i aclarint-se el malentès (129).

De totes maneres, i això queda fora de tot dubte, el president del Col·legi, Fabregat, va saber moure's en distints terrenys i en defensa dels interessos que considerava primordials per a la professió.

Hem de considerar, però, que a Barcelona alguns farmacèutics no veien amb bons ulls a Martínez Anido a causa dels fets de l'any 1921 motivats per l'actuació del Sindicat de Farmacèutics.

No obstant això, a part de tot el referit, inclòs en el moment polític pel que travessava el país, i la molta -els més- o poca simpatia -els menys- que certs col·legues poguessin tenir per Martínez Anido nomenant-lo president d'honor, no és menys cert que per la mateixa època en que prenia possessió d'aquesta presidència -28 de novembre de 1928- la "Unión Farmacéutica Nacional" preparava per a finals del mateix any un homenatge al general (130).

129 - Això no impediria, però, que sent Martínez Anido ministre de la Governació, quan els farmacèutics li exposaren la conveniència de mantenir fixos els preus de venda al públic de les especialitats, ell no compartís aquest criteri ja que considerava que "si tenía que comprar sardinas de lata las compraba donde se las daban más baratas".

Malgrat tot, no va fer prevaler el seu criteri i es regulà la venda a preu marcat, la qual cosa fou un altre motiu d'agraïment.

130 - A.H.C.F.B., Convocatòria d'assemblea del 20.9.1928 i Libro Actas Juntas Generales, 6.6.1926/2.10.1933; 29.

El 3 d'octubre de 1928 moria el Dr. Andreu i la premsa professional recordava el molt que havia fet per ells: donació d'un edifici al carrer d'en Guàrdia, inaugurat el 16 de setembre de 1906, seu primera del Montepius Dr. Andreu; el seu ajut moral i material als farmacèutics del Sindicat processats, fet que li valgué ser nomenat president honorari de tots el col·legis oficials d'Espanya, de la "Unión Farmacéutica Nacional" i del Col·legi Local de Farmacèutics de Barcelona, i molts altres fets que el convertirien en un prohóm, tant de la classe farmacèutica com de la ciutat de Barcelona (131).

Comitès Paritaris

El ministre de Treball i Previsió, Eduard Aunós, el 15 de juny de 1929 dictava una reial ordre disposant la constitució d'una sèrie de Comitès Paritaris, entre ells el d'Auxiliars de Farmàcia, segons l'article 1r, d), que els considerava inclosos en el grup corporatiu A, 6è, d'Indústries Químiques, del reial decret de 8 de març de 1929 (132).

Per reial ordre del 26 de novembre de 1926 el general Primo de Rivera, aconsellat per Aunós, va procedir a una organització corporativa del treball de clara instigació mussoliniana, estructurant així els comitès paritaris compostos per vocals, patrons i obrers i presidits per un delegat governatiu. Considerats aquests comitès com precedents dels jurats mixtes de la República, fins i tot, hi ha qui ha anat més lluny veient-hi un precedent dels sindicats verticals (133), els resultats dels quals hem pogut conèixer durant l'època de la dictadura franquista.

En el reial decret de 8 de març del 1929 sobre organització corporativa

131 - "El Rest. Fctco." LXXXIII (1928) 19; 513-537 i LXXXIV (1929) 1; 14-19.

Però, malgrat tot el que s'ha escrit sobre el Dr. Andreu, continua sent desconeguda la veritable influència que aquest va tenir dins l'estament farmacèutic barceloní.

132 - Eduard Aunós, polític i escriptor, fou elegit l'any 1936 diputat a Corts per la Seu d'Urgell. Fou el secretari polític de Francesc Cambó, sent aquest ministre de Foment. Després d'abandonar la Lliga Regionalista, el 1924 fou nomenat per la Dictadura sotsecretari del ministeri del Comerç i de la Indústria. Després de la guerra civil fou ambaixador a Bèlgica i el 1943 fou nomenat ministre de Justícia.

El general Dàmaso Berenguer que succeí al general Primo de Rivera afirmà a uns corresponents de la premsa estrangera: "la dictadura ha modificado profundamente el estado normal de la vida española y aunque nos propongamos renunciar a algunos de sus procedimientos, no debemos ser injustos con mi predecesor, de quien me cuento como amigo, reconociendo que ha llevado a cabo excelentes cosas, por lo que conservamos cuidadosamente una buena parte de su herencia. Por ejemplo: nos proponemos realizar hasta el fin el programa de grandes trabajos de carácter nacional emprendidos por el general Primo de Rivera y su gobierno con tanta valentía; contamos también mantener la institución, que a él se debe, de los Comitès Paritarios que ha unido patronos y obreros en responsabilidades comunes y que tanto ha contribuido en favor de la paz social".

En finalitzar l'any 1929 el partit socialista comptava amb la major part dels obrers de Madrid que eren uns 90.000 afiliats, uns 35.000 a Biscaia i uns 60.000 a Astúries, comprenent aquestes xifres els pertanyents a la "Unión General de Trabajadores", agrupació filial dels socialistes, els qui, tots ells, mantenien contacte amb les autoritats oficials i reconeixien la legislació obrera establerta, sotmetent els seus plets als comitès paritaris.

(vegeu: Berenguer, D., De la Dictadura a la República. (Madrid, 1946) 417 pp.; 72-73 i 157).

133 - Tuñón de Lara, M., La España del siglo XX. (París, 1966) 726 pp.; 158.

nacional, en el grup A, Indústries Primàries i de Transformació, apartat 6è, Indústries Químiques, a), hi figurava: Fabricació de productes químics utilitzats a les arts, indústries, farmàcia, agricultura i usos domèstics; no entenent-se que els farmacèutics que exercien la seva activitat en oficines de farmàcia estiguessin compresos en aquest grup A, apartat 6è, a), ultra tenint en compte que, a més, per l'article 93 quedaven exceptuats de l'organització qualsevol dels serveis que es fessin a professions liberals (134).

Aquest contrasentit, que en part existia, era aprofitat per retardar tot el possible la propera creació del Comitè Paritari amb subterfugis més o menys vàlids als que se sumava el raonament de si les farmàcies (135) quedaven exceptuades de dies de tancament, hores d'obrir i tancar i així mateix del descans dominical, i quedaven incloses en una legislació molt especial que havia de ser tinguda molt en compte per determinar si veritablement la reial ordre del 5 de juny de 1929 significava que existien Comitès Paritaris formats per patrons farmacèutics i obrers -o practicants de farmàcia-.

Malgrat tot, no podem dubtar que tots aquests arguments, al marge que poguessin o no esgrimir-se en el camp legislatiu, tan sols serveixen per confirmar-nos que existia el desig d'arribar a un veritable acord per part dels farmacèutics.

Aquesta qüestió dels comitès paritaris que ja es venia arrossegant feia temps (136) tenia preocupats els farmacèutics pel temor de reivindicacions laborals plantejades pels auxiliars de farmàcia, preocupació extensiva a altres col·legis de la península, els presidents dels quals estaven en contacte amb el de Barcelona per tal d'estar al corrent del desenvolupament de les reunions de l'esmentat Comitè Paritari.

El col·legi procurava, per tots els mitjans, defensar en el comitè les seves conveniències, intentant fins i tot, algunes vegades, sistemes que no podien convèncer a ningú, ja que volien que a la representació obrera hi figurés l'Associació d'Estudiants de Farmàcia (137).

Preocupacions i realitats

En el discurs d'ingrés a la Reial Acadèmia Nacional de Medicina, el mes de juny de 1929, Josep Mouriz Riesgo, metge-farmacèutic que ocupà la vacant deixada per Rodríguez Carracido, deia que el farmacèutic, per la seva desgràcia, no havia seguit de prop els avenços de la tècnica, a vegades per manca de disponibilitats econòmiques i altres pel seu anquilosat pla d'ensenyament. Que tots, en

134 - Així es definia la farmàcia als articles 78 i 79 de la llei de Sanitat i sentència del Tribunal Suprem del 7 de juny de 1923, donant peu a considerar els farmacèutics que sense una declaració concreta feta per l'autoritat legislativa, la professió no podia trobar-se inclosa dins el reial decret de 8 de març del 1929.

135 - Segons la llei del 4 de juliol de 1918, aclarida per reial ordre de l'11 de gener de 1924, pel decret llei del 8 de juny de 1925 i reglament del 17 de desembre de 1926.

136 - "El Rest.Ftco." LXXXIV (1929) 12; 331-332.

137 - A.H.C.F.B., Libro Actas Juntas Generales, 6.6.1926/2.10.1933; 46.

farmàcia, s'havien adormit mentre la medicina llaurava força i amb èxit, com cap altra professió.

Deia també Mouriz que el desenvolupament industrial dels començaments afavorien al farmacèutic perquè posaven a la seva disposició productes de difícil elaboració a la seva oficina, que després l'interès havia salvat tot escrúpol, posant les fàbriques els productes envasats a disposició del metge i del públic, reduint al farmacèutic, cada dia més, al paper d'intermediari. En països ben organitzats - continuava Mouriz- això no era tan greu perquè el farmacèutic, tècnicament preparat, era absorbit per les fàbriques i l'establiment trobava en la limitació de farmàcies, en la competència lleial i en la seva organització com a classe, una certa defensa. Assenyalava també que la gran indústria havia donat a la farmàcia el cop de mort. Que, de vegades, havien estat indústries estrangeres, potents, les que havien muntat seccions farmacèutiques, com Bayer i Meister Lucius, per exemple; que fàbriques de matèries colorants en el seu origen preparaven fins i tot sèrums medicinals -Meister Lucius-; altres vegades, senzilles farmàcies s'havien anat desenvolupant lentament fins arribar a ser gegantesques fàbriques - Riedel, Schering i, sobre tot, Merck-. Els farmacèutics, amb un esforç industrial que els honorava, també havien llençat al mercat les seves especialitats i preparacions. D'això resultava que al metge li era molt més fàcil i còmode receptor el comprimit, l'ampolla, etc. que l'esforç mental que representava la dosificació i la instrucció del seu ús, per tenir l'errònia creença que l'especialitat estava millor preparada que les fórmules d'algunes farmàcies.

Deia Mouriz que no existia més arma que l'estudi i la capacitació, i, enfront d'aquesta realitat, recordant a Carracido, considerava que d'altra manera la professió anava indefectiblement camí del desprestigi i de la mort. Considerava que no es tractava més que del fenomen natural d'asfíxia d'un gremi, conseqüència de l'evolució progressiva de la indústria i de la marxa econòmica del temps (138).

No podem, però, passar per alt certs aspectes de la memòria reglamentària que la junta rendia als assembleïstes reunits a la "XVII Asambleja de la Unió Farmacèutica Nacional". Davant la pretensió de la Unió de Laboratoris Químic-Farmacèutics que deia que, a canvi de col·laborar eficaçment per a la modificació de l'article 13 del Reglament d'Especialitats, la U.F.N. col·laborés per tal d'aconseguir la supressió de l'obligatorietat de consignar la fórmula a l'etiqueta i que no s'exigís responsabilitat als laboratoris per la venda d'especialitats als qui no estiguessin autoritzats a fer-ho, es donava compte que el ple de la junta de la U.F.N. s'havia pronunciat resoltament i unànime en contra de la pretensió de la Unió de Laboratoris, tot i que no s'havien tancat les converses que tal vegada permetrien arribar a una transacció.

138 - Gregorio Marañón era qui contestava al nou acadèmic.

Mouriz fou membre del Partit Socialista, regidor a Madrid i diputat a Corts en les primeres Constituents, renunciant després a la seva activitat i abandonant el partit al qual pertanyia. (vegeu: Roldán Guerrero, R., Diccionario. op.cit. vol. 4; 445-448).

Pel que fa als comitès paritaris, quan s'establí l'organització corporativa nacional, en no figurar la farmàcia entre els grups corporatius que momentàniament es determinaven compresos en aquesta organització i havent-se declarat excloses les professions liberals, existint relacions patrons-dependents, un cop declarada la farmàcia obligada a la formació de comitès paritaris i inclosa en el grup d'indústries químiques, la U.F.N. demanava que els comitès es constituïssin entre els col·legis i les associacions d'auxiliars, la qual cosa, si bé no fou acceptada, es resolgué quan el ministeri del ram considerà els col·legis inclosos en l'Organització Corporativa nacional sense sol·licitud prèvia. Això ens explica l'anteriorment citat contrasentit que els farmacèutics trobaven en la formació dels comitès paritaris. De totes maneres, no s'ha de menysprear que, davant els auxiliars, els farmacèutics adoptaven una actitud molt "sui generis". Era la mateixa U.F.N. la que reconeixia que els auxiliars de farmàcia continuaven amb les seves gestions per tal d'aconseguir un títol professional i que recentment havien reiterat les seves peticions. La junta, en defensa del criteri dels farmacèutics, s'havia oposat a tal pretensió, tot i que opinava que la forma més eficaç de combatre-la era treure-l'hi tota justificació, no confiant als auxiliars més que certes tasques mecàniques, sota la immediata vigilància i direcció del farmacèutic.

Evidentment, així no es podia resoldre el problema, un problema mantingut pels propis farmacèutics.

Un altre dels temes que va tenir ressò en la "Unión Farmacéutica Nacional" fou la dels abusos comesos per alguns metges que venien als seus clients mostres que els laboratoris els enviaven per ser repartides gratuïtament. Les converses que es mantingueren amb els Col·legis de Farmacèutics i de Metges (139) aconseguiren que el 3 de desembre del 1929 es promulgés una reial ordre que obligava la impressió de "Mostra gratuïta prohibida la seva venda" en els específics que no ho portessin, la qual cosa no deixava de ser favorable per impedir alguns negocis bruts entre metges i farmacèutics sense escrúpols.

Canvis polítics

El mateix dia que dimitia Primo de Rivera, el gener de 1930, se celebrava una assemblea amb assistència de 350 farmacèutics, sent escollida nova junta de govern, plantejant-se novament la qüestió idiomàtica. Així veiem que alguns col·legiats proposaven l'ús de l'idioma català. També l'ex-president Pla, de la Unió Patriòtica, deia que calia evitar tota discussió que impliqués una qüestió política (140) i, malgrat que res s'arribava a concretar, és fàcil comprendre que no era precisament l'argumentació de Pla la més idònia. Durant l'època de Primo de Rivera si alguna cosa es va fer en el col·legi va ser política. No podem dubtar que la supressió del català a les reunions, homenatges, etc. va tenir un clar i estre-

139 - "El Rest.Fico." LXXXIV (1929) 20, 547.

140 - A.H.C.F.B., Libro Actas Juntas Generales, 6.6.1926/2.10.1933; 73.

pitós condicionament polític que anys després, a partir del 1939 -i durant 40 anys!- es repetiria amb una dura repressió cultural.

És en aquesta assemblea que es comencen a perfilar alguns dels farmacèutics que durant els propers anys ocuparan llocs destacats a la política farmacèutica barcelonina i catalana i des del futur Col·legi Oficial de Farmacèutics de Catalunya.

Amb una línia política essencialment conservadora, ja a la junta de govern elegida el 1r de juny de 1930 apareixien homes amb tendències catalanistes marcadades. Durant aquest any la ja copiosa legislació continua augmentant. El 16 de juliol es promulgava una reial ordre per procedir a un ajustament del que podien o no podien vendre els droguers, formant-se una comissió integrada pel president de "La Especialidad Farmacéutica", el de la U.F.N., un representant de l'Associació de Magatzemistes, pels droguers, i el president del Col·legi de Farmacèutics Provincial de Barcelona (141).

Finalment, el 12 d'abril s'aprovava per reial decret el reglament per a l'organització general dels serveis farmacèutics del ministeri de la Governació i de farmacèutics titulars (142), la qual cosa fa pressuposar que les innombrables gestions portades a terme pels farmacèutics, les últimes davant el nou Director General de Sanitat, Dr. Palanca, que havia pres possessió del seu càrrec el 26 de gener de 1930, havien estat fructíferes.

Les disposicions que van apareixent relatives a l'elaboració i venda d'especialitats farmacèutiques que requereixen nous registres (143), l'establiment d'una dependència administrativa de l'Institut Tècnic de Comprovació, de la Direcció General de Sanitat, l'aprovació del reglament provisional per a la restricció d'estupefaents que substituïa l'aprovat el 26 de juliol de l'any anterior (144) que ordenava que els farmacèutics d'oficina adquirissin la Farmacopea Oficial Espanyola, 8a edició (145), juntament amb la promulgació del reglament de la Inspecció tècnica del tràfic d'Estupefaents (146) i la que donava noves autoritzacions per a la venda d'estupefaents i especialitats contenint-los (147), ens pressuposen, tot i que existia un desenvolupament legislatiu, que en el Col·legi l'ambient general no deuria ser massa eufòric ni satisfactori. Certament, durant el període 1923-1930, malgrat haver tingut el Col·legi uns directius ben identificats amb el règim, el balanç aconseguit era poc satisfactori valorant les pretensions

141 - Per reial ordre posterior, del 1r d'agost del 1930, junt amb el president de la "Unión Nacional de Laboratorios Químicos Farmacéuticos".

(vegeu: "El Rest.Ftco." LXXXV (1930) 15; 417-419.

142 - Id. 16; 437-446.

143 - Reial ordre del 17 de febrer de 1930.

144 - Reial decret del 8 de juliol de 1930.

(vegeu: "El Rest.Ftco." LXXXV (1930) 14; 375-390).

145 - Reial ordre del 13 de setembre de 1930.

146 - Reial ordre del 8 de novembre de 1930.

147 - Reial ordre del 24 de desembre de 1930.

dels farmacèutics. Així s'explica que amb l'adveniment del govern del general Berenguer, el gener de 1930, en certs sectors hi predominés el desig d'assolir per altres mitjans una força col·legial que, ni comptant amb certa benevolència de les autoritats, no s'hauria aconseguit amb la creació del Col·legi Oficial, donant pas a la idea de crear novament un Sindicat Farmacèutic.

El 23 d'octubre de 1930, Dutrem manifestava que ell constituïria novament el sindicat (148). Aquestes paraules ens fan veure quelcom que es respirava a l'aire, ja que per aquesta data s'anava a constituir un grup que aglutinaria diversos farmacèutics i l'activitat del qual donaria lloc a un moviment que, amb totes les característiques d'un sindicalisme patronal, arribaria a tenir un pes específic propi. Els orígens d'ACFO, CRIF i KAMDYEF (149) serien diverses cares d'aquest moviment que més endavant mostraria amb marcada intensitat la seva disconformitat amb el Col·legi Oficial, movent-se en diferents camps econòmics i professionals i amb unes actituds ja ofensives, ja defensives, segons el cas, sempre, però, orientades cap a uns objectius clàssics de defensa d'uns interessos condicionats pels aspectes comercials del medicament, mentalitat predominant per sobre les altres i exponent de la qual seria el Sindicat de Farmacèutics de Catalunya.

Novament conflicte entre farmacèutics i droguers

Analitant, a l'hora de fer balanç hem de creure que l'intrusisme, problema etern, restava en el seu just lloc quan l'única conclusió obtinguda de la XVIII Assemblea de la "Unión Farmacéutica Nacional" del 30 de novembre de 1930 diu literalment:

"Concentrar todos los esfuerzos de la clase farmacéutica, íntima y fuertemente solidarizada en todos sus sectores, sin excepción para el logro de la aspiración unánime de vindicar para la Farmacia el derecho exclusivo a la dispensación de medicamentos, y no distraer su atención en ningún otro asunto, hasta lograr su plena y terminante reintegración en este indiscutible derecho" (150).

La situació creada per les relacions amb els droguers era greu i motivava que l'any 1930 el president del col·legi de Barcelona es dirigís molt concretament al president del Consell de Ministres, Dámaso Berenguer (151).

La comercialització del medicament i les normes que aquest imposava són dos grans problemes que durant molt de temps proporcionaria a tots els far-

148 - A.H.C.F.B., Libro Actas Juntas Generales, 6.6.1926/2.10.1933; 75.

149 - Jordi, R., ACFO un grupo de presión contra el Col·legi Oficial de Farmacèutics de Catalunya en tiempos de la República. "Bol. Inf. Circ. Fica." 77 (1976) 63-68 i 78.

150 - "El Rest. Fico." LXXXV (1930) 23; 642-643.

151 - No seria fins el 6 de gener de 1931 que es promulgaria un reial decret disposant que en el termini de tres mesos la Reial Acadèmia de Medicina determinés les normes per a la classificació de les especialitats farmacèutiques que podien ser venudes al detall en drogueries. En això van jugar un paper important les gestions de la "Unión Farmacéutica Nacional" que desitjava acabar amb la confusió que s'anava arrossegant.

macèutics l'article 13 del decret d'Especialitats del 9 de febrer de 1924 i així mateix la real ordre del 21 de gener de 1931, referents a la mateixa qüestió, que finalment portarien a la conclusió del pacte esmentat per Fabregat en la carta dirigida el 2 de desembre a Dámaso Berenguer, entre la U.F.N., "La Especialidad Farmacéutica" i la "Unión Nacional de Laboratorios Químicos Farmacéuticos" (152).

Malgrat el malestar existent, l'entrada de l'any 1931 no resultava negativa per als farmacèutics a la vista de les disposicions legals que apareixien en relació a l'article 13 del reglament per a l'elaboració i venda d'especialitats farmacèutiques. Lògicament, aquestes disposicions provocarien la reacció dels droguers i la necessitat que els farmacèutics donessin suport a la U.F.N. obrint una subscripció (153).

Els droguers recolzaven les seves protestes en el real decret de 12 de juliol de 1894, dit decret d'Aguilera, contrari al dictamen del Reial Consell de Sanitat que disposava que la venda d'específics, quan es fes fora de fàbriques i apotecaries, podia fer-se en dipòsits autoritzats per l'Administració, acreditant davant de la mateixa la representació dels propietaris i fabricants (154).

Atesa la tolerància de les autoritats governatives i també de les sanitàries, les drogueries venien especialitats i quan se les perseguia aquestes mostraven documents en els quals apareixien com a representants dels productors de medicaments.

El document del 6 de març de 1919 establia en el seu article 21 que la venda al detall de les especialitats farmacèutiques, qualsevol que fos el seu origen, corresponia exclusivament als farmacèutics i que s'exceptuaven d'aquesta disposició les que, no contenint substàncies molt actives, podien ser venudes a les drogueries, però no en altres establiments.

Amb l'adveniment de la Dictadura, aquesta situació no fou impugnada per ningú i 4 anys i mig regnaren els principis continguts en el reglament del 6 de

152 - Aquest pacte no s'ha de confondre amb un altre signat l'11 de novembre de 1926. De totes maneres, ignorem si arribà a terme.

153 - A la reunió que per tractar d'aquesta qüestió se celebrà en el Col·legi de Barcelona s'assolí, en principi, la suma d'11.000 pessetes.

154 - Aquests dipòsits estarien sotmesos a la inspecció i visites administratives i a les disposicions del capítol 8è de les ordenances de Farmàcia. Malgrat que la sentència del 19 de desembre de 1902 havia confirmat el real decret del 12 de juny de 1894, aquesta no establia dret als droguers per vendre al detall especialitats farmacèutiques. Aquest real decret seria derogat pel de 12 de febrer de 1904, o sigui, la Instrucció General de Sanitat, que en el seu article 66 disposava que la Reial Acadèmia de Medicina redactés una llista de les substàncies medicinals la venda de les quals fos absolutament prohibida fora de les farmàcies, una llista dels específics i una altra de les substàncies que, pel seu ús industrial i medicinal, poguessin ser venudes fora de les farmàcies; afirmant-se en el mateix article que la venda dels específics i de les substàncies de la primera llista estaria reservada als farmacèutics, continuant, per tant, les especialitats sent de venda exclusiva a les farmàcies.

març de 1919 i, seguint els sistemes freqüents a l'època: gestions personals i absència de tràmits burocràtics, en lloc de seguir un camí normal davant el ministeri, es dictà una reial ordre el 29 d'octubre de 1923 sobre la qual es basà el nou reglament del 9 de febrer de 1924, arribant-se al tant esmentat article 13 que mai podria tenir cabuda en un normal ordre jurídic (155).

Les cròniques discrepàncies amb els droguers -recordarem que començaren en el segle XIV- eren una qüestió pràcticament insoluble que, amb l'evolució del medicament, estandaritzant-se, s'havia agreujat de manera paulatina. Si bé es comptava amb l'actitud de la "Unión Farmacéutica Nacional", defensora dels legítims drets dels farmacèutics, les perspectives no eren massa bones per aquests tot i que es parlava de la conveniència que les farmàcies estudiessin la possibilitat d'absorbir els dependents de les drogueries (!!), de demanar el suport dels estudiants, d'iniciar campanyes de premsa, de tancar farmàcies en actitud de protesta activa, etc. (156).

En l'ambient farmacèutic espanyol fou reconeguda l'actitud de Barcelona durant el període 1930-1931 per derogar l'article 13 del reglament d'Especialitats, actuació que, juntament amb l'adoptada per la U.F.N. i la Federació d'Estudiants de Farmàcia, aconseguia l'aparició d'aquella derogació en la "Gaceta" del dia 7 de gener de 1931, completant-se amb la reial ordre del dia 21 (157).

La República.

Canvi general del panorama polític i agudització d'antics problemes

Després de la proclamació de la República, ja a la primera assemblea que se celebrà el 8 de maig de 1931, foren diverses les qüestions que despertaren l'interès dels assistents: l'ús del castellà a les reunions, la revocació de la presidència d'honor atorgada a Martínez Anido, l'establiment de relacions amb el Govern de la Generalitat, etc. (158).

Poc temps després, consta que l'oposició d'alguns farmacèutics a la reial ordre del 21 d'abril de 1928 era patent. A la llum d'uns fets concrets ens és pos-

155 - "El Rest.Ftco." LXXXVI (1931) 5; 136.

156 - A.H.C.F.B., Libro Actas Juntas Generales, 6.6.1929/2.10.1933; 83.

157 - Això s'havia assolit per certes transigències dels productors d'especialitats i en gran part també als bons oficis del Dr. Giral, paralitzant-se la qüestió fins que aquesta fos portada a les Corts. Però això no significà que l'eterna competència desaparegués malgrat la derogació de l'article 13, tot i que assenyalà la seva disminució.

158 - Un col·legiat manifestà en aquesta reunió que mai hi hagué coacció en el Col·legi Oficial pel que feia a l'esmentat nomenament honorari, requerint a la junta perquè manifestés si era o no era cert el que afirmava.

(vegeu: A.H.C.F.B., Libro Actas Juntas Generales, 6.6.1929/2.10.1933; 87).

Cal recordar que a l'assemblea del dia 19 de maig del 1929 l'aprovació d'aquesta presidència d'honor s'havia donat per aclamació dels 181 assistents; el que no es diu, però, és que hauria passat de manifestar-se algú en contra.

sible comprovar com uns i altres jugaven les seves influències per tal d'aconseguir els seus propòsits. També és fàcil comprovar que a la reial ordre del 21 d'abril de 1928 s'apuntaven alguns aspectes que, de no respectar-se, lesionaven els interessos de la salut pública i que si quelcom mereixien era que aquesta reial ordre adquirís tota la seva força i tot el seu valor a través d'una política professional enèrgica però equilibrada (159).

D'altra banda, si la qüestió del Sindicat de moment estava paralitzada, segons es deia, esperant els aconteixements polítics, a causa de la situació creada pel ministeri del Treball protegint l'establiment de farmàcies cooperatives, després d'un debat mantingut sobre aquestes es parlà novament de formar un sindicat amb força coercitiva (160) per tal d'enfrontar-se decididament amb aquesta situació; reacció gens estranya si es té en compte que el mes de juliol d'aquest any es promulgava el decret sobre cooperatives, que autoritzava les cooperatives sanitàries (161) a tenir farmàcies i laboratoris de productes farmacèutics sota la direcció, vigilància i responsabilitat professional d'un titular col·legiat (162).

El sindicalisme farmacèutic que es promulgava, pròxim a aparèixer, venia a constituir, amb la duresa de la seva línia, una actitud defensiva davant els aconteixements polítics i socials que s'apropaven i que cristal·litzarien amb l'adveniment de la República de 1931, la qual cosa també tenia la seva explicació ja que alguns dels més destacats membres del Sindicat, la influència dels quals es feia notar, no tenien res de democràtics (163).

De totes maneres, amb l'adveniment de la República i l'Estatut de Catalunya, la farmàcia barcelonina adquiria, legislativament, unes característiques que, tot i dins d'un esquema clàssic, oferirien un aspecte més coherent i més racional que el desitjat per alguns dels elements més significats del sindicat, ja que precisament serien membres del sindicat els qui, davant les modificacions estructurals que prendrien cos amb la concessió de l'Estatut català, adoptarien les actituds més contraposades amb el col·legi.

Malgrat tot, era important l'inici de les negociacions amb la Generalitat de

159 - Es referia a rebaixar els preus, donar obsequis i bonificacions i establir competències deslleials. (vegeu annex XXXIX en: Jordi, R., Cien años. op.cit.; 516-517).

160 - A.H.C.F.B., Libro Actas Juntas Generales, 6.6.1926/2.10.1933; 99 i 104-106

161 - S'entenen com a cooperatives sanitàries les de socors, assistència mèdica-farmacèutica, hospitalització i enterrament. Perquè aquestes cooperatives poguessin tenir farmàcia calia que no abonessin interès al capital social, ni repartissin excés de percepció. Els rendiments de cada exercici, després d'atendre a la formació del fons de reserva que no es podia repartir, s'havien de destinar al millorament dels serveis o de les obres socials de caràcter sanitari. La cooperativa havia de ser constituïda exclusivament per a les finalitats atribuïdes en el decret sobre cooperatives.

162 - "El Rest.Ftco." LXXXVI (1931) 14; 391.

163 - Algun d'ells mostraria en el transcurs del temps un esperit més de lucre que no pas desitjos de treure al professional de l'embolic en que creia trobar-se. Aquesta situació es contraposava amb la d'altres farmacèutics que, més identificats amb el Col·legi Oficial i no desitjant provocar encara un canvi radical en l'enfrontament de la professió, mostraven un sentit que, encara que conservador, era més professional.

Catalunya referents a l'aspecte sanitari de l'Estatut (164).

A l'assemblea celebrada el 19 de maig de 1931 ja es començava a parlar d'esperar i veure com quedava la qüestió de l'Estatut, per tal que després no s'hagués de dependre d'una entitat centralitzada (165). Era en aquesta assemblea que es proposava que el delegat de Barcelona, Fabregat, indiqués a la "Unión Farmacéutica Nacional" que el Col·legi de Barcelona exposava la necessitat d'esperar l'aprovació de l'Estatut per veure si aleshores s'acordava fer una associació netament catalana a la qual s'ingressaria, prenent l'acord, per unanimitat, que el Col·legi s'abstingués de votar, exposant el motiu.

Certament que aquesta vegada el motiu era l'ingrés, o no, col·lectiu en una entitat de previsió. Això és més que suficient per comprendre l'existència del dilema de pertànyer solament a una associació catalana o bé a una d'espanyola.

Problemàtica entre els farmacèutics i els seus auxiliars

A començament de l'any 1931 els ànims dels auxiliars de farmàcia no estaven massa calms i les expressions usades per tractar de l'actitud dels patrons en els Comitès Paritaris són una mostra del malestar existent, malestar bastant generalitzat, propi de les relacions entre patrons i obrers poc avinguts, traslladat, però, al camp de la farmàcia on les actituds, les afirmacions i així mateix les reivindicacions dels auxiliars, tot i que menys violentes, en res es diferenciaven de les de la resta de la població laboral.

A través de l'òrgan d'expressió dels auxiliars veiem com les relacions són violentes, difícils i poc aptes per arribar a una amable concòrdia, molt necessària per als qui havien de viure quotidianament a la oficina de farmàcia. Fóra injust oblidar, però, que per la part patronal -el farmacèutic- tampoc existia un millor criteri vers els auxiliars, als quals molts consideraven com a simples obrers qualificats.

La més gran problemàtica que condicionava les relacions entre l'auxiliar i el farmacèutic era la qüestió econòmica.

Derogat l'article 13 del reglament d'Especialitats farmacèutiques, en la revista "El Auxiliar de Farmacia" es comentava que, havent beneficiat aquella derogació l'economia del farmacèutic, res s'havia aconseguit per millorar els sous dels auxiliars (166). Criteri aquest també confirmat per Severino Tarragó (167), auxi-

164 - Quant a la professió farmacèutica, es nomenava al president Fabregat com a representant dels farmacèutics a la comissió d'organització professional del Consell Tècnic de Sanitat de la Generalitat, prenent-se l'acord, a més a més, de formar una comissió col·legial informadora en la que intervinrien representants de tots els sectors farmacèutics: Col·legi Local, Federació Farmacèutica, titulars farmacèutics de la província, del futur Sindicat, de la Facultat, els presidents dels altres Col·legis i el director d'"El Restaurador Farmacèutic".

(vegeu: A.H.C.F.B., Libro Actas Juntas Generales 6.6.1926/2.10.1933; 108).

165 - Id.; 108-109.

166 - "El Aux.Farm." VII (1931) 74; 5.

167 - L'11 de gener del 1928 l'industrial Felip Coldefors es dirigia al president del Col·legi, Fabregat, demanant un informe de la moralitat de Severí Tarragó Gené, ja que aquest pretenia un lloc de

liar de farmàcia que, anys després, durant el començament de la guerra civil, tindria a Barcelona un destacat paper en la incautació del col·legi i d'algunes farmàcies de la ciutat. Tarragó deia que els farmacèutics de Catalunya, igual que els de la resta d'Espanya, aprofitant-se de la manca d'esperit associatiu d'una part dels auxiliars, enganyats per afalagadores promeses, a canvi de jornades esgotadores i sous mesquins, **"aconsegueixen que visquin apartats de l'organització, que vetlla pel compliment de les lleis, volien donar-nos la batalla, volent que les nostres bases de treball, aprovades per la majoria absoluta de patrons i obrers, després d'un any de discussions, siguin un fracàs, que no arribin a implantar-se, ja que ells no volen concedir-nos la jornada legal de 8 hores"**.

Afgia Tarragó que convenia deixar ben clar que el comitè paritari, malgrat la seva bona fe en proclamar la cordura i la conciliació per ambdues parts, no tindrien cap valor perquè el malestar existent tenia un límit i aquest límit, cas d'explotar, ningú més que la classe patronal seria responsable de les conseqüències, que tots estaven obligats a evitar (168).

Així pronosticava Tarragó, tal vegada sense saber-ho, alguns dels aconteixements posteriors, dels quals ell en seria personatge de primer rengle.

Segons Tarragó, quan es va constituir el comitè paritari d'auxiliars de farmàcia de Catalunya la classe patronal demanà una infinitat de pròrrogues per tal de poder estudiar el problema dels seus auxiliars i per comptar amb el beneplàcit de tota la classe farmacèutica. Creient de bona fe el que demanaven els farmacèutics, el president del comitè paritari va accedir a aquestes pròrrogues. Finalment es redactaren unes contrabases per oposar-se a les dels auxiliars i es presentaren amb la representació i la confiança de tota la classe de Catalunya. Així les coses, es començà la confecció d'un esborrany de bases de treball dins de la més àmplia i extensa discussió. Després de múltiples reunions, lluitant els uns contra els altres, cedint ambdues parts en aquells punts en que s'havia de donar pas a les lleis i als dictats de la consciència, i discutint àmpliament perquè la raó i la justícia coronessin l'obra, havia passat un any, al final del qual es tenien bases acordades totes elles per unanimitat entre obrers i patrons, i sota el directe control d'un president (169).

representant d'aquella firma. El dia següent, Fabregat contestava dient que Tarragó havia estat empleat com a dependent a la seva farmàcia i que sempre havia complert sense cap queixa, que tenia bona pràctica de farmàcia i que era molt coneixedor en qüestions referents a les activitats del sol·licitant de l'informe.

(vegeu: A.H.C.F.B., Cartes entrades, 11.1.1928, i cartes sortides, 12.1.1928, Col·legi Oficial).

168 - "El Aux.Farm." VII (1931) 74; 53-55.

169 - Tenint ja unes bases, i reconeguts uns drets i uns deures pels farmacèutics, uns 30 farmacèutics - entre ells els vocals patrons del Comitè Paritari - es revelaven contra la seva pròpia obra i, sense consultar, sense assemblees de farmacèutics de Catalunya, ni tan sols de Barcelona, presentaren recurs contra totes les bases davant l'autoritat suprema del treball, atorgant-se la representació dels farmacèutics.

(vegeu: "El Aux.Farm." VII (1931) 75; 53).

Les actituds dels auxiliars enfront la seva problemàtica econòmica no restava interès a la consecució d'un títol. La "Federación Nacional de Auxiliares de España", amb uns quatre mil cinc-cents afiliats, sol·licitava del Govern provisional de la República la creació del tant desitjat títol (170). La pretensió d'assolir la creació de la carrera era l'expressió real d'un anhel que els auxiliars creien que la incomprensió dels governs de la monarquia havien relegat injustament, considerant que, malgrat ser la seva tasca similar a la del farmacèutic, continuaven estant mancats de personalitat, amb greu detriment de la justícia, ja que preparant ells també receptes mèdiques, cas d'equivocar-se quedaven eximits de la responsabilitat del delictes comès, demostrant-se així l'anormalitat de la seva situació, situació anòmala que finalitzaria si se'ls concedia un títol, ja que així es donaria la responsabilitat i la competència degudament controlades per l'Estat, el qual era, en definitiva, qui tenia el deure i el dret de vetllar per la salut pública (171). També addueïen que les cooperatives farmacèutiques, com eren les mutualitats, i els ajuntaments que tenien farmàcia pròpia, exigien un mínim de preparació als auxiliars que tenien al seu servei, per tant el personal que hi ingressava ho feia mitjançant examen.

Tanmateix, es comprensible que, davant aquestes peticions, augmentés l'alarma dels farmacèutics amb oficina de farmàcia.

Evidentment, si la problemàtica entre el titular farmacèutic i l'auxiliar trobava inconvenients quan, a través d'uns comitès paritaris, es pretenia resoldre determinades qüestions econòmiques, molt menys es podia trobar un camí viable per a la consecució del títol d'auxiliar quan aquesta era una aspiració insoluble ja que no es podia iniciar un mínim de diàleg en mancar un dels interlocutors: el farmacèutic, i existir la passivitat de l'Administració. També és cert, però, que l'actitud dels farmacèutics del comitè barceloní era criticada, així com també ho era la d'alguns farmacèutics d'altres regions, i, considerant-se l'actitud adoptada per la patronal farmacèutica, s'assenyalava que actituds tan equivocades no podien portar a bon fi.

No és necessari profunditzar massa per comprendre que els auxiliars de farmàcia tenien motius justificats per mostrar-se desconfiats i descontents dels

170 - En la sol·licitud, el president de la Federació, Sánchez Manteca, i el secretari, Tomás Mora, exposaven que aquesta Federació, que reunia 33 seccions provincials, era la creadora de montepius i caixes de resistència, i el seu numerari, capacitat i organització donava idea del grau de perfeccionament que havia assolit.

171 - Un dels arguments donats per la Federació era que l'Estat havia creat el cos de Practicants de Farmàcia Militar per al servei de les farmàcies militars i hospitals, resultant incongruent aquesta resolució ja que, al mateix temps que creava oficialment aquesta funció auxiliar, negava aquest dret als auxiliars de farmàcia civils, per no considerar-ho necessari, resultant aleshores que quedava garantit el servei a l'exigu nombre de ciutadans que vestien uniforme militar, deixant desamparada la resta de la nació. També addueïen que les cooperatives farmacèutiques, com les mutualitats, i els ajuntaments que tenien farmàcia pròpia, exigien un mínim de preparació als auxiliars que tenien al seu servei i, per tal, el personal que hi ingressava ho feia mitjançant examen.

seus patrons i, a més, desplaçats per l'actitud reiteradament recalitrant dels farmacèutics -des del segle XIX- encaminada a neutralitzar tota possibilitat d'obtenir un títol oficial. D'altra banda, a tot això s'hi havia de sumar el malestar laboral -l'exponent del qual eren els comitès paritaris- i el clima polític propici a les reivindicacions. Tot conduïa a que les relacions farmacèutic-auxiliar es polititzessin, alimentant-se també les discòrdies per part dels partits polítics. De totes maneres, el 1r d'agost de 1931, a conseqüència de les reunions mantingudes (172), es formulaven les bases de treball per al personal de les farmàcies de Catalunya (173). Comprovar que quasi s'havia tardat un any en aconseguir-ho és suficient per comprendre les dificultats que això comportà.

Alguns aspectes d'aquesta politització es veuen reflectits en "El Auxiliar de Farmacia", publicació oficial de la "Federación Nacional de Auxiliares de Farmacia de España", on apareixien articles de les més variades tendències: des d'aquells que enaltien a Lerroux, als que atacaven a Indalecio Prieto, o els que proposaven una imatge com a patrona o enviaven a la direcció dibuixos altament anticlericals.

Els auxiliars cap el socialisme

En alguns sectors dels auxiliars de farmàcia resultava evident un cert tarannà socialista, sent la seva actitud la més equànime, sensata i positiva de les exposades. Recomanaven, en ocasions, una actitud de respecte al gran líder socialista Julián Besteiro i a les seves doctrines. Per exemple, deien que podien estar orgullosos de tenir entre els seus afiliats al camarada Besteiro, home de gran cultura, que era una de les figures més equànime, moral i dolça del socialisme espanyol.

Si així s'expressaven alguns socialistes, altres arribaven a considerar aquesta ideologia, molt propera a la nacionalització de les farmàcies, com a única solució viable al problema farmacèutic (174), oferint-se solucions que mai podrien ser acceptades pels farmacèutics -tot i que no tenien res de demagògiques- així com tampoc podien resultar acceptables per a altres sectors relacionats amb el medicament.

Si és cert que abundaven diatribes i reclamacions per part dels auxiliars, també abundaven les notes i escrits objectius on s'hi veia la desesperança i la manca de fe en la possible resolució de tot el que feia referència als farmacèutics, als quals es considerava com la classe menys afavorida en tots els sentits; expressió aquesta trobada en un escrit on, amb el títol "La socialización y la limitación de farmacias", es passava una lleugera revisió a l'actitud d'alguns polítics enfront la farmàcia (175). Això explica en certa manera que, davant les corrents interessades en que l'Agrupació d'Auxiliars de Farmàcia s'afiliés a la U.G.T., no existís

172 - 5 i 14 de juliol, 5 i 26 d'agost, 17 i 25 de setembre, 2 i 13 d'octubre, 10 i 14 de novembre de 1930.

173 - "El Aux.Farm." VII (1931) 84; 19-25.

174 - Id. 82; 13.

175 - Id. 81; 29.

de moment massa interès en fer-ho. El que realment interessava era una unió dels auxiliars al marge de les polítiques de partit, fet que, salvant distàncies, situava als auxiliars que així pensaven en una línia similar a la de la major part dels farmacèutics. Cadascú en el seu estament i ambdós, s'enfrontaven defensant els seus interessos en el camp laboral, prenent com a base el repartiment del salari, fent però que aquesta problemàtica s'identifiqués en concepte amb la pròpia del patró-obrer -en aquest cas obrer qualificat- i deixant tal vegada en últim terme, els uns i els altres, les orientacions a prendre perquè les seves funcions resultessin veritablement rentables per a la societat.

Punts de vista sobre farmacèutics i droguers

Els auxiliars de farmàcia no restaren tampoc aliens a la problemàtica produïda per les discrepàncies entre farmacèutics i droguers, conseqüència del cèlebre article 13. Alguns auxiliars prengueren partit pels farmacèutics per considerar que, disminuïts els seus ingressos, més petites serien les possibilitats d'assolir millores econòmiques. Altres s'inclinaren cap els droguers, un xic ressentits, no oblidant, però, els qui fustigaven tant als farmacèutics com als droguers.

També s'apuntaven qüestions pintoresques i il·lustratives. Es deia que en senyal de respecte vers els droguers, *els farmacèutics no havien de despatxar naftalina, benzina, aiguarràs per a la neteja, cera, esperit de vi per cremar ni altres productes "tan poc científics i curatius" com eren bandolina, pintures i tantes altres coses que havien de ser exclusives dels droguers i que, indègudament, es venien en moltes farmàcies. Deien que els farmacèutics no havien de demanar als droguers, ja fossin majoristes o no, làudano, bàlsam d'Opodeldoch, pólvores de Dower i altres per l'estil, ja que hi havia algun farmacèutic que demanava al droguer fins i tot la pomada de belladona, i el que ho feia mereixeria que li tanquessin la farmàcia i el fiquessin a la presó, li donessin una pallissa, li prenguessin la farmàcia i la regalessin al dependent, si és que en tenia, o al noi de la drogueria on comprava; considerant, però, que la farmàcia havia de ser per als farmacèutics i la drogueria per als droguers. Uns volien entrar en el camp dels altres i els farmacèutics no volien complir amb el seu deure de professionals, perquè com a comerciants i patrons tan dolents eren els uns com els altres (176).*

Acomiadaments com a represàlia

Un altre tema no menys virulent, i que també serveix per fer-nos una idea de la problemàtica que existia entre farmacèutics i auxiliars, fou el referit a l'horari de les farmàcies, qüestió que temps enrera ja havia fet soroll. Per les notícies recollides, sembla ser que algunes farmàcies espanyoles acomiadaren alguns auxiliars com a represàlia perquè el jurat mixt no havia acceptat el tancament proposat pels col·legis, tancament que, segons els auxiliars, anava encaminat a

evitar que les farmàcies grans -que en general eren més segures- absorbissin la quarta part dels dependents en benefici de les petites, les quals no volien que els auxiliars proliferessin (177) atès que elles no podien absorbir els auxiliars com els podien absorbir les grans. Des d'aquest punt de vista, hem de constatar la importància i amplitud del conflicte que va tenir el Laboratori Dr. Busto. Aquest laboratori va acomiadar part del personal que, segons l'empresa, no es podia mantenir, però que, segons els empleats, fou motivat perquè ells s'havien donat d'alta a la "Federación Nacional de Auxiliares de Farmacia, Sección Madrid". Aquest cas fou similar al que, amb menor escàndol, s'havia produït abans a Barcelona amb el laboratori productor del sidral Teixidó, provocant un boicot contra tots els seus productes (178).

Ja abans hem esmentat que de totes les tendències mostrades per alguns sectors d'auxiliars de farmàcia, tal vegada les més coherents eren les dels d'afiliació socialista, doctrina que esverava a la quasi totalitat dels farmacèutics espanyols, tal com hem pogut veure. A final de l'any 1931 els que n'eren partidaris no s'estaven de dir que a través de la socialització podria resoldre's la problemàtica inherent a la farmàcia, assenyalant que les farmacioles servides per auxiliars de farmàcia i impulsar les farmàcies de caràcter cooperatiu podria ser una fase prèvia tot esperant aquella tan somniada socialització (179).

600

XXV

VI Congrés de la "Federación Nacional de Auxiliares de Farmacia"

Aquestes tendències socialitzants expliquen que en el VI Congrés de la "Federación Nacional de Auxiliares de Farmacia" del mes de juny de 1932 s'aprové l'ingrés de la Federació a la Sindical U.G.T. Amb això ja no pot haver-hi cap dubte que gran part d'auxiliars de farmàcia havien escollit el que semblava viable per tal d'aconseguir els seus propòsits; la qual cosa no deixa de ser paradoxal si tenim en compte que bastant temps després, a començament de juliol del 1933, en el congrés d'auxiliars que es va celebrar aquests adoptaren un nombre apreciable de conclusions, algunes de les quals, degudament discutides per ambdues parts, haguessin pogut servir de punt de partida per intentar arribar a solucions harmòniques que, portant a una seriosa formació de l'auxiliar, haguessin pogut arribar a fer d'aquest un eficaç col·laborador amb un apreciable nivell de coneixements, necessaris, sempre que el canvi d'ideologies s'hagués produït en l'únic sentit que justificava la funció essencial tant del farmacèutic com de l'auxiliar.

Les conclusions adoptades en aquest VI Congrés d'Auxiliars, celebrat després de la implantació de la República, en alguns punts ens mostren una certa lògica politització, tot i estant els objectius fonamentals apartats dels de caràcter

177 - Id. VIII (1932) 85; 67.

178 - Id. VII (1931) 84; 51.

179 - Id. 83; 434.

laboral dels auxiliars. De les esmentades conclusions assenyalem les estrictament sanitàries:

- Que les autoritats sanitàries inspeccionessin amb el més gran rigor el funcionament de laboratoris clandestins i la preparació d'especialitats farmacèutiques.

- Que s'estimulés el desenvolupament de la indústria farmacèutica nacional, afavorint tot el possible la venda de productes nacionals sobre els estrangers, i que en vendre especialitats es recomanessin les nacionals.

- Que la futura llei municipal permetés l'establiment de farmàcies municipals a tots els ajuntaments de més de 15.000 habitants.

- Que les farmàcies d'hospitals, dispensaris, centres benèfics, vaixells, etc. fossin regides per auxiliars de farmàcia.

- Que es concedís als auxiliars de farmàcia representació en el consell de Sanitat.

- Que es creessin els Jurats Mixtes de Sanitat, donant-hi entrada als auxiliars de farmàcia.

- Que l'Estat i els ajuntaments subvencionessin les farmàcies cooperatives.

- Que es suprimís l'impost d'utilitats als auxiliars que cobressin menys de 12.000 ptes.

- Que els auxiliars de farmàcia demanessin al govern que la política sanitària estigués inspirada en el noble sentit que la diferència de classe no fos la causa determinant de diferenciació del malalt, que només hi hagués en un futur una sola mena d'establiment on curar-se, hospitals o sanatoris, on la condició econòmica fos el de menys per les finalitats humanitàries que tot malalt necessita de la societat i de l'Estat.

- Que es creés la carrera d'auxiliar de farmàcia; que els poders públics dictessin quant abans millor les disposicions amb tendència a impedir que els que no tinguessin capacitat suficient demostrada poguessin exercir la professió d'auxiliar de farmàcia.

- Que es sol·licités que la jornada legal de treball fos de 40 hores setmanals; que la Federació ajudés a tota mesura de govern que dignifiqués i socialitzés la farmàcia a Espanya (180).

Aquestes conclusions ja són prou explícites per copsar la inquietud que podien portar a l'estament farmacèutic.

Novament les cooperatives obreres, un petit sobresalt i el vaivé dels droguers

Un altre tema que donà a parlar als farmacèutics espanyols d'aquesta època fou la reglamentació dels farmacèutics titulars i la creació d'un montepius farmacèutic de caràcter nacional que, al final, quedà en la sol·licitud per ingressar, amb caràcter general, a la Previsió Mèdica.

S'ha de destacar també per aquestes dates el propòsit de l'Institut Nacional de Previsió d'implantar l'Assegurança de Maternitat, la qual cosa conduïa a l'establiment d'un conveni per al subministre d'aixovars sanitaris maternals per part de tots els farmacèutics col·legiats, sent pràcticament l'inici del que seria "Seguro Obligatorio de Enfermedad" en el seu aspecte farmacèutic (181).

També els estatuts dels col·legis, les farmàcies militars i el nomenament del director de l'Institut Tècnic de Farmacobiologia (182), que venia a suplir el de Comprovació, ocuparen l'atenció dels farmacèutics. Però el tema que va ser mirat amb més gran aprensió per tots va ser el de les farmàcies de les cooperatives, idea que ja s'havia mogut temps enrera iniciant-se amb el decret del ministre de Treball aparegut en la "Gaceta" del 7 de juliol de 1931 i que esclatà a Mataró. Aquestes farmàcies provocaren reaccions entre els farmacèutics i les cooperatives de consum obreres, reaccions que, vista l'actitud reticent del ministre, obligaven a que tot el sector farmacèutic, esgotades totes les seves possibilitats de raonament, esperés estoicament un canvi de ministre, canvi que a mitjan 1932 encara no s'havia produït (183).

Una falsa alegria

El 10 de novembre de 1931, pel tractat de comerç firmat entre França i Espanya, les especialitats franceses quedaven sotmeses al mateix règim que les nacionals, modificant-se el que corresponia al reial decret del 9 de febrer de 1924 sobre elaboració i venda d'especialitats farmacèutiques (184).

Si fou una bona notícia la del 5 de gener de 1932 quan Governació ordenava que, en haver-se complert els 45 dies concedits als droguers per a la liquidació de les seves existències, els sotsdelegats de farmàcia efectuarien les oportunes inspeccions, el disgust fou evident quan l'ordre cursada als sotsdelegats fou sospesa, motivant que se saltés enrera en tornar-se pràcticament a una situació similar a l'anterior de la promulgació del reial decret del 6 de gener, reial ordre del 21 de gener i ordre del 20 de novembre de l'any 1931.

181 - Vegeu circular del Col·legi Oficial de Farmacèutics de la Província de Barcelona del 23 de desembre de 1931 on s'aprecia que el conveni era firmat entre l'"Instituto Nacional de Previsión" i la "Unión Farmacéutica Nacional", en nom i com a federació dels col·legis de farmacèutics espanyols. (vegeu també: "El Rest.Ftco." LXXXVI (1931) 20; 546-549).

182 - Per tal de veure l'evolució de l'Institut Tècnic de Comprovació. (vegeu: González Pérez, J., Derecho Farmacéutico. (Madrid, 1972) 1597 pp + 25 pp + 19 pp; 1113:1118 i també Suñé Arbussà, J.M., Legislación Farmacéutica Española. (Barcelona, 1976) 4a ed., 506 pp.; 150-151).

183 - Memoria Reglamentaria de la Unión Farmacéutica Nacional. Ejercicio 1930/1931. Información de la labor de la Permanente de la U.F.N., tercer trimestre de 1932.

184 - El ministre de la Governació, mitjançant els governadors civils, el 22 de novembre declarava tàcitament l'exclusivitat de venda de les especialitats farmacèutiques pels farmacèutics; refermant-se quan el Consell de Ministres acordava la prohibició absoluta que els droguers les venguessin, havent aquests d'entregar als col·legis de farmacèutics els medicaments que tinguessin, en el terme de 45 dies, per a la seva liquidació a terminis convinguts, prohibint-se també a les farmàcies la venda de tot el que no fos medicament.

La següent circular, dirigida als col·legiats, el 10 de març de 1932 pel Col·legi Oficial ens mostra la situació:

“Però, per a que el Col·legi pugui saber qui a la nostra Província ven, contravenint les disposicions actuals, especialitats farmacèutiques, no n’hi ha prou d’anar a Hisenda a reclamar la llista als adroguers minoristes o majoristes, que ja la tenim i no ens serveix, per que els que estaven fins ara autoritzats, és a dir els adroguers, eren precisament els que no en venien. En canvi, patim tota una sèrie de tendes y tendetes de tota mena, des de els comestibles fins als plats i olles i herbolaris que venen tota mena d’especialitats sense que la Llei els autoritzés, però que cada vegada que el Col·legi havia volgut denunciar el fet concretament ens trobàvem que el dia abans havia estat donat d’alta de drogueria el denunciat. Com que actualment cap establiment pot vendre especialitats, recomanem en gran manera a tots els companys de la província, que ens notifiquin tots els establiments, siguin de la mena que vulgui, que vinguin específics per a procedir després a la seva denuncia i decomís consegüent per medi dels Srs. Sots-delegats”.

També els estudiants de farmàcia actuaren pel seu compte. Els de la F.U.E. es dirigien als diaris indicant que la vaga que ells havien iniciat per la qüestió dels droguers el dia 26 de gener de 1932 no era arbitrària atès que des de feia molt temps la censurable tolerància dels governs de la Monarquia, que aleshores havien pres estat legal en una absurda disposició de la Dictadura, permetia la venda d’especialitats farmacèutiques als droguers, violant el que obligaven les ordinations de farmàcia. Decidits a defensar els seus interessos, els estudiants ja havien fet en temps de la segona Dictadura una campanya, el resultat de la qual fou francament favorable a les seves aspiracions; però, el resultat pràctic fou nul, ja que aquest decret no es va complir mai. Fetes gestions amb el govern de la República, novament va ser reconegut que tenien raó. Deien que estaven en situació de no obtenir tampoc cap resultat positiu, ja que es prolongava el temps concedit als droguers i volia fer-se revisió a una causa que ja estava vista i sentenciada. Afegien els estudiants que es veien obligats a prendre l’actitud de protesta, no pas per fer soroll ni per crear dificultats al govern de la República sinó en defensa d’interessos vitals i legítims de la classe farmacèutica, que eren, per tant, els seus futurs interessos (185).

La pitjor cunya és la de la pròpia fusta

Després del promulgat per a les especialitats farmacèutiques franceses (decret del 10 de novembre de 1931), sortien a la llum unes altres disposicions encaminades a que les especialitats alemanyes, suïsses, britàniques, daneses i italianes fossin sotmeses també a la legislació espanyola (186).

185 - “El Rest.Ftco.” LXXXVII (1932) 2; 53.

186 - Decrets de 26.3.1932, 27.4.1932 i 23.8.1932. Per ordre del 21.1.1933 aquestes mesures es feien extensives a les especialitats belgues i sueques i a les txecoslovaques per decret del 15.11.1933.

No hi ha dubte que totes aquestes mesures preses per l'Administració anaven encaminades a intentar posar una mica d'ordre en el mercat del medicament.

No passaria massa temps que la junta del Col·legi Oficial hagués de comunicar a tots els col·legiats de la província que, sent obligatori el compliment de la reial ordre del 21 d'abril de 1928, regulant el preu de venda de les especialitats farmacèutiques, ja s'havien posat multes a alguns farmacèutics per infracció d'aquesta disposició.

De poc havia servit aquesta circular que el Col·legi havia enviat a primers de maig per alguns que, segons sembla, poc apreciaven el desig comú de posar ordre a la situació. La circular deia que per tal d'evitar en tot el possible veure's obligats a fer denúncies contra determinats farmacèutics, els quals podien creure's que s'havia derogat la disposició, s'advertia que de manera sistemàtica sortirien, exactament igual que temps enrera s'havia fet, individus per comprovar qualsevol infracció d'aquesta naturalesa que es pogués cometre a qualsevol farmàcia de la capital, acció que també es faria en els pobles i ciutats de la resta de la província si es tenia notícia d'alguna infracció; amb el ben entès que després, i per personal ben conegut del Col·legi, serien retornades les especialitats adquirides sense infracció als seus respectius expenedors per sol·licitar-los l'import del retorn del que s'havia adquirit (187).

604
XXV

Realment, la col·lectivitat farmacèutica tenia moltes raons per queixar-se, de vegades, de la manera com des de l'Administració es miraven les qüestions professionals i també del criteri que sobre la dispensació de medicaments mantenien les sindicals i una apreciable part del públic. No és menys cert, però, que les actituds poc serioses adoptades per sectors del propi estament farmacèutic no eren les més adequades per oferir un aspecte respectable a la dispensació de medicaments (188).

D'altra banda, el ministre d'Hisenda, Jaume Carner, el 23 de juny de 1932 ordenava que les especialitats farmacèutiques se sotmetessin a determinades condicions, donant ja caràcter pràcticament definitiu a un tema que des de mitjan segle XIX havia preocupat molt als farmacèutics i havia estat motiu d'amplis moviments d'opinió sense eficàcia.

Una mesura prudent entre la qüestió de marges i la immobilitat

Pel que fa a la salut pública, fou important el decret del president de la República a proposta del ministre de la Governació i d'acord amb el Consell de

187 - Vegeu circular del Col·legi Oficial de Farmacèutics de la Província de Barcelona del 12 d'abril 1932.

188 - Els establiments Rocafort-Doria, S.A., preparadors de l'Urodonal, havien posat en circulació uns vals, d'acord amb la revista "Menaje", per tal d'obtenir una rebaixa de 2 pessetes en diverses farmàcies que s'assenyalaven.

(vegeu circular del Col·legi Oficial de Farmacèutics de la Província de Barcelona del 28 de maig de 1932).

Sobre aquest particular s'arribava a un acord amb el Col·legi, així com sobre una anàloga qüestió motivada per la Societat General de Farmàcia, productora de la vacuna Coli-OM, que també havia adoptat el sistema del val.

Ministres, per tal d'evitar la difusió de la cocaïna que, segons els serveis policíacs, sota la forma de clorhidrat, era l'alcaloide més freqüentment emprat pels toxicòmans. El Consell tècnic nacional de restricció d'estupefaents donava gran importància a preveure els possibles riscos que en altres països motivaren la prohibició de l'ús de l'heroïna, la qual ja començava a destinar-se al nostre país a finalitats il·lícites, atesa la seva gran toxicitat, fàcil dependència i possibilitat de substituir-la en les seves aplicacions terapèutiques per altres productes menys peril·losos. L'orientació i tendències acceptades per l'esmentat organisme respecte a l'heroïna, supressió recomanada per la Societat de Nacions i l'ús del clorhidrat de cocaïna tan sols quan no pogués reemplaçar-se per un altre anestèsic, havien estat favorablement informades per l'Acadèmia Nacional de Medicina i pel Col·legi d'Odontòlegs de Madrid.

En l'assemblea celebrada el 5 de juny, el Col·legi reunit anomenava una comissió perquè, d'acord amb la Unió de Laboratoris Químic-Farmacèutics d'Espanya, estudiés el marge prudencial de remuneració per als expenedors detallistes de les especialitats farmacèutiques (189). En aquesta assemblea, independentment de la temàtica tractada, gran part d'ella dedicada a les especialitats farmacèutiques i tan sols amb 44 assistents, és convenient assenyalar que ocupava el càrrec de secretari, per elecció, Josep Maymó Figueras, farmacèutic molt vinculat posteriorment amb els laboratoris i que després de 1939 jugaria un paper molt apreciat per determinats sectors de la farmàcia i de la indústria farmacèutica barcelonina, catalana i espanyola, després d'establir importants vinculs amb el Sindicat d'Indústries Químiques.

Durant l'any 1932 la farmàcia del Poble Espanyol, de Montjuïc, provocava discussions en el col·legi. Era cert, però, que moltes de les orientacions que durant aquest any es volien donar al Col·legi Oficial de Farmacèutics restarien en suspens i a l'espera de les que la Generalitat de Catalunya havia de regular.

També el col·legi hagué de considerar l'actitud dels inspectors d'Hisenda enfront la venda a les oficines de farmàcia de productes de perfumeria. Deia el col·legi que alguns d'aquests productes no deixaven de tenir propietats terapèutiques i que, per tant, eren de venda del farmacèutic; intentant així justificar situacions que serien motiu d'ambigüitats en un futur i que poca justificació terapèutica tenien, la qual cosa ens permet comprovar que, junt a una problemàtica certament transcendental, amplis sectors es preocupaven per aspectes que des d'un punt de vista professional eren de trista i escassa envergadura.

Cal destacar també que en l'assemblea del 4 d'octubre de 1932 es donava a conèixer als assistents que el dia 25 de setembre havia tingut lloc la reunió per constituir el Sindicat Farmacèutic de Catalunya. Les reunions prèvies per a la

189 - Circular del Col·legi Oficial de Farmacèutics de la Província de Barcelona del 5 d'agost de 1932.

Aquesta comissió anava orientada especialment a l'obtenció d'una relació de totes aquelles especialitats que no deixessin un 20% de benefici al detallista farmacèutic i d'aquelles estrangeres que no portessin marcat el preu de venda al públic.

constituïció d'aquest sindicat havien tingut lloc quan a l'assemblea del 19 de maig s'havia acordat nomenar una ponència encarregada d'aquesta qüestió (190). Aquest sindicat fou estimulat pel cas de la farmàcia-cooperativa de Mataró (191) i també pels vents que bufaven referents a una hipotètica socialització de la farmàcia, malgrat l'actitud adoptada pel president Fabregat, el qual, en aquesta assemblea del dia 4, es definia com a contrari a la mateixa, igual que la majoria dels assistents, acordant-se que el col·legi de Barcelona votaria en contra d'aquesta socialització en l'assemblea que havia de celebrar a Madrid la "Unión Farmacéutica Nacional".

Ambdós punts ens venen a mostrar que qualsevol modificació de fons destinada a alterar les tradicionals estructures i conceptes de la farmàcia mai seria ben rebuda per un ampli sector professional, el qual s'inclinava cap a l'adopció de postures simplement defensives més dures en aquesta ocasió a través no del col·legi sinó del sindicat.

Amb menys virulència havien tingut lloc les converses mantingudes amb els auxiliars de farmàcia referents a l'establiment de torns per a la prestació de serveis els dies festius, i la comissió que havia estat designada pel Comitè Paritari d'Auxiliars de Farmàcia havia finalitzat els seus treballs havent arribat a un acord.

D'altra banda, el desig del col·legi d'evitar monopolis en els subministres a l'Assegurança de Maternitat, explica que la junta es preocupés perquè no es produïssin actes picarescs en detriment dels demés.

L'any 1932 es tancava amb la notícia comunicada als farmacèutics de la província sobre la resolució donada pel ministre de la Governació al recurs presentat per dos farmacèutics, als que no s'atrevien a anomenar companys, contra la multa imposada per l'inspector provincial de sanitat per haver infringit la disposició del 21 d'abril de 1928 sobre el preu de venda de les especialitats, notícia donada amb satisfacció, però que mostra l'obertura d'un nou front dins dels propis farmacèutics que, amb l'increment de les especialitats farmacèutiques, costaria molts anys disminuir apreciablement. Era ben clar que el medicament envasat s'havia consolidat amb una força extraordinària, sempre, però, condicionat pel seu preu.

Una esperança per al futur

Un fet important per a la sanitat catalana havia tingut lloc el 19 de desembre de 1932 quan, per decret de la Generalitat de Catalunya, era nomenat el Consell de Governació i Sanitat. Dies després, el 24 de gener de 1933, es reestructurava el Govern de la Generalitat quedant Governació independent de Sanitat i constituint-se el Departament de Sanitat i Assistència Social, al front del qual hi figurava Josep Dencàs Puigdollers.

La nova legislació venia a significar quelcom de nou per a l'estament sanitari català i, per tant, assegurava unes sèries repercussions a la futura organització farmacèutica.

Malgrat les actituds adoptades per la junta de govern per a la millor defensa dels interessos col·lectius, la política de la Generalitat de Catalunya, juntament amb les pressions de mútues i algun que altre periòdic, amb la idea que els específics no fossin venuts a preus inferiors als marcats, són fets que ens ofereixen la perspectiva del moment pel que travessaven els farmacèutics durant la primera meitat de l'any 1933; moment que oferia àmplies possibilitats al moviment que s'anava incubant i que cristal·litzaria en el Sindicat de Farmacèutics de Catalunya, polaritzant al seu voltant l'opinió d'una gran part activa de farmacèutics catalans.

Aquesta opinió no era ignorada per certes esferes polítiques de la Generalitat, on es considerava que si a més del col·legi havia d'existir una "associació lliure", aquesta, per obtenir el poder concedit al col·legi, havia d'arribar a reunir el 70 % del total dels farmacèutics. De no comptar amb aquest 70 % -i amb això la Generalitat era previsor- l'autoritat seria donada a l'"entitat oficial" (192).

De certa manera, aquesta actitud ens mostra que, davant la desconfiança que existia entre alguns farmacèutics vers el Col·legi Oficial, s'oferia una sortida viable per tal que els farmacèutics catalans poguessin, cas de desitjar-ho, agrupar-se legalment per defensar els seus interessos econòmics, dins també d'un equilibri de poders, en un sindicat. No ha d'oblidar-se que amb la nova organització prevista per la Generalitat als Col·legis Oficials se'ls concedia un important paper i no podien, ni era lògic ni racional, quedar eliminats en benefici d'un sindicat, i menys d'un sindicat com el que volien aconseguir alguns farmacèutics que no combregaven massa amb les idees de la República. Prova d'això la tenim amb la tancada reacció mostrada pels farmacèutics que es recolzaven en el Sindicat de Farmacèutics de Catalunya, partidaris d'una línia totalment renyida amb qualsevol cosa que significués canvis cap a un centre moderat, contra la junta de govern quan aquesta, interessant als farmacèutics en temes d'actualitat, convidava a tots els de la província a la conferència que els farmacèutics Viscarri, Sanromà i Cirera havien de fer el dia 16 de juny als locals del col·legi, amb el títol "Projecte de Bases per a una Llei de Farmàcia a Catalunya" (193).

192 - Id.; 133.

193 - Aquest projecte venia a presentar una radical transformació sobre la propietat de la farmàcia, prenent assegurar una igualtat d'oportunitats per a tots els farmacèutics i, alhora, plantejant suposats avantatges, cas que les oficines de farmàcia fossin propietat de la col·lectivitat farmacèutica encarnada en l'òrgan jurídic constituït pel Col·legi de Farmacèutics de Catalunya, ideologia que havia nascut en el sí d'un grup de farmacèutics a partir del moment que es plantejava el tema de l'Estatut català a les Corts Constituents de la República.

(vegeu: Viscarri, J.- Sanromà, A.- Cirera, P. Projecte de bases per a una Llei de Farmàcia a Catalunya. (Barcelona, 1933) 43 pp; 3).

Davant d'aquesta panoràmica és fàcil veure el malament que sentava el desig renovat i l'empenta dels auxiliars de farmàcia per tal d'assolir el títol, donant lloc a que el col·legi convoqués una assemblea a finals del mes de juny del 1933 per tractar d'un qüestionari remès per la "Unión Farmacéutica Nacional" sobre la conveniència o no que es concedís l'esmentat títol (194).

Control d'estupefaents. Preus i política

Tots els fets succeïts no han de distreure'ns del fet que durant aquesta època es produïen importants disposicions legals destinades al control d'estupefaents (195).

Els canvis esperats motivaven que el 28 de juny, reunida l'assemblea en el Col·legi a petició de 10 farmacèutics, es designés al Dr. Garreta com a únic representant farmacèutic legal davant el Govern de la Generalitat.

D'altra banda, pensant que d'un moment a l'altre quedaria abolida la real ordre del 21 d'abril de 1928, que obligava a vendre al preu marcat les especialitats farmacèutiques, s'havia creat una societat denominada C.R.I.F. (196), en la qual la classe farmacèutica hi veia la defensa dels seus interessos (197).

Al començament, vista la manca de facultats del col·legi per combatre els farmacèutics que no respectaven els preus o, tal vegada, per l'existència, no comprovada, de pressions que impossibilitaven que aquest anés als tribunals per aconseguir el compliment del tant citat decret, la C.R.I.F. declarava el boicot als farmacèutics que no respectaven els preus.

El Govern de la Generalitat intentà unir els diferents interessos per aconseguir un acord entre tots els elements interessats. Com fos, però, que entre farmàcies i entitats existien ja certs contractes perquè aquestes es beneficiessin de preus més baixos, s'acordava que durant un temps prudencial el Col·legi de Farmacèutics servís les especialitats amb un 10 % de descompte per complir amb aquells contractes establerts aïlladament.

Altres temes, com foren la limitació d'oficines de farmàcia i la tarifació de receptes, serviren per justificar que el servei econòmic del col·legi no era l'idoni per al seu estudi atès que, d'altra banda, aquest s'havia organitzat a corre cuita.

L'actitud presa pel representant del partit socialista, Comorera, que en el Parlament de Catalunya interpellà sobre la necessitat d'abolir el decret del 21 d'abril de 1928, obligà al conseller Dencàs a comprometre's a abolir-lo per les pressions de l'estament obrer.

194 - Circular del Col·legi Oficial de Farmacèutics de la Província de Barcelona del 29 de juliol de 1933.

195 - Llei del 28 de març de 1933, del ministre d'Estat, aprovant el conveni per limitar la fabricació i regular la distribució d'estupefaents, firmat a Ginebra el 13 de juliol de 1931. Ordre del 10 d'agost de 1933, prohibint la venda d'heroïna i el seu clorhidrat. Les referides a relacions mensuals sobre el moviment i stocks de productes estupefaents, etc. Decret del 2 de setembre de 1933.

196 - Jordi, R., Fracaso de un frente común: la CRIF y KAMDYEF. Año 1933. "Butll. Inf. Circ. Ftca." (1977) 93; 37:44.

197 - A.H.C.F.B., Libro Actas Juntas Generales, 6.6.1926/2.10.1933; 128.

Per la seva banda, les cooperatives obreres pressionaven constantment perquè els preus resultessin més econòmics i, perseguint un 15 % de descompte en els medicaments, el trobaren a la farmàcia de La Creu. Si bé en principi, sense cap compromís i quedant pendent d'acceptació per part del col·legi, el seu representant, Garreta, havia acceptat aquell 15 %, unilateralment les cooperatives acordaren establir les desitjades condicions amb la farmàcia de La Creu, en absència de Garreta, per la qual cosa Dencàs trencava les negociacions (198).

Totes aquestes circumstàncies formaren part d'un moment molt complex que es venia debatent des de feia molt temps i que assolí el seu punt àlgid quan el 21 de juliol de 1933, en el Parlament de Catalunya, el diputat Comorera interpellava sonadament al Govern sobre el preu de les especialitats farmacèutiques, conseqüència del fort moviment mutualista i cooperativista existent a Catalunya (199).

El règim polític imperant per aquelles dates no era propens a tolerar crítiques a les accions governamentals. Això ens explica que amb l'adveniment de la República les entitats mutualistes tornessin a la càrrega perquè s'anul·les l'estamentada reial ordre. El moviment iniciat per la Societat de Socors Mutus Sant Pere Apòstol va adquirir àmplia difusió quan s'hi sumaren totes les mutualitats i cooperatives catalanes, sindicats obrers, el Sindicat Únic, el Sindicat U.G.T. i altres entitats polítiques com la Unió Socialista de Catalunya, Unió de Rabassaires, la Caixa de Pensions per a la Vellesa i d'Estalvis, la Federació Nacional de Cooperatives de Catalunya, etc., arribant a agrupar, segons deia el diputat Comorera, uns 70.000 treballadors i empleats.

Les bones relacions existents entre l'estament farmacèutic i aleshores director general de Sanitat i la valoració de diverses circumstàncies de caràcter professional, van impossibilitar que el moviment desencadenat aconseguís la derogació sol·licitada al ministeri de la Governació d'aquella reial ordre fins que es va posar en vigor la nova reglamentació per especialitats farmacèutiques que estava en període d'informació. De totes maneres, temps més tard, el 14 de desembre de 1934, es derogaria el decret del 4 d'agost de 1933, restablint-se, per tant, el preu fix de les especialitats, maniobrant i aprofitant els fets succeïts el 6 d'octubre de 1934 a Barcelona quan la Generalitat va quedar inoperant.

Trencades les negociacions per Dencàs, és comprensible que la ideologia de la C.R.I.F. i el Sindicat resultés motiu d'esperança per part dels farmacèutics establerts que consideraven seriosament el moment econòmic i les seves amenaces

198 - Per tots aquests motius, el 4 d'agost es decretava l'anul·lació de les disposicions que condicionaven la venda d'especialitats farmacèutiques al preu marcat.

199 - El principal punt de l'oposició del diputat Comorera era la promulgació de la reial ordre del 21 d'abril de 1928, signada per Martínez Anido, prohibint la venda d'especialitats farmacèutiques a preus més baixos dels assenyalats, reial ordre aconseguida gràcies a les gestions del Col·legi de Farmacèutics de Barcelona i de la "Unión Farmacéutica Nacional" que, sens dubte, contaren amb el suport de Martínez Anido ateses les vinculacions existents entre ell i alguns farmacèutics, com ja hem esmentat abans.

per al futur. En l'assemblea del 8 d'agost de 1933 els partidaris d'una línia dura exposaven clarament la seva manera de pensar; respirant-se en l'ambient un aire semblant al que es produí l'any 1921 i va donar lloc a la creació del Sindicat Farmacèutic de Barcelona. Davant d'aquesta assemblea, Aragó afirmava que si el 1921 no van perdre i eren sols, "**ara que tenim el 99 % de força hem d'aconseguir la victòria. L'any 1921 teníem en front les autoritats i ara no**".

Però, un home de prestigi, Viñas, perfilava amb més profunditat sobre les circumstàncies que afectaven l'estament farmacèutic barceloní dient que s'havia de tenir en compte que les corporacions eren el que els seus components volien que fossin i que estaven rodejades del seu prestigi. Que la farmàcia bàsica, la vuit-centista, era seriosa i per això fou objecte d'aquella perfecta legislació de l'any 60, però que ara la classe farmacèutica era mirada malament per tothom i que per això havia aconseguit disposicions poc favorables per al seu desenvolupament i defensa.

Un final poc amable

El temor dels farmacèutics davant la possible millora que per als auxiliars de farmàcia podia representar el reconeixement del títol oficial a què aspiraven ens assenyalava incomprendiblement la por dels qui veien en els auxiliars, més que col·laboradors formats, possibles competidors.

En aquest terreny també és significativa l'actitud adoptada pel Col·legi. A la mateixa assemblea del 8 d'agost de 1933, un dels punts a debatre era el desig dels auxiliars de farmàcia. El president afirmava que havent-li demanat els auxiliars que defensés la concessió del títol, ell s'hi havia negat adoptant una actitud neutral sense exterioritzar el seu particular criteri.

També per aquestes aspiracions dels auxiliars, la "Unión Farmacéutica Nacional" havia demanat a tots els col·legis de farmacèutics espanyols que es pronuncïessin sobre el particular. El de Barcelona, a la vista de les conclusions adoptades pels auxiliars de farmàcia, que foren lligides, acordava sense cap dubte votar negativament a la concessió del títol.

A partir d'aquestes dates, la dura línia sindicalista no tardaria massa en deixar constància de l'impuls que portava i, sobre tot, de la incompatibilitat entre el Col·legi i el Sindicat de Farmacèutics de Catalunya.

A petició de 25 farmacèutics, membres del sindicat, feta en temes extraordinàriament explícits, el 20 de setembre de 1933 el president Fabregat convocaria els farmacèutics de la província per assistir a una assemblea que se celebraria el 2 d'octubre, amb 117 assistents. Dos punts foren els que s'acordaren: notificar que no es repartirien unes conferències impreses fetes en el Col·legi (200) i plan-tejar un vot de censura a la presidència.

Enfront del vot de censura, motivat per les pressions farmacèutiques sindicalistes, tota la junta de govern es va fer solidària amb el president Fabregat i amb la seva gestió. La presentació del vot la va fer Vilar, el qual va actuar en nom de la junta del sindicat. La protesta, però, presentada per Pagès Maruny, fa sospitar que l'acció va obeir a un pla ben madurat. La proposta, acceptada pels assistents després d'haver-se retirat el vot de censura, aconseguia que la junta de govern presentés la seva dimissió i que es nomenés una comissió gestora.

Aquesta comissió convocava una assemblea el dia 22 d'octubre de 1933 on es donava a conèixer una candidatura que, aprovada per aclamació, oferia als farmacèutics barcelonins un front compacte davant l'enemic que, deien, havien de vèncer (201).

La junta elegida ho havia estat d'acord amb el Col·legi Local, el Sindicat de Farmacèutics de Catalunya i l'Associació Catalana de Farmacèutics Sanitaris i d'Assistència Pública i amb ella es tancava la darrera etapa del Col·legi Oficial de Farmacèutics de la Província de Barcelona, creat l'any 1898.

Pocs dies després, el 29 de novembre de 1933, era declarat vigent l'estatut del Col·legi de Farmacèutics de Catalunya (202) amb la qual cosa s'iniciava un nou període amb l'inici d'aquest Col·legi, període durant el que s'oferirien noves possibilitats per als farmacèutics catalans.

201 - A.H.C.F.B., Libro Actas Juntas Generales, 6.6.1926/2.10.1933, full mecanograf.

202 - "Butll. Of. de la Gen. de Cat." (1933) 131; 1226.

XXVI

**COL·LEGI DE FARMACÈUTICS
DE CATALUNYA**

A bans que a Catalunya s'apliqués l'Estatut, la problemàtica sanitària farmacèutica era força caòtica. Si s'ha de parlar de sanitat no podem deixar aïllada la medicina. Si s'ha de parlar de farmàcia no es pot ignorar que aquesta forma part d'un context general de molta complexitat que no permet oblidar moltes altres realitats socials i polítiques d'un pes específic considerable, tot i que semblin alienes al que ens interessa.

Creure que el succeït a la farmàcia catalana després de l'any 1931 ho fou des del moment que començà a funcionar l'Estatut és un error. L'existència d'uns condicionaments històrics anteriors influïren negativament sobre els possibles canvis que aquella nova ideologia política podia aportar a la farmàcia.

Cal tenir present que a final del segle XVIII, amb la ruptura de l'estructura gremial, la farmàcia catalana va rebre un cop fort. La industrialització no es va produir en la farmàcia com es va produir en altres camps de l'activitat del poble català. Molts dels homes de la farmàcia, principalment a començament del segle XIX, homes de vàlua, bons químics, sense deixar l'activitat de farmacèutic tradicional, es dirigiren cap a altres camps industrials en els quals la química és altament necessària. Malgrat això, no es va saber trobar una empena ni una aplicació de capitals per tal d'industrialitzar el medicament. A més, des de l'estranger plouen medicaments envasats sotmesos a procediments d'introducció ferotges. El nombre limitat de farmàcies en les grans ciutats de Catalunya, condicionades a un gremialisme, és un fet sobrepassat. Una competència comercial descarnada va enfonsant gradualment el farmacèutic en un constant desconcert. Durant tot el segle XIX els farmacèutics demanen a l'Administració, com a remei als seus mals econòmics i com a solució miraculosa, el retorn a la limitació de farmàcies, propi de l'època gremial i aleshores justificat per un entorn històric molt diferent. Malgrat tot, la història no torna enrera i la panoràmica és força descoratjadora.

Durant tot el segle XIX els marges de benefici dels farmacèutics, les competències econòmiques, l'estat caòtic de la sanitat, l'incompliment de les lleis, determinades reivindicacions dels dependents de les farmàcies, la pressió del medicament envasat, les farmàcies cooperatives, els progressos de la química, l'àmplia difusió de la medicina preventiva, l'actitud defensiva del farmacèutic en la seva botiga que el porta a envasar les seves fórmules magistrals, les grans farmàcies amb els grans stocks de medicaments, són, entre altres, la major part dels problemes que omplien revistes i publicacions professionals fins al darrer full. El farmacèutic, com diuen en castellà, "clama al cielo" per la seva dissort. Tot és inútil. La realitat és que la seva funció és discutida, però menys del que ell creu.

Sota aquestes pressions es mourà el Col·legi Oficial Provincial. I el naixement del Col·legi de Farmacèutics de Catalunya en recollirà les seqüeles.

Per decret de la Generalitat de Catalunya, el 19 de desembre de 1932 era nomenat el Consell de Governació i Sanitat i, pocs dies després, el 24 de gener del 1933, es reestructurava el Govern de la Generalitat, quedant Governació independent de Sanitat, constituint-se el Departament de Sanitat i Assistència Social, al front del qual hi figurava Josep Dencàs Puigdollers.

El malestar que en el Col·legi Oficial de la Província de Barcelona s'havia anat incubant donà com a resultat més espectacular la creació del Sindicat de Farmacèutics de Catalunya. Però la caiguda de la junta de govern el 2 d'octubre de 1933 tenia els antecedents en aquell 19 de desembre de 1932 atès el seu transcendental contingut polític (1).

Esperant la llei de Sanitat de Catalunya, estructuració bàsica definitiva, es decretaven 10 articles. Segons l'article 5è, els Col·legis Oficials serien substituïts per un sol organisme propi de cadascuna de les branques sanitàries, quedant les juntes fins al moment existents constituïdes en ponències, que en el termini de 30 dies havien d'aportar un projecte d'estatuts principalment fonamentat en una articulació que tingués obligadament en compte determinats aspectes professionals (2).

El 29 de novembre de 1933 era declarat vigent l'estatut del Col·legi de Farmacèutics de Catalunya, constituït per XV capítols (3).

Malgrat que, en línies generals, la major part dels farmacèutics barcelonins esperaven amb certa reserva la nova legislació catalana sanitària que obligadament havia d'imprimir les característiques al nou col·legi, un fet evident és que va existir un nucli de farmacèutics que, enfront de la irreversibilitat de la situació, posà el màxim d'interès en estructurar el millor possible les normes que havien de regir el nou col·legi. Aquest grup, malgrat no estar totalment format per individus massa identificats amb el nou sistema polític, es preocupà seriosament d'intentar millorar aspectes importants professionals i buscar una més gran unió i compenetració entre els farmacèutics catalans, i és evident que la creació del Col·legi de Farmacèutics de Catalunya, després d'un llarg període de desorientació, va fer concebre força il·lusions i esperances a l'estament farmacèutic barceloní i, per extensió, a tota la regió catalana, especialment després de la interpel·lació del diputat socialista Comorera al Parlament de Catalunya durant la sessió del 21 de juliol de 1933 i que, després d'escoltada, pocs dubtes deixava als farmacèutics i als laboratoris sobre la força de determinades corrents polítiques. Aquesta interpel·lació arribaria a mans de tots els farmacèutics catalans tramesa pel Sindicat de Farmacèutics de Catalunya i no precisament pel Col·legi.

- 1 - El 24 de maig de 1933, per decret de la Presidència, per a la implantació de l'Estatut es decretà el traspàs de funcions i serveis de sanitat interior, el qual apartat R) preveia l'organització i règim de les professions sanitàries. L'apartat U), article 3r, establia l'existència d'un funcionari d'enllaç entre la direcció General de Sanitat i els Serveis Sanitaris Autònoms. Traspassades a la Generalitat les atribucions legislatives i executives referents a la sanitat interior, en virtut de l'Estatut de Catalunya (art. 5è, ap. 5; art. 11è, ap. d, i art. 13) passaven a la Generalitat els serveis sanitaris encomanats a la Direcció General de Sanitat del ministeri de Governació.
- 2 - a) el compliment de les lleis orgàniques de l'exercici professional i normes deontològiques; b) registre de títols i residències; c) assessorament dels tribunals de justícia; d) relacions amb organismes similars de la República i de l'estranger, des d'un punt de vista professional i científic; e) persecució de l'intrusisme; f) certificats facultatius; g) arbitris dels professionals.
- 3 - "But. Of. de la Gen. de Cat." I (1933) 668-669 i 697-698, i 131 (1933) 1226.
El reglament interior del col·legi fou aprovat pel conseller de Sanitat Josep Dencàs, per ordre del 7 de maig de 1934.

Els diferents apartats del reglament interior del Col·legi Oficial de Farmacèutics de Catalunya, si ens situem a l'època, avui ens ofereixen la magnífica perspectiva d'un fragment de legislació farmacèutica conscient i acurada i una apreciable visió de la problemàtica professional, tot i amb els defectes que s'hi puguin trobar, superant àmpliament i generosa, tant en perspectiva com en qualitat, tot el que en aquest sentit es faria posteriorment a l'any 1933. Gran part de l'estructurat per a Catalunya pel que fa a organització farmacèutica, en voler-ho copiar amb caràcter general a tot Espanya a partir de gener de 1938, però amb una imprompta política totalment oposada a la de la Generalitat, havia de resultar un fracàs, ja que no es volia entendre el fet diferencial propi de la mentalitat, de la cultura i de la concepció de vida catalana, ni uns conceptes que acceptaven bàsicament l'existència de diferents camps d'interès que civilitzadament havien de conviure en qualsevol lloc habitat per homes de bona voluntat.

El trasplantament a tot Espanya, el 12 de gener de 1938, d'una idea similar, estructural i mixtificada, de l'aplicada a Catalunya amb el Col·legi Oficial de Farmacèutics de Catalunya no fou ni més ni menys que un acte de control polític que frustrà tot el que de positiu aquella podia tenir.

Un dels punts nous del reglament interior del Col·legi de Farmacèutics de Catalunya fou el de la limitació de farmàcies, però en no poder-se estructurar definitivament unes bases econòmiques d'amortització per manca de mitjans, a la llarga mostrà que aquesta fou una de les fallades principals que neutralitzà els aspectes positius que es podien aportat des d'un punt de vista social i de millorament a la farmàcia, ja que després de la guerra derivà cap a una limitació basada en la distància, i la limitació que es pretenia, inspirada en noble finalitat -deien-, al començament produí un augment del nombre de farmàcies. Alguns dels que es creien més espavilats començaren a buscar locals a distància, muntaren una farmàcia amb l'indispensable i als 6 mesos venien els drets amb bons guanys (4), fins arribar a una especulació beneficiada per immobiliàries i individus sense massa escrúpols.

La vida del Col·legi Oficial de Farmacèutics de Catalunya, atès el procés de la guerra civil, durà aproximadament uns 3 anys i, amb l'excepció de la implantació de la limitació i dels periòdics contactes mantinguts entre les quatre províncies catalanes, poc va poder assolir ja que la seva tasca es va veure extraordinàriament frenada per la pugna mantinguda amb el Sindicat de Farmacèutics de Catalunya a causa de les farmàcies cooperatives impulsades per les peticions dels obrers, problema ja conegut, i també perquè el Col·legi va haver d'esquivar contínuament el criteri que imperava en la ment d'algun conseller de la Generalitat que considerava com a única solució al problema del medicament la col·lectivització de les oficines de farmàcia.

4 - Gavalda, R., Breves memorias para discernir cuarenta años de vida farmacéutica en el Colegio de Barcelona, desde el año 1920 al año 1960. (Barcelona, 1972) (mecanograf.) 27 pp; 14

El 21 de desembre del 1933 es constituïa a Barcelona la Delegació Comarcal de Barcelona, subjecta a les normes de l'estatut del 29 de novembre del mateix any. A aquesta sessió fundacional hi assistiren tan sols 62 col·legiats, sent Joan Morell el president de l'assemblea. Un dels primers punts abordats en aquesta assemblea, i que se superà favorablement, fou la conveniència, o no, de la continuació de l'antic Col·legi de Farmacèutics de Barcelona, o Col·legi Local, del qual ja hem tractat àmpliament.

És també en aquesta assemblea que s'aprecien certes actituds que ens mostren l'existència d'un recel enfront la creació del nou col·legi, tot i que aquest venia a significar l'inici d'un organisme amb noves possibilitats de constituir quelcom de coherent i que, de funcionar degudament -la hipòtesi era vàlida- podria esdevenir una apreciable força dins la sanitat catalana, amb el conseqüent prestigi professional.

Un farmacèutic, Ainaud, considerava que l'acceptació del primer article de l'estatut (5) era una "enormitat" i que, per tant, s'havia d'adoptar una actitud obstructiva. Un altre farmacèutic, Formiguera, que compartia aquesta opinió, afegia que s'havia de protestar enèrgicament per la imposició i la dictadura que sobre ells s'exercia (6).

Era cert que les normes per a la confecció de l'estatut del Col·legi Oficial de Farmacèutics de Catalunya les havien donat els organismes de la Sanitat de la Generalitat, però no era menys cert que a la petició del Govern català perquè es confeccionés un reglament col·legial interior s'havia contestat seriosament amb la seva redacció, havent-hi intervingut farmacèutics de les quatre províncies catalanes. Sobre aquesta base, a la Generalitat s'havien redactat els estatuts definitius, la qual cosa, tot i que significués la lògica intervenció de l'Administració catalana que va servir de base a les afirmacions d'Ainaud i de Formiguera, aquestes no tenien excessiva consistència (7).

No hi ha dubte que la Generalitat no podia desestimar les peticions de les cooperatives i, estant dins de la seva política reorganitzar la sanitat catalana i, per tant, la farmàcia, resultava molt difícil compaginar aquelles peticions enfront l'existència d'un "status" professional farmacèutic tradicional en que el farmacèutic era el propietari de la farmàcia i tenia un benefici sobre el preu del medicament, màxim si tenim en compte que el clima existent entre els obrers tampoc era

- 5 - Art. 1r. Es constitueix, amb caràcter oficial i obligatori, el Col·legi de Farmacèutics de Catalunya, al que hauran de pertànyer tots els farmacèutics que exerceixin la professió en el territori de la Catalunya Estricta.
- 6 - Afirmacions molt sorprenents que ens poden fer recordar que durant la Dictadura de Primo de Rivera no consten en la documentació consultada expressions similars. I més sorprenent resulta encara, confirmant aquest extrem, que a l'assemblea s'afirmés que si com a professionals sanitaris no podien adoptar actituds de protesta, també es deia que s'acabava de sortir d'un Col·legi Oficial, referint-se al Col·legi Oficial de Farmacèutics de la Província de Barcelona, que seguint el criteri del farmacèutic Formiguera va ser imposat com l'actual, no produint-se aleshores cap protesta.
- 7 - Sobre aquests criteris és important veure: Jordi, R., ACFO, un grupo. op.cit.; 63-82 i 78; 37-62.

propici a l'acceptació de camins diferents als que reivindicaven a través de les seves cooperatives.

No hem d'oblidar mai que si durant la segona part del segle XIX es constituïen cooperatives i mútues de consum i de treball era perquè les societats de resistència estaven prohibides als obrers. Per això, tant al nostre país com en altres països europeus, aquelles associacions obreres foren la reacció contra les condicions de treball imposades pel capitalisme sorgit de la revolució industrial. I bona prova d'això és que ja l'any 1870, en el 1r Congrés Obrer de Barcelona, si els anarquistes s'interessaven per les cooperatives era per introduir en elles la seva propaganda (8), la qual cosa no evitaria que amb el temps la idea pogués evolucionar i seguir un camí independent i de gran tradició a Catalunya.

A l'assemblea del 21 de desembre es parlà de cooperativisme. Es va dir que era un producte del temps, que tothom el volia defensar i difondre i que, per tant, s'havien de concedir una sèrie de reformes com era el reconeixement de l'obligació del servei personal del farmacèutic, creient que havia quedat compensada la destrucció de l'esmentat principi, perquè per als farmacèutics tenia molta més importància que fos el farmacèutic qui exercís, encara que la farmàcia no fos seva, que no que la farmàcia fos d'un farmacèutic però que hi exercís algú que no tingués títol. Alguns dels reunits tenien clar, pel que feia a l'intrusisme, que en la realitat havia fracassat el reconeixement del principi de la propietat de la farmàcia (9).

El veritable problema plantejat als farmacèutics catalans era el derivat de la política seguida per la Generalitat i que, evidentment, podia beneficiar als cooperativistes obrers, però en defensa dels seus interessos els farmacèutics no podien, ni volien, restar impassibles quan se'ls acostava seriosament una alteració de l'"status" professional, tot i que amb el nou reglament el gran handicap que tenien els anteriors col·legis quedava superat per les característiques d'aquest, ja que posseïa poders legislatius, executius i judicials que, sense ser suprems, com era lògic, significaven un avanç llargament sospirat i, malgrat que el reglament presentava alguns punts que no agradaven massa als farmacèutics, era possible modificar-los per la via legal en un règim polític que ho permetia.

Eleccions i estructura de govern per a la farmàcia catalana

A final d'any ja s'havien celebrat les eleccions per a la constitució de les respectives delegacions comarcals que, reunides el 27 de desembre de 1933, determinaven com s'havia de constituir l'òrgan col·legial suprem, o Consell General del Col·legi Oficial de Farmacèutics de Catalunya (10).

8 - Pérez Baró, A., *Historia de la cooperación catalana*. (Barcelona, 1974) 242 pp: 33.

9 - A.H.C.F.B., Col·legi de Farmacèutics de Catalunya. *Llibre d'Actes. Assemblees Generals*, 21.12.1933/16.10.1938. Delegació Barcelona; 5 i 6.

10 - El 12 de gener de 1934 es feia a Barcelona l'escrutini dels vots procedents de les diferents delegacions per tal de designar els càrrecs de president i secretari del Consell General que quedaria constituït el 26 de gener de 1934. Aquest Consell General quedava, per la seva banda, format per una permanent i pel ple. La permanent estava formada pel president, el secretari i un individu de cada delegació pertanyent al Consell i nomenat per la respectiva junta per a cada reunió.

Constituint ja l'organisme rector del Col·legi Oficial de Farmacèutics de Catalunya, una de les primeres providències que s'adoptaven era continuar fins el mes d'octubre amb el mateix règim seguit fins aleshores entre els farmacèutics catalans i la "Unión Farmacéutica Nacional", mantenir la subscripció de la publicació de l'esmentada U.F.N., "La voz de la Farmacia", i estudiar així mateix les noves orientacions a seguir, mostrant-se així l'acusat sentiment autonomista que existia entre els directius del col·legi (11).

Mals d'ahir, mals de sempre

Els clàssics problemes s'havien de plantejar, però a la llum de noves circumstàncies polítiques. A mitjan 1934, el 12 de juny, s'argumentava que la retribució del farmacèutic no es podia deixar a criteri de cadascú, ja que es considerava que la lliure concurrència de preus no era res més que la "**guerra de tots contra tots**" i que, per tant, s'havia de fer una regulació de normes, assegurant el seu compliment, i assolir normes reguladores de la part mercantil professional. L'experiència havia demostrat que les èpoques de més desenfrenada concurrència coincidien amb les èpoques de major decadència, aplanament i fins i tot embrutiment i paralització científica de la farmàcia (12). Per tant, les tarifes que havien de regir calia que fossin suficients per cobrir les despeses i remunerar el treball, però amb un marge prudencial d'elasticitat per a no rebassar un màxim just que descartés tota temença de monopoli i de confabulació, i que fossin acceptades per les autoritats públiques. També es considerava que, d'acord amb el que preveia el reglament, s'havia d'establir un règim de favor en pro de les classes obreres agrupades en mutualitats i cooperatives.

Aquestes afirmacions no impedièn, però, que s'apuntés que a Catalunya les cooperatives sanitàries, més que a una finalitat social o a una necessitat real, obeïen a finalitats polítiques.

Tanmateix, si bé els plantejaments que es feien els assistents a l'assemblea abundaven en els termes comuns que durant anys venien portant la intranquil·litat als farmacèutics, també, malgrat el desacord existent en l'activitat tradicional, aquests plantejaments, sense ser nous, venien a significar noves possibilitats per tractar amb el govern autònom de la Generalitat i arribar a unes plataformes dialèctiques aptes per començar una evolució de la qual s'estava molt necessitat. Això, en part, també es posa en evidència en valorar el que venia a significar l'establiment d'una limitació de les oficines de farmàcia.

Però, darrera d'aquestes consideracions s'amagaven moltes preocupacions pel que s'apropava per al sector farmacèutic constituït per les farmàcies. En

11 - En el terreny econòmic, es decidia que fins que el col·legi no tingués bens propis, la Delegació Barcelona sufragués les seves despeses per a liquidar-ho el seu dia. Es nomenava també una ponència perquè confeccionés el reglament intern del col·legi, intervenint-hi farmacèutics exercint diferents activitats professionals i dos representants de la Unió de Laboratoris.
(vegeu: A.H.C.F.B., Col·legi de Farmacèutics de Catalunya. Llibre d'Actes. op.cit.; 31).

12 - Id.; 31.

aquells moments encara no s'havia arribat a uns contactes el suficientment coherents entre farmàcies, majoristes i productors d'especialitats farmacèutiques per adoptar una actitud que, d'acord amb les peticions de les cooperatives, pogués anar pel camí pretès per la Sanitat de la Generalitat i es comprèn que els farmacèutics mig veiessin el perill ja que de no afrontar-se la situació a través del Col·legi, amb tots els seus inconvenients, el sector més dèbil, que continuava sent la farmàcia, podia portar la pitjor part econòmica en no ser aquesta l'autèntica font original del medicament, que ja s'havia desplaçat cap els productors d'especialitats.

Per tal de situar-nos millor, és convenient valorar el punt de vista dels propietaris de laboratoris i productors d'especialitats farmacèutiques quan es tractava col·lectivament dels descomptes a fer en benefici dels obrers agrupats en cooperatives. Aquests deien que si els descomptes eren precisos pels necessitats, els fabricants estaven disposats a col·laborar en quants treballs fossin necessaris per beneficiar a tothom, però que en les especialitats calia que es mantingués el preu perquè es tractava d'una qüestió de marca i per al seu sosteniment es podien invocar precedents jurídics (13), la qual cosa volia dir, amb molt fines paraules, que la reducció de preu a benefici de les cooperatives havia de recaure sobre un altre sector que no fos el productor. Aquesta òptica és la que s'aniria perpetuant tot al llarg dels anys, fins adquirir la suficient força en el nostre temps, durant el qual, davant de l'Administració pesaren més els productors de medicaments que no pas els farmacèutics en mancar aquests d'organismes professionals forts i decidits.

D'altra banda, es respirava que no tots els components de les cooperatives eren realment obrers, existint una actitud clarament hostil a la ideologia de la Generalitat per part dels farmacèutics i industrials que podien sentir la pressió d'intervencionismes.

Es pot afirmar que pràcticament la primera meitat de l'any 1934 va estar dedicada a l'organització i posada en marxa de l'òrgan col·legial i a les gestions fetes prop dels farmacèutics vinculats amb el medicament industrialitzat (14).

També es prengueren altres mesures encaminades a l'ordenació de tarifes obligatòries, de tipus deontològic, sobre la constitució de l'Associació Catalana de Farmacèutics Sanitaris d'Assistència Pública, celebrant-se amb satisfacció l'a-

13 - Id.; 34.

14 - A partir del 17 de juliol de 1934 s'entrava de ple en els plantejaments forçats per les entitats cooperatives i mutualistes, quan el Consell General autoritzava al seu president i al seu secretari perquè, juntament i d'acord amb el conseller d'Economia de la Generalitat, nomenés una ponència perquè el col·legi pactés amb les esmentades entitats la prestació dels serveis farmacèutics. (vegeu: Llibre d'Actes Col·legi de Farmacèutics de Catalunya. Junttes de Govern. Consell General, 27.12.1933/2.7.1936; 24).

Sobre aquesta qüestió es centrarien les discrepàncies, de manera ja marcada, entre el Col·legi i el Sindicat de Farmacèutics de Catalunya, com es pot veure en el corresponent capítol. El mes d'agost el col·legi donava compte d'haver contractat el subministrament de fórmules i especialitats farmacèutiques amb la societat Acció Mutua d'Obra d'Equitat Social.

plicació de sancions a aquells farmacèutics el comportament dels quals era poc digne i l'actitud adoptada contra el curanderisme (15).

A final d'agost de 1934 la directiva del Consell demanava la col·laboració de tots els farmacèutics, sent obligat, en relació a la campanya antivenèria endegada per la Sanitat catalana, cursar el 15 de setembre les oportunes advertències als farmacèutics perquè s'abstinguessin de recomanar medicaments o fer tractaments relacionats amb aquestes malalties i que tan sols facilitessin, quan la petició fos verbal i concreta, medicaments autoritzats per la Direcció General de Sanitat (16). Amb això de nou es posa en evidència que l'intrusisme farmacèutic en relació amb els metges també era un altre factor a tenir en compte per valorar en la seva totalitat el panorama sanitari.

La rebel·lió dels farmacèutics de Sants

També registrem per aquesta època la constitució a Sants d'una associació farmacèutica coneguda amb el nom d'A.C.F.O. (Associació Cultural de Farmacèutics de l'Oest) i que, adoptant unes actituds similars a les adoptades pel Sindicat Farmacèutic de Catalunya, tindria un apreciable pes específic durant els seus primers temps, servint-nos per comprendre que, en línies generals, l'estament farmacèutic català ja veia amb suspicàcia les corrents polítiques que pressionaven sobre la farmàcia i les pressions econòmiques sobre el medicament.

L'actitud d'A.C.F.O., que obeïa primordialment a la qüestió de les farmàcies cooperatives i a les competències o lluites mantingudes al voltant dels preus dels medicaments, pressionava constantment al col·legi perquè declinés els seus poders davant la Generalitat de Catalunya i assolís -així ho creien, equivocadament- una llibertat d'acció absoluta per lluitar contra les farmàcies cooperatives per tots els mitjans. Al mateix temps, buscava *quelcom similar a una aliança amb el Sindicat de Farmacèutics de Catalunya i amb els farmacèutics pertanyents a la C.R.I.F. (Comisión Reguladora de Intereses Farmacéuticos)* (17). El Col·legi, tot i que comprenia molt bé que en aquells moments existien circumstàncies i fets irreversibles, procurava per tots els mitjans legals la màxima neutralització de les farmàcies cooperatives, estant molt més adaptat a les circumstàncies que no pas els qui estaven radicalment en contra les corrents històriques i socials que apuntaven ja, molt clarament, a la implantació d'una Assegurança Obligatòria de Malaltia.

15 - Sobre aquest últim problema, el delegat lleidatà, Isanta, afirmava que Barcelona era un cau de curanderisme, primordialment dins la classe mèdica en relació amb apotecaris. Que era un problema que havia d'enfocar-se de cara, encara que passés el que digué el Quixot "*cuidado Sancho que topamos con la Iglesia*".

(El consell havia creat les seccions: repressió de l'intrusisme, prestació de serveis, deontologia, horaris, tarifes, distribució i amortització de farmàcies i cooperatives).

16 - Circular del Consell General del 29.8.1934 i circular del Col·legi Oficial de Farmacèutics de Catalunya de 15.9.1934.

17 - Sobre la C.R.I.F., vegeu: Jordi, R., Fracaso de un frente. op.cit.; 37:44.

Davant les pressions d'A.C.F.O., el col·legi argumentava que les prerrogatives que assistien a les entitats obreres per establir farmàcies cooperatives no es podien ignorar ja que eren una realitat legal que recollia les aspiracions del proletariat català; creient, per tant, que era missió del col·legi adaptar aquestes entitats a la concreta satisfacció dels seus objectius estrictes, evitant el possible perill que el funcionament d'una organització tutelar de caràcter obrer significués un abús invasor d'òrbites no sols professionals sinó higièniques i sanitàries, havent-se de procurar donar al mateix temps al Col·legi de Catalunya una orientació cap a fórmules defensives i protectores de la professió en el seu aspecte integral (18). Per aquests motius l'actitud dels farmacèutics de Sants es considerava totalment improcedent, assenyalant-nos una polarització dels sentiments anticol·legi que ja s'havia posat de manifest a través de les manifestacions de membres del sindicat i de certes actuacions quan el Col·legi de Catalunya s'havia creat (19). Hem de tenir en compte, però, que tot i que l'actitud adoptada per A.C.F.O. significués per la major part dels farmacèutics de Sants una actitud radicalment defensiva, econòmicament parlant, hem de saber veure que si la resistència i oposició enfront del col·legi era apreciable, els faltaven argumentacions de suficient pes per donar suport a aquest enfrontament amb els criteris soci-econòmics d'alguns sectors del govern de la Generalitat.

Augmenten les discrepàncies Col·legi-Sindicat

L'aparició en el Butlletí Oficial de la Generalitat d'una ordre derogant per a les cooperatives l'article 45 del reglament intern del col·legi (20), amb les lògiques preocupacions d'aquest, motivà l'enverinament de les relacions entre el col·legi i el sindicat, ja que el primer va trametre una circular a tots els farmacèutics catalans que només va servir per aguditzar les hostilitats entre ambdues entitats en no tenir en compte els del sindicat que el col·legi intentava encarrilar assumptes com l'aprovació del contracte de prestació de serveis entre els farmacèutics de Canet de Mar i la cooperativa de la localitat i l'inici de gestions amb la Generalitat perquè es deixés sense efecte l'ordre del 4 d'agost de 1933, de l'ex-conseller Dencàs, sobre el preu dels medicaments. I tot i que en aquesta

18 - A.H.C.F.B., Llibre d'Actes Col·legi de Farmacèutics de Catalunya. op.cit.; 40.

19 - "El Rest.Fico." LXXXIX (1934) 17; 461-464.

20 - Ordre: "Vista la consulta que formula la cooperativa Sanitaria "Farmàcia Mutualista", d'Igualada, respecte a les Farmàcies Cooperatives els és aplicable el que disposa l'art. 45 del Reglament Interior del Col·legi de Farmacèutics, aprovat per Decret del 7 de maig d'aquest any; "D'acord amb la Llei de Cooperatives, i vist l'informe emès pel Consell superior de la Cooperació.

"He resolt: Les farmàcies Cooperatives són exceptuades de les limitacions establertes en l'art 45 del Reglament Interior del Col·legi de Farmacèutics, restant, però, obligades a sotmetre's als preceptes de l'Estatut del Col·legi, declarat vigent per Decret del 29 de novembre de 1933, en allò que fa referència a l'intervenció de contractes de prestació de serveis professionals i en la col·laboració del Col·legi en els expedients d'obertura de Farmàcies.

"Barcelona, 17 de setembre del 1934.

"El Conseller de Sanitat i Assistència Social.

"P.D. El Cap de Serveis de Sanitat.

qüestió el Sindicat de Farmacèutics de Catalunya va actuar conjuntament amb el col·legi, aquell estava més vinculat amb els farmacèutics de Sants i, per tant, d'A.C.F.O., que no pas amb el col·legi, l'actitud del qual, molt més moderada i real, podia portar cap a una fase més favorable per tractar de la problemàtica del moment. A causa d'aquesta tensió, el president del Consell General del Col·legi de Farmacèutics de Catalunya afirmava que amb les gestions es passava un temps que els impacients aprofitaven per rebel·lar-se, i dins de Barcelona la rebel·lió havia pres un aire tan inusitat que, amb sentiment, es considerava incapacitat per romandre ni un moment més entre ells (21).

El 13 de novembre, el mateix president deia que el president del Sindicat havia promès posar en coneixement del col·legi tots els seus propòsits i plans, a canvi d'una relació recíproca per part del col·legi. I si el col·legi havia complert escrupolosament el compromís, en canvi el sindicat n'havia prescindit, publicant un full ple d'inexactituds que, tendent a donar importància al propi sindicat, rebaixava el prestigi del col·legi i produïa una desorientació dins la classe que, de no posar-hi remei, degeneraria en divisions pertorbadores.

Del 4 d'agost de 1933 al 6 d'octubre de 1934. Polítics perden, farmacèutics guanyen

El 4 d'agost de 1933 ja hem vist que per solucionar momentàniament el conflicte produït per la venda d'especialitats farmacèutiques, per cedir als interessos dels mutualistes, el Consell de Sanitat i Assistència Social de la Generalitat havia disposat que únicament fos el col·legi el qui tingués autorització per vendre els específics amb un 10 % de descompte. Vista la prolongada interinitat motivada pels inconvenients sorgits, s'autoritzava la venda d'especialitats per sota el preu marcat, fins que entrés en vigor la nova reglamentació de medicaments i especialitats farmacèutiques que estava en període d'informació.

Aprofitant la destitució del govern de la Generalitat, motivada per la sublevació del 6 d'octubre de 1934 a Barcelona, s'aconseguia del seu president accidental, Francesc Jiménez Arenas, nomenat per l'autoritat governativa militar,

"Josep Mestre Puig".

(vegeu: *Bull. Of. de la Gen. de Cat.*" 264 (1934); 1661 i 109 i 127 (1936).

L'article 45 del reglament del Col·legi Oficial de Farmacèutics de Catalunya deia:

"Per tal de limitar les farmàcies i establir el pla de llur distribució a tot el territori de Catalunya, el Col·legi formularà un projecte basat en:

"a) El cens de població del Municipi o agrupacions de Municipis.

"b) Les condicions econòmiques dels diversos nuclis de població i de les farmàcies establertes.

"c) Distàncies i vies de comunicació.

"Mentre no sigui aprovat el projecte, no serà autoritzada l'obertura de cap farmàcia en zones de població que compreguin menys de 3.500 habitants ni en distàncies, comptades pel camí més curt, inferiors a 250 metres des d'on hi hagi establerta una farmàcia.

"En el projecte, seran proposades les Bases econòmiques d'amortització de les farmàcies on n'hi hagi amb excés i, també, les localitats on caldrà establir-ne de noves".

l'ordre del 24 d'octubre per la qual aquest establia novament la vigència en el territori català de l'article 45 i de la totalitat del reglament del col·legi. I era el mateix president qui el 14 de desembre de 1934 tornava a establir el preu únic de les especialitats atenent les peticions del col·legi i del sindicat.

D'altra banda, l'estatut del col·legi havia influenciat en gran manera l'estatut orgànic dels col·legis de farmacèutics de la resta d'Espanya, demostrant-se, malgrat l'actitud dels sindicalistes, que l'aportació dels directius col·legiats farmacèutics catalans aplicada a un règim democràtic podia resultar bastant positiva (22).

El Sindicat no perdona

Les tensions havien arribat a l'extrem de demanar el sindicat al Consell General del Col·legi que aquest revoqués un acord que havia pres el 21 de novembre de 1934 perquè el sindicat se separés del domicili social del col·legi, especialment per la tramesa de l'abans esmentada circular i, a més, que el consell comunicqués a les respectives delegacions comarcals que veuria amb satisfacció la creació del sindicat i que, si fos precis per arribar a una concòrdia, que dimitissin el president i el secretari del consell i així mateix el president del sindicat (23).

L'insult com a argument i un escàs talent polític

El consell iniciava l'any 1935 prenent les oportunes mesures per anar perfilant millor el funcionament i ordenació del Col·legi de Catalunya, destacant-se l'inici d'un estudi per constituir un fons per a l'amortització de farmàcies amb l'establiment d'un pressupost extraordinari, projecte que es podia considerar molt avançat si és que realment anava a l'establiment d'una millor funcionalitat de les farmàcies. Però res d'això aconseguia que els partidaris del sindicat disminuïssin els seus atacs contra el col·legi. El mes de gener d'aquest any es registra un escrit de l'ex-president del dissolt Col·legi Oficial Provincial, Pla, dirigint-se als farmacèutics, i, aprofitant el motiu de sol·licitar una assemblea per dirimir totes les qüestions en litigi, no deixava de ressaltar el perill que significava no reforçar el prestigi i autoritat del sindicat, que ell qualificava com a "**pletòric d'energies sanes i santes**". Afegia Pla que, de no reforçar-se aquest prestigi, als farmacèutics els esperava el trist destí de veure's mediatitzats i anihilats per la "**baba de los gusanos inmundos de la charca pestilente**" (24). Pla, que havia oblidat el paper poc airós de la seva gestió al front del col·legi, no renunciava a emprar el seu pintoresc lèxic que res tenia que envejar al que pocs anys després -1939- seria emprat a nivell nacional. Sens dubte, fou un autèntic precursor de la dialèctica feixista hispànica en versió farmacèutica.

22 - Circular del Consell General del 20.11.1934.

23 - Id.

24 - Circular impresa del mes de gener de 1936.

Tot i que el cos col·legial català no assolí un mínim de solidesa i cohesió, les actituds adoptades pel sindicat motivaven que el conseller de Sanitat donés a entendre als farmacèutics que el govern de Catalunya veuria amb molt bons ulls una reunió entre representants del col·legi, les seves delegacions, sindicat, Col·legi Local, Montepius, Acadèmia de Farmàcia i Federació Farmacèutica, per tal de solucionar les diferències existents entre el sindicat i el Col·legi de Catalunya. De la reunió que va tenir lloc el 14 de maig tan sols en sortia un escrit, aprovat pels assistents, assenyalant el seu desig de veure complides totes les sancions imposades segons les normes estatutàries i reglamentàries a la regulació del preu de venda de les especialitats farmacèutiques, ja que, diverses vegades, sancions imposades pel col·legi havien resultat inoperants i sobreseïdes a través de tràmits legals. Això era motiu perquè algun dels directius del sindicat mantingués el seu criteri sobre la ineficàcia col·legial malgrat que, a benefici de la concòrdia desitjada per les autoritats governatives, el col·legi (25) havia dirigit un escrit al Sindicat revocant l'acord del 21 de novembre que tant l'havia ofès, aprofitant com a motiu de tal revocació la reunió del dia 14 de maig que representava, si més no teòricament, una total unió dels farmacèutics catalans.

Malgrat tot, les diferències entre sindicat i col·legi assoliren ressonància nacional quan un farmacèutic barceloní, membre de la directiva del sindicat i delegat de la "Unión Farmacéutica Nacional", manifestava davant tots els col·legis espanyols reunits en la U.F.N. que el president del Consell del Col·legi de Farmacèutics de Catalunya no representava res a Catalunya i que la delegació, amb independència del propi consell, volia formar part de la U.F.N. en contra del sentit autonomista mostrat per la suprema directiva del col·legi català. Aquesta greu afirmació motivava que el representant del col·legi de Pontevedra, en la U.F.N., demanés àmplia informació per a tots els col·legiats espanyols (26), registrant-se, a més, un cert recel en algun col·legi no català enfront dels farmacèutics catalans, tal com va succeir en el de Santander, la qual cosa realment mostrà una pobra visió política.

Posicions irreductibles

La lluita del sindicat contra el col·legi ho era a tots nivells. Això es posava en evidència a les assemblees de la Delegació Barcelonina. En l'assemblea del 26 de febrer de 1935 (27), després de guardar memòria a Josep Fabregat, mort el dia 25, membres del Sindicat acusaven a la junta directiva d'haver donat a conèixer el reglament molt tard i, encara, després de ser aprovat. Afirmaven també que

25 - A.H.C.F.B., Llibre d'Actes Col·legi de Farmacèutics de Catalunya. op.cit.; 68.

26 - Id.; 68-70.

27 - A.H.C.F.B., Col·legi de Farmacèutics de Catalunya. Llibre d'Actes. op.cit.; 38.

tota l'autoritat quedava en mans del consell que, havent rebut la seva raó de ser de l'assemblea, resultava que aquesta estava en un pla inferior (28).

La junta del Col·legi de Farmacèutics havia de fer front a diferents pressions que limitaven en gran part les seves possibilitats. Si per una banda havia d'aquantar les escomeses del sindicat, també havia de fer front a la situació general plantejada per les farmàcies de les cooperatives. També alguns farmacèutics, que ja s'havien distingit per adoptar dures posicions a l'època del primer Sindicat Farmacèutic barceloní, continuaven persistint en aquesta línia, complicant així les relacions intercol·legials (29).

Si a aquest ambient hi sumem també l'actitud d'altres elements que, tot i que més moderats, no es mostraven satisfets amb alguns dels articles del reglament (32, 46, 47 i 49), és fàcil comprendre que la gestió de govern de la junta no fos massa reconfortant ja que, a més, oferia un clima que projectava a tota Espanya les diferències existents entre el col·legi i el sindicat que feia témer als col·legis de farmacèutics no catalans les possibles repercussions del cisma que consideraven existia a Catalunya. En realitat, tal cisma no era res més que una radicalització adoptada pel sindicat davant del mateix problema, actitud a vegades amb matisos pintorescs (30).

En aquestes condicions, la tasca de la junta de govern i del consell no era fàcil. A més, en un ambient on es debatien els interessos econòmics de tots i no estant disposat el sindicat a afliurar davant les pressions per reduir els preus dels medicaments, també suraven aquelles actituds de millorament personal que frustraven una possible entesa entre col·legi i sindicat. Tampoc hem d'oblidar que la quasi totalitat dels farmacèutics eren conservadors i poc amics de modificacions, ja que, d'altra banda, les tendències i criteris que existien a la Generalitat sobre el medicament podien lesionar econòmicament, i de consideració, i no es podia

-
- 28 - Evidentment, l'estructura del Col·legi de Farmacèutics de Catalunya era autoritària, però partia d'unes normes donades en principi per la *Conselleria de Sanitat i Assistència Social*, la qual cosa venia a significar la plasmació del centralisme barceloní davant les altres províncies catalanes, sempre millor tolerat -encara que no dissimulat- que el que pogués venir de Madrid. No ha de passar per alt, però, que si aquest autoritarisme l'havien adoptat els propis farmacèutics dins d'unes directrius ja donades, en res desdeia d'una idiosincràsia sempre tendent a un autoritarisme col·legial. Aquest autoritarisme cal entendre seria ben vist pel "Consejo" de Madrid posteriorment a l'any 1939.
- 29 - A ells es culpava que a l'assemblea del dia 26 de febrer de 1935 assistissin agents de l'autoritat governativa, per creure els d'aquest grup que podien ser maltractats de paraula o d'obra. També a partir de 1958 és freqüent la presència d'agents governatius a les assemblees.
(vegeu: A.H.C.F.B., Col·legi de Farmacèutics de Catalunya. Llibre d'Actes. op.cit.; 51).
- 30 - Amb motiu de la sol·licitud d'una assemblea per farmacèutics pertanyents a les Delegacions Barcelona i Barcelonina, aquests assenyalaven que, cas de no ser ateses les seves peticions, la sol·licitud seria traslladada al conseller de Sanitat de la Generalitat. Quan el president de la Delegació Barcelona mostrava als peticionaris la manca d'alguns requisits formals a la petició, membres del *sindicat foren els qui, en finalitzar l'entrevista amb l'esmentat president*, afirmaren que la guerra entre el sindicat i el col·legi quedava declarada; actitud aquesta bastant histriònica en uns moments que el col·legi, junt amb el secretari del conseller de Sanitat del govern de la Generalitat, estaven projectant les bases regulant la prestació farmacèutica als obrers.
(vegeu: A.H.C.F.B., Llibre d'Actes Col·legi de Farmacèutics de Catalunya. op.cit.; 86).

esperar tampoc que els farmacèutics inclosos en la societat espanyola fossin apòstols del medicament.

Amb tants fronts a cobrir, la major part d'ells de reraguarda, és explicable que la junta de la Delegació Barcelona presentés la seva dimissió el 18 de juliol de 1935, considerant-se incapaç d'unir els farmacèutics barcelonins en un objectiu únic.

Evidentment, en un temps de total transformació, amb una desarticulació d'objectius i en un clima social i polític on el concepte clàssic de farmàcia sofria fortes empentes, i sense haver-se pogut resoldre la incúria del propi país -no ens referim únicament i exclusiva a Catalunya- ni l'intrusisme, ni l'accés a l'oficina de farmàcia, i amb un apreciable bagatge picaresc, no podia iniciar-se cap empresa que necessités d'una confiança i d'un suport continuat, amb l'esperança d'aconseguir un mínim èxit, si no s'abandonaven prèviament moltes postures irreductibles clàssiques de l'estament, brutalment individualista, i l'administració de l'Estat espanyol no es decidís a actuar seriosament al servei dels ciutadans.

És per això que no resulta sorprenent que en uns moments en que l'estament farmacèutic català podia tenir, i de fet tenia, audiència i porta oberta per tractar les seves qüestions amb el Govern de la Generalitat, no es pogués oferir una actitud congruent. Bastants aspiracions no arribaren a coagular, no per la política social i econòmica seguida per la Generalitat de Catalunya, sinó per l'actitud del propi estament farmacèutic amb les seves discòrdies, ja que, a la fi, davant el Govern de Catalunya si quelcom estava en litigi era qüestions de preu, però no ho estava el farmacèutic com a professional, la funció del qual era considerada com a necessària i imprescindible per tal d'obtenir uns resultats satisfactoris a benefici de la salut pública.

Pot afirmar-se també que el Col·legi de Farmacèutics de Catalunya ja en el seu començament va tenir al seu servei alguns homes que van veure amb bastant realisme les possibilitats del sector professional farmacèutic amb oficina de farmàcia, però, en trobar-se aquests enfront d'una mentalitat poc apta per acceptar modificacions i dialogar seriosament per trobar els camins d'una pausada evolució que estava plantejada, s'invalidaren la major part dels seus intents.

Un intent per tal de ressuscitar la dictadura col·legial

La dimissió de la junta el 16 de juliol de 1935 va portar a l'enfrontament de dos candidatures. Una, amb Josep Pla al cap, l'ex-president del qual ja hem parlat, amb el suport del grup sindicalista. L'altra, amb Antoni Borrell al cap, amb el suport del grup col·legial que fins aleshores havia governat el Col·legi de Barcelona i el Consell General. Però, malgrat tot, s'ha d'esmentar que les candidatures en sí no estaven formades per individus fidels a la força ideològica d'una o d'altra facció farmacèutica, sinó que ambdues comptaven amb individus més disposats a complir els buits d'una vocalia que no pas capaços de desenvolupar la part del programa que els corresponia, cas de sortir triomfants. El 20 de setembre de 1935, 176 farmacèutics votaven per escollir la junta de govern de la

Delegació Barcelona, sortint vencedora la candidatura presidida per Antoni Borrell Vigo.

Després d'aquestes dates trobem un fet bastant significatiu: el nomenament d'un assessor farmacèutic a la Conselleria de Sanitat, procedent del Consell General del Col·legi de Farmacèutics de Catalunya, nomenament que va recaure en Ramon Gavaldà Ribas. Això ofería més grans possibilitats per a l'estament farmacèutic català i el seu posterior desenvolupament en el camp de la sanitat catalana ja que era la primera vegada que en un govern legal existia un assessor d'aquest tipus. El 13 de gener de 1936 aquest nomenament era reiterat (31).

A començament del mes de novembre, no transcorreguts encara dos mesos des de la seva elecció, la nova junta de la Delegació Barcelona donava compte als seus col·legiats que novament estava en perill l'article 45 del reglament i, al mateix temps, els demanava que remetessin unes butlletes dirigides a la Conselleria de Sanitat que, amb caràcter plebiscitari, demanessin la col·laboració del conseller de Sanitat en la defensa de la limitació de farmàcies.

La situació que es vivia entre els farmacèutics catalans era motiu d'interès per als farmacèutics de les altres regions espanyoles i els condicionaments polítics derivats de l'autonomia catalana tenien la seva repercussió, la qual cosa es posa en evidència quan en la XXXIII assemblea de la "Unión Farmacéutica Nacional", celebrada a Madrid del 14 al 20 d'octubre, havia de discutir-se l'entrada o no del Col·legi de Farmacèutics de Catalunya a la U.F.N. (32).

A final de l'any 1935, època en que havien de ser renovats càrrecs en el Consell del Col·legi de Catalunya, l'esgotament d'alguns dels seus directius, conseqüència d'un constant estira i aflixa, queda palès quan el seu president, Morell, manifestava que els companys només els plantejaven conflictes i els adreçaven censures. Però, la necessitat de moure's adequadament en el terreny polític envers la defensa dels interessos professionals, portava que el mes de març de 1936 es discutís en el consell la conveniència de que fossin persones de tarannà esquerrà moderat i de prestigi professional les qui acceptessin càrrecs directius en el consell, tot i que també es valorava la tendència dels qui consideraven que el panorama polític del país podia canviar cap a la dreta.

Elegit Lluís Companys president del Parlament de Catalunya, nomenat Pere Mestre Albert conseller d'Obres Públiques i Assistència Social i Sanitària, i Josep Mestre i Puig director general de Sanitat de Catalunya, el dia 17 de març apareixia en el Butlletí Oficial de la Generalitat una ordre exceptuant novament les cooperatives de les limitacions de l'article 45 del reglament interior del col·legi, la qual cosa donava lloc a que, malgrat haver dimitit, el 18 de març Morell i Gavaldà elevessin recurs al conseller de Sanitat, amb l'esperança que

31 - Bertran Güell, F., Els serveis de Sanitat i Assistència Social de Catalunya. (Barcelona, 1936) 309 pp; 141-142.

32 - A.H.C.F.B., Llibre d'Actes Col·legi de Farmacèutics de Catalunya. op.cit.: 94.

l'article 45 fos mantingut amb tot el seu vigor, tal i com ho havia fet el 24 d'octubre de 1934 Jiménez Arenas, dissolta la Generalitat a conseqüència dels fets del 6 d'octubre.

D'altra banda, en el propi consell s'acusava la disconformitat del representant de Lleida, el qual afirmava que el president del consell no havia de ser un farmacèutic barceloní ja que la classe farmacèutica de Barcelona tenia una especial textura per matar els seus propis fills i per pensar d'una manera separatista (33).

Aquesta disconformitat coincidia amb la dimissió de Morell i de Gavaldà, malgrat que anteriorment havien estat reelegits. Gavaldà també dimitia del seu càrrec d'assessor de la Generalitat, que era annex a la secretaria del consell del Col·legi de Farmacèutics de Catalunya, iniciant-se un procés de desarticulació entre els qui havien portat el pes de la reestructuració farmacèutica que havia tingut lloc a Catalunya, desarticulació que no podem considerar aliena al resultat de les eleccions de febrer de 1936, en les quals havia vençut el Front Popular (34).

El mes d'abril de 1936 el col·legi havia aprovat el sistema de torns per al descans dominical confeccionat pel jurat mixt de farmàcies. D'altra banda, pendent la qüestió de l'ingrés del Col·legi de Farmacèutics de Catalunya a la "Unión Farmacéutica Nacional", la nova junta de la Delegació Barcelona es dirigia a la U.F.N. dient-li que tractava al Col·legi de Catalunya en termes que ofenien la seva seriositat i prestigi, i donava una impressió alarmant del tot injustificada.

El 30 de juny de 1936, 15 dies abans de començar la guerra civil, quedava constituïda la junta de govern de la Delegació Barcelona.

La guerra civil mata el Col·legi

Aquesta junta, que dirigia una salutació als farmacèutics barcelonins el dia 4 de juliol del 1936, no era una junta que es pogués titllar de "forta". Més aviat de caràcter voluntariós, heretava una tasca difícil. Quin hagués estat el resultat d'haver pogut prolongar el seu manament durant el temps estatutari? És impossible endevinar-ho. Pocs dies després, el 18 de juliol, s'obriria un nou període per al país amb l'esclat de la guerra civil.

Després de finalitzada la guerra, res del que s'havia avançat amb la promulgació de l'Estatut de Catalunya restaria en peu. L'oficina de farmàcia pública continuaria sotmesa als corrents polítics del país sense que cap d'ells conduís a una seriosa reforma de la farmàcia (35).

33 - Id.; 117.

34 - A criteri dels dimissionaris, la seva col·laboració amb el govern era pràcticament impossible pels seus sentiments oposats a la ideologia frontpopulista. Per tant, es donava pas a noves eleccions per als càrrecs de president i secretari del consell, frustrant així totalment les esperances dipositades en el nomenament de Felip Bertran i Güell, com a conseller de Sanitat, i de Fèlix Escales, per a president de la Generalitat, el mes de gener de 1936.

35 - Sobre aquest tema vegeu: Jordi, R., Porqué acordó el Colegio de Barcelona retener el pago de las cuotas al Consejo General de Farmacéuticos. "ACOFAR" XVI (1977) 136, 9:11.

Quan a Catalunya, igual que en altres parts d'Espanya, es va fer sentir tota la força del vencedor, no és necessari explicar que els farmacèutics catalans, tot i sent en la seva major part enemics dels plantejaments que en principi intentava donar a la sanitat del país el govern de la Generalitat, havent-n'hi amb un sentit marcadament addicte a la dreta tradicional espanyola i d'altres fidels a la monarquia, ni els uns ni els altres ni els de més enllà, pel sol fet d'haver nascut a Catalunya, tampoc pogueren lliurar-se de ser considerats com a ciutadans d'una estranya categoria humana que calia tractar amb el més dur rigor.

Malgrat tot, 36 anys després -i aquí es demostra el gran fracàs del règim polític implantat després de l'any 1936 a Espanya- quan el poder omnímode del cap de l'Estat sucumbiria als imperatius inexorables de la naturalesa i afloraria una altra vegada a la superfície l'esperit català, novament i com a conseqüència d'aquest sentir col·lectiu, i en un ambient molt menys propici que el que es respirava l'any 1931 amb la proclamació de la República, la tasca realitzada pels polítics de la Generalitat després de l'any 1934, i que erròniament es va creure definitivament soterrada, continuava inspirant el desig que a Catalunya la sanitat assolís una coherència que no li havien deixat assolir.

En l'àmbit farmacèutic, sota aquestes circumstàncies, el dia 13 de febrer de 1985 es mantien les primeres reunions per assolir una estructura dels col·legis de farmacèutics de Catalunya de caràcter global. Així, el 25 d'abril de 1985 es produïa la Resolució de la Conselleria de Justícia de la Generalitat de Catalunya sobre la constitució legal del Consell de Col·legis Farmacèutics de Catalunya, publicant-se la resolució en el Diari Oficial de la Generalitat el 14 de juny. En data 20 de novembre de 1990 es modificaven els estatuts de l'esmentat Consell, modificacions que es publicaren en el Diari Oficial de la Generalitat el 26 de novembre.

Tot i així existia una diferència important entre el Col·legi de Farmacèutics de Catalunya anterior a l'any 1939 i el Consell de Col·legis Farmacèutics de Catalunya. El primer estava constituït per 5 Delegacions: Barcelona, Barcelonina, Gironina, Lleidatana i Tarragonina. El segon reuneix els 4 col·legis oficials de farmacèutics de Barcelona, Tarragona, Lleida i Girona, conservant, però, cadascun d'ells una independència que no tingueren aquelles Delegacions. De tota manera, el centralisme barceloní segueix estant present en l'estructura col·legial farmacèutica catalana.

XXVII

**SINDICAT DE FARMACÈUTICS
DE CATALUNYA.
EL SEGON SINDICALISME
FARMACÈUTIC**

La creació l'any 1919 del Sindicat de Farmacèutics de Barcelona va obeir a l'interès d'aconseguir una força coercitiva que els col·legis de farmacèutics no havien arribat a obtenir de les autoritats governatives del país, havent ja vist en el corresponent capítol com es desenvolupà aquell moviment sindicalista barceloní i quina va ser la seva repercussió a tota Espanya.

Haurien de passar bastants anys perquè novament apareixés a Catalunya un moviment farmacèutic de caràcter sindicalista, i podem comprovar com aquest nou moviment sorgit l'any 1932 venia a constituir més que res una actitud de ferma resistència contra les modificacions que els canvis polítics havien portat amb l'adveniment de la República de l'any 1931 afectant la farmàcia.

Ja hem vist en el capítol corresponent al Col·legi Oficial de la Província de Barcelona com durant els seus darrers temps alguns farmacèutics jugaren un paper important que conduiria a la constitució del Col·legi Oficial de Farmacèutics de Catalunya, segons el propòsit del govern de la Generalitat en els seus desigs de modificar les estructures sanitàries a tenor dels poders obtinguts del govern de la República.

Constitució del Sindicat de Farmacèutics de Catalunya

El 18 de maig de 1932 s'havia nomenat una comissió per constituir el Sindicat de Farmacèutics de Catalunya (1). D'altra banda, és important ressaltar que, amb motiu de l'augment d'associats del sindicat, els Col·legis Oficials de Girona i de Lleida havien acordat que, mentre subsistissin els col·legis, una part de les quotes que pagaven els col·legiats, la principal, ingressés a la caixa del sindicat. Això ens palesa la importància que donaven al sindicat els col·legis provincials catalans quan part dels seus ingressos servien per finançar les seves activitats, no deixant de ser el finançament d'una organització de resistència (2).

Pel mes de febrer el sindicat havia convocat a alguns productors d'específics, magatzemistes i als dos col·legis (3) per tal de tractar la possibilitat de posar-se d'acord en els preus de venda dels específics i d'establir connexió amb la C.R.I.F. Durant el mes de març els sindicalistes s'havien preocupat de constituir una comissió permanent per tal que, junt amb membres de la junta directiva, tractessin amb els comisionats de la sanitat de la Generalitat. També havien fet algunes gestions encaminades a complir la nova llei d'accidentats del treball, que havia

- 1 - El dia 12 d'octubre aquesta comissió dirigia una circular als farmacèutics catalans donant compte que, enfront la necessitat de la classe farmacèutica d'obtenir autoritat i força, els farmacèutics reunits en el Col·legi Oficial havien acordat el nomenament de la comissió que a tots es dirigia. Junt a aquesta circular s'enviava un projecte d'estatuts, una adhesió al Sindicat, per omplir, i una convocatòria per a l'assemblea que s'havia de celebrar el dia 25 d'octubre en els locals del col·legi, carrer de Roger de Llúria, núm. 48.
- 2 - A començament de maig existien dificultats per anomenar les juntes comarcals de Girona, Lleida i Tarragona. A Barcelona, però, tenien lloc les eleccions per designar els 23 delegats barcelonins per a cada un dels 23 grups en què s'havia dividit la comarca.
- 3 - El Col·legi Oficial de la Província de Barcelona i el Col·legi de Farmacèutics de Barcelona o Col·legi Local o Col·legi Antic.

de cristal·litzar en la proposta als sindicats de suscriure una pòlissa col·lectiva amb la "Unión y el Fénix Español" o bé amb la "Mutua General de Accidentes".

Vinculacions del Sindicat de Farmacèutics de Catalunya amb la C.R.I.F.

Creix el malestar

Entre el Sindicat de Farmacèutics de Catalunya en la seva primera fase des de la seva fundació i la C.R.I.F. existia una vinculació que moltes vegades condicionava les actituds que en determinat sentit podia prendre el sindicat. I és evident que la relació existia ja que a cada reunió del sindicat les activitats de la C.R.I.F. mereixien una detallada exposició (4).

El mes d'agost de 1933, quan la notícia que el conseller de la Generalitat de Catalunya, Dencàs, afirmava que un dels objectius de la seva política era derogar la real ordre del 21 d'abril de 1928, que imposava la venda d'especialitats farmacèutiques a preus marcats, l'establiment d'un règim d'excepció per als socis de les cooperatives obreres i mutualitats per obtenir descomptes no inferiors al 20 % en la venda de medicaments i també l'establiment de farmàcies cooperatives, l'enrenou enregistrat entre els farmacèutics catalans assoliria el seu més alt nivell en el Sindicat. Els seus directius planejaren reunions d'urgència i acordaren remetre a tots els farmacèutics catalans el text de la interpel·lació que, fustigant a farmacèutics i productors d'especialitats, havia fet el diputat socialista Comorera el dia 21 de juliol en el Parlament de Catalunya (5).

Aquesta actitud política galvanitzaria a determinats sectors de l'estament farmacèutic català aconseguint-se el clima propici per desencadenar els incidents que el 2 d'octubre de 1933 provocaren la dimissió de la junta del Col·legi Oficial de Farmacèutics de la Província, fundat l'any 1898, i antecessor del que seria Col·legi Oficial de Farmacèutics de Catalunya. A criteri dels farmacèutics directius del sindicat, la caiguda d'aquella junta i el vot de censura que aquella vegada es feia contra el president del Col·legi Provincial, Fabregat, es justificà dient que aquell havia actuat contradient les orientacions dels assumptes farmacèutics, orientacions traçades pel sindicat i reconegudes justes i encertades per la majoria dels apotecaris (6).

La C.R.I.F. i escàndol al Parlament català provocat pel diputat Comorera

Quasi un any després de la creació del Sindicat, el 28 de novembre, se celebrava la primera assemblea general i el president exposava que per tal de donar suport al sindicat s'havia creat la C.R.I.F. i també per aconseguir la unió de tots els farmacèutics. Afegia que si aquesta unió no s'havia assolit era perquè els mer-

4 - El dia 7 de juny es tractava de la creació de la C.R.I.F. nacional i es deia que les altres associacions C.R.I.F. existents fossin delegacions d'aquella.

5 - Els dos primers punts expressats corresponien a l'acord pres en el Congrés Extraordinari d'Unificació Socialista. El tercer punt acordat va ser que mentre no s'anul·lés la real ordre del 21 d'abril de 1928 els farmacèutics no poguessin vendre medicaments a preu més alt del fixat.

6 - A.H.C.F.B., Llibre d'Actes de les Sessions de la Junta Directiva del Sindicat de Farmacèutics de Catalunya, 25.10.1932/3.10.1938; 38.

cantilistes s'oposaren a unir-se amb els qui **“es comportaven de manera culta i científica”**, la qual cosa portà a una lluita entre els farmacèutics d'oficina i alguns productors d'específics i farmàcies a les que no interessava cap acord (7).

Certament, els ànims estaven bastant exaltats i entre els farmacèutics es considerava que les actituds dels qui, prometent avantatges als obrers, impulsaven una política que avivava les rancúnies d'una lluita que no trigaria massa en mostrar un desgraciat i sanguinolent resultat, eren un fet. Però, més important era que, al marge de la lluita econòmica plantejada, el que estava al fons del debat era la funció del farmacèutic en un pensament polític que considerava l'expedició tradicional de medicaments com una simple activitat lucrativa i d'escàs contingut. Acceptada, per tant, l'existència d'aquest criteri, solament es podien trobar camins més racionals endegant farmàcies cooperatives obreres en importants nuclis de població, veritable terror dels farmacèutics establerts. Si les autoritats i les associacions obreres podien veure -i de fet hi havia motiu per a veureho- un funcionament mercantilista d'un apreciable sector que intervenia en la distribució de medicaments -i poc podien refutar-se les asseveracions de Comorera en el Parlament- no podien tampoc els obrers comprendre seriosament la problemàtica del medicament que en passar per les oficines de farmàcia necessitava de quelcom més que de l'establiment d'unes farmàcies cooperatives i unes acusacions a nivell de Parlament. El que mancava era una consciència autènticament cívica. I aquesta manca no era una exclussiva dels sectors relacionats amb el medicament ni amb els obrers sinó que comprenia amplis sectors de la societat espanyola.

El que s'estava produint ens pot explicar perquè el moviment sindicalista registrat a la farmàcia catalana durant aquests anys comptà amb un elevat nombre d'adeptes entre els qui sempre estaven a punt d'apuntar-se quan apareixia un moviment desitjós de mantenir les estructures farmacèutiques immobilitzades i prescindir de qualsevol ideologia o sistema encaminat a evolucionar amb les exigències socials dels temps.

No obstant això, podem admetre que l'actuació dels directius del Sindicat de Farmacèutics de Catalunya, tot i sent els defensors d'interessos econòmics molt concrets, actuaren de manera molt diferent a la dels sindicalistes farmacèutics de l'any 1919.

7 - No deixa de resultar significatiu que en aquesta mateixa assemblea es tractés de la conveniència de donar força a la C.R.I.F. Això ja ens mostra que l'enfrontament del sindicat contra els qui es valien de mitjans clarament competitius era una realitat. Aquest fracàs s'atribuïa a què la lluita, polaritzada contra una farmàcia, la farmàcia La Creu, havia estat inútil ja que els seus propietaris s'havien recolzat amb les corrents polítiques locals fins arribar a la intervenció del diputat Comorera en el Parlament Català, el qual **“en la seva interpel·lació s'havia expressat de manera grossera i insultant com mai s'havia vist”** en contra dels farmacèutics, havent-ho reconegut així el propi conseller de Sanitat, Dencàs.

Letargia

Pel gener de 1934, per pròpia iniciativa dels seus directius, se suspenia l'actuació del sindicat fins que el Col·legi de Farmacèutics de Catalunya estigués ja definitivament constituït i funcionant normalment. Aquest fet era en part comprensiu ja que si interessos comuns eren defensats d'una banda pel col·legi i d'una altra pel sindicat i per la C.R.I.F. ni els uns ni els altres eren compatibles amb la concepció de la farmàcia que surava en l'ambient. És lògic que el sindicat estigués a l'expectativa per tal de veure quina seria l'actitud del futur Col·legi de Farmacèutics de Catalunya. El que no acceptava, però, el sindicat era que enfront d'una ideologia liberal incompatible amb les cooperatives obreres i alguns sectors del govern de la Generalitat de Catalunya, el sector ideològic moderat el representés el col·legi i el sector menys moderat, arribant a la defensa d'iguals interessos "in extremis", el representés el sindicat, paradoxalment, donant lloc molt aviat a un dur enfrontament entre aquestes associacions professionals que, tot i sent ambdues oposades als esquemes econòmics socialistes aplicats molt parcialment a la farmàcia, frustraria qualsevol possibilitat d'evolucionar moderadament i racional. El resultat de la guerra civil advers a la República, que escombraria radicalment totes les organitzacions obreres i als seus directius, impossibilità no tan sols que el procés que s'iniciava a Catalunya arribés a assolir una cohesió com la que es podia haver assolit, sinó que, entronitzant una clara política favorable als vencedors i als seus partidaris, va sentar unes bases insuficients per aconseguir, junt amb el benestar econòmic dels farmacèutics, el seu equivalent de funció que justificués els privilegis que també els havia concedit el Govern de la Generalitat, apuntant, però, a un canvi raonadament progressiu en l'activitat professional farmacèutica.

Arribat el mes de maig, el sindicat felicitaria oficialment la junta del Col·legi de Farmacèutics de Catalunya i quan el mes de juny de 1934 la seva activitat es reprenia, el seu president donava compte que el sindicat no havia celebrat cap reunió perquè, d'haver-se fet, haguera pogut semblar que s'entorpien les gestions que pel bé de la col·lectivitat farmacèutica estaven complint el president i el secretari del Col·legi Únic de Catalunya. Per la seva part, el secretari del Sindicat manifestava que si bé era cert que el nou col·legi tenia un reglament que li donava suficient força per vetllar per la classe farmacèutica, el sindicat devia continuar en una "esfera de reserva" (8).

Pocs dies després es pot veure que quelcom havia passat. El 28 de juny era dirigida una circular als farmacèutics sindicats convocant-los a una junta extraordinària en el local del Sindicat -Llúria, 48, pral.- a la qual ordre del dia hi figurava la dimissió de la directiva del sindicat.

Final de la C.R.I.F. barcelonina

La dimissió de la directiva del sindicat tenia la seva explicació. Els conflictes creats a tot Catalunya per la C.R.I.F. amb la seva actitud reivindicativa donaren lloc a que els directius del sindicat fossin cridats a una reunió a la Generalitat de Catalunya. En aquesta reunió, el president del Col·legi de Farmacèutics de Catalunya i el seu secretari demanaren, i aconseguiren, la dissolució de la C.R.I.F., dissolució que, junt amb la cessació dels del sindicat, ens fa comprendre que a la reunió mantinguda a la Generalitat va haver-hi un compromís de caràcter oficial en benefici del col·legi (9).

A la mateixa circular abans esmentada, enviada el dia 28 de juny, s'indicava que el Sindicat de Farmacèutics de Catalunya era una entitat de caire completament lliure i, per tant, cadascun dels qui rebien la circular calia que contestés la seva nova decisió de continuar o no formant part del mateix. A aquesta circular, segons pròpies paraules del secretari del sindicat, contestaren pocs farmacèutics donant-se de baixa. No obstant això, tot i que es va afirmar que a l'assemblea del dia 10 de juliol van anar-hi molts farmacèutics (10) i s'hi va reconsiderar la paràlització sindical i s'estudià el seu relançament, a mitjan de 1934 es tenia la impressió, bastant generalitzada, que el sindicat no existia, havent-se trobat amb moltes dificultats per trobar possibles nous candidats als llocs de govern. El 7 d'agost això es solucionava de moment amb la constitució d'un comitè executiu, integrat per dos farmacèutics de cada província catalana, més dos de pertanyents a Barcelona ciutat, la qual cosa, malgrat el seu antirreglamentarisme, pretenia salvar el sot que s'havia produït.

Nova junta sindical

El mes d'agost continuava la dificultat per trobar individus per formar part d'una nova junta per al sindicat, ja que la junta dimitida, en compliment de l'acord pres a l'assemblea del 10 de juliol, era la que havia de nomenar-los. El 30 d'agost de 1934 ja consta, però, que la junta del sindicat quedava interinament formada (11) i a començament de setembre el nou president es dirigia als associats al sindicat convocant-los a una assemblea a la Sala Mozart el dia 18, assemblea l'objectiu de la qual era comunicar que els seus anteriors directius havien dimitit de bon grat, paràlitzar la vida del sindicat, vist l'escàndol que les seves vinculacions amb la C.R.I.F. havien provocat al Parlament de Catalunya, i relençar-lo de nou.

9 - De totes maneres, els camins se separaren atès que el 25 d'abril de 1934 es presentaven a Madrid els estatuts de C.R.I.F., que es domiciliava al carrer Alcalà, núm. 47.

10 - Al marge de l'acte no hi figura relació d'assistents.

11 - Vegeu també el paper jugat per A.C.F.O. en: Jordi, R., ACFO, un grupo de presión. op.cit.

Un moviment coordinat

En un moment polític que acceptava que les farmàcies cooperatives i les mutualitats venguessin amb preus rebaixats sense limitació, enfront la pèrdua de l'empenta inicial sindicalista farmacèutica i els pocs resultats pràctics que s'esperaven del col·legi, no és d'estranyar que d'aquella assemblea en sorgís un moviment nomenat "Pro redressament de la Farmàcia Catalana" que es plasmaria en un manifest aprovat en aquesta mateixa assemblea (12).

És el mateix president qui, per tal de tranquilitzar els assistents a l'assemblea, que s'havien espantat que en el manifest es parlés de socialització, deia que si s'havia emprat aquesta paraula havia estat per posar en un dilema al Govern que no podia destruir la farmàcia catalana però sí orientar-la respectant els drets dels títols universitaris.

Com es desenvolupa el manifest?

No podem deixar de reconèixer que la idea, encara que plena de dificultats, plantejava unes hipòtesis totalment impracticables en un tipus de societat on tan sols 300 farmacèutics del grup farmacèutic català, conservador i inamovible, donaven suport al manifest aprovat a l'assemblea a la que hi assistiren 83 farmacèutics. Si a tot això hem de afegir-hi que cap dels farmacèutics agrupats al sindicat o al col·legi era feliç respirant aires de socialització, que podien limitar la seva propietat de la farmàcia, aquest manifest no té més categoria, segons nosaltres, que la de document històric i veritable cortina de fum per tal d'afrontar, sense massa preocupacions renovadores, les pretensions dels directius d'agrupacions obreres que havien adoptat una actitud concreta enfront del problema del medicament.

Un programa i el fantasma de la socialització

Des d'un punt de vista que valorava amb escassa exigència i rigor crític l'aspecte professional, el mercantil i el social (13), el manifest considerava que davant la legislació del moment polític que travessava Catalunya, la farmàcia catalana no podia subsistir molt temps; que l'absorció total d'aquesta per trusts o

12 - Aquest manifest estava signat per uns 300 farmacèutics, la qual cosa representava un 55 % dels 544 existents a Catalunya i afiliats al sindicat. El seu contingut no indicava més que antics camins a recórrer, mal traçats, que sempre eren els mateixos i constituïen els llocs comuns que sortien a la superfície en les situacions professionals incòmodes, i la qual preponderància, més gran o més petita, estava en funció de les corrents polítiques i administratives que en un moment determinat podien provocar als farmacèutics.

13 - Aspecte professional: Significació del títol de llicenciat en Farmàcia. Funció social del farmacèutic. Drets, obligacions i responsabilitat. Condicions d'inferioritat del farmacèutic envers els altres professionals. Exercici de la farmàcia estricta: limitat radi d'acció.- Aspecte mercantil: Inferioritat econòmica del farmacèutic en relació als altres contribuents (droguers, herbolaris, perfumistes, etc.).- Aspecte social: Concepte d'obrerisme i proletariat. L'apotecari és un obrer intel·lectual condemnat, per poder atendre les seves necessitats, a sotmetre's als inconvenients i despeses inherents al règim patronal (botiga oberta al públic, contribucions, impostos, legislació social, etc.).- Dependència: Pràctic, practicant i estudiant. Justes aspiracions a les que tenen dret.

grans empreses disfressades de cooperatives sanitàries farmacèutiques seria un fet i que això representava la mort de la farmàcia i la ruïna moral i material dels farmacèutics, dependents i estudiants de farmàcia.

El Sindicat rendeix comptes

A partir del mes d'octubre de 1934 el sindicat enfocava de manera més organitzada la informació i l'opinió dels seus associats mitjançant un "Full d'Informació". En aquesta publicació es donava compte d'una sèrie de gestions fetes en relació a les farmàcies cooperatives i mutualistes de pròxima obertura, de la derogació de l'ordre del 17 de setembre de 1934, aconseguida després dels fets del 6 d'octubre a Catalunya -dels que ja hem parlat en el capítol corresponent al Col·legi de Farmacèutics de Catalunya-, de l'actitud del sindicat enfront la vaga general (14), d'obertures i traspassos de farmàcies, i s'assenyalaven conseqüències dels fets del 6 d'octubre (15). Tot acompanyat de la còpia de l'acta de clausura de la farmàcia cooperativa d'Igualada, amb el desig de justificar davant els socis del sindicat l'activitat desenvolupada durant els 43 dies que portava actuant el seu nou consell directiu.

S'ha d'esmentar, però, que enfront la qüestió de la farmàcia cooperativa d'Igualada els farmacèutics locals no oferien l'ajut que d'ells esperaven els del sindicat, segons manifestava el tresorer de la directiva (16).

641
XXVII

Ruptura amb el Col·legi de Farmacèutics de Catalunya

El 10 de novembre de 1934 s'iniciava una campanya per incrementar els socis del sindicat i es remetia als farmacèutics catalans, junt a un full d'adhesió al mateix i el manifest aprovat a l'assemblea sindical del 18 de setembre de 1934, una circular de la qual destaca l'afirmació que la socialització de la farmàcia era

-
- 14 - La vaga del mes d'octubre fou per l'entrada al govern de la República, presidida per Lerroux, de tres ministres de la CEDA, partit dirigit per Gil Robles.
- 15 - A Barcelona els fets del 6 d'octubre es derivaren inicialment del desencant originat per la concessió de l'Estatut d'Autonomia donat pel govern de la República. Aleshores president de la Generalitat de Catalunya, Lluís Companys, se sentia sense força moral per reduir per la violència el malestar que s'estava produint, però el desig del Govern català era evitar una situació caòtica. D'altra banda, a Catalunya la consideració que els postulats democràtics, base de l'existència de la República, estaven en perill, feia que a la matinada del dia 6 d'octubre de 1934 el somatén republicà, les forces del cos de guàrdies d'assalt i els agents de l'ordre públic ocuparen els llocs estratègics de la ciutat amb la decisió de controlar la situació, proclamant-se la República Federal amb el suport d'Esquerra Republicana de Catalunya, Acció Catalana Republicana, Partit Nacionalista Republicà d'Esquerra, Unió Socialista de Catalunya i l'Ajuntament, estant en contra la Lliga Catalana i, per descomptat, amb l'actitud contrària i fidel al Govern central del capità general Domènech Batet. Sufocada la rebel·lió, eren detinguts els integrants de la corporació municipal i del govern de la Generalitat, sent reclousos en el vaixell Uruguai.
- Entre molta de la biografia que abunda sobre el tema i sobre l'actitud presa demanant l'indult als condemnats a la pena de mort, vegeu: Poblet, J.M., *Història de l'Esquerra Republicana de Catalunya*, 1931-1936. (Barcelona, 1936) 327 pp; 214-224.
- 16 - A.H.C.F.B., *Llibre d'Actes*. op.cit.; 72.

una utopia, si més no en aquells moments, dient-se, a més, que el Govern havia de saber que, en cas de fer-se als farmacèutics la vida impossible, aquests tindrien dret a exigir una nacionalització del servei farmacèutic amb la conseqüent formació d'escalafó. Deien que la nacionalització considerada des del punt de vista econòmic era un fracàs i no podia, per tant, interessar a la Generalitat de Catalunya ni a l'Estat central (17).

És evident que el Sindicat de Farmacèutics de Catalunya portava una gran empena en aquesta segona etapa. El seu moviment reivindicatiu en aquesta fase estava més pròxim al sentir dels farmacèutics propietaris d'oficina de farmàcia, a diferència de la seva primera fase que tenia una empena més aviat condicionada per la mentalitat que regia als productors d'especialitats farmacèutiques.

A més, és indubtable que alguns dels directius del sindicat estaven predisposats a la lluita i volien demostrar que l'energia que ells podien desplegar era superior a la que podien desplegar els directius del Col·legi de Farmacèutics de Catalunya, els qui, per la seva banda, ja estaven plenament convençuts que els del sindicat s'extralimitaven en les seves funcions, jutjant per l'èxit obtingut en aconseguir el tancament de la farmàcia cooperativa d'Igualada.

És lògic, per tant, que aquestes discrepàncies es produïssin. Els directius del Col·legi de Farmacèutics de Catalunya no podien admetre més poder que el que consideraven havia de ser exclusiu del col·legi professional. Per la seva banda, els del sindicat consideraven que l'actitud col·legial era poc eficaç i, al mateix temps, poc enèrgica, la qual cosa ja havia portat, en el seu temps, diferents incidències entre el col·legi i A.C.F.O., societat de la qual havien sorgit els individus més combatius que formaren part de la segona junta directiva del sindicat.

No podem despreciar, però, que segons els estatuts de 1934 el Col·legi de Farmacèutics de Catalunya naixia sota una legislació professional de tipus col·legial ben constituïda, ja que es donava el cas que els qui confeccionaren el reglament tingueren cura de defensar els seus interessos enfront d'una Generalitat o enfront d'un règim, com era el Republicà, considerats ambdós com enemics per la major part dels farmacèutics. Paradoxalment, tant la Generalitat com el Govern Republicà, sent els primers interessats en un desenvolupament democràtic de la legislació farmacèutica catalana, eren els qui ho afavorien.

Així i tot, les hostilitats entre el col·legi i el sindicat arribaren a ser una realitat. A l'acta del 31 de novembre de 1934 es palesa clarament que la junta del sindicat comissionava a alguns dels seus membres per tal de visitar al consell general del col·legi i eliminar suspicàcies i explicar els fets que havien portat al col·legi a tenir un criteri desfavorable del sindicat. Però, quan el president del sindicat va anar a visitar als del consell general, li va ser comunicat que ells havien pres la decisió de trencar les relacions amb el sindicat.

Després d'aquests aconteixements, no deixa de ser pintoresc que la junta del sindicat en ple es dirigís on estaven reunits els directius del consell general i allí

els fossin comunicats els dos acords presos per l'esmentat consell: la ruptura de relacions i la prohibició al sindicat de reunir-se en els locals del col·legi. No menys pintoresc resulta que aquests acords, que no havien estat comunicats oficialment al sindicat, els directius del consell deien que, per unanimitat, s'havia acordat que no es fessin públics (18).

No ens ha d'estranyar, per tant, que després d'aquests aconteixements fos totalment impensable un acord entre el sindicat i el col·legi.

Gestions a Madrid

Després de la ressonància que tingué al Parlament català el tema de la C.R.I.F., a finals del 1934 novament aquesta associació pren una certa actualitat quan demana als farmacèutics catalans el seu ingrés a la C.R.I.F. ja que el sindicat, gràcies a ella, havia obtingut el recolzament de les entitats mèdiques i dels odontòlegs a l'hora de presentar una sèrie de peticions al ministeri de Sanitat del Govern central de la República, atès que per la paralització dels òrgans de govern de Catalunya l'únic camí viable era gestionar els assumptes novament a Madrid.

Reflexions

És evident que la ideologia dels farmacèutics sindicalistes coincidia, generalment, amb el criteri mantingut pel Col·legi Oficial de Farmacèutics de Catalunya i que estava orientada a aconseguir un sistema de subministrament de medicaments als treballadors estructurat amb un mínim de perjudici per als farmacèutics establerts i per als productors d'especialitats, per tal d'evitar que prosperessin les esmentades cooperatives sanitàries recolzades per sectors del Govern central de la República i així poder pressionar al Govern de la Generalitat per normalitzar de nou el seu funcionament paralitzat per la revol·ta del 6 d'octubre. Els objectius, per tant, eren els mateixos per al col·legi que per al sindicat. El que els diferenciava, però, era la manera d'aconseguir-ho. El sindicat utilitzava uns procediments més radicals que els emprats pel col·legi. La dualitat i la lluita per aconseguir el poder efectiu de decisió sobre la farmàcia catalana que s'havia produït no era res més que el manteniment d'una mentalitat de caràcter gremial que continuava predominant en la orientació del Col·legi Oficial i també, més dura, en el sindicat, la qual cosa portava a uns i a altres a adoptar actituds oscil·lants enfront les corrents polítiques que predominaven. Però també l'enfrontament entre ells ens mostra que per part del col·legi va existir una actitud més dúctil i més realista a l'hora d'intentar adaptar-se a les realitats polítiques catalanes.

Des d'un punt de vista desapaixonat i des d'un prisma econòmic, no es poden deixar de valorar com a positius per als farmacèutics els punts acordats a

Madrid, malgrat que els representants del Col·legi Oficial de les delegacions de Barcelona, Tarragona, Lleida i Girona estigueren absents.

Reforma estatutària

El sindicat iniciava l'any 1935 amb la reforma dels seus estatuts -foren modificats el mes de maig- però alguns dels laboratoris agrupats a la "Unión Nacional de Laboratorios" es queixaven al consell del Sindicat de Farmacèutics de Catalunya perquè no s'havien tingut en compte els interessos dels laboratoris generals que preparaven diferents formes i fórmules farmacèutiques per a altres laboratoris o venedors d'especialitats. Enfront cert distanciament existent entre aquests laboratoris i les restants entitats farmacèutiques, el president del sindicat feia veure a aquests que no els havia d'estranyar una possible unió en forma de cooperatives integrada pels farmacèutics, per constituir un moviment de defensa.

El pes del sindicat com a organització farmacèutica no era tampoc despreciable davant el Govern de la Generalitat. Això es pot comprovar quan en certa ocasió tant el sindicat com el col·legi anaven independentment al conseller de Sanitat per tal d'intentar acabar, per via governativa, les anomalies que feien els propietaris de la farmàcia La Creu. El conseller de Sanitat indicava als representants del col·legi que el més convenient fóra que hi anessin juntament amb la representació del sindicat, la qual cosa ens permet pensar que, conegudes les discrepàncies entre els uns i els altres, el conseller tal vegada volia significar que el millor fóra que es possessin prèviament d'acord (19).

Èxits del Sindicat

Evidentment, la revocació de l'acord pres pel col·legi el seu dia contra el sindicat, fos per les raons que fos, significava un lleuger principi d'entesa entre ambdues associacions professionals, que venia per la necessitat de fer front a la pressió de les reivindicacions obreres de tipus assistencial, reivindicacions a les que, d'altra banda, ni el Govern central de la República ni el de la Generalitat podien deixar de prestar-hi atenció.

Si hem d'escoltar les afirmacions del sindicat, les gestions portades a terme a Madrid durant el mes de desembre de 1934 tingueren un important èxit en ser recollides pel ministeri del Treball, Sanitat i Previsió en el decret del 9 de maig i

19 - El conseller de sanitat no anava desencaminat. El seu suggeriment feia que el col·legi considerés la conveniència d'invitar el sindicat per tal de mantenir, junt amb altres entitats farmacèutiques, una reunió a fi de tractar determinats problemes. El col·legi cursà als del sindicat l'avís amb només 24 hores d'anticipació i els seus directius no van anar a la reunió a la que se'ls havia convocat per considerar que l'acord pres el 21 de novembre de 1934, separant el sindicat dels locals col·legials, estava encara en vigor, atès que no havia estat rectificat, i perquè, a més, en 24 hores no era possible aportar opinions madurades sobre el motiu de la reunió. Tampoc consideraven prudent anar a reunions de les que podien derivar-se'n posteriors actuacions sense que prèviament haguessin estat requerits pel conseller de Sanitat a l'efecte.

De totes maneres, l'acord pres per expulsar de l'edifici del col·legi al sindicat el 21 de novembre de 1934 havia estat revocat pel consell general.

en l'ordre del 14 de maig de 1935, que van aparèixer a les Gasetes del 15 i 17 del mes de maig, respectivament.

Aquests resultats obtinguts portaven a que el sindicat iniciés contactes prop de la Conselleria de Sanitat de Catalunya per tal de demanar que l'ordre per ella dictada el 16 de maig s'interpretés amb el mateix esperit que havia orientat el decret del 9 de maig donat pel Govern central de la República, i que havia sortit a la Gasete del dia 17.

Pràcticament, aquestes disposicions legals venien a coincidir en el temps solucionant les discrepàncies amb el col·legi, però no hi ha dubte que les gestions fetes pel sindicat afavorien la seva postura aconseguint poder modificar algunes de les bases que el Col·legi de Farmacèutics de Catalunya presentaria al conseller de Sanitat per estructurar la prestació de serveis a l'Assegurança de Malaltia (20).

Era el mes de juny de 1935 quan els membres de la junta del sindicat prenen la decisió irrevocable de dimitir i posar els seus càrrecs a disposició de l'assemblea. Hem de recordar que ja amb anterioritat havien dimitit el vicepresident, el secretari i tres vocals: Rafel Masclans, Lluís Grande -nomenat vocal de la C.R.I.F.- Puigvert, de Viloví d'Onyar, i Hellin i Nicolau, ambdós de Lleida. Els dimissionaris de la junta consideraven que, havent-se en principi aprovat per la junta la reforma dels estatuts del sindicat, la seva tasca havia acabat.

En la comunicació que el sindicat dirigia als seus associats el mes de maig de 1935 es donava compte que la suma de rebuts impagats des de la fundació assolida la xifra de 13.498 ptes. (21), la qual cosa ens mostra que, si no existia una marcada oposició al sindicat, existia poc interès en pagar les quotes necessàries per al seu funcionament, independentment dels resultats obtinguts.

645
XXVII

El sindicat i els droguers

Ja podem suposar que la qüestió dels droguers i les seves eternes competències no eren qüestió fútil per a la directiva del sindicat. Nos ens ha d'estranyar, per tant, que el sindicat donés al president de les entitats de droguers i majoristes, Enric Ferrer Portals, una nota exposant la vulneració de la legislació vigent que significava la venda de medicaments pels droguers.

Altres qüestions d'interès per al sindicat

La creació d'una comissió encarregada de fer inspeccions a les farmàcies de Catalunya i d'una altra per estudiar el sistema a aplicar per tal d'organitzar el descans dominical, foren també qüestions abordades pel sindicat. Però, alhora, aquest reconeixia que no estava en condicions d'intervenir directament en la reglamentació d'estupefaents. Això no era obstacle, d'altra banda, perquè pressionés per aconseguir que la Comissió Superior de Sanitat quedés ampliada amb la presència del president de l'Associació Catalana de Farmacèutics Sanitaris i

20 - A.H.C.F.B., Llibre d'Actes. op.cit., 110-111.

21 - Full d'Informació núm. 3, maig 1935.

d'Assistència Pública (22) i que s'interessés també per aconseguir que, pel que feia a la higienització de la llet, a la comissió oficial nomenada pel Departament de Sanitat de la Generalitat de Catalunya hi anés un representant del sindicat i, així mateix, que fos notada la col·laboració dels farmacèutics en la campanya Pro-Hospitals de Barcelona i en la subscripció a benefici de la vídua del farmacèutic Gotzems, el qual havia mort a conseqüència d'una ferida de bala durant els aconteixements del 6 d'octubre de 1934.

La nova junta cap a l'Assegurança de Malaltia

Constituïda la nova junta de govern del sindicat, entrant ja a l'any 1936 sens dubte el problema més urgent que aquest tenia, i també el col·legi, era el de l'establiment de l'assegurança de malaltia, mostrant també molt interès els directius del sindicat en absorbir certes funcions relacionades amb els farmacèutics. Així, el mes de març el sindicat acordava tramitar, prèvia autorització individual, la documentació relacionada amb la Beneficència Municipal, Maternitat i Mútues mitjançant la cotització d'una quantitat variable segons l'import del facturat, és a dir, apuntava a la consecució d'una gestoria amb caràcter general, però voluntari, per a tots els farmacèutics sindicats de Catalunya, les quotes dels quals servirien per finançar la propaganda a benefici del sindicat i també com ajut als farmacèutics en difícil situació econòmica (23). Aquesta orientació, d'arribar a ser efectiva, evidentment hauria pogut, en un futur, disminuir una mica el paper col·legial en benefici dels serveis prestats pel sindicat.

Pròxima ja la guerra civil de 1936, el 24 de març tenia lloc la vista del recurs contenciós administratiu posat per la Federació Nacional de Droguers d'Espanya per aconseguir l'anul·lació de les disposicions que deixaven sense efecte l'article 13 del reglament d'especialitats farmacèutiques del 19 de febrer de 1924. El resultat contrari als desigs dels droguers va ser ben rebut pel sindicat.

La qüestió del títol dels auxiliars de farmàcia, dels quals sembla ser que ja se n'havien donat alguns sense previ examen, els deutes de la C.R.I.F. al sindicat (24), incobrables ja que aquella s'havia dissolt, i el favorable que resultava que algunes farmàcies s'haguessin clausurat perquè eren d'intrusos, no foren assumptes tan de primer terme com va ser la preocupació creixent davant la necessitat d'implantar les assegurances de malaltia obligatòries. Per aquest motiu, i per afrontar-ho de manera decidida, es convocava pel matí del dia 22 de juliol de

22 - "Butll. Of. de la Gen. de Cat." (1935) 256; 1834-1835.

23 - Arx. part., *Circular mecanograf. març 1936*. Sindicat de Farmacèutics de Catalunya.

24 - C.R.I.F. devia al Sindicat 3.279 ptes. que aquest, en la seva fase d'íntima vinculació amb C.R.I.F., havia pagat per endavant i en concepte de crèdit perquè aquesta pagués unes multes imposades a 6 dels seus adherits en haver-se negat aquests a subministrar medicaments als qui no havien acceptat els acords col·lectius destinats a respectar els seus preus de venda i a la qual cosa ja ens hem referit.

1936 a tots els farmacèutics catalans al local del Sindicat de Farmacèutics de Catalunya, Claris, núm. 32-34, per tal de tractar del projecte realitzat pel sindicat pel que feia als serveis farmacèutics.

Un final poc gloriós

L'assemblea anunciada no se celebrà. El projecte de subministrament de farmacioles sota control farmacèutic durant la propera Olimpíada Popular, anunciada per als dies 19 al 26 de juliol de 1936, tampoc arribà a terme (25).

Iniciada el 18 de juliol la guerra civil, la primera reunió del sindicat tingué lloc el 30 d'octubre de 1938, verificant-se un escrutini entre 715 socis per tal de conèixer la seva opinió sobre aquell. D'aquests, tan sols 8 es manifestaren partidaris de la seva continuació. Aquest resultat portava al cap dels Serveis Farmacèutics de la Generalitat de Catalunya, sota la presidència del qual tenia lloc aquesta reunió, a considerar la dissolució del sindicat com a efectiva. Tan sols un dels assistents, Condom, votà en contra d'aquesta resolució.

S'acordava que els fons socials passessin al Montepius Farmacèutic Dr. Andreu i que la quantitat assenyalada per l'estat de comptes es liquidés distribuint-la entre els farmacèutics del Sindicat.

Així, d'aquesta manera, en plena guerra civil, moria el Sindicat de Farmacèutics de Catalunya, entitat de lluita i d'enfrontament contra el Col·legi de Farmacèutics de Catalunya, que en principi fou moguda per interessos, evidentment, econòmics, però també instigada sota mà per productors d'especialitats farmacèutiques que no acceptaven el paper moderat del col·legi i que s'aprofitarien del malestar farmacèutic existent.

25 - Aquesta Olimpíada Popular pretenia fer-se a Barcelona com a protesta contra els jocs olímpics de Berlín, utilitzats propagandísticament per Hitler. A més del seu caràcter antifeixista, es pretenia portar a terme una popularització de l'esport, allunyant-lo de la simple competitivitat amb recompenses honorífiques. El seu president d'honor fou Lluís Companys i en la seva financiació intervingueren la Generalitat de Catalunya, el Govern de Madrid i el de París. Havien d'actuar-hi prop d'unes 8.000 persones. No se celebrà per la sublevació militar del 18 de juliol.

XXVIII

**VISIÓ DE CONJUNT DE
L'INTERÈS COL·LECTIU**

Durant la vida del Col·legi d'Apotecaris de Barcelona, nascut el segle XV, l'assistència a les reunions és important en relació al nombre de col·legiats. I malgrat que coneixem el nombre exacte dels mateixos durant el segle XVI, tot ens fa creure que més d'un 50% d'individus del col·legi assistien a les reunions. Aquesta assistència es mantindria, més o menys, fins que el col·legi iniciaria la seva davallada a final del segle XVIII i començament del XIX.

Tot i que manquen dades i estudis sobre aquests aspectes pertanyents a l'època compresa entre l'any 1828 i l'aparició de la col·legiació obligatòria, per les que coneixem, aïllades, l'assistència a les reunions es manté, malgrat alts i baixos, significativament superior, pel que fa a percentatges, a la que es registra més endavant.

Per tal d'intentar conèixer el valor de les agrupacions professionals barcelonines des de final del segle XIX fins l'any 1936 i el nivell de recolzament donat a les decisions preses per les seves juntes directives enfront la problemàtica professional, hem fet un estudi basant-nos en l'assistència a les reunions col·lectives, atès que el nombre de presents ens assenyala l'interès mostrat pels farmacèutics barcelonins en la configuració del seu entorn.

Des d'aquesta perspectiva hem procedit a registrar el nombre d'assistents a les assemblees celebrades en el Col·legi de Farmacèutics de Barcelona, o Col·legi Local, en el Col·legi de Farmacèutics de la Província de Barcelona, en el Col·legi de Farmacèutics de Catalunya: Delegació Barcelonina, i en el Sindicat de Farmacèutics de Catalunya: Barcelona Capital, expressant així mateix l'assumpte tractat i la mitja anual d'assistència, valor aquest últim que, tot i que a vegades és poc significatiu per l'escàs nombre de reunions col·lectives convocades durant determinats anys, pot resultar útil si és comparat amb el nombre de col·legiats o d'associats en les dates que s'especifiquen, ja que ens dona una idea sobre l'absència o presència d'actituds per afrontar els acontereiments del moment que es vivia.

De tot el ressenyat a les taules LXVI i LXVII i al gràfic V(1) podem afirmar que els problemes que afectaven a la professió des de final del segle XIX fins el final de la guerra civil espanyola del 1936 eren tractats en el sí de les agrupacions professionals per una minoria de farmacèutics, estant la defensa i el control de les qüestions professionals pràcticament en mans d'aquestes minories en un temps durant el qual, exceptuant-ne el període de la guerra civil, no existeix cap poder polític coactiu fort sobre elles. Al mateix temps, se'ns confirma estadísticament que l'interès actiu que mostrava la col·lectivitat farmacèutica barcelonina per les seves associacions, oficials o no, era molt escàs, la qual cosa posa en dubte el pretès paper aglutinant d'aquestes associacions professionals.

D'altra banda, tant en la gràfica del Col·legi de Farmacèutics com en la del Col·legi Oficial els punts màxims d'assistència mitja anual guarden un apreciable paral·lelisme, però sense ser en cap dels dos el valor apreciable superior al 21% del cens conegut, exceptuant-ne l'any 1930 que ens assenyala un 43% d'assistència.

1 - Jordi, R., Necesidad de replanteamientos socio-económicos y políticos para el conocimiento de la Historia de la Farmacia Catalana del siglo XX. "Bol. Inf. Circ. Fica." 99 (1978), 39:52.

A la vista d'aquesta assistència a les reunions col·legials (vegeu taula LXVI) el primer que ens crida l'atenció és el gran nombre de reunions col·lectives que tenen lloc en el Col·legi Antic, o Local, i que en força d'elles l'assumpte primordial a debat sigui el de la beneficència. Però això té la seva explicació. Aquest col·legi tenia cura del cobrament de les receptes de beneficència, un apreciable capítol d'ingressos per als farmacèutics i per al col·legi. Aquesta abundància de reunions contrasta amb el més escàs nombre que es registra en el Col·legi Oficial de la Província, on, quan predominen els temes econòmics, l'assistència és més nombrosa (vegeu taula LXVII).

Pel que fa al Col·legi Oficial de Farmacèutics de Catalunya, Delegació Barcelona, tot i que hem recollit totes les assemblees celebrades (vegeu taula LXVIII), considerem que les sèries numèriques recollides són insuficients per establir dades comparatives amb les expressades a les taules LXVI i LXVII, situació que es produeix amb major intensitat pel que fa al Sindicat de Farmacèutics de Catalunya (vegeu taula LXIX) la qual cosa, si més no, pot demostrar que estant ambdues associacions encaixades dins d'un període polític del país molt concret i reduït (1933 a 1935 i 1938 en plena guerra civil) el significat d'aquestes dues associacions vol quelcom més que una simple exposició estadística d'assistències. Però, així i tot, no són menyspreables els percentatges: del 20 al 25 % (2).

Quant al Col·legi Oficial de Farmacèutics de Catalunya, la seva curta vida: 1934-1938, inclòs el període de la guerra civil, no ens permet sentar afirmacions en aquest sentit atesa l'anòmala situació creada per la guerra.

D'uns estudis fets d'un període força conflictiu i treballant amb xifres aproximades, es pot considerar que durant els anys 1961 a 1970 el percentatge mig d'assistència a les 23 assemblees celebrades durant aquests dos anys oscil·la entre un 5 i un 26 % (3).

2 - Jordi, R., Necesidad de replanteamientos. op.cit.

3 - Gómez Comas, P., Estudio de la corporación barcelonesa (1960-1971). "Butll.Inf.Circ.Fica." (1972) 30, 1:7.

Taula LXVI

COL·LEGI DE FARMACÈUTICS DE BARCELONA O COL·LEGI LOCAL
(no obligatori) (1857-1939)

Data	Nombre assistents	Mitjana anual	Tema tractat preferentment	Data	Nombre assistents	Mitjana anual	Tema tractat preferentment
1892.01.26	12			1895.05.20	27		
1892.02.27	12			1895.06.22	20		
1892.03.31	18			1895.07.12	22		
1892.04.30	18			1895.10.16	30		
1892.05.28	24			1895.11.25	28		
1892.06.30	15			1895.12.13	37		
1892.10.25	26			1895.12.22	22		
1892.10.27	21			1895.12.28	19	27,5	
1892.11.26	17			1896.01.30	18		
1892.12.13	14			1896.02.29	16		
1892.12.20	19			1896.03.31	23		
1892.12.31	32	19		1896.04.29	26		
1893.01.07	13			1896.05.07	33		
1893.02.27	12			1896.05.30	17		
1893.03.27	30			1896.06.19	21		
1893.04.22	21			1896.06.30	21		
1893.05.27	20			1896.07.14	17		
1893.06.12	18			1896.10.27	24		
1893.06.31	28			1896.11.21	21		
1893.10.27	27			1896.12.16	19		
1893.11.28	39			1896.12.31	29	21,9	
1893.12.08	25			1897.01.15	16		
1893.12.30	24	23,4		1897.01.30	25		
1894.01.25	24			1897.02.13	18		
1894.02.26	25			1897.03.17	25		
1894.03.27	24			1897.03.24	15		
1894.04.21	26			1897.04.10	29		
1894.05.10	30			1897.04.20	26		
1894.06.12	25			1897.04.30	26		
1894.06.16	39			1897.05.15	25		
1894.06.30	28			1897.05.31	24		
1894.07.17	27			1897.06.15	18		
1894.09.26	28			1897.06.30	21		
1894.10.27	27			1897.09.30	11		
1894.11.28	25			1897.10.15	30		
1894.12.17	21			1897.10.30	29		
1894.12.31	29	27		1897.11.15	42		
1895.01.12	25			1897.11.30	32		
1895.02.23	20			1897.12.15	21		
1895.03.14	23			1897.12.31	23	24,3	
1895.03.23	42			1898.01.15	27		
1895.04.08	42			1898.01.31	32		

Visió de conjunt de l'interès col·lectiu

Data	Nombre assistents	Mitjana anual	Tema tractat preferentment	Data	Nombre assistents	Mitjana anual	Tema tractat preferentment
1898.02.15	18			1901.08.22	13		
1898.02.28	17			1901.11.22	36		
1898.03.15	30			1901.12.31	14	19,4	
1898.03.31	20			1902.01.07	14		
1898.04.15	22			1902.01.31	11		
1898.04.25	47			1902.03.03	22		
1898.05.16	17			1902.04.16	20		
1898.05.31	21			1902.05.26	34		
1898.06.15	19			1902.07.05	23		
1898.07.10	44			1902.10.04	22		
1898.08.11	11			1902.10.09	18		
1898.09.27	20			1902.11.18	20		
1898.10.15	12			1902.12.31	29	21,3	
1898.11.11	10			1903.01.28	20		
1898.11.30	09		Discussió sobre la	1903.02.12	36		
1898.12.15	11		confecció de supositoris	1903.04.02	15		
1898.12.31	24	21,6	de glicerina i taní	1903.05.01	12		
1899.01.17	19			1903.07.30	35		
1899.01.31	13			1903.09.19	25		
1899.02.21	15			1903.11.02	25		
1899.03.07	10			1903.12.22	18		
1899.03.28	08			1903.12.31	19	22,8	
1899.04.11	?			1904.01.30	22		
1899.05.02	10			1904.01.31	16		
1899.05.23	13			1904.02.24	22		
1899.06.06	25		Discussió sobre prepara-	1904.03.05	16		
1899.06.20	12		cions en substitució de	1904.05.31	16		
1899.07.27	10		marques comercials	1904.06.14	19		
1899.09.27	06			1904.06.27	25		
1899.10.26	18			1904.07.01	19		
1899.11.30	?			1904.09.05	21		
1899.12.15	?			1904.09.26	12		
1899.12.30	?	13,3		1904.11.16	24		
1900.01.31	14			1904.12.03	28		
1900.02.28	07			1904.12.28	25	20,4	
1900.03.15	10			1905.01.16	14		
1900.04.30	09			1905.03.28	27		
1900.05.31	15			1905.04.01	27		
1900.06.30	07			1905.05.12	24		
1900.10.05	11			1905.05.25	19		
1900.10.25	12			1905.06.17	23		
1900.12.31	18	11,4		1905.07.01	11		
1901.04.03	19			1905.09.25	24		
1901.05.07	15			1905.10.09	18		

(*) Les actes no expressen el nombre d'assistents

Data	Nombre assistents	Mitjana anual	Tema tractat preferentment	Data	Nombre assistents	Mitjana anual	Tema tractat preferentment
1905.11.??	18			1909.01.21	37		
1905.12.22	37	22		1909.01.30	54		
1906.01.20	17			1909.02.26	49		
1906.02.01	18			1909.03.31	29		
1906.03.12	29			1909.04.30	29		
1906.04.17	16			1909.05.29	28		
1906.06.30	21			1909.06.18	34		
1906.07.31	16			1909.08.31	28		
1906.09.16	38			1909.09.07	22		
1906.10.04	17			1909.09.18	20		
1906.11.17	20			1909.10.08	10		
1906.12.19	13			1909.11.10	24		
1906.12.29	31	21,5		1909.12.16	22		
1907.01.26	13			1909.12.31	20	30,5	
1907.02.23	17			1910.01.22	22		
1907.03.30	20			1910.01.30	24		
1907.04.29	32			1910.02.25	20		
1907.05.29	14			1910.03.31	19		
1907.06.18	26			1910.04.08	44		
1907.07.27	29			1910.04.27	28		
1907.08.24	16			1910.05.27	18		
1907.09.07	16			1910.06.25	30		
1907.09.13	17			1910.07.16	26		
1907.09.23	19			1910.09.21	15		
1907.09.23	19			1910.10.31	54		
1907.10.26	11			1910.11.30	50		
1907.10.31	15			1910.12.16	54		
1907.11.30	19			1910.12.17	33		
1907.12.21	17			1910.12.28	38		
1907.12.31	27	19,2		1910.12.31	42	32,3	
1908.01.22	24			1911.01.17	24		
1908.01.28	32			1911.01.31	18		
1908.02.08	24			1911.02.06	42		
1908.03.06	35			1911.02.27	31		
1908.04.29	22			1911.02.27	40		
1908.05.30	34			1911.03.28	27		
1908.06.26	24			1911.04.15	55		Homenatge al
1908.07.31	20			1911.04.28	22		Dr. Salvador Andreu
1908.08.31	14			1911.05.26	34		
1908.09.30	38			1911.06.28	25		
1908.10.31	32			1911.07.26	29		
1908.11.30	55			1911.10.31	41		
1908.12.18	55			1911.11.30	30		
1908.12.30	138	39	Eleccions (**)	1911.12.28	16		
1909.01.14	52						

(**) En general, les eleccions se celebraven en el transcurs de les assemblees.

Visió de conjunt de l'interès col·lectiu

Data	Nombre assistents	Mitjana anual	Tema tractat preferentment	Data	Nombre assistents	Mitjana anual	Tema tractat preferentment
1911.12.30	20	30,2		1915.04.24	52		Receptes Beneficència
1912.01.20	23			1915.04.30	21		
1912.01.30	13			1915.05.29	21		
1912.02.23	16			1915.06.30	30		
1912.03.30	20			1915.07.27	24		
1912.04.25	31			1915.10.30	19		
1912.05.24	64		Receptes Beneficència	1915.11.30	22		
1912.06.26	31			1915.12.21	19		
1912.09.30	41			1915.12.31	12	25,8	
1912.10.31	27			1916.01.15	24		
1912.11.29	16			1916.01.28	27		
1912.12.23	30			1916.02.28	29		
1912.12.31	20	27,7		1916.03.31	24		Receptes Beneficència
1913.01.15	18			1916.03.31	67		
1913.01.30	15			1916.04.26	20		
1913.02.27	13			1916.05.13	32		
1913.03.31	19			1916.06.28	15		
1913.04.28	29			1916.07.24	23		
1913.05.26	15			1916.08.18	50		
1913.06.28	20			1916.09.30	15		
1913.08.22	37			1916.10.31	18		
1913.09.27	22			1916.11.27	113		Aplicació de torns a les farmàcies
1913.10.28	20			1916.11.27	27		
1913.11.25	73		Taxat receptes de Beneficència	1916.12.22	43		
1913.11.29	29			1916.12.30	52	36,2	
1913.12.23	12			1917.01.19	38		
1913.12.29	17	24,2		1917.01.31	69		Descans dominical
1914.01.16	09		Dictamens sobre concessió de premis	1917.02.03	108		Descans dominical
1914.01.28	20			1917.02.22	30		
1914.01.31	14			1917.02.24	27		
1914.02.27	14			1917.03.28	19		
1914.03.31	60		Farmàcies cooperatives	1917.04.27	24		
1914.04.30	28			1917.05.19	28		
1914.05.15	35			1917.06.26	37		
1914.06.05	41			1917.10.22	57		
1914.07.31	21			1917.11.08	?		
1914.09.30	20			1917.11.30	22		
1914.10.31	16			1917.12.21	18		
1914.11.30	12			1917.12.31	16	37,9	
1914.12.23	11			1918.01.30	69		Farmàcies cooperatives
1914.12.31	14	22,5		1918.02.08	24		
1915.01.25	18			1918.02.28	17		
1915.01.30	17			1918.03.26	24		
1915.02.27	29			1918.04.30	18		
1915.03.18	55		Receptes Beneficència	1918.05.27	21		
1915.03.31	23		Receptes Beneficència	1918.06.30	25		
				1918.10.26	57		

Data	Nombre assistents	Mitjana anual	Tema tractat preferentment	Data	Nombre assistents	Mitjana anual	Tema tractat preferentment
1918.11.04	47			1923.12.27	13	15,1	
1918.11.30	48			1924.01.30	14		
1918.12.23	68		Receptes Beneficència	1924.03.05	16		
1918.12.28	40	38,2		1924.03.28	38		
1919.01.29	43			1924.05.10	12		
1919.03.24	134		Aplicació jornada mercantil	1924.06.30	10		
1919.04.30	36			1924.10.01	14		
1919.05.30	28			1924.11.20	18		
1919.09.09	31			1924.12.17	19		
1919.10.30	28			1924.12.30	21	18	
1919.11.28	26			1925.01.15	20		
1919.12.31	14	42,5		1925.02.27	15		
1920.01.30	19			1925.03.27	15		
1920.01.30	19			1925.04.28	16		
1920.02.27	18			1925.05.19	21		
1920.03.31	12			1925.06.26	15		
1920.04.30	08			1925.08.30	93		Beneficència
1920.10.30	12			1925.10.13	17		
1920.11.30	15	14,7	Auxiliars	1925.11.17	11		
1921.01.24	67		Sessió inaugural i conferència del prof. Wasserman	1925.12.29	12	23,5	
1921.02.26	41			1926.01.29	12		
1921.03.30	18			1926.02.22	17		
1921.04.28	10			1926.03.30	16		
1921.05.30	08			1926.04.26	11		
1921.06.25	19			1926.05.29	13		
1921.10.29	20			1926.06.30	12		
1921.11.30	12			1926.10.06	14		
1921.12.23	24			1926.11.25	12		
1921.12.29	46	26,5		1926.12.16	16	13,7	Eleccions
1922.01.30	34			1927.01.20	12		
1922.02.25	30			1927.02.24	15		
1922.03.29	15			1927.03.28	14		
1922.04.28	21			1927.04.29	11		
1922.05.31	17			1927.05.13	11		
1922.10.28	15			1927.06.17	17		
1922.11.29	13			1927.10.31	08		
1922.12.30	18	20,4		1927.11.29	10		
1923.01.23	14			1927.12.19	15	12,6	
1923.01.25	14			1928.01.19	20		
1923.02.28	16			1928.02.28	13		
1923.03.27	15			1928.03.28	09		
1923.04.27	14			1928.04.28	16		
1923.05.29	11			1928.05.16	11		
1923.06.30	12			1928.06.27	12		
1923.10.03	28			1928.10.30	17		
1923.11.26	14			1928.11.23	13		

Visió de conjunt de l'interès col·lectiu

Data	Nombre assistents	Mitjana anual	Tema tractat preferentment	Data	Nombre assistents	Mitjana anual	Tema tractat preferentment
1928.12.12	80		Necrològica dedicada al	1933.05.30	10		
1928.12.31	36	22,7	Dr. Salvador Andreu	1933.06.28	21		
1929.01.07	14			1933.10.26	07		
1929.02.27	12			1933.11.29	16	12,5	
1929.03.22	21			1934.01.08	22		Eleccions
1929.04.23	24			1934.02.27	17		
1929.05.31	12			1934.03.28	11		
1929.07.03	17			1934.04.26	11		
1929.09.21	12			1934.05.29	07		
1929.10.09	16			1934.06.28	07		
1929.11.16	23			1934.07.06	39		Discussions casa col·legial
1929.11.29	62		R.O. sobre el preu de les especialitats farmacèutiques	1934.10.02	23		
1929.12.27	84	27	Eleccions	1934.11.29	11		
1930.01.14	108		Eleccions	1934.12.20	21		
1930.02.10	17			1934.12.27	20	17,2	
1930.03.07	81		Eleccions	1935.01.30	09		
1930.04.24	19			1935.03.28	15		
1930.05.28	29			1935.04.25	13		
1930.07.03	22			1935.05.29	11		
1930.10.30	18			1935.06.28	08		
1930.11.27	09			1935.10.29	10		
1930.12.18	22		Eleccions	1935.11.28	17		Discussions sobre Col·legi i Montepius
1930.12.18	24	34,9	Eleccions				Dr. Andreu
1931.01.29	09		Inici Acadèmia de Farmàcia de Catalunya	1935.12.30	26	13,6	Discussions sobre Col·legi i Montepius
1931.02.24	22						Dr. Andreu
1931.03.26	27			1936.01.30	05		
1931.04.24	36			1936.02.10	09		Discussions sobre Col·legi i Montepius
1931.05.28	25						Dr. Andreu
1931.06.25	26			1936.04.16	04		Discussions sobre Col·legi i Montepius
1931.10.29	16						Dr. Andreu
1931.11.26	13			1936.04.16	10	07	
1931.12.31	14	20,9		1938.06.22	20		
1932.01.20	15			1938.07.29	04		
1932.02.25	11			1938.10.07	07	10,3	Reunió junta directiva
1932.03.30	16						
1932.04.28	18						
1932.05.25	16						
1932.06.28	08						
1932.10.27	12						
1932.11.24	12						
1932.12.29	39	16,3					
1933.01.26	08						
1933.02.16	10						
1933.03.30	16						
1933.04.27	12						

Taula LXVII

COL·LEGI OFICIAL DE FARMACÈUTICS DE LA PROVÍNCIA DE
BARCELONA (obligatori) (1898-1933)

Data	Nombre assistents	Mitjana anual	Tema tractat preferentment	
1918.06.02	32		Eleccions col·legiació obligatòria	
1918.09.16	145		Llei del Timbre	
1918.09.17	53			
1918.12.02	90			
1918.12.17	93	82,6		
1919.01.07	74		Reglament intern del Col·legi	
1919.01.31	51			
1919.05.03	94			
1919.06.05	64	70,7		
1920.06.06	32	32		
1921.04.11	72			
1921.09.22	176	124	Unificació preu especialitats i Jornada mercantil	
1922.01.31	84			
1922.06.04	52		Nomenament Pres. Honoraris Dr. Salvador	659
1922.06.18	104		Andreu i Angel Pulido. Eleccions	XXVIII
1922.12.10	86	81,5		
1923.01.19	113			
1923.04.07	74			
1923.05.26	50		Debat dimissió j. gov. i canvi de local. Dimissió Puigpíqué i j. gov.	
1923.06.09	123		Eleccions	
1923.10.08	29			
1923.11.16	51			
1923.11.23	57	71		
1924.01.27	43			
1924.03.16	46			
1924.06.01	49			
1924.07.17	89			
1924.09.28	20	49,4	Diversos	
1925.01.31	68			
1925.01.31	68			
1925.02.22	98			
1925.02.22	98			
1925.08.30	94			
1925.09.13	71	82,8		
1926.01.31	46			
1926.02.07	29		Lab. annexes d'Esp. i contribució lab.	
1926.03.13	33		d'Espécialitats Farmacèutiques	

Visió de conjunt de l'interès col·lectiu

Data	Nombre assistents	Mitjana anual	Tema tractat preferentment
1926.06.06	123		Renovació càrrecs junta de govern
1926.08.31	108	67,8	Qüestions econòmiques intern. Col·legi i destitució de l'oficial de secretaria
1927.01.30	44		
1927.08.24	51	47,5	
1928.01.29	58		
1928.03.14	71		
1928.05.19	197		R.O. preu de les especialitats ftiques.
1928.06.03	39		Renovació càrrecs junta de govern
1928.10.05	47	76,4	
1929.01.04	109		Llibres obligatoris per al control d'estupefaents
1929.01.27	21		Assumptes econòmics interns del Col·legi
1929.03.14	39		
1929.07.26	49		
1929.10.09	27	49	
1930.01.31	47		Diversos i endarreriment quotes
1930.02.14	69		
1930.06.01	344		Eleccions
1930.10.23	108		Diverses qüestions i farmàcia Poble Espanyol
1930.11.14	60	125,6	
1931.01.21	30		
1931.02.27	122		Venda específics en farmàcies i drogueries
1931.05.08	65		
1931.08.07	52		
1931.10.21	94	72,6	
1932.01.31	90		
1932.05.19	91		
1932.06.05	60		
1932.10.04	31	68	
1933.01.29	24		Diversos
1933.06.28	130		Recolzament Garreta com a representant prop de la Generalitat de Cat.
1933.08.08	78		
1933.10.02	194		Dimissió junta de govern
1933.12.21	62	97,6	

Taula LXVIII

COL·LEGI OFICIAL DE FARMACÈUTICS DE CATALUNYA
Delegació Barcelona (Obligatori) (1933-1938)

Data	Nombre d'assistents	Mitja anual
21.12.1933	62	62
25. 1.1934	87	
26. 2.1934	163	125
18. 2.1935	81	
11. 7.1935	90	
(cont.)	63	
20. 9.1935	155	91,3
<u>Guerra civil</u>		
6. 2.1938	15	
16.10.1933	31	73

Taula LXIX

SINDICAT DE FARMACÈUTICS DE CATALUNYA
(no obligatori) (1933-1938)

661
XXVIII

	Data	Nombre d'assistents	Mitja anual
	28.11.1933	10	10
	10. 7.1934	?	
	13. 9.1934	83	?
Aprovació Estatuts	26. 6.1935	16	
Ordinària	25. 6.1935	74	
	31.12.1935	16	35

Taula LXX

Col·legi de Farmacèutics de Barcelona o Col·legi Local

Any	Socis residents	Assistència màxima de col·legiats	%
1896	107	29 (31.12.1896)	19
1897	133	42 (15.11.1897)	18
1899	115	25 (06.06.1899)	21
1902	528	24 (25.06.1902)	6
1908	?	138 (30.12.1908)	-

Col·legi de Farmacèutics de la Província de Barcelona

	Col·legiats			
1902	537	?	?	?
1920	542	32 (06.06.1920)		5,9
1924	854	89 (17.07.1924)		10
1929	762	109 (04.01.1929)		14,3
1930	?	344 (01.06.1930)		43
1932	836	91 (19.06.1932)		10

662

XXVIII

Col·legi Oficial de Farmacèutics de Catalunya (Delegació Barcelonina)

	Col·legiats		
1934	632	163 (26.02.1934)	25
1935		155 (20.09.1935)	24
1938		115 (06.02.1938)	-

Sindicat de Farmacèutics de Catalunya (Barcelona Capital)

	Associats		
1934	409	63 (18.09.1934)	20

XXIX

**LA FARMÀCIA A BARCELONA
DURANT LA GUERRA CIVIL**

A bans d'entrar de ple en aquest capítol hem de fer constar la gran dificultat que ha representat intentar reconstruir el que va passar durant el primer temps de la guerra civil. Si, d'una banda, persones que visqueren aquella època havien mort en iniciar aquest estudi, d'altra banda, ens hem trobat amb un rebuig bastant generalitzat per tractar aspectes que nosaltres consideràvem fonamentals per ajustar-nos el màxim possible a la realitat del que va succeir en l'àmbit farmacèutic barceloní.

Els primers dies

A partir del 19 de juliol de 1936 apareixen també a Barcelona poders locals, forces disperses i mancades de tota organització, que desembocaren en uns poders de base comunal i revolucionària per enfrontar-se amb la sublevació militar que portaria a una penosa i cruel guerra civil.

L'ordre municipal va ser substituït per un règim de comitès locals (1) coordinats pel Comitè Central de Milícies Antifeixistes, amb finalitats més àmplies que les pròpies dels ajuntaments i sent els militants de la C.N.T., en general, l'ànima d'aquests comitès, la qual cosa obligà a la Generalitat a orientar els seus esforços a aconseguir la regressió d'aquell predomini per afirmar la seva pròpia autoritat.

Dins d'aquestes milícies es creà un comitè sanitari denominat Comitè Sanitari de les Milícies Antifeixistes (2).

Com a resultat d'una reunió de sanitaris celebrada el 26 de juliol de 1936 es nomenà a un farmacèutic, Joan Oliva, perquè s'incautés dels organismes farmacèutics i assumís, en nom del Comitè, les funcions d'interventor del Col·legi de Farmacèutics de Catalunya, de les seves Delegacions provincials i del Sindicat de Farmacèutics de Catalunya, que era traslladat de l'edifici del Foment del Treball Nacional a l'edifici on estava el Col·legi Oficial, Llària, núm. 48. La incautació afectà igualment al Col·legi Local, o "Real y Muy Ilustre Colegio de Farmacéuticos de Barcelona", i al Montepius Dr. Andreu, ambdós situats a l'edifici propietat d'aquest últim, Claris, núm. 24.

Aquestes intervencions de Joan Oliva no tingueren altre objectiu que el purament administratiu. En conjunt, es limitaren al tancament dels llibres i, alguna vegada, a prendre part en la protecció de farmacèutics perseguits.

El període durant el qual fou un farmacèutic el responsable dels dos Col·legis, Sindicat i Montepius va ser molt curt. L'estat cadútic que predominà a Barcelona facilità que als pocs dies el Col·legi Oficial de Farmacèutics de Catalunya fos incautat per un grup de practicants de farmàcia enquadrats en la sindical C.N.T. Al front d'aquest grup hi figuraven, entre altres, els auxiliars de farmàcia Josep Pinilla, Pere Susany, Vallés, Ochoa, Fitó, etc.

1 - Bricall, J.M., Política econòmica de la Generalitat (1936-1939). (Barcelona, 1970) 359 pp.; 252, 253.

2 - Aquest comitè, creat el 31 de juliol de 1936, era dissolt per decret de la Generalitat el 3 d'octubre de 1936.

(vegeu: "Diari Of. de la Gen. de Cat.", 4t trim.; 34).

Els fets, tal i com passaren en realitat durant les primeres hores de la incautació de les entitats farmacèutiques portada a terme pels sindicalistes de la C.N.T., i que duraren alguns dies, fins el present han estat soterrats, abundant dades de signe contradictori. El que sí sembla, però, aproximar-se al succeït és que, explotant-se les diferències existents entre els elements de la U.G.T. i de la C.N.T. i de certes gestions fetes prop de l'abans esmentat delegat del Comitè Sanitari de les Milícies Antifeixistes, s'aconseguí, en primer lloc, la intervenció incruenta de forces del cos de guàrdies d'assalt per tal de recuperar el local col·legial i, en segon lloc, a causa de gestions poc clares, s'aconseguís que un altre grup de practicants pertanyents a la U.G.T. es dirigís a ocupar també el local.

En enfrontar-se en el local del Col·legi de Farmacèutics de Catalunya els dos grups d'auxiliars de farmàcia pertanyents a ambdues sindicals es succeïren acalorades discussions que es pacificaren després de la imposició d'un comitè mixt denominat Comitè d'Apropiació d'Auxiliars i Treballadors de Farmàcia CNT-UGT (3), l'organigrama del qual era el següent:

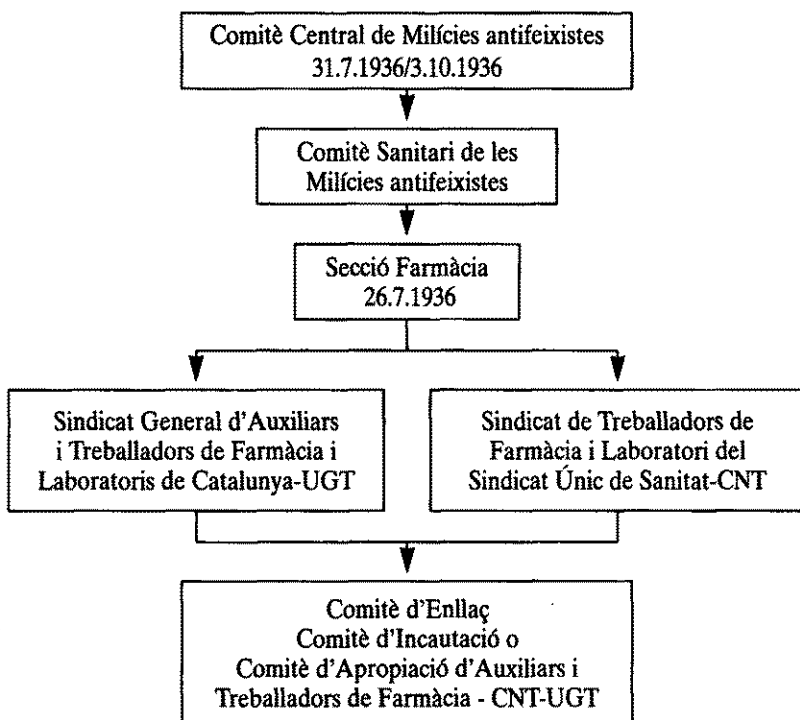

3 - El Col·legi de Farmacèutics de Barcelona havia estat incautat el mes de juliol per aquest comitè de les sindicals C.N.T. i U.G.T. Severí Tarragó, junt amb Pere Mata i Joan Satorra, formava part del comitè d'enllaç de les sindicals C.N.T. i U.G.T. com a representant del Sindicat General d'Auxiliars i Treballadors de Farmàcia i Laboratoris de Catalunya de la U.G.T., i Josep Pinilla com a membre de la secció de Treballadors de Farmàcia i Laboratoris del Sindicat Únic de Sanitat de la C.N.T., junt amb Jaume Susany i Francesc Girbau.

Aquest últim comitè va mantenir les entitats farmacèutiques sota el seu poder fins el 22 de maig de 1937, quan el Govern de la Generalitat el dissolia (4), acabant-se així el poder de Tarragó.

Hem de destacar que enfront la situació d'amenaça i inseguretat, conseqüència del clima revolucionari, de l'actitud adoptada per alguns auxiliars i pràctics de farmàcia i del desordre imperant, transcorreguts els primers 8 o 10 dies es va produir una reacció per part de dos farmacèutics –Viader i Condom– que, aprofitant-se de les discrepàncies ideològiques del sindicalistes que s'havien apoderat del col·legi i de la desorientació existent dins d'aquell comitè pel que feia a les qüestions professionals (5), procuraren sortejar la situació el millor possible des del seu punt de vista, tot i que desconeixem si aquestes actuacions obeïren o no a consignes concretes de tipus polític.

Tampoc es presumible que les actuacions d'aquests farmacèutics obeïssin al criteri general dels farmacèutics barcelonins, els quals, entre sorpresos i desorientats, esperaven sortejar el moment segons els donés a entendre la seva pròpia intuïció, sense cap consigna, ni sota cap orientació col·lectiva ja que tots els seus organismes professionals havien quedat inutilitzats, restant, per tant, en situació de petits patrons enfrontats amb la problemàtica que els creava el sector activista d'auxiliars de farmàcia enquadrats a les sindicals.

En general, l'actitud de les sindicals enfront el sector farmacèutic no arribà a assolir una virulència com la registrada en altres sectors. Les diferències entre farmacèutics i auxiliars, malgrat els seus ocasionals agreujaments, no tingueren comparació amb els produïts entre el veritable element proletariats i les patronals, tot i valorant que existia entre els farmacèutics i els seus assalariats una problemàtica també molt específica, que hem anat veient tot al llarg dels anys i que, en general, girava sobre salaris i reconeixements de la capacitació de l'auxiliar per al desenvolupament d'una activitat que el farmacèutic jutjava com una amenaça.

De totes maneres, resulta evident que durant els fets registrats a partir del juliol de 1936 no foren precisament aquelles motivacions, sinó l'intent d'una prematura i poc meditada aplicació de conceptes revolucionaris, el que provocà el

Els individus que expulsaren al primer comitè revolucionari del col·legi i ocuparen el seu lloc, constituint el 2n comitè revolucionari, foren Jaume Susany, Severí Tarragó, Josep Pinilla, Amadeu Pellicer, Satorra i Segarra, dependents de farmàcia, i Antoni Cantó, conserge del Col·legi de Farmacèutics.

(vegeu: Arx. part. Anònim. Exposició detallada de la actuación de los farmacéuticos encuadrados en la Confederación Nacional del Trabajo C.N.T. (Barcelona, 1939) s/f, mecanograf. 24 fs.).

Tarragó era substituït el 24 de setembre de 1937 per Jaume Tamborero, dependent de farmàcia i persona molt més moderada.

4 - Jordi, R., Aproximación a la historia de la Academia. op.cit., nota 55.

5 - Tot i que d'aquesta actitud s'ha afirmat que fou sotmesa a la consideració de les jerarquies de F.E. i de les J.O.N.S., ho posem en dubte per la senzilla raó que de l'informe on s'expliquen els fets esmentats s'obté la sensació que es carreguen excessivament les tintes a favor dels autors o bé per tal de contentar les autoritats polítiques de la zona franquista.

(vegeu: Anònim. Exposició detallada. op.cit.; 23 i 24).

malestar que perdurà durant tota la guerra civil en l'estament farmacèutic barceloní (6).

D'altra banda, l'intent d'aplicar algunes d'aquelles ideologies va afavorir que aquestes es plasmessin sobre el paper per la intervenció dels farmacèutics que des del principi s'aproximaren a Tarragó i a Pinilla, aprofitant la desorientació abans esmentada i la ignorància i impossibilitat de portar a terme les modificacions que les sindicals, cada qual segons la seva filiació, pretenien fer a la farmàcia.

Pel que fa a la farmàcia barcelonina, durant aquest període es formaren diferents fronts. Un constituït per la pròpia Generalitat mitjançant les disposicions oficials emanades de la mateixa i conseqüents a les pressions dels partits polítics i a les posteriors orientacions econòmiques del sistema encaminades a una economia de guerra; un altre constituït pels auxiliars de farmàcia significats en les seves dues sindicals, UGT i CNT, i el tercer front va ser el format pels farmacèutics. Entre el primer i l'últim existien tres grups: una minoria polititzada, no activista però sí la més activa, antirrepublicana i marcadament de dretes que podem situar, a grosso modo, camuflada dins la secció farmacèutica enquadrada en la C.N.T.; un altre grup estava constituït per la major part dels farmacèutics que, al marge de tot, aaven arrossegats pels fets, enquadrats en una o altra sindical; el tercer grup el formava una altra minoria, amb mentalitat conservadora, amb un sentit polític pròxim a la República però més inclinat cap a la Generalitat de Catalunya i al que aquesta representava, enquadrats en la U.G.T.

En aquest últim grup podrien incloure's-hi també -amb certes diferències- els escassos farmacèutics afiliats a partits d'esquerra. Cap del tres sectors, però, estava autènticament identificat amb els partits d'extrema esquerra, la qual cosa no significa que ho estiguessin amb els de dretes, exceptuant la minoria que ja s'havia destacat en aquest sentit durant l'època de Primo de Rivera.

Durant aquest període de la guerra la vida dels farmacèutics barcelonins es movia entre els extrems marcats, acostant-s'hi segons consideressin més convenient, després de transcorreguts els primers temps, amb els corresponents carnets de C.N.T. o d'U.G.T., i agrupant-se a grosso modo a la primera sindical, més extremista (7), aquells farmacèutics que temien persecució o sospitaven que podien ser detinguts per la seva marcada ideologia de dretes, o per qualsevol altre motiu dels freqüents a tota guerra civil. Tots ells, però, al marge de l'autèntica ideologia sindical ja que a la fi, a les sindicals, les ideologies revolucionàries eren mantingudes pels auxiliars i treballadors de farmàcia i laboratoris afiliats a

6 - Es pot considerar que els estropicis causats els primers dies de la guerra afectaren un 11 % de les farmàcies de Barcelona, tenint en compte que aleshores eren uns 449 farmacèutics els establerts amb oficina a la ciutat.

7 - Acabada la guerra, consta que 147 farmacèutics tenien carnet C.N.T. (vegeu: Anònim. Exposició detallada. op.cit.).

elles (8), i estaven sotmeses al constant canvi del moment polític i a tots els condicionaments haguts i per haver.

Farmàcies incautades i canvis a les estructures econòmiques

Iniciada la revolució, un dels fets més importants va ser que els sindicats se situaren en el primer pla de la vida econòmica i política fins a final de 1936, declinant aleshores la seva preponderància. Aquest predomini va portar a que la Generalitat, enfront d'una greu situació econòmica, sancionés algunes disposicions poc concordants amb la situació real: disminució de lloguers, reducció de la jornada laboral i augment d'un 15 % dels sous inferiors a les 6.000 pessetes, disposicions que, junt amb altres de tipus laboral, fruit de pressions de les sindicals, en principi donaren a aquestes força i prestigi (9).

La situació creada per l'autonomia sindical, la relaxació de l'ordre polític social i la indisciplina imperant, obligaven als dirigents sindicalistes a una reflexió per assolir un canvi de direcció. Són aquests dirigents els qui parlaven a la massa en termes que no admeten confusió: **"inaudita reflexió del proletariat, en llençar-se per la folla pendent de les reivindicacions immediates"** (10).

També Severí Tarragó, del Sindicat General d'Auxiliars de Farmàcia i Laboratoris Annexes de Catalunya C.N.T., el 20 de setembre de 1936, als dos mesos d'haver començat la guerra civil, en el Teatre Poliorama plantejava els seus criteris en uns termes clarament revolucionaris i apropiats al moment que es vivia. El preu dels medicaments, els sous dels empleats de les oficines de farmàcia, les especialitats farmacèutiques i, d'aquestes, les considerades com de "tímo", per a la prescripció de les quals es valien els seus fabricants del repartiment de comissions, eren els tres punts fonamentals de l'exposició realitzada. Malgrat tot, Tarragó reconeixia que les condicions econòmiques que pesaven sobre el farmacèutic i les competències comercials (11) impedien que els treballadors de farmàcia poguessin cobrar els sous amb l'augment del 15 % que havia ordenat el govern de la Generalitat el 24 de juliol de 1936. També el dur al·legat es referia, sense citar-les, a certes farmàcies que, mitjançant condicions especials

8 - Els punts de vista mantinguts pel Sindicat Únic de Treballadors de Farmàcia i Laboratoris eren, entre altres:

1r. Que els treballadors estiguessin en les mateixes condicions econòmiques que la resta de la classe obrera. 2n. Jornada de 6 hores. 3r. Venda obligatòria de totes les especialitats al preu marcat. 4t. Portar un control de preus de tota mena d'especialitats, amb el màxim benefici pel poble. 5è. Establir les condicions per poder col·laborar estretament amb els altres treballadors, per afrontar les presents circumstàncies. 6è. Suprimir l'oficialitat forçosa de les seves organitzacions i, amb ella, totes les traves que podien oposar-se al seu lliure desenvolupament. 7è. Bosses de treball, controlades pels treballadors, per al seu repartiment equitatiu. (vegeu: "Solid. Obrera" del 12.8.1936).

9 - Bricall, J.M., Política econòmica. op.cit.; 118-121 i vegeu també "Diario de Barcelona" del 15.8.1936; 10 - Afirmació de Joan Peiró, de la C.N.T., el 9 d'agost de 1936.

11 - Dies abans, en una circular enviada el 8 de setembre pel comitè, s'havia ordenat que totes les especialitats farmacèutiques fossin venudes al preu marcat en els seus envoltoris, i en la que, a més, es posava en evidència l'enemiga mostrada vers els farmacèutics considerats com a patrons.

i conservant la titularitat el professional, subministraven medicaments a més baix preu a certes organitzacions que, entenem, eren les cooperatives.

Continuava exposant Tarragó les actituds a prendre per tal d'incantar-se de les oficines de farmàcia dels farmacèutics que havien fugit, de les d'aquells que durant èpoques passades havien estat considerats col·laboradors de l'antic règim i d'aquelles farmàcies que per la seva poca capacitat econòmica no poguessin mantenir un titular i aquest hagués de dedicar-se a altres activitats. Apuntava Tarragó a una socialització de la farmàcia que havia d'englobar tant farmàcies com distribuïdors i laboratoris, desplaçant al farmacèutic de la propietat però no de la direcció tècnica de l'oficina de farmàcia, ja que aquest havia de ser l'encarregat de controlar fórmules, fer inspeccions, anàlisis, valoracions químiques, biològiques, bromatològiques, citològiques, etc. i dedicar-se a la investigació, a la síntesi i a la preparació d'especialitats farmacèutiques. Convertint l'auxiliar en farmacotècnic, el farmacèutic passava a ser definit com a analista i bioquímic en potència. També, de cara al futur, proposava establir una revalidació de títol, tant per als auxiliars com per als farmacèutics (12).

Aquestes afirmacions ens mostren, transcorreguts avui més de 60 anys, que molt del que es presenta avui com a innovació de la farmàcia espanyola no és ni més ni menys que la repetició de vells conceptes ignorats per molts d'aquells que els propugnen.

672

XXIX

Evidentment, els arguments i acusacions plantejats al míting del teatre Poliorama eren conseqüència d'una teoria i unes actituds que per plasmar-se no comptaven, ni de lluny, amb un substrat social suficientment sedimentat. I si després de l'ocupació dels organismes professionals farmacèutics el clima advers al funcionament clàssic de la farmàcia es feia dia a dia més evident, tot i que el decret de col·lectivitzacions significà uns conceptes totalment nous en el terreny econòmic, en el sector de la farmàcia es produïren actituds que, igual que es produïren en altres sectors, adulteraren l'autèntic sentit d'aquest decret ja que la intromissió de les sindicals a la col·lectivització de les empreses les convertien en prolongacions d'aquelles en ser les empreses controlades per les juntes sindicals. Per aquest motiu les lluites entre els organismes encarregats de l'aplicació del decret de col·lectivitzacions i les esmentades juntes foren evidents i, tot i que s'aconseguí frenar aquelles intromissions, el nou règim econòmic previst no va poder donar el que s'esperava en benefici d'una economia de guerra. D'aquestes

(vegeu: Circular del 8.9.1936 - Secció Farmàcia del Comitè Sanitari, afecta al Comitè Central de les Milícies Antifeixistes, integrat pels Sindicats Professionals de Farmàcia de la C.N.T. i U.G.T.). El cavall de batalla més emprat per les sindicals obreres, ja molt abans del 18 de juliol, era el no manteniment dels preus dels medicaments, però és molt significatiu que poc temps després d'iniciada la guerra civil fos reconegut el perjudici evident que significava no mantenir-los per a la supervivència de la majoria de les oficines de farmàcia.

12 - U.G.T. Text taquigràfic del discurs pronunciat pel camarada Severí Tarragó del nostre Sindicat General d'Auxiliars de Farmàcia i Laboratori Anexas de Catalunya, en el míting del Teatre Poliorama el dia 20 de setembre de 1936. (Barcelona) 15 pp.

circumstàncies no se'n va poder lliurar tampoc l'oficina de farmàcia, la qual cosa es va veure encara més afavorida per l'atomització de la mateixa que, a la fi, la podia fer molt més vulnerable d'haver-se pogut aplicar eficaçment l'esmentat decret de col·lectivitzacions.

Cal tenir en compte que el canvi de règim polític que representà per a Espanya la República va provocar un malestar econòmic: augment del atresorament de diner per part de tots els grups socials que el posseïen i fuga de capitals. Al llarg de l'any 1932 es va superar favorablement aquesta situació i el 1933 s'afirma la recuperació de la crisi financera. Els anys 1934 i 1935 assenyalen una situació fluctuant, però entrat ja l'any 1936 es quan l'activitat econòmica es recupera.

De totes maneres, per a una millor comprensió, s'han de tenir present tres fets importants:

- El malestar social augmenta des del desembre de 1935 fins a l'inici de la guerra. A Catalunya, però, l'extremisme radical de dretes i d'esquerres disminueix comparat amb el de la resta de la península.

- El fracàs de l'alçament militar a Catalunya comportà canvis radicals en l'estructura econòmica catalana, economia que venia condicionada per l'abasteixement de la producció i consum, la contracció de la demanda i els requeriments de la guerra que obligaven a la transformació de l'economia catalana en una economia de guerra.

- Durant el període 1936-1939 els petits industrials i comerciants adoptaren un paper indecís. El tracte que se'ls donà fou molt desigual i els seus drets es van veure exposats a la situació concreta de cada cas (13).

Estanislau Ruiz Ponseti, del P.S.U.C., afirmava, referint-se al sabotatge que feia la petita burgesia, que s'havia de tenir la valentia de reconèixer que això era una resposta que aquesta donava a l'atac traïdor que li havien fet, fent col·lectivitzacions al marge del decret dictat (14).

Amb l'aparició del decret de col·lectivitzacions, el Consell d'Economia intentà finalitzar amb la col·lectivització dels petits, ja que la necessitat de comptar amb aquesta classe social petit-burguesa va ser compartida per tots els moviments polítics i organitzacions sindicals que reconegueren la seva tradició republicana. Les posicions d'aquest Consell d'Economia van ser defensades per Esquerra Republicana de Catalunya.

Podem dir, per tant, que existia una ideologia política ben marcada, condicionada per la guerra i les diferents tendències polítiques del cantó republicà. Junt a aquesta, però, pel que fa a la farmàcia barcelonina, hi havia un afany una mica revolucionari i de revenja, però no propi d'una molt caracteritzada confrontació de classes, ja que de les farmàcies de Barcelona tan sols 36 foren incautades i 14 clausurades o desvalisades, sofrint directament els efectes de la convulsió.

13 - Bricall, J.M., Política econòmica. op.cit.; 18-23 i 215.

14 - Conselleria d'Economia. I^a Jornada de la Nova Economia. Generalitat de Catalunya. Butlletí trimestral (gener 1937) núm. 2, 57 pp.; 24.

La farmàcia a Barcelona durant la guerra civil

Fins el primer d'octubre de 1937 no els era tornada la farmàcia a 18 dels farmacèutics incautats.

La farmàcia col·lectivitzada núm. 14, els aprofitats de la postguerra i la comissió liquidadora

D'una d'aquestes farmàcies col·lectivitzades hem pogut obtenir algunes dades que ens resulten útils. La documentació correspon a la que fou coneguda com a "Farmàcia col·lectivitzada núm. 14", del carrer Diputació, 331 (cantonada Girona), que era propietat de Marià Veciana.

Pel que coneixem, ja el 4 de novembre de 1936 aquesta farmàcia va quedar controlada pels Sindicats Professionals de Farmàcia C.N.T.-U.G.T., quedant en mans d'un farmacèutic interí, un auxiliar interí, un mosso i una dona per a la neteja amb serveis contractats, aquesta última, d'una hora diària.

El moviment de caixa és anotat diàriament en un bloc corrent i junt a la signatura de l'auxiliar i al nom del farmacèutic hi figura el segell del comitè d'incautació i el de la farmàcia.

El 25 de novembre consta com a pagada la contribució industrial corresponent al 4t trimestre de 1936 (15) i és en aquesta data que consta fou incautada la farmàcia:

"Atès que el farmacèutic Marian de Veciana, amb farmàcia oberta en el carrer de Girona n° 59 d'aquesta ciutat, es troba detingut des de fa temps, per ésser considerat facciós.

"Resolem incautar-nos de dita farmàcia amb totes les existències, llibre de Caixa i demés.

"Es formalitzarà pel Comitè de Control que nomenem en representació nostra, el inventari de totes les existències i demés per procedir a la seva valoració real quan es cregui oportú. Qual acta-inventari, així com l'estat de Caixa s'acompanyarà a aquesta acta de incautació.

"Barcelona 26 de novembre del 1936 - Firmat: Jesús Paluzie Borrell, Lluís Ribas"

És a partir del 27 de novembre que el segell "Incautat per els Sindicats Professionals de Farmàcies" és substituït pel que havia estat l'oficial del Col·legi de Farmacèutics de Catalunya fins el dia 3 de desembre. Els dies 3, 4, 5 i 7 d'aquest mes el segell primitiu figura novament però és substituït definitivament pel del col·legi fins el dia 29 de gener de 1937. El dia 15 de gener ja figura la farmàcia com a "Farmàcia col·lectivitzada n° 14".

Les anotacions que es venien fent, com ja hem esmentat, en un bloc corrent, el 1r de juliol de 1937 són fetes en uns impresos especials encapçalats amb el títol "Farmàcia col·lectivitzada", estadets en els quals trobem el segell imprès "Col·lectivitzacions de Farmàcies de Barcelona". Aquestes anotacions es registren fins el 31 de juliol.

Trobem un altre tipus de format d'impresos pertanyents al mes de setembre de 1937, sense signatures, sense segells especials, fins el dia 6 d'aquest mes, a partir del qual no coneixem cap més document similar.

La inspiració, ideologia, improvisació i particularisme que orientaren aquestes actituds envers algunes de les farmàcies, així com els judicis posteriors, no permet apuntar dades massa concretes. El que sí sembla cert, tot i la manca de documentació, és que sí per una banda l'obtingut de les espoliacions d'algunes farmàcies clausurades va servir per ajudar a muntar-ne d'altres destinades a finalitats de guerra, com eren les que s'instal·laren al carrer Salmeron, Provença, Rosselló, Av. Verge de Montserrat i Av. de Can Baró, no és menys cert que algunes de les farmàcies incautades van ser-ho a petició del propi amo per tal de poder continuar estant al seu front i a sou del comitè d'incautació.

De totes maneres, ni les farmàcies incautades ni les que després foren col·lectivitzades foren el resultat d'un pla coherent. Si en alguns casos la direcció econòmica d'aquelles farmàcies va obeir a uns aguits que teòricament haurien d'haver estat fidels a la ideologia econòmica i política que es pretenia, en altres casos els qui s'havien posat al front d'algunes d'elles s'apoderaven de les recaudacions, no sent tampoc estranys aquells casos que els dependents donaven d'amaigat el que podien als farmacèutics titulars per tal d'ajudar-los en la seva precària situació.

Això encaixa perfectament amb una situació de caràcter general enfront el decret de col·lectivitzacions ja que l'autèntic sentit d'aquest decret no havia estat entès per les sindicals obreres ni per la major part dels seus directius. Tant la U.G.T., malgrat la seva inspiració marxista, com la C.N.T. consideraven que mentre l'empresa col·lectivitzada pogués pagar els jornals als treballadors no valia la pena parlar de col·lectivització i que d'això se n'havia de parlar quan les empreses no poguessin pagar, oblidant-se que si s'hi arribava s'haurien esgotat les possibilitats de l'empresa. Certament que el fracàs del règim de col·lectivitzacions no es va deure als seus enemics naturals, com eren els patrons o els seus representants polítics, sinó que es va deure als representants dels obrers.

La indisciplina en el treball, que fomentaven els propis dirigents dels sindicats, que tractaven a les empreses col·lectivitzades pitjor o igual que els seus amos, va portar a una manca de productivitat, la qual cosa, sumada al gran nombre d'analfabets, permetia afirmar el mes d'octubre de 1937: "**¿Com es pot pretendre, doncs, l'èxit immediat d'un sistema nou, a base d'un material humà tan deficient?**" (16).

Tampoc es desdiu amb la situació el manteniment de les farmàcies incautades sense la direcció tècnica d'un farmacèutic i en alguns casos sotmeses a actes de rapinya. Sobre aquest particular, Pedro de La Mota, president del comitè d'empresa que s'havia constituït, afirmava en el seu al·legat de defensa un cop

acabada la guerra civil, que quan el comitè revolucionari va incautar-se de les farmàcies moltes d'elles tenien metàl·lic en els seus calaixos, del qual no se'n trobà ni rastre. Ell ho estimava, per referències, en més de 30 o 40.000 pessetes. També deia que després de la incautació el deute havia augmentat paorosament en pocs mesos. Però que el més curiós, deia La Mota, era que aquestes quantitats tampoc corresponien a les comandes fetes per les farmàcies, cosa que ell comprovà personalment diverses vegades, sinó que els individus del comitè anaven carregant al seu aire els comptes de les farmàcies als majoristes (d'on procedien aquests estats de comptes) i així resultava que, quan un farmacèutic o encarregat de farmàcia queia en desgràcia s'incrementava el seu compte pel que pogués passar.

En un informe presentat per la Federació Local de Sindicats Únics de Barcelona C.N.T.-A.I.T., que comprenia el període de 19 de juliol de 1936 a 8 de març de 1937, es deia, amb caràcter general, que les col·lectivitzacions començades el dia 22 de juliol de 1936, en no haver estat controlades per l'organització obrera, *havien degenerat fins l'extrem de convertir-se les fàbriques, tallers i altres centres de producció i distribució en veritables cooperatives, desnaturalitzant amb això l'expropiació col·lectiva en lloc de beneficiar a tots, afavorint tan sols les mesquines ambicions dels expropiadors, encarint el cost de la vida i desorganitzant, per tant, l'economia de la guerra i de la revolució* (17).

Aquesta situació, que també condicionava el funcionament de les farmàcies que havien estat incautades i col·lectivitzades, portà, com és lògic, a una catastròfica situació des del punt de vista econòmic. No hauria de transcórrer massa temps perquè el dèficit, els impagats i la manca d'administració obliguessin a formar una comissió liquidadora de la col·lectivitat de farmàcies de Barcelona, que posava tanca al gran crac i al fracàs resultant d'una acció incoherent dirigida contra unes quantes oficines de farmàcia, la qual cosa no significaria, ni molt menys, que la ideologia orientada a la col·lectivització de la totalitat de les farmàcies fos abandonada. Finalitzada la guerra civil, alguns magatzemistes de productes farmacèutics pretengueren beneficiar-se de la situació creada, donant lloc a situacions força pintoresques que si no arribaren a quallar fou perquè el seu *desvergonyiment era massa evident*.

Hem de tenir en compte que la reestructuració de l'economia catalana s'intentà dirigir ja ben aviat després del 18 de juliol de 1936. Les directrius d'aquesta reestructuració tenien com a base que el beneficiari de la producció fos l'estament obrer, el qual, en teoria, havia de ser el director de l'ordre social que es pretenia establir. Aquesta teoria política, presa de qualsevol manera i fins a l'últim extrem, és la que havia portat a que es formés el comitè d'incautació del Col·legi. Però ja el mes de juny de 1937 es reuní a tots els dependents de les farmàcies incautades en una assemblea en la qual, per ordre de la Generalitat, aquest comitè havia de deixar d'actuar com a tal comitè revolucionari i nomenar un con-

17 - Després de la promulgació del decret de col·lectivitzacions, alguns patrons es constituïrien en cooperatives de producció o industrials, amb obrers com a gerents.

sell o comitè d'empresa per a l'administració i direcció de les farmàcies incautades o col·lectivitzades. En una assemblea posterior, aquest comitè d'empresa dimitia i era substituït per un altre comitè que es convertiria en l'abans esmentada comissió liquidadora.

Corrents defensives entre els farmacèutics. Plans de col·lectivització, de concentració i de socialització controlades de farmàcies

El Govern de la Generalitat concebia la substitució de la propietat individual per la col·lectiva, deixant subsistir la propietat privada dels bens de consum i de la petita indústria. Sota aquesta ideologia, el conseller d'Economia donava a conèixer el 24 d'octubre de 1936 el cèlebre decret de col·lectivitzacions (18) sobre el qual es pretenia girés el futur de l'economia catalana.

Un mes després de la promulgació d'aquest decret, per ordre de la Conselleria d'Economia del 28 de novembre de 1936, era admès que en determinats casos es podia anar a la concentració o agrupament en una empresa única de les diverses empreses d'una mateixa branca industrial (19), ordre que es produïa quan ja eren diverses les farmàcies que havien estat incautades per l'esmentat comitè d'enllaç C.N.T.-U.G.T. d'auxiliars i treballadors de farmàcia, com ja hem pogut comprovar amb la farmàcia col·lectivitzada núm. 14, que ho va ser a partir del 4 de novembre de 1936.

Els agrupaments o concentracions obeïen a un procediment de reestructuració de l'economia, constituint grans unitats de producció i venint a ser la manifestació jurídica de l'anhel sindicalista de controlar les diferents branques econòmiques pels sindicats de la respectiva indústria, formant grans fàbriques o tallers sindicals, criteri, aquest, típic dels militants C.N.T. i oposat, com és natural, al sentir i als interessos de la petita burgesia, petits tallers, indústries i comerços. Però, tot i que el Consell d'Economia de la Generalitat no aprovà els agrupaments proposats en aquells casos que aquests podien perjudicar els interessos de petits industrials i comerciants, el dret dels quals a la propietat havia estat reconegut, això no exclouïa que, al marge dels agrupaments legalitzats per la Generalitat, n'existissin d'altres mancats d'aquesta legalització, tal com va passar amb algunes oficines de farmàcia.

El mes de febrer de 1937, en el Diari Oficial de la Generalitat (20) es donava compte de l'obertura del període d'informació referit a un projecte de concentració en una única empresa de les oficines de farmàcia radicades al municipi de Barcelona, projecte que venia referit al 29 de gener de 1937, data de la seva presentació.

Resulta bastant fosc l'origen i confecció d'aquest projecte de concentració abans de ser presentat a la Conselleria d'Economia, encara que es va atribuir a

18 - "Diari Of. de la Gen. de Cat." (1936) 302; 373-376.

19 - Id. (1937) 33; 531.

20 - Id.

un pla fet el 5 de desembre de 1936 pel comitè d'enllaç C.N.T.-U.G.T. (21), orientat per Severí Tarragó i els seus col·laboradors (22), però, sens dubte, figurant entre ells algun farmacèutic.

A l'informe anònim confeccionat a Barcelona un cop finalitzada la guerra civil (23) s'afirma que, per tal de desorientar al comitè mixt d'enllaç C.N.T.-U.G.T., alguns dels farmacèutics afiliats a la secció farmacèutica de la C.N.T., per conveniència del moment, ja el mes de setembre de 1936 havien confeccionat ràpidament un pla utòpic de col·lectivització total de la farmàcia (24). Que la situació era molt fluida se'ns mostra també quan, pocs dies després, el 10 de setembre, a la Conselleria de Sanitat es tractava de la realització d'inspeccions sanitàries a les farmàcies incautades, sent el seu principal objectiu prevenir noves incautacions, objectiu que fou suficientment cridaner per seduir a l'esmentat comitè mixt.

En aquest informe es diu que Severí Tarragó havia acceptat aquest pla de col·lectivització total fins l'extrem que ho havia donat a conèixer per la radio com si fos obra personal seva.

Si tenim en compte, d'altra banda, que en el mateix informe es diu que quan en el Diari de la Generalitat es donava compte de l'obertura del període d'informació relatiu al "Projecte de concentració en una sola empresa de les oficines de farmàcia radicades en el Municipi de Barcelona", els autors de l'informe a que ens referim van rebatre el citat projecte adoptant una posició radical i violenta i -segons es diu- amb veritable perill dels qui hi intervenien, el van rebatre "**salvant de la ruïna a la classe farmacèutica de Barcelona**", això ens fa considerar amb molta reserva la pretesa innocència de Severí Tarragó en acceptar i fer-se seu el pla de col·lectivització de la farmàcia confeccionat el mes de setembre de 1936 i que havia estat -segons s'afirma- de l'agraf de Tarragó, quan, d'altra banda, el 5 de desembre de 1936 havia apadrinat la presentació a la Conselleria d'Economia d'un projecte de concentració de farmàcies.

Davant d'això dubtem de si realment existiren dos plans diferents efectuats al mateix temps, un de col·lectivització i un altre de concentració, o, el que és més probable, si Tarragó va adoptar al seu aire idees d'ambdós grups farmacèutics sindicats a la U.G.T. i a la C.N.T., creant una doctrina farmacèutica "sui-generis" ja que no podem arribar a una altra conclusió -si no apareixen documents més concloents- a la vista dels punts principals del discurs que el dia 20 de setembre de 1936 havia pronunciat Tarragó al teatre Poliorama de Barcelona.

21 - Arx.part. Reportatge farmacèutic, 1936/1939. J.C.C. mecanograf. 13 f; 1.

22 - Id.; 2 - A aquest projecte li donava suport Grijalbo qui, en un futur, pretendria ser l'interventor de la Generalitat en la col·lectivització projectada.

23 - Anònim. Exposició detallada. op.cit.

24 - Ignorem si aquests fets mantenien una continuïtat amb el desenvolupament de l'assemblea que tingué lloc el 6 de setembre de 1936, convocada pel Sindicat de Sanitat C.N.T., per tractar exclusivament de la incautació de farmàcies.

(vegeu: "La Vanguardia" del 6.9.1936).

Continua dient el mateix informe que foren els seus propis autors els encarregats de realitzar el pla que havien proposat al comitè mixt. Que transcorreguts tres mesos encara no s'havia donat un sol pas i que, havent-se acabat les reserves econòmiques de les farmàcies primerament col·lectivitzades, tornaren a iniciar noves col·lectivitzacions, amb caràcter esporàdic, per tal de cobrir el dèficit de reserves.

Va ser aquest conjunt de circumstàncies el que influencià la presentació el 29 de gener de 1937 del pla de concentració de farmàcies a la Conselleria d'Economia de la Generalitat de Catalunya?

Lamentablement, desconeixem el contingut d'aquest pla que es presentà a la Conselleria d'Economia i som conscients dels buits documentals existents que no ens permeten conèixer amb tota certesa l'actitud de Tarragó.

Sabem de l'existència d'un projecte de confederació de farmàcies (25) però ignorem si tingué alguna influència en el que fins ara hem esmentat, en un o altre sentit.

De totes maneres, creiem que l'informe anònim fet acabada la guerra civil ofereix un caràcter poc objectiu, a l'extrem que se'n desprèn que tot el que va passar a Barcelona relacionat amb la farmàcia durant la guerra civil va ser previst, calculat, madurat i va tenir èxit gràcies als desconeguts autors de l'informe. Això costa de creure ja que si tenim en compte que els farmacèutics d'ideologia de dretes foren empresonats els uns i desapareixerien el altres, qui va tenir cura de crear el prodigi d'organització que es desprèn de l'informe? També ens sorprèn quan s'afirma que a la tasca d'obstrucció de les col·lectivitzacions sempre s'hi trobà la franca col·laboració dels elements tècnics del Consell d'Economia, quan resulta que el mes de maig de 1937 es dissolia el Comitè d'apropiació d'auxiliars i no era fins l'octubre del mateix any que es constituïa el Consell General de la Indústria dels Serveis d'Higiene i Sanitat, dins el Consell d'Economia de Catalunya.

No podem oblidar tampoc que, en molts aspectes, el motiu fonamental del fracàs de l'aplicació del decret de col·lectivitzacions de novembre de 1936 fou no poder-se constituir la caixa de crèdit, fonamental per al seu possible desenvolupament. L'actitud que es donà entre els sindicalistes del ram farmacèutic no va ser diferent a la que es donà en altres sectors. Afirmar Pérez Baró: **"Citarem tres exemples típics que es reproduïren en gran escala: primers comitès de control constituïts per treballadors addictes al patró, que no es constituïren fins que foren obligats per la llei, els quals no controlaven res, limitant-se a cobrir amb llur signatura la responsabilitat patronal i a quedar bé amb l'amo per si el dia de demà canviaven les circumstàncies; segon, empreses el patró de les quals sabotejà fins al darrer moment la constitució del comitè prevalent-se de la ignorància dels seus treballadors i que després d'haver-lo constituït en prescindí en absolut, obstaculitzant la seva tasca, per allò que "a casa mano jo", i comitès de control d'empreses privades, erigits en consell d'empresa com si es tractés d'empresa col·lectivitzada, els quals, havent arraconat completament el patró, disposaven**

25 - Jordi, R., Un desconocido anteproyecto de confederación de farmacias nacido en Barcelona durante la guerra civil de 1936-1939. "Butll.Inf.Circ.Fica." XI (1979) 121, 54-58.

dels fons al seu caprici, feien ells mateixos les operacions comercials, s'abrogaven el dret de prendre i acomiadar personal, etc., comitès, generalment, que, quan els volien explicar que s'extralimitaven en llur comesa, invocaven l'esperit revolucionari del 19 de juliol, sense explicar, però, quin paper havien tingut en la revol'ta" (26), la qual cosa dibuixa oportunistes que es veuen reflectits en el camp de la farmàcia quan sabem que encara el mes de novembre de 1938 el Comitè de Sindicats Professionals de Farmàcia U.G.T.-C.N.T. notificava l'existència de desaprensius que, sense necessitat, es feien timbrar receptes i específics per aconseguir-los gratuïtament (27).

Malgrat tot, el projecte de concentració de farmàcies no fou l'únic pla nascut de la situació creada.

Segons l'esmentat informe, el mes de març de 1937 novament foren requerits els farmacèutics de la secció de treballadors tècnics farmacèutics del Sindicat Únic de Sanitat C.N.T. perquè, a la vista del congrés de Sanitat que s'havia de celebrar a València del 20 al 24 de març, confeccionessin un projecte d'organització farmacèutica de conformitat amb la ideologia C.N.T. Sota aquestes condicions s'elaborà un pla per ser presentat en aquell congrés, que comprenia l'agrupació de les farmàcies, sector de distribució i laboratoris (28), projecte que es contraposava, recolzat per altres farmacèutics, al presentat a la Conselleria d'Economia de la Generalitat i que havia motivat l'aparició en el Diari Oficial de l'anunci de l'obertura d'un període d'informació previ per anar cap a la concentració de farmàcies.

A aquests dos projectes, el de concentració de farmàcies en una empresa única presentat a la Conselleria d'Economia i el confeccionat pels farmacèutics agrupats a la C.N.T. i basat en el que havia de donar-se a conèixer en el congrés de València, s'hi ha de sumar que els farmacèutics afiliats a G.E.P.C.I.-U.G.T., atès l'anunci que havia sortit en el Diari Oficial de la Generalitat sobre una possible concentració, interposaven els seus arguments basant-se en un altre pla que, sense ser col·lectivització, també pretenia canviar radicalment la totalitat de la farmàcia catalana.

El dia 4 de març de 1937, el Gremi de farmacèutics de la comarca de Barcelona U.G.T. dirigia als farmacèutics barcelonins una circular (29), signada pel secretari, donant compte del recurs posat contra la concentració de farmàcies

26 - Pérez Baró, A., *Trenta mesos*. op.cit.; 82.

27 - "La Publicitat", 3.9.1937; 3.

28 - A les "Memorias del Primer Congreso Nacional de Sanidad" celebrat a València del 20 al 24 de març de 1937, no hi trobem cap pla concret. El que es cita de la farmàcia, com a entitat general, queda resumit en el 1r punt de les "Bases Elementales para la organización de la Nueva Sanidad: Socialización de la Sanidad mediante la abolición del lucro comercial con la supresión total del propietario en los diversos servicios o establecimientos sanitarios". Pel que fa al farmacèutic -segons aquestes memòries- es feia un profund debat sobre la delimitació de funcions del tècnic farmacèutic i del tècnic auxiliar, però sense que s'adoptés cap acord.

(vegeu: "Memorias del Primer Congreso Nacional de Sanidad" (València, 1937) 45 pp.; 36, 54 i nota 33).

29 - Arx.part. Circulars del Gremi de Farmacèutics de la Comarca de Barcelona, de 4 i 20 de març de 1937.

en una única empresa per considerar-ho antisocial, ja que portava a una col·lectivització de la intel·ligència, donada l'activitat professional del farmacèutic. Admetia, en canvi, que l'oportú fóra fer una reorganització de les professions perquè aquestes responguessin a les necessitats de la nova societat que es volia crear. Creien més en una socialització controlada pels poders públics, ja que pensaven que la concentració no podia conduir a un millor servei farmacèutic sinó que podia arribar, en certs casos, a constituir-se en monopoli amb un excessiu poder i en benefici d'algunes accesories o complementàries de la farmàcia i en gran perjudici d'altres i dels obrers que se'n sustentaven; dades aquestes que l'informe dels farmacèutics C.N.T. ignora per complert i que creiem ens confirma el que abans hem esmentat de la seva parcialitat.

Distints criteris: distintes agrupacions sindicals

És evident que els vents bufaven cap a un tipus de control econòmic sotmesos al moviment de les pressions que podien predominar segons el moment polític, però també ho és que entre els farmacèutics, agrupats els uns en el sindicat C.N.T. i en la U.G.T. els altres, existia un distanciament, tot i que l'actitud defensiva era la mateixa.

Cal tenir present que aquest distanciament havia motivat certes situacions, les unes que ja s'havien produït i les altres que vindrien més tard durant el transcurs de la guerra (30), i si quasi tots els farmacèutics estaven disconformes de vegades amb la política seguida per la Conselleria d'Economia i altres vegades per l'actitud dels membres integrats en les sindicals obreres, per les confiscacions fetes a les oficines de farmàcia o pel que poguéu venir, res hem trobat que ens mostri que entre els uns i els altres va existir una veritable coordinació indicadora que les oposicions legals presentades al projecte de concentració referit a les oficines de farmàcia obeïen a un pla de conjunt, malgrat l'existència d'un criteri comú inspirat en la defensa dels interessos professionals i econòmics. Les referències orals obtingudes d'alguns farmacèutics no ens donen proves contundents per fer-nos canviar de criteri, però no es tanca la possible existència d'un

30 - El mes de gener de 1937 s'havia constituït el Gremi de Farmacèutics de la Comarca de Barcelona, afiliat a G.E.P.C.I., adherit a la U.G.T. El 7 de febrer de 1937 s'havia creat la secció de Treballadors tècnics del Sindicat de Sanitat C.N.T. El 22 de maig de 1937 Nicasi Oliván Palacín era nomenat secretari general dels Serveis tècnics Farmacèutics de la Generalitat (afiliat a C.N.T.). El 31 de maig de 1937 es constituïa el Sindicat Professional de Farmacèutics de Catalunya U.G.T., adherit a la Federació Catalana de Treballadors Sanitaris U.G.T. El 10 d'agost de 1937 Batlle Miquelarena era nomenat delegat per entendre en la reorganització dels organismes farmacèutics barcelonins. El 23 de setembre Josep Cuixart Calvó era nomenat assessor tècnic encarregat, amb caràcter interfè, dels Serveis farmacèutics de la Direcció General de Sanitat de la Generalitat de Catalunya. Pel febrer de 1938 tenien lloc a Barcelona eleccions per ocupar els càrrecs de la delegació col·legial Delegació Barcelona del Col·legi de Farmacèutics de Catalunya. El 1r de març de 1938 Cuixart era nomenat cap de la secció de farmàcia de l'oficina tècnica sanitària de la Direcció General de Sanitat de la Generalitat de Catalunya. L'11 d'abril de 1938 el Sindicat Professional de Farmacèutics de Catalunya U.G.T. ingressava en bloc en el Sindicat de Treballadors de la Indústria Farmacèutica U.G.T. Secció Professionals Farmacèutics. El 16 d'octubre tenien lloc novament en el col·legi eleccions per ocupar els càrrecs directius de la Delegació Barcelona.

petit nucli que actuava sobre la marxa i segons els fets, tal i com sembla desprendre's de l'actitud adoptada enfront de la col·lectivització, i tal vegada d'una manera políticament més activa.

Per tal d'enfrontar-se a la col·lectivització de farmàcies, els farmacèutics afiliats a la C.N.T. havien adoptat la tàctica d'aprofitar-se de les diferències existents entre els obrers sindicalistes C.N.T. i els U.G.T. i, basant-se en aquesta tàctica, s'interessà als dirigents del Sindicat de Sanitat C.N.T. perquè s'organitzés una assemblea, que tingué lloc al Teatre Novetats de Barcelona, presidida pel president del Sindicat Únic de Sanitat C.N.T.

L'objecte d'aquesta reunió, de caràcter informatiu, era exposar certes directrius i condicions sota les quals podrien ser admesos els farmacèutics en aquesta sindical. Foren tres els punts motiu de discussió i que es donaren com a garantia per a la integració de farmacèutics a la sindical: a) que fins que els farmacèutics, de comú acord amb els altres elements sindicalistes, no aprovessin les normes de col·lectivització, el règim administratiu de les oficines de farmàcia continuaria en mans dels seus propietaris; b) que el projecte de col·lectivització de farmàcies seria fet pels propis farmacèutics d'acord amb tots els elements interessats; c) que el control de les organitzacions farmacèutiques havia de correspondre exclusivament als farmacèutics.

Temps després se celebrava una altra assemblea, aquesta però al Teatre Barcelona, per dilucidar si els farmacèutics entraven en bloc a la Sindical C.N.T., la qual cosa afavoria, gràcies a la posterior intervenció del farmacèutic Oliván, la creació de la secció de treballadors tècnics farmacèutics del Sindicat Únic de Sanitat C.N.T. el 7 de febrer de 1937.

Paral·lelament a aquests fets, un altre grup de farmacèutics s'havia constituït en Gremi de Farmacèutics de la comarca de Barcelona, filial de la G.E.P.C.I. i adherit a la U.G.T., el gener de 1937.

A conseqüència de les deliberacions mantingudes al Congrés d'Auxiliars de Farmàcia U.G.T., celebrat a València els dies 8 i 9 d'abril de 1937, es tolerà que els farmacèutics propietaris de farmàcia s'agrupessin el 31 de maig del mateix any per tal de constituir el Sindicat Professional de Farmacèutics de Catalunya, adherit a la Federació Catalana de Treballadors Sanitaris U.G.T. Aquest sindicat professional començava a actuar el dia 6 de juliol de 1937 quan als locals de la secretaria general de la U.G.T. tingué lloc una violenta assemblea, presidida per Del Barrio, del Partit Comunista de Catalunya, assistint-hi a més els delegats de la Federació Catalana dels Treballadors sanitaris U.G.T. En aquesta assemblea els auxiliars de farmàcia, farmacèutics assalariats, llevadores i practicants de medicina s'oposaren violentament al reconeixement del caràcter professional del farmacèutic, reconeixement que al final s'aconseguiria gràcies al Sindicat Professional de Farmacèutics, després de tota una nit de violentes discussions.

Aquest sindicat creat, que havia reunit a aquells farmacèutics que consideraven menys virulentes les idees U.G.T. que les C.N.T., pel mes de març de 1938 era

incautat pel farmacèutic Montagut, actuant, sembla ser, instigat per Tarragó, donant lloc a que l'11 d'abril els farmacèutics que el formaven ingressessin en bloc en el Sindicat de Treballadors de la Indústria Farmacèutica U.G.T., secció de Professionals Farmacèutics, constituint-se la junta pocs dies després i desapareixent l'esmentat Sindicat Professional de Farmacèutics de Catalunya.

Aquestes dues línies dibuixades que agrupaven a grosso modo dos sectors de farmacèutics eren, evidentment, conseqüència d'afinitats anteriors a la guerra i el fet que s'arribés a aquestes dates amb uns organismes diferents que la situació política havia obligat a constituir, ens mostra clarament que, tot i enfront d'una situació difícil per a tots, aquests dos sectors de farmacèutics estaven ben definits.

Abans de la constitució de la secció de Treballadors Tècnics Farmacèutics del Sindicat Únic de Sanitat C.N.T. i del Sindicat de Treballadors de la Indústria Farmacèutica U.G.T.-Secció Professional Farmacèutica, quan apareixia en el Diari Oficial de la Generalitat del mes de febrer de 1937 la petició del municipi de Barcelona per a la concentració de farmàcies, com abans hem esmentat, el Gremi de Farmacèutics de la Comarca de Barcelona presentava el mes de març a la Conselleria d'Economia (31) una proposta encaminada a una nova estructuració de la farmàcia. Aquesta proposta havia estat estudiada conjuntament per bastants farmacèutics que es basaren en estudis realitzats dins del nucli impulsor de l'Acadèmia de Farmàcia de Catalunya (32). Els seus orígens arrancaven, per tant, d'un temps molt anterior a l'inici de la guerra civil i encara que s'ha dit que aquesta proposta motivà la retirada del projecte de concentració en una única empresa de les farmàcies barcelonines, nosaltres ens preguntem, recordant l'informe anònim abans esmentat, fins quin punt aquesta oposició raonada va poder influir en la posterior retirada del projecte de concentració de farmàcies? No ho sabem. Però pocs dies després de presentada aquesta proposta, el conseller d'Economia, Andreu Capdevila, de la C.N.T., convocava una reunió a la Conselleria d'Economia per tractar del tema. Hi assistiren representants dels auxiliars de farmàcia U.G.T. i C.N.T. Però que la cosa no quedà massa clara ens ho palesa el representant de la C.N.T. en unes declaracions que va fer a la premsa afirmant que el conseller de Sanitat, Valeri Mas, havia iniciat la seva tasca en l'aspecte farmacèutic signant una ordre per la qual s'aixecava la incautació que pesava sobre el col·legi i s'anomenava al Dr. Oliván secretari general dels Serveis Farmacèutics, **“palpable demostració de que la CNT, només la CNT, s'havia preocupat de discutir i defensar a través del seu Sindicat de Sanitat, Assistència Social e Higiene el dret moral dels farmacèutics i auxiliars”**, i creia que tots els farmacèutics havien d'assabentar-se que a la discussió del projecte de la concentració de farmàcies havien intervingut els farmacèutics de la C.N.T., com era norma -deia- en els sindicats on tots eren iguals, sense preferències de cap mena,

31 - Arx.part. Reportatge farmacèutic. op.cit.; 1 i 2.

32 - Jordi, R., *Aproximació a la història*. op.cit.; 34-35.

atès que les normes confederals no admetien caciquismes i que abans de la determinació tots els afiliats tenien dret a discutir, no sent els executius autoritaris els qui marcaven el seu camí sinó les assemblees de tots els treballadors, des del tècnic a l'aprenent (33).

Evidentment, en aquest tema existeixen encara molts buits que únicament podrien omplir-se amb l'aportació de documentació sobre el particular, tot i que dubtem que encara existeixi.

Concentració de farmàcies en altres localitats catalanes

Si a Barcelona els farmacèutics i els auxiliars agrupats a les sindicals havien frenat el projecte de concentració de farmàcies fins arribar a aconseguir que aquest es retirés de la Generalitat, no havia succeït el mateix en algunes localitats catalanes.

Ja a final de l'any 1937, a la reunió del dia 31 de desembre que tingué lloc a la Conselleria d'Economia, en el Consell de les Indústries d'Higiene i Sanitat, es donava compte d'un informe sobre l'agrupació de treballadors de farmàcia de Barcelona i, al mateix temps, es tractava de la reclamació feta per una vídua de farmacèutic que sol·licitava al Consell que li fos retornada la farmàcia del seu marit, situada a Puigcerdà, acordant-se fer sobre ambdues qüestions els pertinents informes per decidir sobre el particular (34).

A Badalona, des del 1r de maig de 1937, havia quedat agrupat el servei farmacèutic de la població, clausurant-se algunes farmàcies i ajustant el personal a d'altres en millors condicions econòmiques, quedant-ne tan sols dues al marge d'aquesta concentració: una de les ja existents -la farmàcia Florit- i l'altra pertanyent a la Cooperativa Sanitària, creada amb anterioritat l'any 1934.

Aquesta concentració en principi funcionà apreciablement. En no poder, però, acoplar-se a totes les oficines de farmàcia existents, impedit-se per tant la planificació total de la indústria, es plantejaren serioses dificultats econòmiques. Paradoxalment, el criteri recollit entre els ex-propietaris de farmàcia era el sosteniment de les oficines atès que les que quedaven havien de fer-se càrrec de les despeses de les clausurades i consideraven, per tant, que havia de persistir la concentració iniciada.

A la vista dels fets, el Consell General de les Indústries d'Higiene i Sanitat considerava que el seu informe havia de ser favorable a l'agrupament total de les farmàcies de Badalona, no havent-ne de quedar cap de descartada, o sigui, la de la cooperativa i la que estava en lliure exercici. Com fos que el funcionament de la farmàcia cooperativa havia estat bo, acordava el Consell deixar l'assumpte

33 - "Solidaridad Obrera" del 26.6.1937.

Quant a aquesta ideologia, vegeu: Jordi, R., Puntos de vista y conceptos anarquistas sobre sanidad durante el período 27 de septiembre de 1936 al 24 de marzo de 1938. "OFFARMA" IV (1985) 5, 89:113 i 6, 33:68.

34 - Arx.part. Consell d'Economia de Catalunya. Consell de les Indústries d'Higiene i sanitat. Acta núm. 6, 21.12.1937.

pendent fins a obtenir més dades en pro d'una resolució definitiva, no sense abans evacuar l'informe corresponent, que creiem prou interessant:

“Personats a Badalona el dia 4 del present per tal d'informar sobre l'Agrupament de farmàcies de dita ciutat, en presència del Regidor Conseller d'Economia, comparegueren, el Consell d'Empresa de l'esmentat Agrupament, representacions Sindicals i els farmacèutics afectats per el mateix, els quals exposaren:

“Que amb data 1er de maig del 1937 quedà de fet agrupat el Servei farmacèutic de dita població racionalitzant i planificant el mateix, d'acord com les necessitats de la població a quin fi procediren a clausurar algunes de les oficines de farmàcia, fins llavors obertes, acoblant el personal de les mateixes a altres farmàcies, quedant al marge del dit Agrupament, la farmàcia Florit i la farmàcia de la Cooperativa Sanitaria establerta en l'esmentada població.

“Que tots els farmacèutics estan conformes amb l'esmentat Agrupament fent únicament algunes observacions sobre els inventaris i existències dels seus respectius establiments.

“Que dit Agrupament es desenrotllà en el seu principi pròsperament, però, que el no figurar-hi totes les oficines de farmàcia dintre del mateix i no fer possible la planificació total de dits serveis; les dificultats de aprovisionament i l'augment del cens de cooperadors que tenin farmàcia pròpia es serveixen de la mateixa ha portat dit Agrupament a una situació veritablement precària, trobant-se actualment en series dificultats econòmiques.

“Per part dels allí presents es fa constar, que el retorn al lliure exercici de la seva professió, faria encara mes difícil el sosteniment dels treballadors que actualment viuen migradament de l'esmentat Agrupament, per quant els gastos generals de les farmàcies actualment obertes, seria incrementat amb els corresponents a les clausurades i per tant creuen necessari subsisteixi l'esmentat Agrupament, adoptant-se les mesures que es creguin convenients per tal de que els interessos del mateix no es trobin contra-posats amb els de la farmàcia cooperativa.

“Aquesta ponència; Atès que es voluntat dels seus components subsisteixi dit Agrupament que ha portat als seus components a pesar de les seves dificultats econòmiques un alt sentit de convivència social.

“Atès que la seva dissolució no milloraria l'estat econòmic dels seus components.

“Atès que l'ordre referent a Agrupament diu en el seu article 1er Podrà ésser acordada la concentració o Agrupament en una Empresa única de les diverses Empreses d'una mateixa branca industrial que existeixen en la totalitat del territori català o en alguna de les seves demarcacions. Lo qual sembla donar un caire d'obligació totalitària per part de totes les Empreses d'un mateix ram que es trobin dintre de la demarcació afecta-

da, obligatorietat que es necessària per poder planificar degudament la indústria.

“Atès que ni econòmica ni socialment es possible retornar les farmàcies als seus antics patrons.

“Atès que l’Agrupament va demostrar-se eficient i per llurs característiques orgàniques es la forma mes justa per a desenvolupar la indústria farmacèutica.

“Atès, que l’actual crisi de dit Agrupament es imputable a competències entre cooperativa, farmàcia particular i agrupament.

“Atès que el regim cooperatiu en la farmàcia es estimable i ha de merèixer per part d’aquesta Ponència respecte.

“Opina: Que deu informar-se favorablement l’esmentat Agrupament amb caràcter totalitari per totes les Empreses del dit ram existents al terme de Badalona, es a dir incloent en el mateix la farmàcia Florit i la de la Cooperativa Sanitaria.

“Que per part del Consell General de la Indústria d’acord amb el Consell Superior de la Cooperació s’adoptin les mesures necessàries per salvaguardar els interessos dels cooperadors de Badalona”.

Pel que fa a la farmàcia de Puigcerdà, es desprèn de l’informe donat pel Consell que abans del 19 de juliol existeixen en aquesta localitat tres farmàcies, que es reuniren en una sola després d’aquesta data, funcionant en règim col·lectiu en el local de la farmàcia Comamala, per la qual cosa la vídua del titular, Mercè Avilés i Balaguer, reclamava la devolució de la seva farmàcia. Però, segons l’informe rebut en el Consell, resultava que l’edifici no era de la seva propietat i, d’altra banda, tots els productes existents a la primitiva farmàcia Comamala havien estat retirats pel Comitè de Control de la casa Dr. Andreu, S.A. per tal de liquidar un deute. El Consell, després de desestimar la petició de la vídua (35), atès que aquesta no podia al·legar cap propietat sobre la farmàcia, aconsellava la legalització de la col·lectivització o bé la seva municipalització d’acord amb l’ajuntament de la població. El 10 de febrer de 1938 tots els membres de la Farmàcia Popular de Puigcerdà es dirigiren al Consell per tal que aquest procedís a la legalització de l’esmentada farmàcia, passant-se tot l’expedient al Consell d’Economia per al seu tràmit (36).

Una altra de les qüestions enfocades pel Consell General de les Indústries d’Higiene fou la referida a les anomalies en el desenvolupament de les farmàcies de Terrassa. Es deia que vistes “**les característiques especials**” d’aquest assumpte i la conveniència de resoldre’l ràpidament, s’acordava, sense ni tan sols discutir-ho, traslladar-ho al comitè executiu del Consell (37). Les especials característiques consistien en discrepàncies entre militants de la U.G.T. i de la C.N.T.

35 - Id., Acta núm. 7, 24.1.1938.

36 - Id., Acta núm. 9, 10.2.1938.

37 - Id., Acta núm. 11, 10.3.1938.

Un altre problema fou el creat pel tancament de les farmàcies els titulars de les quals havien estat mobilitzats, qüestió aquesta que es passà a la superioritat perquè les sindicals estudiessin la solució, atès que el problema repercutia sobre els treballadors d'aquestes farmàcies.

Relacions de la farmàcia barcelonina amb la Conselleria de Sanitat de la Generalitat de Catalunya

Ja en descens la preponderància de les sindicals pel progressiu afiançament del control de l'ordre polític per part de la Generalitat, tot i que la quasi totalitat dels farmacèutics procuraven adoptar posicions favorables per conservar la propietat de la farmàcia, continuava existint una diferenciació ideològica enfront la *problemàtica professional entre els farmacèutics agrupats a la sindical C.N.T. i els de la U.G.T.* Aquesta matització queda novament de manifest pel que fa a la Secretaria de Serveis Tècnics Farmacèutics de la Conselleria de Sanitat.

Ja el 28 d'agost de 1936, per decret de la Generalitat, signat per Martí Rauret (38) de la Conselleria de Sanitat i Assistència Social, s'havien dissolt la Junta Superior de Sanitat, les Juntes comarcals i municipals de Sanitat i totes aquelles que depengueren d'elles. Segons la llei de bases del Parlament de Catalunya del 5 d'abril de 1934 i el decret del 28 d'agost de 1936, es creava el Consell General de Sanitat de la Generalitat, dins de la Conselleria de Sanitat, integrat per representants de diferents partits (39).

Per decret del 25 de desembre de 1936 (40) les funcions d'aquest Consell passaven a ser assumides pels Consells locals de Sanitat i Assistència Social, pels Consells comarcals de Sanitat i Assistència Social i pel Consell tècnic assessor de Sanitat i Assistència Social.

Malgrat tot, els matissos diferencials, reiteradament assenyalats, no obeïen a un enfrontament seriós entre els farmacèutics afiliats a una o a altre sindical, ja que tots veïen amenaçats els seus interessos. Hem de tenir en compte, però, que si els farmacèutics agrupats a la sindical C.N.T. consideraven que la situació era transitòria i que el resultat de la guerra donaria a la llarga per vencedors als nacionalistes, els agrupats a la sindical U.G.T., prenent com a punt de partida la professionalitat del farmacèutic, enfront d'un resultat de la guerra que consideraven incert, admetien que s'havien d'aprofitar totes les circumstàncies perquè el farmacèutic, amb el seu pes professional, fos present en el Consell de Sanitat per tenir veu i vot enfront les possibles transformacions en que ja feia anys veïen abocada a la farmàcia, d'acord amb la funció especial que concedien a l'especialitat d'oficina. Aquesta diferència de criteris de professionalitat, més acusada en el grup U.G.T., ja existia amb anterioritat al 18 de juliol.

38 - "Butlletí de la Conselleria de Sanitat i Assistència Social" (1936); 16.

39 - 3 per E.R.C., 5 per C.N.T., 2 per F.A.I., 3 per U.G.T., 1 per P.S.U.C., 1 per P.O.U.M. i 1 per l'Ajuntament.

40 - "Butlletí de la Conselleria de Sanitat i Assistència Social" (1936) 364; 1238.

L'any 1933 ja s'havien posat en evidència les orientacions i estudis d'alguns d'aquests farmacèutics sobre la necessitat d'una evolució científic-professional que arribaria a cristal·litzar en la "idea" d'Acadèmia de Farmàcia de Catalunya i que, en el terreny pràctic, conduiria ja cap a mitjan de l'any 1937 i començament del 1938 a que alguns poguessin assolir llocs en el Consell General de Sanitat, aconseguida novament per la Generalitat una situació més estabilitzada i apta per neutralitzar quelcom la primitiva empena de les sindicals obreres.

Aquestes diferències ideològiques es manifestaren també en una altra vesant a partir del 3 de novembre de 1936 quan el conseller de Sanitat, Antoni García Birlan, decretava, per a tot Catalunya, la creació d'una secció de serveis farmacèutics a la Direcció General de Sanitat i Assistència Social. També es creava la secretaria general de serveis farmacèutics i un consell tècnic, la presidència del qual havia de recaure sobre qui tingués el càrrec de secretari general (41). Pocs dies després es designaren les persones que ocuparien aquests càrrecs interinament, o sigui, el secretari general (42) i els vocals del Consell tècnic de farmàcies, fins el 26 de març de 1937, data en la qual es modificaria la seva estructura.

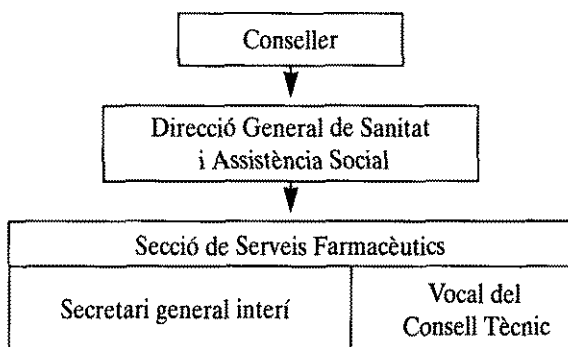

Tenint en compte que el 8 de febrer de 1937 (43) es creaven les Direccions Generals dels Serveis, els serveis de Sanitat quedaven subdividits com s'indica a l'annex XXXI.

Tenint en compte, però, que la Secretaria general dels Serveis Tècnics Farmacèutics de Sanitat i Assistència Social del 25 de març de 1937 (44) es modificava, tal com s'indica a l'annex XXXII, l'esquema general, pel que fa a la farmàcia, quedava estructurat per a Catalunya com es pot veure a l'annex XXXIII (45).

41 - "Diari Of. de la Gen. de Cat." (1936) 310; 493.

42 - El càrrec de secretari accidental l'ocupà Ramon de Llobet, passant o ocupar-lo en propietat Nicasi Oliván Palacín el 22 de maig de 1937, sent aquest qui nomenà el mes de juny com assessors a Frederic Ferrer Cerdà (pels farmacèutics C.N.T.) i a Josep Cuixart Calvó (pels farmacèutics U.G.T.).

43 - "Diari Of. de la Gen. de Cat." (1937) 51; 817.

44 - Id., 87; 1297.

45 - A l'annex XXXIV es mostra l'organització establerta a la zona republicana i a la zona nacionalista.

Des del punt de vista dels farmacèutics U.G.T. la creació de la secretaria representava una conquesta apreciable, però també creien els farmacèutics C.N.T. que d'aquesta conquesta ells n'obtenien el benefici a que aspiraven.

Ens manca la documentació que ens mostri com es creà aquesta secretaria. És probable, però, que els farmacèutics C.N.T. haguessin fet gestions per aconseguir-la, criteri aquest que sembla confirmar-se quan la reestructuració que se li donava el 25 de març, quedant integrada per dos farmacèutics i dos auxiliars de farmàcia, proposats per les sindicals C.N.T. i U.G.T., continuava el 22 de maig de 1937 amb el nomenament del Dr. Nicasi Oliván Palacín com a secretari general dels Serveis farmacèutics i cap dels Serveis tècnics de farmàcia, la qual cosa, es ressaltà adequadament a la premsa (46).

Per a la creació de la Secretaria dels Serveis tècnics farmacèutics també foren valorats els estudis fets abans del 18 de juliol de 1936 pels membres de l'Acadèmia de Farmàcia de Catalunya i encaminats a una reestructuració professional.

Pràcticament, durant tota la primera quinzena del mes de juliol de 1937, assolir un millor funcionament de l'esmentada Secretaria tècnica de Serveis farmacèutics fou qüestionat que per alguns dels farmacèutics U.G.T. va merèixer una atenció que afloraria en la promulgació de l'ordre del 7 d'agost de 1937 (47) en relació a la del 22 de maig de 1937, apartats 3 i 4, nomenant a Joan Batlle Miquelarena delegat de la Direcció General de Sanitat. D'altra banda, amb la dimissió del Dr. Oliván el 14 de setembre de 1937 que cessava, per tant, com a secretari general dels Serveis farmacèutics i com a cap dels Serveis tècnics de farmàcia, i el nomenament de Josep Cuixart i Calvó com assessor tècnic, encarregat dels serveis farmacèutics de la Direcció General de Sanitat, amb caràcter interí, el 21 de setembre (48), assolien més fermesa les perspectives favorables per a la recuperació dels organismes farmacèutics i per adoptar altres mesures útils, dins del que fos possible, per tal de millorar el panorama de la farmàcia.

Aquests fets, en conjunt, són molt significatius si tenim en compte també que els treballs de l'Acadèmia de Farmàcia de Catalunya havien estat paralitzats des del 16 de febrer fins el 28 de març de 1937. Sota aquests aspectes són importants les dades obtingudes del diari manuscrit de Rafael Masclans (49) on, en relació a

46 - "Solidaridad Obrera", 16.6.1937; 8.

47 - "Diari Of. de la Gen. de Cat. (1937) 222; 521.

48 - Id., 266; 1250.

49 - Principal impulsor de l'Acadèmia de Farmàcia de Catalunya.

(vegeu: Jordi, R., Aproximació a la història. op.cit.; 26-28 i 56, notes 75 a 85 i Jordi, R., Rafael Masclans Girvés. "Bol.Inf.Circ.Ftca." 5.2.1971, 3:13).

De gran importància per al coneixement del que va succeir a la Barcelona farmacèutica durant la guerra civil de 1936 ha estat l'estudi de les notes que en aquella època va prendre Rafael Masclans (vegeu: Jordi, R.- El "Diari de Masclans" (27-1-1937/1-4-1938). Una aportació única sobre la farmàcia catalana durante la Guerra Civil Española -I- Circ. Ftca. XLIX (1991) 309; 65:90 -II- 310; 169:202. -III- 311; 253:298 y -IV- L (1992) 313; 55:76.

la lluita que s'estava portant a terme perquè prosperés la idea Acadèmia de Farmàcia de Catalunya, es mostra que les diferències existents entre uns i altres farmacèutics tenien caires apreciables de fons i de concepció professional (50).

És cert que ja s'havien apuntat èxits favorables a partir del 22 de maig de 1937 amb el nomenament d'Oliván i amb la dissolució del Comitè d'apropiació d'auxiliars i treballadors de farmàcia C.N.T.-U.G.T., del Col·legi Oficial de Farmacèutics de Catalunya, del Sindicat de Farmacèutics de Catalunya i del Col·legi Local de Farmacèutics de Barcelona. També és cert, però, que poc temps després, el 1r de juliol, en una reunió que tingué lloc a la Conselleria de Sanitat, i en presència del secretari accidental de la secretaria des del 3 de novembre de 1936, i d'un altre farmacèutic, vocal de la primera junta dels farmacèutics enquadrats a la C.N.T., secció de tècnics farmacèutics -segons ens conta el propi Masclans en el seu diari- **"s'inicià una forta pressió contra tots dos, en el sentit de que calia treballar amb tota intensitat en favor de la classe farmacèutica, i que un primer pas en tal sentit havia d'esser la consolidació d'aquella Secretaria, veritable conquesta per a la classe farmacèutica i que aquesta consolidació havia de lograr-se organitzant ràpidament la citada secretaria desarrojllant en el clos d'aquella la màxima activitat"**. Masclans en treia la conclusió, després de la reunió, que la secretaria de serveis tècnics farmacèutics estava en perill i que calia fer el possible per tal que no es perdés.

Això explica que els ponents de l'Acadèmia, creient que els Serveis tècnics farmacèutics no tenien un pla d'organització completament preparat i, a més, que la desorientació era nul·la o gairebé nul·la (51), iniciessin una sèrie de contactes amb farmacèutics per tal d'esboçar l'esquema de com hauria de funcionar l'esmentada secretaria de Serveis tècnics farmacèutics, contactes que duraren tota la primera quinzena de juliol fins arribar, com a primer pas, al nomenament de Batlle Miquelarena com a delegat de la Direcció General de Sanitat per a la reorganització dels estaments farmacèutics, el 5 d'agost de 1937, i després al de Josep Cuixart com assessor tècnic encarregat dels serveis farmacèutics de la Direcció General de Sanitat de la Generalitat, el 21 de setembre de 1937, per dimissió d'Oliván acceptada el 14 de setembre de 1937 (52), amb la qual cosa el grup de farmacèutics U.G.T. i l'Acadèmia de Farmàcia de Catalunya desplaça-

50 - Diu Masclans: "La Acadèmia de Farmàcia de Catalunya fou una idea gestada amb el desig de substituir l'existent en el camp professional transformant la totalitat i quan arribà fins als del grup de l'Acadèmia que es volien fer modificacions, be de caràcter parcial, be de caràcter totalitari, enfront la impossibilitat de presentar la sòlida argumentació que podien oposar als seus plans, espontàniament i d'una manera unànim, sorgí del clos de la ponència de socis fundadors de l'Acadèmia l'idea de que el pla lentament concebut era el veritable pla revolucionari el qual de una manera gradual, ordenada i amb una fervent col·laboració de tots havia de portar a una farmàcia nova, a una radical, ràpida i definitiva transformació del problema farmacèutic".

(vegeu: Arx. part. Acadèmia de Farmàcia de Cat. Collegium Apotecariorum Barcinonensi. Ponència de Socis Fundadors. 1938. Cap. III; 1-2 (mecanograf.) i també Jordi, R., Filosofia i esquemes de la farmàcia catalana, estructurades l'any 1937. Document original. 43 fs. (mecanograf. i inèd.).

51 - Arx. part. Documents de Masclans. Manuscrit Acadèmia. (mecanograf.) vol. II; 29.

52 - "Diari Of. de la Gen. de Cat." (1937) 266; 1250.

ven al grup C.N.T. Tot això es reforçà quan el 1r de març de 1938 era nomenant cap de la secció de farmàcia de l'oficina tècnica sanitària de la Direcció General de Sanitat de la Generalitat Josep Cuixart, interí des del mes de setembre de 1937 (53), i amb el recolzament d'una ideologia posada de manifest en els treballs elaborats el 1933 pel grup impulsor de l'Acadèmia de Farmàcia de Catalunya que, tractant de la reestructuració dels serveis sanitaris de Catalunya i presentats a la Conselleria de Sanitat el mes de juliol de 1937, havien de tenir, sens cap mena de dubte, importància i influència decisiva, a la nostra manera d'entendre.

Mesures adoptades a conseqüència del canvi

Tota la mecànica seguida fins el moment del relleu d'Oliván, i que ens ha servit per obtenir una perspectiva més aproximada, va portar a que ja el 18 d'agost de 1937 es promulgues una ordre per la qual totes les farmàcies de Catalunya havien de comunicar als Serveis de farmàcia de la Direcció General de Sanitat el nom dels farmacèutics titulars de les mateixes, amb la qual cosa es pretenia normalitzar l'estat de les farmàcies clausurades i el de les que encara estaven en situació anòmala. El mes d'octubre de 1938 en algunes de elles l'estat anormal encara era patent, com es palesa quan el dia 19, a l'acte de presa de possessió de la junta de la Delegació Barcelona, es feia donació de la documentació corresponent a les farmàcies que es trobaven indegudament tancades, recomanant que es fessin les gestions necessàries per procedir urgentment a la seva normalització.

El període comprés entre juliol de 1936 i mitjan 1937 es caracteritza per una actitud defensiva de l'estament farmacèutic i per un intent de prendre posicions en els organismes oficials, des dels quals els farmacèutics afiliats a la C.N.T. poguessin iniciar un moviment de recuperació de les entitats farmacèutiques, i per aconseguir la dissolució del comitè d'incautacions de les esmentades entitats. Aquest període es caracteritza també pel plantejament fet davant el Govern de la Generalitat pels farmacèutics afiliats a la U.G.T. i per l'impuls donat per aquests a uns supòsits científics i professionals útils perquè, en aquells organismes oficials, no es desperdiciés la possibilitat d'una nova estructuració de les activitats del farmacèutic a les oficines de farmàcia, la qual cosa va permetre sortir alguns aspectes polítics, arribant a assolir al final del període assenyalat, i dins de la Direcció General dels Serveis de Sanitat de la Generalitat de Catalunya, llocs aptes per iniciar algunes funcions a les quals, per la guerra civil, no se'ls havia pogut prestar l'atenció necessària.

Si es té en compte que a mitjan 1937 s'havia arribat a una situació quelcom estacionària, comparant-la amb l'agitada situació dels primers dies del mes de juliol de 1936, el saldo resultava no massa desdenyable ja que és a partir d'octubre de 1937 que ens és possible conèixer algunes de les interioritats dels Serveis tècnics farmacèutics de la Direcció General de Sanitat de la Generalitat de Catalunya encaminats a la reorganització farmacèutica.

Quan el 5 d'agost de 1937 Cuixart es feia càrrec dels Serveis tècnics de farmàcia amb caràcter accidental, el departament autoritzava les exportacions i importacions de productes químics i farmacèutics contra presentació dels respectius expedients a la secretaria de comerç exterior de la Conselleria d'Aprovisionaments i resolvia totes les consultes que li eren adreçades pels establiments d'assistència social i altres organismes oficials que demanaven assessorament per a l'adquisició de productes farmacèutics.

A conseqüència de la guerra, havien quedat abandonades per complert altres qüestions, la qual cosa obligà a que, a partir d'octubre de 1937, es confeccionés un fitxer de legislació sanitària compronent totes aquelles disposicions que de qualsevol ordre afectaven la farmàcia, havent de ser registrades amb exactitud les existències emmagatzemades en el departament i, així mateix, es fes un altre fitxer per tal de tenir una idea exacta de les farmàcies existents a Catalunya i els seus emplaçaments.

Les relacions entre Farmàcia Militar, Consell General de la Indústria Química, Medicina i Veterinària foren qüestions que van merèixer un estudi per tal d'evitar desviacions perjudicials a la salut pública. Al mateix temps, i de manera oficiosa, s'havia constituït un consell assessor format per representants del grup Acadèmia de Farmàcia de Catalunya, Col·legi Oficial de Farmacèutics, Auxiliars de Farmàcia i per farmacèutics i auxiliars de farmàcia de les dues sindicals, U.G.T. i C.N.T., la qual cosa va permetre resoldre, d'acord amb altres autoritats sanitàries, la qüestió dels serveis farmacèutics en cas de bombardeig, serveis que serien millorats a través de les relacions mantingudes amb els laboratoris i magatzemistes.

Com que l'organisme creat venia a substituir totes les funcions dels sotsdelegats de farmàcia que estaven suspesos dels seus càrrecs, la tasca era d'envergadura ja que no existien fitxers ni referències orientatives. Si alhora s'hi afegí que les funcions dels departaments venien limitades extraordinàriament, ja que la Farmàcia Militar intervenia la major part de productes farmacèutics, i que el Consell General de la Indústria Química havia anat absorbint funcions que cap estament farmacèutic havia pogut reclamar, és possible tenir una pensada aproximada de l'estat en que es desenvolupaven les relacions de l'estament farmacèutic amb els organismes superiors, organismes que no deixaven de mostrar en alguns sectors certa apatia i indiferència enfront de l'interès perquè la secretaria de Serveis farmacèutics fos quelcom funcional al servei de la salut pública.

Aconseguit el decret del 31 de desembre de 1937, que feia obligatòria la inscripció als Serveis farmacèutics de tots els productes alimentaris elaborats a Catalunya, previ anàlisi en el laboratori municipal, desapareixien del mercat una quantitat important de preparats alimentaris altament perjudicials per a la infància. També es derogà la visita anual rutinària que realitzaven els sots-delegats a les oficines de farmàcia i s'imposà el control de l'ús de la sacarina a les begudes que en portaven, concedint-se tan sols 14 autoritzacions per al seu ús.

També s'abordaren qüestions com la instal·lació de farmàcies en fàbriques i indústries i s'estudià un pla de capacitat per a la millor formació professional dels auxiliars de farmàcia.

El decret del 4 de març de 1938 conferia als Serveis farmacèutics el control i subministrament de productes a les farmàcies i laboratoris. Les gestions per aconseguir aquesta disposició s'iniciaren el mes de novembre de 1937, ja que el control d'aquelles el tenia la Conselleria d'Economia i fou precis vèncer l'oposició sistemàtica del conseller Comorera. També s'establí un aval farmacèutic per aconseguir els permisos d'importació i exportació de productes farmacèutics. Pel que fa a la insulina, la venda de la qual es feia en les farmàcies militars i en la sots-secretaria de Sanitat del Govern central, quan el cap d'aquest estament farmacèutic, Marcó, i un altre funcionari farmacèutic cessaren i quan el farmacèutic Castelló ocupà la "Jefatura", la insulina passà a ser distribuïda pels Serveis de farmàcia de la Generalitat a través del Col·legi de Farmacèutics, retenint-se un 10 % a benefici del Montepius Dr. Andreu (54).

Els repartiments de medicaments a farmàcies i laboratoris, procedents d'organismes oficials, foren fets pels Serveis farmacèutics de la Generalitat a partir del mes de març de 1938, quedant degudament registrats des de juny de 1938 els medicaments repartits. A les oficines dels Serveis farmacèutics de la Generalitat existia un stock de productes farmacèutics procedents d'obsequis de països estrangers i d'aquests se subministraven els hospitals i els ajuntaments de les localitats bombardejades (55).

Poc temps abans de la seva mort, Rafael Masclans m'havia indicat que les entrades i sortides dels productes farmacèutics, així com les existències totalment especificades i registrades en un fitxer, foren entregades el mes de gener de 1939 al farmacèutic Nazario Díaz, de Madrid, quan Barcelona fou ocupada per les tropes nacionalistes.

Mèrits per a la postguerra

Mentrestant, una altra mena d'aconteixements s'havien produït en l'ambient farmacèutic barceloní al marge del que passà a la Generalitat de Catalunya quan el mes d'agost de 1937 era desplaçat el grup C.N.T. pel grup d'Esquerra Republicana i Oliván era substituït per Cuixart, el setembre de 1937, al front dels Serveis tècnics de farmàcia. A final de l'any 1937, a conseqüència del pas dels comunistes pel Govern central de la República, amb Jesús Hernández ministre d'Instrucció Pública i Sanitat, es creà la Inspecció d'Indústries Químico-Farmacèutiques que controlava les activitats relacionades amb la farmàcia, així com el referent a importacions, exportacions i fabricació, l'objectiu final de la qual era la nacionalització de l'estament farmacèutic.

54 - Jordi, R., *Historia del Montepio Farmacéutico Dr. Andreu*. (La Bisbal, 1972) 55 pp.: 38.

55 - El consum de medicaments a Barcelona durant la guerra civil ofereix un suggestiu camp d'estudis del que solament podem aportar les relacions i el material sanitari procedent de donatius de la Creu Roja Internacional. (vegeu: Jordi, R., *Activitats de la Creu Roja Internacional en la guerra civil espanyola (1936-1939)*. (Barcelona, 1978) 27 pp.).

El 6 d'abril de 1938, Segundo Blanco, de la C.N.T., succeïa a Jesús Hernández. En canviar el govern, en el repartiment de càrrecs vacants corresponia a la secció regional de la C.N.T. de Llevant i les Direccions de Serveis farmacèutics i a la de Producció, amb els seus tècnics a Catalunya, el nomenament d'inspector general de les Indústries Químic-Farmacèutiques, sent a Barcelona on s'acordà donar els noms dels individus que havien d'acomplir aquests càrrecs. Des del 14 de maig de 1938 la Inspecció General d'Indústries Químic-Farmacèutiques quedava constituïda per una trentena d'individus entre personal tècnic, administratiu i subaltern que, per una reestructuració feta el mes de juny, quedà en 35.

Si novament s'ha de fer cas de l'informe realitzat (56), situats en la Inspecció d'Indústries Químic-Farmacèutiques, a partir d'agost es portà des d'allà una tasca d'obstrucció per disminuir el contingent de productes farmacèutics importats que havien de ser subministrats a l'exèrcit republicà, per tal d'entorpir les expedicions a altres províncies, frenar la producció, recollir quantitats a benefici del "Socorro Blanco", etc. Resumint: una actitud clarament bel·ligerant i activa que havia de portar, iniciada ja l'ofensiva en el front per a l'ocupació de Catalunya, a que es mantingués un magatzem abarrotat de gèneres medicinals de gran valor i que -segons diu el mateix informe- representaven milions de pessetes per a l'Estat espanyol, citant-se alguns d'aquests productes (57).

694
XXIX

Relacions de la farmàcia barcelonina amb la Conselleria d'Economia de la Generalitat de Catalunya

L'atur registrat a Barcelona a partir del 19 de juliol de 1936 no se superaria fins final d'agost. Per la fugida de molts propietaris i directius industrials, es portà a terme la col·lectivització o socialització de diverses indústries i, malgrat que el sistema era conseqüència de la ideologia anarco-sindicalista del proletariat català, la situació no fou provocada ni des del govern ni des de les sindicals. La desorganització inicial explica tots quants particularismes es produïren i els pro-

56 - Anònim. Exposició detallada. op.cit.

57 - La Inspecció General disposava d'un magatzem per al repartiment i tramesa dels medicaments importats o fabricats a les diferents províncies, les expedicions es feien immediatament en rebre's els productes. Veient a final de desembre que l'ofensiva nacional es dirigia a Catalunya i veient propera la lliberació d'aquesta capital, s'acordà de comú acord amb el cap de magatzem, persona d'absoluta confiança i d'idees nacionalistes, suspendre tota tramesa, aconseguint així omplir el magatzem de gèneres, alguns d'ells de gran valor. A la caixa forta hi havia 400 grams de digitalina cristal·litzada, 4 milions d'unitats d'insulina, 40 grams d'ouabaina cristal·litzada... Afegeix l'informe que aquestes substàncies, per ser de gran valor, poc volum, i ser cotitzades internacionalment, eren cobejades pels elements marxistes de la sots-secretaria en veure propera la fugida. La salvació d'aquestes drogues fou difícil ja que el cap de subministraments que tenia jurisdicció directe sobre elles, volia apoderar-se'n. Després de violentes discussions i mútues amenaces, se'n salvà la quasi totalitat, exceptuant-ne 125 grs. de digitalina i 300 de clorhidrat d'emetina, que s'emportarien com a botí de guerra, havent de transgir per tal de salvar la resta del contingent de la caixa forta i d'un altre armari d'igual valor. En entrar els nacionalistes, les autoritats nacionals es van fer càrrec d'aquests gèneres que representaven milions de pessetes per a l'Estat espanyol.
(vegeu: Anònim. Exposició detallada. op.cit.).

cediments emprats per la classe obrera situada durant el primer temps en els centres neuràlgics productius, que a vegades foren militants C.N.T., altres militants U.G.T., uns i altres en col·laboració amb la Generalitat, per a l'establiment del nou règim econòmic. Amb la promulgació el 24 d'octubre de 1936 del decret de col·lectivitzacions, reconeguda la superior jerarquia de la Generalitat en matèria econòmica i admès un reformisme sindicalista sense massa compromís, se sentaren les bases destinades a posar en moviment la maquinària productiva (58), per a la qual cosa no s'havia exclòs l'existència de tensions motivades pels criteris que en la confecció de l'esmentat decret havien mantingut, d'una banda, P.O.U.M., C.N.T. i F.A.I. i, d'altra banda, E.R.C., A.C.R., P.S.U.C., U.G.T. i U.R., especialment sobre la problemàtica dels petits empresaris i sobre el nombre de treballadors que calia que tinguessin les empreses per ser col·lectivitzades. Amb aquest decret s'obria pas a una progressiva evolució que conduiria primer a la creació dels Consells Generals d'Indústria, a partir d'octubre de 1937, com a organismes destinats a reunir les empreses col·lectivitzades pertanyents a cada grup industrial (59), facilitant la comunicació d'aquestes amb el Consell d'Economia, i després el decret d'intervencions especials, com a figures legals per assolir una molt decidida intervenció de la Generalitat a les indústries, posant sota la seva tutela la major part de les empreses catalanes (60).

Pel que fa a l'economia, hem de tenir en compte que a Catalunya durant la guerra civil es registraren quatre fases, de manera ben diferenciada (61).

La reestructuració econòmica que s'intentà donar al país català en l'aspecte sectorial sanitari va repercutir en la creació, el 6 d'octubre de 1937, dels Consells generals dels Serveis d'higiene i sanitat, amb caràcter provisional, dins del

58 - Bricall, J.M., *Política econòmica*. op.cit.; 187 i 194-195.

59 - Id.; 256.

60 - Id.; 198-199.

61 - La primera fase, que comprèn del juliol de 1936 a l'agost del mateix any, registra el desordre inicial del començament de la guerra. La segona, des del setembre de 1936 a l'octubre de 1937, es caracteritza per l'adaptació a la situació. Des de l'octubre de 1936 la Generalitat intenta assentar i legalitzar el règim revolucionari per canalitzar-lo des del poder. El novembre de 1936 s'aprecia l'inici de la decadència de la C.N.T. L'ocupació de Màlaga per les tropes nacionalistes el febrer de 1937 significà un gran impacte en l'opinió pública i així mateix en els partits polítics, registrant-se també un intent de controlar l'economia de guerra a través d'Hisenda i del crèdit. Els fets succeïts el 3 de maig de 1937, enfrontant-se C.N.T. i P.O.U.M. amb E.R.C. i P.S.U.C., significaren també una separació entre els militants de la C.N.T. i els polítics de la mateixa sindical, els quals, aquests últims, col·laborant amb els governs de la Generalitat i de la República, reforçaven el control de l'administració sobre l'ordre públic.

Sobre l'extermini dels anarquistes i menxevics espanyols i la penetració decisiva comunista conseqüent a les "purgues" de Rússia, vegeu: Miravittles, J., *Episodis de la guerra civil espanyola*. (Barcelona, 1972) 415 pp.; 151-240.

La tercera fase, que va des d'octubre 1937 fins a març 1938, amb l'augment de dificultats econòmiques i l'enfonsament del front del nord, registra l'inici d'una economia dirigida que, frenant el procés revolucionari sorgit de la base, porta a la creació dels consells generals d'indústria i al decret d'intervencions especials.

Des d'abril fins a desembre de 1938, a Catalunya, escenari de la guerra, es viu la desorganització general de l'activitat econòmica, constituint la quarta fase.

(vegeu: Id.; 48-50 i 184).

Departament d'Economia i depenent del Consell d'Economia de Catalunya. El 15 d'octubre de 1937 es constituí el Consell general de la Indústria dels Serveis d'higiene i sanitat (62).

Dins d'aquest Consell es constituïen tres ponències amb caràcter permanent: a) indústries d'higiene i neteja, b) indústries farmacèutiques, c) serveis mèdics en explotació d'empresa. Cada una d'aquestes ponències estava presidida per un membre del comitè executiu, el qual, a més, era l'enllaç entre el comitè i la ponència (63).

El dia 4 de novembre eren pressupostades 181.700 ptes. per al funcionament del Consell. Com és comprensible, els assumptes tractats foren de diversa índole, però, pel que fa a farmàcia, segon en ordre d'aparició en la temàtica discutida, el primer punt tractat fou la manca de sucre, causada per les circumstàncies que travessava aquesta indústria, i que era necessari per a la confecció de certs medicaments. També, com ja hem pogut veure, fou tractada la qüestió de l'agrupació de farmàcies de Badalona i el cas de la col·lectivització de la farmàcia de Puigcerdà. Una altra de les qüestions vives fou la manca de primeres matèries necessàries als laboratoris i que no podia ser resolta enfocada des d'un bon principi pel Consell ja que la classificació industrial del grup Indústria Farmacèutica no estava definida, com tampoc ho estava de quin organisme havia de dependre el control de l'esmentada indústria, ja que existien discrepàncies de criteri entre aquest Consell i el de la indústria química.

El 10 de febrer de 1938 s'exposava en aquest Consell la greu situació creada per l'augment del preu dels productes farmacèutics, passant-se a analitzar la gran activitat registrada en el mercat negre que produïa serioses dificultats en l'elaboració d'aquells productes, plantejant una difícil situació als malalts que es veïen en la necessitat d'adquirir medicaments. Això conduïa a que es demanés que es concedissin més augments de preus a aquesta indústria i que s'estudiés la manera de solucionar ràpidament el problema de les primeres matèries per plantejar la qüestió als poders públics, acordant-se també que es fes urgentment l'estadística corresponent de les primeres matèries per elaborar els productes farmacèutics en general i gestionar la importació de les substàncies que no s'obtenien en el país, per tal de contrarestar el mercat negre (64).

62 - Sota la presidència d'Andreu Capdevila.

63 - La missió d'aquestes ponències era: a) subministrament i control de primeres matèries; b) estudis relatius als preus de cost dels productes elaborats; c) regulació de salaris d'acord amb les disposicions vigents; d) normalització dels mètodes de treball i establiment d'especificacions tècniques per als productes elaborats; e) estudis sobre la seguretat a la indústria d'higiene i sanitat; f) informar al comitè executiu de la procedència de les demandes de legalització dels preus de venda; g) fiscalització dels preus de venda establerts per les empreses, no tan sols pel que es referia al control esmentat en l'apartat anterior sinó també referit a la unificació de condicions de venda per evitar competències; h) estudi del consum dels productes autòctons industrials en els mercats peninsulars i estrangers; i) estudis per a l'expansió comercial exterior dels productes autòctons; j) suggerir modificacions en els aranzels i tractats de comerç; k) estudis relatius a l'establiment de centrals de venda. (vegeu: Arx. part. Consell d'Economia de Catalunya. Consell de les Indústries d'Higiene i Sanitat. Acta núm. 3, 4.11.1937).

64 - Id. Acta núm.9, 10.2.1938.

El 24 de febrer de 1938 se sotmetia a la consideració del Consell el fet que des de feia temps la Inspecció General de la Indústria Químic-Farmacèutica, de la sots-secretaria de Sanitat del Govern central, distribuïa productes farmacèutics en el territori de Catalunya, havent-se fet a través d'una farmàcia militar, primer, insulina i, després, bicarbonat sòdic. S'entenia que havent estat traspassat a la Generalitat de Catalunya tot el que feia referència a sanitat i havent creat la Generalitat els organismes adequats per a la distribució segons les necessitats de la indústria i del consum, era a aquests que corresponia fer les distribucions, sent una contradicció, per tant, les fetes pels organismes del Govern central amb l'Estatut de Catalunya i demanant, per això, que aquests fets es possessin en coneixement del departament d'Economia per tal d'aconseguir que les quantitats de substàncies medicinals corresponents a Catalunya, importades pel Govern central, es possessin a disposició dels organismes de la Generalitat (65).

S'assenyalava també que, enfront d'aquesta situació, les farmàcies de Madrid que havien estat incautades estaven en una situació de privilegi en relació a les altres (66).

El 10 de març es donava a conèixer una comunicació de la Inspecció General de Sanitat, dirigida a una determinada indústria, a la qual es comunicava que les peticions d'augment de preus havien de ser fetes a l'esmentada Inspecció, acordant-se, a la vista dels fets, notificar a les indústries, a través de la premsa, que aquestes qüestions eren competència dels consellers generals de la Conselleria d'Economia. Això ens mostra que en aquest sector l'autonomia catalana no era tinguda massa en compte, malgrat que dies abans el sotssecretari de Sanitat del Govern de la República s'havia mostrat completament d'acord que la distribució de primeres matèries a Catalunya fos feta pel Consell general de les Indústries d'higiene i sanitat, pel que feia a la indústria que aquest controlava (67).

Preus i laboratoris

No menys preocupant resultava la qüestió dels preus que, igual que s'havia registrat en altres aspectes, també tenia el seu lloc en el terreny dels medicaments. Hem de tenir en compte que des de juliol de 1936 els preus, sotmesos al procés d'inflació, augmentaren una mitja mensual superior al 6 % (68). Aquesta situació feia que en el Consell es tractés de l'existència de la borsa negra a la indústria farmacèutica (69). També era discutida la situació de les farmàcies de

65 - Id. Acta núm. 10, 24.2.1938.

66 - Aquest era un dels aspectes que mostra l'hostilitat que el Govern central de la República sentia vers el règim de col·lectivitzacions i els particularismes catalans i, sobre tot, de que se seguís un camí socialitzant estrany a les clàssiques concepcions nacionalitzants preconitzades pels marxistes.

67 - Consell d'Economia. Acta núm.11, 10.3.1938.

68 - Bricall, J.M., Política econòmica. op.cit.; 101-103.

69 - "El c. SERENTILL: Dona lectura a una comunicació de la Inspecció General de Sanitat que, dirigida a una Indústria determinada comunica que les autoritzacions en el que a augment de preus es refereix, deurà ésser sol·licitada a la mateixa. Proposa que sigui publicat un avís general, que tot el relacionat amb augment de preus, deu ésser peticionat al mateix, de conformitat a les atribucions que el decret de constitució dels Consells Generals ens confereixen.

Terrassa, en relació a qüestions que afectaven el departament, tot i que a l'acta no s'especifica res sobre el particular, però per referències que hem tingut, no per documentació que ho recolzi, creiem que havien sorgit certes diferències pel que feia a la situació de les farmàcies de Terrassa a nivell d'elements de les diferents sindicals. Una altra qüestió en la qual va haver d'intervenir el Consell fou la derivada de la mobilització dels farmacèutics, per la qual cosa moltes farmàcies tancaren, quedant desatesos sectors de la població. El 14 d'abril de 1938 s'esboçava un pla per tal de no desatendre el servei (70).

De totes maneres, l'organització i distribució feta no era encara acceptada per tothom. El 23 de juny la Delegació General d'Indústria admetia una classificació industrial del Consell General de les Indústries d'higiene i sanitat, tot i que no s'havia inclòs en el grup B als laboratoris de productes farmacològics, sèrums, vacunes, preparats vitamínics i tot el referit al camp de la botànica que s'orientés vers terapèutica (71). Això ens fa creure en l'existència d'un criteri poc clar sobre el medicament a les esferes superiors. A part de molts aspectes demagògics que feia anys que es venien produint, no és menys cert que pel que es referia a productes farmacèutics, encara dins de les orientacions donades durant aquest període de la guerra a l'economia catalana, s'havien pres certes mesures per al subministrament de medicaments que se sostreien del control que es pretenia sobre l'economia pel que fa a la indústria farmacèutica.

Creia el Consell que l'experiència havia mostrat que l'especulació havia invadit ja feia un quart de segle tot el camp de la farmàcia i, per tant, aquesta no estava lliure d'influències comercials. Així mateix, la indústria farmacèutica havia seguit idèntic procés i, de certa manera, havia sobrecarregat la balança comercial internacional amb l'aportació de productes farmacèutics de dubtosa eficàcia, representant una despesa de milions de pessetes. D'altra banda, tampoc aquesta indústria s'havia preocupat de lliurar-se de les influències de la indústria estrangera, intentant produir en el país el que fos útil i necessari amb el personal i l'utillatge industrial amb que es produïa el que era inútil. Si aquestes circumstàncies no s'haguessin donat seria molt comprensible que el control i la direcció oficial de la indústria farmacèutica estigués en mans de la Direcció General de Sanitat, a través del control de les funcions tècniques, però es donava el cas que l'espe-

“(Així s'acorda).

“El c. BONIFACI: Creu oportú aprofitar aquesta avinentesa per a ampliar la seva intervenció, en una de les darreres sessions, en el que a aquest mateix particular es refereix. S'estén en una sèrie de consideracions respecte a la intervenció descarada i perjudicial de la Borsa negra en la Indústria farmacèutica. Creu d'urgent necessitat que es prenguin les mesures que s'escaiguin vers a una racional coordinació dels ressorts adquisitius i dels de la distribució.

“Dona compte a continuació de l'entrevista sostinguda, junt amb el c. SERENTILL, amb el Secretari de Sanitat del Govern de la República, el qual es mostrà completament d'acord en que la distribució de les matèries primes a Catalunya fos feta pel Consell General de les Indústries d'Higiene i Sanitat en el que respecta a la Indústria que aquest controla”.

(vegeu: Consell d'Economia. Acta núm.11, 10.3.1938).

70 - Id. Acta núm. 13, 14.4.1938.

71 - Id. Acta núm. 17, 23.6.1938.

culació comercial i industrial havia convertit aquesta indústria en una farmàcia de luxe, sobrecarregant els preus en un 200 i 300 % a causa de procediments publicitaris innecessaris i guanys incontrolats. D'altra banda, considerava el Consell que la manufactura de productes farmacèutics havia estat orientada per procediments capitalistes exclusius, prescindint de la necessitat, utilitat i economia de la fabricació, normes absolutament indispensables si es tenia en compte la salut del poble i l'economia particular i general del país. S'afirmava en el criteri que, dins de l'economia, era al Consell de Sanitat i Higiene a qui corresponia, mitjançant els oportuns assessoraments, confeccionar un índex de tots els productes farmacèutics coneguts com específics de fabricació nacional i d'importació, classificant-los en: indispensables per a una economia de guerra, necessaris però no indispensables i inútils i perjudicials. També es considerava necessari fer un índex de totes les primeres matèries farmacèutiques, classificant-les també sota els conceptes exposats per als específics, prohibint la importació del que fos eliminat, per procedir a la unificació de tots aquells productes veritablement indispensables. S'acordava, així mateix, estructurar els laboratoris segons les normes que es pretenien: plantejar la fabricació d'aquells productes indispensables i d'aquells que s'havien d'importar i controlar la fabricació, distribució i venda, dictant les normes que regulaven els processos d'aquestes indústries, eliminant despeses inútils que impedièren una correcta producció.

Certament, en el Consell estaven convençuts que per assolir les mesures preconitzades calia que tant el Govern central de la República com altres departaments deleguessin en ells algunes funcions. De no ser així no hi havia la possibilitat d'endegar econòmicament aquesta branca important de l'economia (72).

La situació creada pel constant augment de preus dels preparats farmacèutics, motivat en gran part perquè moltes matèries havien de ser adquirides en el mercat negre, també portà a què es deneguessin els augments per a aquells preparats que no s'adaptessin als preus assenyalats per la "Jefatura de Sanidad" (73).

En línies generals, ja hem vist les qüestions tractades que afectaren directament l'oficina de farmàcia durant el temps que el Consell general de la Indústria dels Serveis d'higiene i sanitat va estar en funcionament, però, gràcies a una memòria, que comprèn el període 15.10.1937/31.3.1938, ens ha estat possible conèixer altres aspectes sobre el desenvolupament d'algunes de les activitats de la ponència també relacionades amb la farmàcia.

Preocupacions per la indústria farmacèutica

Pel que fa a la indústria farmacèutica, els treballs de la ponència foren absorbits quasi totalment per les discussions sobre la seva classificació industrial. L'estructuració que la ponència pensava donar als seus serveis es basava en la

72 - Id. Informe del 16.6.1938.

73 - Id. Acta núm. 18, 28.7.1938.

producció i dispensació de tots els productes propis de la farmàcia, entenent com a producció: fàbriques de productes farmacèutics, laboratoris generals, fàbriques d'apòsits i tallers d'ortopèdia, i per distribució: majoristes i majoristes representants, considerats com a intermediaris entre la producció i la dispensació final dels productes. Dins la dispensació estaven compreses les oficines de farmàcia, establiments dedicats a la venda de productes de règim, els d'apòsits i els d'ortopèdia.

La ponència considerava que entre els tres sectors: producció, distribució i dispensació, existia com a nexa comú la unitat tècnica, constituint també una unitat econòmica ben definida. No obstant això, la classificació industrial i el reconeixement de l'esmentada unitat econòmica, la finalitat de la qual era purament sanitària, s'havien vist obstaculitzats constantment, fins l'extrem que després de 6 mesos de discussions no s'havia pogut resoldre. En fallar l'obtenció de la classificació industrial perseguida, la ponència es va veure impossibilitada de fer un treball racional, havent-se de conformar amb un treball esporàdic, atenent els problemes que exigien una solució ràpida. Des d'un bon principi una d'aquestes activitats esporàdiques havia estat informar sobre els augments de preus i sobre els subministres de les oficines de farmàcia.

Referent a aquest subministrament, el Consell general de la Indústria dels Serveis d'higiene i sanitat es dirigia al Consell d'Economia sol·licitant el control absolut de la indústria farmacèutica com a qüestió primària per complir amb la finalitat d'aquell Consell, ja que per la naturalesa dels serveis de la indústria farmacèutica tot el que es referia a la distribució de primeres matèries, bàsiques per a altres indústries, era d'imprescindible necessitat per a la farmàcia.

Pel que feia a la unificació i repartiment de primeres matèries, el Consell d'Indústria reclamava el control d'aquelles substàncies que per la seva importància eren imprescindibles per a les necessitats de la higiene i la sanitat de Catalunya. El Consell es considerava responsable i apte per adoptar les necessàries orientacions seguint l'eficàcia de la seva tasca, i es queixava també que les seves demandes no tan sols havien estat desateses sinó que des d'altres organismes oficials s'havien produït intromissions motiu de desconcert a les empreses afectades, ja que aquestes no sabien on s'havien de dirigir concretament per ser ateses, i reclamava amb insistència que no es fessin intromissions irresponsables en la seva actuació pel desconeixement que tenien del que a higiene i sanitat corresponia.

S'afirmava també en aquesta memòria que, fins i tot dins dels mateixos serveis de la Conselleria d'Economia, el Consell general de la Indústria dels Serveis d'higiene i sanitat s'havia vist postergat en tot el referent a substàncies, el repartiment de les quals depenia directament de l'esmentat Consell -sucre, alcohol, bicarbonat, etc.- També la Inspecció de la Indústria Farmacèutica, desconeixent l'existència de l'Estatut de Catalunya, distribuïa a la indústria farmacèutica substàncies que aquella Inspecció havia importat, la qual cosa venia agreujada atès que havia aparegut en el Diari Oficial de la Generalitat de Catalunya el

decret de la Presidència, del dia 2 de març de 1938, establint el control sanitari dels subministres a les farmàcies i laboratoris farmacèutics de Catalunya (74).

El Consell d'Indústria, si bé reconeixia que el control tècnic d'establiments, de personal i de matèries era funció privativa de la "Direcció General de Sanidad", la disposició assenyalada, ampliant aquestes funcions amb l'aprovisionament de les farmàcies, implicava per al propi Consell d'Indústria la dificultat de dirigir l'economia en un aspecte molt concret, es a dir, quan arribava al consumidor. Per aquests motius, el Consell d'Indústria es dirigia al Consell d'Economia demanant la promulgació d'un decret aclaratori per tal de tenir sota la seva direcció i control tota l'economia pròpia de la branca industrial corresponent.

Referent als sistemàtics augments de preus, i amb el desig de no entorpir la marxa econòmica de les empreses afectades, la ponència del Consell d'Indústria havia informat sobre tots els augments que s'havien demanat, malgrat que considerava que fins que no se solucionés el problema de les primeres matèries, permetent proporcionar als laboratoris les bàsiques per a la seva indústria, no era possible *informar degudament sobre els augments de preus* ja que la seva autorització implicava automàticament permetre l'existència del mercat negre, l'activitat del qual, en el sector de la indústria farmacèutica, conduïa a un evident perjudici. La ponència considerava que fins que no es portés una coordinació racional dels ressorts adquisitius i dels de distribució no es podia informar amb plena responsabilitat sobre els augments de preus (75).

Senyalem, però, que el criteri que predominà en el Consell d'Economia sobre la classificació industrial de la farmàcia va quedar clar quan el comitè permanent del Consell general de Sanitat i d'Higiene acceptà la necessitat manifestada per la representació de la U.G.T. perquè en el grup Industrial XIII s'incloguessin els altres grups, el D i l'E. Les farmàcies i laboratoris annexes, laboratoris generals d'especialitats farmacèutiques i productes farmacològics, laboratoris productors de dentífrics, preparadors d'apòsits, fàbriques de productes farmacèutics, fàbriques de productes dietètics i de règim i laboratoris d'anàlisis clíniques es reunien en l'agrupament D. A l'agrupament E hi figuraven majoristes de drogues farmacèutiques, majoristes de productes dietètics i de règim, majoristes d'apòsits, material quirúrgic, ortopèdia i material per a pròtesis dentals i els representants intermediaris de venda.

La inclusió en el grup XIII quedava justificada ja que el comitè permanent considerava que tots els apartats tenien un aspecte d'explotació industrial o comercial referent a la sanitat i, malgrat que alguns d'ells estaven inclosos en el grup d'Indústria Química, el motiu fonamental pel qual es traslladaven al grup Industrial XIII era de clara funció sanitària, tot i que en algunes de les seves parts

74 - Aquest decret havia estat una consecució realment útil i positiva dels Serveis Farmacèutics. (vegeu: "Diari Of. de la Gen. de Cat." (1938) 63; 906).

75 - Arx. part. Consell d'Economia de Catalunya. Memòria del Consell General Indústries Farmacèutiques d'Higiene i Sanitat. s/l.

originàries les primeres matèries fossin enquadrades a la Indústria Química. Els laboratoris d'especialitats farmacèutiques que elaboraven productes biològics, sèrums i vacunes no podien ser considerats com indústries químiques, així com tampoc ho podien ser aquells que elaboraven productes farmacològics, i refermaven que el laboratori productor d'especialitats farmacèutiques era una contradicció pròpia del règim burgès que separava la farmàcia de la producció que li pertanyia absolutament i que l'especialitat farmacèutica, en la immensa majoria dels casos i en el seu major volum, era la fórmula magistral industrialitzada i que l'economia havia de tornar al bloc econòmic de la farmàcia si aquesta havia de tenir una sòlida base econòmica, garantia de prestació d'un servei eficient.

D'altra banda, el Consell general dels Serveis d'higiene i sanitat discrepava del Consell general d'Indústria química ja que, estant els laboratoris sota la direcció de tècnics farmacèutics, aquests constituïen una unitat tècnica indiscutible i, ja que era a les farmàcies on s'havien d'adquirir els medicaments, aquests constituïen una unitat econòmica. Considerava també el Consell que la indústria química, per sí mateixa, mai no tindria capacitat ni interès en el perfeccionament de serums, vacunes i opoteràpics, i ignorava la manera de resoldre, d'acord amb la nova economia, “**el caos dels específics del capitalisme**”.

A més, considerava que si els productes farmacèutics cobrien les necessitats terapèutiques i la necessitat d'aquests productes naixia dels malalts i, al mateix temps, es requeria que les seves aplicacions, comprovacions, controls de puresa i investigació fossin competència de metges i farmacèutics, tot assenyalava concretament que la totalitat de la indústria farmacèutica corresponia a l'específic camp de la higiene i sanitat (76).

Poc més coneixem del succeït en relació a la farmàcia dins del Consell general dels Serveis d'higiene i sanitat ja que el 5 de desembre de 1938 el conseller d'Economia dictava una ordre per la qual els representants de la U.G.T. i els tres tècnics deixaven de formar part del Consell.

De tot l'esmentat podem considerar que, des d'un punt de vista econòmic, els criteris sustentats pels tècnics en el Consell general d'Indústries de sanitat i higiene, en relació amb el ram de les ponències de medicaments dins d'una economia dirigida, no deixaven de tenir la seva lògica, la qual cosa no treu de valorar que precisament en els criteris sustentats pels farmacèutics dels Serveis tècnics de farmàcia predominava una visió més ampla i de caràcter empresarial i més realista, no significant, però, que tot el que es posava en evidència ho fos amb un afany corrector sinó que, de vegades, ho era amb la intenció de deixar transcórrer el temps esperant el desenllaç de la guerra.

Un criteri final sobre el paper de l'Acadèmia de Farmàcia de Catalunya

La transformació soferta pel medicament, conseqüència del progrés de les ciències, es nota marcadament a Catalunya després de la segona meitat del segle

XIX pel que fa a la farmàcia i s'afiança durant el primer quart del segle XX a causa, en gran manera, de l'impuls de la medicina preventiva que va dirigida no a un malalt o grup de malalts sinó a tota la societat i que lentament va transformant el panorama professional farmacèutic fent que alguns farmacèutics barcelonins, ja en el segle XX, intentessin la creació d'una Acadèmia de Farmàcia per omplir una necessitat demanada pel contingut científic de la seva professió, intent que no arribà a prosperar.

Els canvis polítics registrats a Espanya, especialment els conseqüents a la proclamació de la República i, més tard, els motivats per l'Estatut català, donaren peu a que en l'antic Col·legi de Farmacèutics de Barcelona sorgís novament el desig de crear una Acadèmia de Farmàcia, propòsit que, si bé va quedar en simple intent, assolí dibuixar una certa ideologia orientada en aquest sentit en un reduït grup de farmacèutics barcelonins.

Anul·lat pràcticament l'òrgan col·legial farmacèutic oficial de Catalunya durant la guerra civil espanyola per l'activisme de les sindicals obreres C.N.T. i U.G.T., l'actitud ideològica i revolucionària de les quals en aquells moments pesava més que no pas les estrictament sanitàries, es creà un buit a les clàssiques estructures professionals arrelades des de l'edat mitjana a Barcelona que deixà del tot inermes als farmacèutics catalans en mancar aquest organisme corporatiu.

El ressorgiment de la idea de la creació de l'Acadèmia de Farmàcia de Catalunya i el plantejament a tots els nivells possibles dels projectes existents sobre el seu funcionament, basant-se exclusivament en raons científiques i professionals, durant el primer temps de la guerra civil va permetre superar alguns dels factors adversos plantejats i intervenir en algunes qüestions fonamentals evitant mals majors.

La nova manera d'enfocar la seva política el govern de la Generalitat de Catalunya, especialment després dels coneguts com "els fets de maig" de 1937, va oferir indirectament al grup impulsor de l'Acadèmia de Farmàcia de Catalunya possibilitats d'una major intervenció directa en diverses qüestions professionals, especialment quan el Col·legi de Farmacèutics de Catalunya, tot i que de manera precària, va estar novament en mans de farmacèutics, la qual cosa va permetre salvar diverses vegades els condicionaments imposats per una política radical.

Tenint en compte que la ideologia impulsora de l'Acadèmia de Farmàcia de Catalunya no arribà a constituir-se en una institució real i tangible amb seu pròpia, i que els camins recorreguts estigueren constantment sotmesos a la fluctuació de les circumstàncies polítiques, així i tot, en els moments difícils de la guerra civil, va servir per mantenir l'estructura professional teòrica que vingué a substituir el Col·legi Oficial de Farmacèutics de Catalunya i, a vegades, va permetre que en els cercles polítics del govern de la Generalitat s'articulés una base dialèctica, suficient de moment per sobreviure, al marge d'interessos reivindicatius estranys per a la farmàcia tradicional.

Els qui, sota el nom d'Acadèmia de Farmàcia de Catalunya, s'acolliren en aquells moments foren quasi en la seva totalitat professionals la política i orien-

tació dels quals fou estrictament la pròpia de la funció social del farmacèutic, registrant-se a vegades un idealisme que descarta tota suspicàcia.

Les actituds adoptades pels qui a través l'Acadèmia afrontaren uns fets tan sols poden ser compreses valorant en el seu punt just la convulsió que trasbalsà el nostre país, on, des del desordre a la desorientació passant per la violència, el caos i el dèficit d'autoritat, s'hi sumà la manca d'educació política, l'encontre de passions i l'absència d'un veritable diàleg, perdent-se tota mesura. Tots foren factors que deixaren en mans d'uns homes, farmacèutics aliens a la política i marginals dels partits que dirimiren les seves qüestions, la responsabilitat de superar una difícil i compromesa situació.

L'Acadèmia de Farmàcia propugnada abans de la guerra civil no tingué res a veure amb la posteriorment coneguda durant el període 1936-1938 com Acadèmia de Farmàcia de Catalunya. Va ser únicament una idea i si el seu desenvolupament i plantejament no arribà a assolir una certa cohesió fou principalment perquè la guerra civil portà inexorablement a una lluita constant contra el sistema per poder sobreviure professionalment. I si bé és cert que el concepte que orientava a l'Acadèmia de Farmàcia de Catalunya, prenent englobar tot el conjunt professional, no tenia cabuda dins les clàssiques estructures en que s'havia desenvolupat tradicionalment la farmàcia catalana i, per tant, no podia prosperar ja que la transformació a que conduïa era pràcticament incompatible amb el caràcter i mentalitat col·lectiva del farmacèutic català del segle XX, va servir per il·lusionar els qui, perseguint canvis radicals per a la farmàcia, entengueren des de fora i millor que els propis farmacèutics que la ideologia sustentada pels pocs mantenidors de l'Acadèmia, els teòrics de la mateixa, pensaren més en la farmàcia que no pas en el rendiment econòmic immediat (77).

77 - Per tal d'obtenir una visió més àmplia, tot i que esquemàtica, de quina fou la situació farmacèutica durant la guerra civil a Catalunya, i especialment a Barcelona, tant en el terreny polític, econòmic i professional com en el docent, considerem d'interès els treballs següents centrats en el tema o bé molt vinculats amb les seves arrels, malgrat la reiterada cita d'alguns d'ells:

Jordi, R., Aproximación a la historia de la "Acadèmia de Farmàcia de Catalunya". Una experiència frustrada. "Circ.Ftca." (1972) 234, 17:66 - Cien años de vida farmacèutica barcelonesa, publicada a "Circ. Ftca." (1975/1981), treballs reunits en una publicació de l'any 1982 (La Bisbal, 1982) 615 pp. - La reforma sanitària y farmacèutica en la Generalitat. "Not.Farm." IX (1976) 229, 1:3 - Reflexiones sobre la interpelación realizada por el diputado socialista Comorera en el "Parlament de Catalunya" 21 de julio 1933. "Butll.Inf.Circ.Ftca." IX (1977) 87, 54:77 - Entorno socio-político antes y después del Col·legi de Farmacèutics de Catalunya. "Butll.Inf.Circ.Ftca." IX (1977) 95, 21:43 - Pasado y presente de la receta médica. "ATHENA" I (1977) 72, 13:25 - Legislación farmacèutica durante la Guerra Civil (1936-1939). "Butll.Inf.Circ.Ftca." X (1978) 193; 104, 106, 107 - Punto de vista sobre cursos de perfeccionamiento (De la Alemania nazi a la Catalunya republicana). "Butll.Inf.Circ.Ftca." XI (1979) 113, 52:62 - Impuesto sobre las farmacias durante la guerra civil de 1936-1939 en la zona republicana. "Butll.Inf. Circ.Ftca." XI (1979) 118, 49:53 - Depuration des pharmaciens barcelonais après la guerre civil espagnole. Congr. Int. Historia de la Farmacia. Basilea, 13/19.7.1979 - Recetas en circulación durante la Guerra Civil de 1936-1939. "Butll.Inf. Circ.Ftca." XI (1979) 120, 40:45 - Un desconocido anteproyecto de Confederación de farmacias nacido en Barcelona durante la Guerra Civil de 1936-1939.

"Butll.Inf.Circ.Ftca." XI (1979) 121, 51:58 - Notas sobre la economía de una farmacia barcelonesa durante la guerra civil española. "Butll.Inf.Circ.Ftca." XII (1980) 122, 51:67 - Notas sobre la clausura de una Farmacia cooperativa, después del 6 de octubre de 1934. "Butll.Inf.Circ.Ftca." XII (1980) 123, 70:73 -Contribución para el estudio sociológico de la Farmacia barcelonesa durante la guerra civil a través de la prensa política. I, II, III, IV, V i VI. "Butll.Inf.Circ.Ftca." XII (1981) 145 i XIII (1982) 146, 147, 148 i 152 i "Circ.Ftca." XLII (1984) 282, 55:62.

Tota aquesta bibliografia centrada en la problemàtica farmacèutica de la guerra civil no exclou en absolut la consulta d'obres específiques i de caràcter general sobre el tema, de les quals se n'han publicat tant a Espanya com a l'estranger. Sense excloure, però, tot el que es pugui trobar classificat en centres oficials, sindicats, premsa política de menor difusió que l'emprada en aquest treball i, sobre tot, l'important complement que pot significar els estudis detallats sobre la personalitat i activitats de farmacèutics i professors universitaris que per motius polítics van haver d'exiliar-se, foren empresonats o perseguits, etc.

XXX

**FARMACÈUTICS DE LA ZONA
REPUBLICANA VINCULATS
AMB LA FARMÀCIA
BARCELONINA DURANT
LA GUERRA CIVIL DEL 1936**

Poques són les dades que hem pogut recollir dels farmacèutics que desenvoluparen activitats a la zona republicana durant la guerra civil a Catalunya. D'una banda, això és per no existir una recopilació mínima de farmacèutics, tal com existeix dels qui prestaren els seus serveis en l'exèrcit nacionalista. D'altra banda, parlar d'aquest tema en els cercles farmacèutics, fins i tot encara avui, és qüestió clarament esquivada. Si la major part dels qui podien proporcionar dades sobre aquest conflictiu període, per llei inexorable, són morts, els qui recordant aquell temps encara viuen molt és el que han oblidat. Altres, condicionats tal vegada pel clima de postguerra, han preferit oblidar molt del que els situà en llocs preeminents de l'estament farmacèutic barceloní, o no barceloní. Pel que fa als farmacèutics exiliats, atès el resultat de la guerra, la seva localització ha estat molt difícil, quan no impossible. A més, deliberadament, han estat oblidats, inclús per alguns "patrioters" catalans.

Aquests motius justifiquen les diferències existents entre les dades dels farmacèutics que citem, com també les justifiquen les escasses fonts d'informació accessibles i la fragmentació de les informacions verbals obtingudes a través de nombroses consultes a persones que durant la guerra civil mostraren les seves preferències o simpaties per un o altre dels bàndols contendents. Sempre amb el desig de respectar al màxim el necessari rigor històric, hem procurat proporcionar el major nombre de dades que poden servir per enriquir el conjunt de grans o petites biografies de farmacèutics catalans, o no, que es desenvoluparen tant en la seva vida professional com privada condicionats per una guerra civil que impossibilità tota convivència civilitzada.

Alguns farmacèutics que desenvoluparen les seves activitats en zona republicana

Alfons M. de L. Boix i Vallcrosa - Natural de Santa Coloma de Farners, químic i farmacèutic exercint a Montcada i catedràtic d'Institut. Sabem que s'exilià a Mèxic.

Enric Calvet i Pascual - Ja hem parlat àmpliament de Calvet en un anterior treball. Aquí recordarem algunes dades sense el propòsit d'estendre'ns massa.

Químic i publicista, nascut el 1884, es doctorà en farmàcia el 1906, llicenciant-se després en dret. Professor de química orgànica i termotècnica a les Escoles Industrials de Vilanova i la Geltrú des de 1916 fins al 1928, passant a l'Escola Industrial de Terrassa del 1928 al 1940, any aquest que fou separat de l'ensenyament. El 1910 fou un dels fundadors de la Societat Astronòmica de Barcelona. Introduí i divulgà la radiodifusió a Catalunya i l'any 1921, per primera vegada en públic, va fer sentir transmissions a Vilanova i a Barcelona. Fou director de l'Emissora Ràdio Catalana EAJ-13.

Autor de diversos llibres, un d'ells, Química general aplicada a la Indústria, publicat el 1930, fou reeditat en diverses ocasions. Traduí del francès i l'alemany diverses obres científiques.

Farmacèutics de la zona republicana vinculats amb la farmàcia barcelonina durant la guerra civil del 1936

Va morir el 1976 en precàries condicions econòmiques, principalment per la seva separació de l'ensenyament com a represàlia de la seva activitat política (1).

Josep Castelló i Peiró - Farmacèutic pertanyent al col·legi de València, afiliat a la C.N.T., ocupà el càrrec d'inspector general d'Indústries químicofarmacèutiques. Estudiós, ordenat i amb sentit de la responsabilitat, donà un gran contingut tècnic a la seva actuació. Pel seu concepte professional ajudà moltíssim a mantenir la situació de l'estament farmacèutic, frenant tant com va poder les incautacions i treballant activament per tornar part de les farmàcies incautades.

Plenament vinculat a la seva tasca, organitzà els serveis farmacèutics i intentà tenir ben servit el mercat farmacèutic, cosa difícil atesa la preponderància que tenien els subministraments militars sobre els civils, motivant això discrepàncies a les reunions amb la comissió d'importació de medicaments, presidida pel coronel Colón, a les que assistien altres militars de diferents armes i ell, com a únic representant de la sanitat civil i com a inspector general d'Indústries químicofarmacèutiques.

El mes d'agost de 1938 es traslladà a València i, des d'allà, va tractar de continuar l'organització de la inspecció general de les diferents zones republicanes, pensant en la possibilitat de poder disposar d'un mínim de medicaments per al subministrament civil. Però des d'aquella data els subministraments de primeres matèries foren quasi nuls ja que totes les importacions devien passar per la comissió d'importacions de medicaments i per la comissió de comerç exterior, difícilment salvables.

Acabada la guerra civil, Castelló es va incorporar, com a tècnic, al Col·legi de Farmacèutics de València, donant conferències sobre pràctiques edafològiques, especialment, i sobre altres temes, dels quals n'era bon coneixedor.

Antoni Colomer i Pujol - Nascut a Barcelona el 12 d'octubre de 1896. Llicenciat en farmàcia el 30 de juny de 1917, es doctorà el 1921. Són escasses les dades que d'ell tenim, a part les estrictament acadèmiques que es poden trobar en els arxius de la Universitat de Barcelona, però direm que durant l'època de la Universitat Autònoma de Barcelona, abans de la guerra civil, fou professor auxiliar d'anàlisi químiques i que, acabada la guerra, fou empresonat.

Fins l'any 1935 publicà diversos treballs de caràcter químic i biològic en "El Restaurador Farmacèutic" (2).

Josep Cuatrecasas i Arumí - Neix a Camprodon el 19 de març de 1903. Es gradua de batxiller el 10 de març del 1917, llicenciant-se en farmàcia el 1923. El 1928 es doctora, publicant la tesi el 1929. Professor auxiliar de la càtedra de Botànica de la Facultat de Farmàcia de Barcelona entre el 1924 i el 1930, asso-

- 1 - Jordi, R., Enric Calvet i Pascual, un farmacèutic oblidat. "An. Med.Acad. Cienc.Med. de Cat. i Bal." LXIV (1978) 6, 858:873 i Roldán Guerrero, R., Diccionario. op.cit.; vol.I, 801 pp; 479.
- 2 - Roldán Guerrero ressenya onze treballs, des de l'any 1918 fins al 1935. (vegeu: Diccionario. op.cit. vol.I; 706).

leix per oposició la càtedra de Botànica descriptiva de la Facultat de Farmàcia de Madrid el 1931; realitzant estudis de postgraduat amb caràcter de pensionat a la universitat de Ginebra el 1927 i a Berlín durant 1930-1934. Guanyades com ja hem esmentat les oposicions de botànica descriptiva, ocupà aquesta càtedra durant el període 1931-1939, al mateix temps, fou cap de secció de flora tropical del jardí botànic de Madrid durant 1932-1939 i director del mateix de 1937 a 1939. Fou cap de secció de tòxics i estupefaents de la Inspecció General d'Indústries químicofarmacèutiques durant part de l'any 1938.

Exiliat a Colòmbia, el 1939 passà a ser professor de l'Institut Botànic de la universitat nacional de Bogotà. Director de l'Escola Superior d'Agricultura tropical, de Cali, des del 1942 al 1943, i de la comissió botànica del Valle. Des de l'any 1947 professor de la Facultat d'Agronomia del Valle, a Cali. De Colòmbia passà als Estats Units on, el mes de maig de 1947, prengué caràcter de resident, tenint cura de la botànica colombiana al museu d'Història Natural de Chicago des del 1947 al 1950. Del 1941 al 1952 fou col·laborador de la fundació Guggenheim, passant a ser investigador al museu d'Història Natural de Chicago per la "National Science Foundation" des del 1952 al 1955, any aquest últim en què, el 6 de gener, es fa ciutadà dels Estats Units, i exerceix el càrrec d'investigador en la "Smithsonian Institution" per la "National Science Foundation", sent després nomenat investigador honorari associat a la mateixa.

Durant el període 1924-1976 Cuatrecasas publicà més de 150 treballs, dels quals 79 ho eren en castellà, 47 en anglès, 6 en català, 5 en francès i 4 en alemany.

Cuatrecasas herboritzà per zones de la península ibèrica i també europees. Però el seu més gran treball d'investigador botànic tingué lloc per terres colombianes.

Alexandre Deulofeu i Torres - Farmacèutic i químic, neix el 1903 a l'Armentera. Cursa els estudis primaris a Figueres ja que el seu pare, que tenia farmàcia a Sant Pere Pescador, es va establir a Figueres. Cursa el batxillerat a l'Institut Ramon Muntaner, de Figueres, llicenciant-se en farmàcia a la universitat de Madrid el 6 d'octubre de 1926 i en ciències químiques, a la universitat de Barcelona, el 22 de juliol de 1927.

El 3 d'octubre de 1933 era nomenat catedràtic de física i química de l'Institut de segona ensenyança de Figueres. Pocs dies després, iniciada la sublevació militar del 1936, es feia càrrec, per poc temps, de l'ajuntament de Figueres, pertanyent al partit d'Esquerra Republicana de Catalunya. Per fidelitat a aquesta ideologia procurà evitar tot el possible, igual que van fer molts altres homes de l'esquerra catalana, els desgavells revolucionaris dels primers dies a Figueres. Mobilitzat el setembre de 1938, passà a formar part de Sanitat, sent en principi assignat a la caserna Miquel Servet, de Barcelona, i després a l'hospital de Valcarca. Poc temps després era destinat a la localitat catalana de Valls i, després d'un recorregut per Catalunya, accidentat i incert, el 5 de febrer de 1939 passava la frontera francesa junt amb altres soldats i polítics republicans: Companys, Miravittles, Xirau, etc., exili que durà fins el mes de gener del 1947.

Farmacèutics de la zona republicana vinculats amb la farmàcia barcelonina durant la guerra civil del 1936

Durant l'exili, les activitats de Deulofeu foren moltes i diverses, apreciand-se un indomable esperit bohemí que li permet sortejar l'exili realitzant tasques que li agradaven sense deixar, però, les d'ordre intel·lectual. Retingut per les autoritats franceses, gràcies a les seves amistats abandona aviat els magatzems de refugiats per treballar com a horticultor, veremador, etc. Esporàdicament fa alguns experiments pel seu compte amb cultius hidropònics, manté alguna relació amb la farmàcia treballant a la "Pharmacie Populaire", de Montpeffier, on hi romangué 4 mesos, i estudia arts a la mateixa ciutat. Així, entre viatges, reunions amb exiliats, conferències, la confecció del seu diari i estudis sobre les seves teories relatives a la matemàtica que regeix la història, Deulofeu viu i es desenvolupa per França, sentint-se, sempre apassionadament i alegre, músic. S'integra com a violinista i saxofonista en petites orquestres i grups musicals menors, actuant en pobles, cafès-concert, centres culturals i recreatius i en l'orquestra del conservatori de Montpeller. Supera sense massa complicacions el període de la guerra europea a França i, junt amb altres exiliats, com a músic pot moure's per la França de Vichy. Les seves activitats polítiques es poden considerar pràcticament nul·les, la qual cosa no exclou que mantingués relacions amb la "Unión Nacional Española", que agrupava els refugiats, i anés a tertúlies a les quals assistien, entre altres personatges, Pompeu Fabra, Carles Riba, Battestini, etc. La ruptura de Deulofeu amb la política en l'exili es produïa quan les diferents corrents existents entre els exiliats oferiren un panorama similar al registrat a Espanya entre els partits polítics de la zona republicana.

En les seves memòries (3) Deulofeu se'ns mostra com un home inquiet i extraordinàriament minuciós en la seva relació. Les seves activitats a l'exili queden explicades quan escriu: "Aquest canvi constant, el trasllat d'un lloc a un altre sense interrupció; l'imprevist, em donen vida", o quan afirma: "He anat d'un extrem a l'altre de mig França per avall sense parar, i si ara em cerco un refugi no és pas precisament perquè em sento cansat d'aquesta vida de bohemí, en què no sé mai quan dormo ni quan estic despert, que viatjo indiferentment de dies i de nits, que porto la vida més desigual i més desordenada que hom pugui imaginar, sinó solament pel temor que aquesta vida, per mi deliciosa, s'estroncarà i em trobaré de cop al mig del carrer sense feina i sense francs" (4)

De tornada a Espanya, Deulofeu es va establir novament a la farmàcia de Figueres. Moria l'any 1978.

La seva tasca, iniciada amb "Catalunya i l'Europa futura" (1934), té dos aspectes: els estudis per intentar mostrar que l'art romànic s'originà a Catalunya: "L'Empordà, bressol de l'art romànic" (1962), "Catalunya, origen de la pintura medieval" (1962), i l'elaboració d'una ambiciosa teoria sobre les civilitzacions i els cicles històrics: "Matemàtica de la història", en 17 volums, alguns dels quals

3 - Deulofeu, A., Memòries de la revolució, de la guerra i de l'exili. (Figueres, 1974) vol.I, 336 pp. i vol.II, 264 pp.

4 - Id. vol.II; 70 i 104.

han estat publicats en català i castellà, i un resum amb el mateix títol l'any 1967. Fundà l'Editorial Emporitana el 1976 per a la publicació de la seva obra.

Pere Ferrer i Batlle - Va nàixer a Pacs, prop de Vilafranca del Penedès el 1899, però es traslladà a Barcelona on va seguir els estudis de farmàcia. Home d'idees liberals, ja de molt jove, i per la seva amistat amb Jaume Aiguader i Miró, fou partidari dels catalanistes d'esquerra. Tingué diferents càrrecs en centres i organitzacions del partit Esquerra Republicana de Catalunya, al que va pertànyer. A les eleccions del 1936 fou elegit diputat al Parlament de Madrid i, més tard, ja en plena guerra civil, ocupà la sotssecretaria de Treball del Govern central. Després de la derrota s'exilià a França, amb residències temporals a París, Portvendres i Perpinyà, desplaçant-se després a Mèxic, passant per Oran i Casablanca.

Ja a Mèxic, i amb l'ajut d'altres compatriotes, fundà uns laboratoris farmacèutics, però com que formava part de la comissió permanent de diputats a l'exili, es va veure obligat a traslladar-se a França en acabar la guerra europea.

Durant la seva estada a París efectuà diversos viatges a la frontera per tal de procurar organitzar algun complot contra el règim de Franco, la qual cosa constituïa per a ell una idea obsessiva. Totes les seves esperances dipositades en la derrota del feixisme italià i del nazisme alemany per les democràcies occidentals es van enfonsar quan la tornada que esperaven molts republicans espanyols ja marginats per les democràcies europees no arribà a produir-se. Això motivà que Ferrer i Batlle passés a augmentar el nombre dels qui s'havien jurat no retornar a la seva pàtria mentrestant hi existís el règim vencedor el 1939.

Decepcionat, com tants d'altres, va tornar novament a Mèxic per incorporar-se als seus negocis, morint el 10 d'agost del 1965 (5).

Pius Font i Quer - Doctor en farmàcia i llicenciat en ciències químiques. Nascut el 1884, l'any 1911 ingressà en el cos de Sanitat Militar on assolí el grau de tinent coronel farmacèutic. El 1916 entrà com a naturalista agregat en el museu de Ciències Naturals de Barcelona, del qual en fou el primer director l'any 1921. Professor de Botànica a la Facultat de Farmàcia de Barcelona el 1917. No va pertànyer a la universitat, per motius extracadèmics, del 1922 al 1933. El 1933 fou nomenat professor agregat de Botànica a la facultat de Farmàcia de la universitat autònoma de Barcelona, havent estat també professor de l'escola superior d'Agricultura de Barcelona durant el període 1923-1939. Organitzà l'Institut Botànic de Barcelona, nascut per transformació del departament botànic del museu, i li donà caràcter autònom.

En esclatar la guerra civil, trobant-se a la serra d'Albarracín herboritzant amb un grup d'alumnes, tingué que travessar les línies de foc per tal de tornar amb els deixebles. Processat el 1939, va perdre tots els seus càrrecs i fou empresonat. Moria l'any 1964.

Farmacèutics de la zona republicana vinculats amb la farmàcia barcelonina durant la guerra civil del 1936

Fou membre de l'Acadèmia de Ciències i Arts de Barcelona des l'any 1922 i de l'Institut d'Estudis Catalans el 1942, del que fou president de la secció ciències el 1958. El 1959 era nomenat doctor "honoris causa" per la universitat de Montpeller i vicepresident d'honor dels congressos internacionals de botànica de París el 1954 i d'Edimburg el 1964. Fou president de la Institució Catalana d'Història Natural (1931-1934) i de la "Sociedad Ibérica de Ciencias Naturales", de Saragossa. Fundà, junt amb Carles Pau i Josep Cuatrecasas, la revista botànica "Cavanillesia" (Barcelona, 1928-1938). La seva activitat com a botànic taxonòmic i com a fitogeògraf es concretà a més de 220 publicacions. Les seves exploracions i recerques contribuïren considerablement a augmentar el nivell de coneixements florals de la totalitat de les terres catalanes, molt especialment del migdia valencià i de les illes d'Eivissa i Formentera. També treballà a Andalusia i al Marroc. Fou reconegut internacionalment com a especialista en el gènere mediterrani de les labiades, "Sideritis". L'any 1953 publicà una síntesi sobre la geografia botànica de la península ibèrica. Els últims anys de la seva vida inicià els treballs de preparació d'una flora dels països catalans, manifestant un constant interès en l'aspecte lingüístic de la botànica, la qual cosa el portà a ocupar-se tant de la nomenclatura popular de les plantes -el seu tractat "Plantas medicinales" (1962) recull més de 10.000 noms populars de plantes en les llengües peninsulars- i dels elements del paisatge vegetal com de la formació de la terminologia científica erudita, i si en el seu "Diccionario de Botánica" posa en ordre la terminologia botànica castellana, la terminologia catalana la va codificar principalment en "Iniciació a la Botànica".

Miquel de Garganta i Fàbregas - Neix a Olot el 3 de desembre de 1903. Cursa estudis primaris i de batxiller al Col·legi dels Escolapis d'Olot des del 1909 fins al 1921. El 1921 estudia a la universitat de Barcelona, inicialment a la Facultat de Ciències i després a la de Farmàcia. El 1926 ingressa a la Institució Catalana d'Història Natural. Durant 1930-1931 cursa les assignatures del doctorat de farmàcia a la universitat de Madrid i el 4 de març de 1934, en la Facultat de Farmàcia de Madrid, defensa la seva tesi doctoral "Francisco Bolós y la cultura de su tiempo", que rep la qualificació de "sobresaliente".

Col·laborador de Pompeu Fabra en el Diccionari General de la Llengua Catalana, en la seva part botànica.

El 4 de març de 1935 ingressa a l'Acadèmia Nacional de Farmàcia de Madrid, com a acadèmic corresponent, tractant el seu discurs sobre "Teixidor, como naturalista".

D'ell diu el diccionari de Roldán: "**lástima que sus ideas políticas le hayan alejado de la Patria, pues tenía madera de verdadero historiador**". Va estar afiliat al partit Acció Catalana, que abans de la guerra civil representava el centre-esquerra nacionalista, els caps del qual foren persones de categoria, com Nicolau d'Oliver, Bosch Gimpera, primer rector de la universitat autònoma de Barcelona, Pau Vila, geògraf reconegut mundialment, etc. Abans d'esclatar la guerra va presidir durant 2 anys el casal català d'Olot, adherit a Acció Catalana. Durant la guerra civil restà fidel al servei del partit polític al qual pertanyia.

L'any 1938 va exercir com a farmacèutic a l'hospital Militar base de Cirurgia de Vallcarca, a Barcelona, fins a la seva evacuació el 1939, any que es traslladà a Colòmbia per exercir el professorat fins al 1967. De 1939 a 1943 va ser catedràtic de ciències químiques i naturals a l'Escola Normal d'Occident, a Pasto. Va fundar l'entitat "Amigos de la Naturaleza" i herboritzà pel sud de Colòmbia.

Del 1923 al 1947 fou professor de l'Escola Normal de Pamplona (Colòmbia) i fou cofundador a la mateixa ciutat d'"Amigos del Arbol"; formà part del Centre d'Història i herboritzà pel nord de Colòmbia. Es traslladà a Medellín (Colòmbia) i del 1948 al 1966 exercí l'ensenyament a la universitat d'Antioquia, a la Facultat de Ciències de l'Educació (botànica), a l'Escola Normal, als Liceus Antioqueño i M.F. Suárez i al col·legi major femení d'Antioquia, a l'escola de Biblioteconologia (història de les ciències). Herboritzà per la regió.

Fruit de les seves herboritzacions per Colòmbia foren diverses espècies botàniques noves descrites per Josep Cuatrecasas en "Notas a la Flora de Colòmbia", de les quals porten el seu nom: *Calcitium Gargantanum* Cuatr. i *Oreopanax Gargantae* Cuatr. i així mateix *Puya Gargantae* L.B. Smith, descrita pel botànic Smith a "Phytologia" (New York, 1950).

L'any 1967 retornà a Olot, la seva ciutat natal i va pertanyer al Col·legi de Farmacèutics de la Província de Girona, en la modalitat "sense exercici". Col·laborà en diverses revistes i diaris amb articles de divulgació científica. Va presidir el jurat dels premis "Ciutat d'Olot" el 1977 i el 1979 va ser pregoner de la festa major de la ciutat. Fou membre del Patronat d'Estudis Històrics d'Olot i comarca. Autor de més de cinquanta publicacions entre científiques i de divulgació. Intervingué també en la confecció de fitxes farmacèutiques per a la Gran Enciclopèdia Catalana. Moria l'any 1988.

Lluís Marcó i Dachs - Neix a Palafrugell l'any 1910. El 1926 obté el títol de batxiller a l'Institut de Girona, ingressant a la Facultat de Farmàcia de Barcelona. Finalitza la llicenciatura el 1932.

El 1928 col·labora en el setmanari "Baix Empordà" i després en "Arca", de Palafrugell. Fou cofundador de la Federació Nacional d'Estudiants de Catalunya (F.N.E.C.).

En esclatar la guerra civil estava establert amb farmàcia oberta al públic a Alella. Obligat a formar part d'algun sindicat, s'apuntà a la U.G.T. En no existir en aquesta sindical cap farmacèutic amb caràcter de directiu, per encàrrec del secretari general del P.S.U.C., Joan Comorera, organitzà el Sindicat de farmacèutics U.G.T., del qual en fou president, actuant com a secretari seu Josep Tusquellas Flamarich.

Creat el Consell de Sanitat de guerra per la Generalitat, Consell presidit pel Dr. Aiguadé, els metges polítics de la U.G.T. que formaven part del consell, i que hi eren en representació dels partits i de les sindicals, vistes les pressions dels metges C.N.T., Serrano i Pérez Ibáñez, interessats en què al Consell hi figurés un farmacèutic de la C.N.T. afiliat al partit, reclamaren el nomenament d'un farmacèutic d'aquella sindical. Repartida la tasca de caràcter professional entre

Farmacèutics de la zona republicana vinculats amb la farmàcia barcelonina durant la guerra civil del 1936

Nicasi Oliván, farmacèutic de la C.N.T., i Lluís Marcó, d'U.G.T., aquest tingué cura de l'organització de la distribució de medicaments per al front d'Aragó, tasca gens fàcil ja que el fraccionament d'aquest front en sectors territorials sotmesos cadascun d'ells a les influències dels grups polítics i sindicals, obligà a una coordinació dels serveis, serveis que els farmacèutics, des del Pirineu fins a Casp, ja havien organitzat individualment en cada sector. Aquests farmacèutics, alguns dels quals s'havien allistat voluntaris, altres per convicció i els altres per conveniències del moment, foren els qui tingueren cura de les farmàcies i les farmàcies, junt amb els auxiliars de farmàcia.

Decidida la unificació de totes les forces combatents integrades en l'exèrcit republicà, Lluís Marcó fou encarregat pel cap dels Serveis farmacèutics de l'exèrcit republicà, coronel Colón, de portar a terme en tots els fronts la mateixa tasca feta al front d'Aragó, sent nomenat inspector de farmàcies de l'exèrcit, amb el grau d'alferes provisional. Ascendit a tinent provisional i a capità provisional després, passà a ser ajudant del coronel Colón.

Temps després, sol·licitat per la sotssecretaria de Sanitat, Lluís Marcó passava a Sanitat civil per tal d'organitzar la Inspecció general d'indústries químicofarmacèutiques que s'anava a crear, càrrec que aquest acceptaria exigint prèviament que aquesta Inspecció no depengués de la "Dirección General de Sanidad" sinó de la sots-secretaria i que tingués categoria de Direcció General, la qual cosa fou acceptada.

Traslladat el Govern a Barcelona i instal·lada en aquesta ciutat la Inspecció, aquesta rebia una comunicació d'uns laboratoris nordamericans detallant els passos per a l'obtenció de sulfanilàmida. Això va permetre que, junt amb l'assessorament d'altres farmacèutics i amb l'utilitatge del Laboratori Dr. Esteve, se sintetitzés la sulfanilàmida, la qual producció estava destinada, en un 75 %, a ser consumida per l'exèrcit i, en un 25 %, per a la venda en farmàcies públiques de propietat privada. La primera partida fabricada de sulfanilàmida ho fou partint de 10 quilos d'acetanilida proporcionats per la Inspecció. Aquesta circumstància estableix que per primera vegada la sulfanilàmida era fabricada a Catalunya i fou l'exèrcit republicà el primer del món en emprar massivament aquesta substància (6).

En canviar el Govern i passar a mans de la C.N.T. el ministeri d'Instrucció Pública i Sanitat, Lluís Marcó tornava a l'exèrcit al costat del coronel Colón, i quan les tropes nacionalistes arribaren al Mediterrani, els 700.000 homes de l'exèrcit republicà que romanien a Llevant, Extremadura, Centre i Andalusia, constituïren el grup d'exèrcits al cap del qual estava el general Miaja. Davant la necessitat d'un cap de serveis de farmàcia d'aquest grup d'exèrcits, el nomenament va recaure sobre Lluís Marcó, el qual, ascendit a comandant provisional, s'integrà com a cap dels serveis de farmàcia en l'Estat Major del general Miaja, serveis independents dels de medicina i veterinària.

6 - Marcó Dachs, L., La introducció de les sulfamides a Catalunya. II Congrés Int. d'Història de la Medicina Catalana (Barcelona, 1-6 juny 1975) vol.II, 372 pp., 326:328.

A causa dels nombrosos casos de pel·lagra registrats entre els soldats de l'exèrcit republicà, Marcó reclamà pols de tabac de la fàbrica de cigarretes de Tarragona perquè en el parc central i laboratori de farmàcia de Madrid s'hi extraigués la nicotina i, posteriorment, s'obtingués l'àcid nicotínic per al tractament de la pel·lagra.

Per l'interès mostrat per Josep Andreu i Abelló, polític català aleshores president del Tribunal de Cassació de Catalunya, Marcó suavitzà els problemes ocasionats per la incautació dels laboratoris Abelló, de Madrid, i, d'altra banda, perquè no se suspengués la fabricació de l'especialitat "Orosanil", preparada per aquella firma comercial per al tractament de la tuberculosi, proporcionà mig quilogram d'or. Enfront les necessitats del mercat, tingué cura de la importació d'insulina pura per valor d'uns quants milions de pessetes, que fou verificada pel Dr. Rossend Carrasco Formiguera -germà del polític afusellat a Burgos- en l'hospital Clínic de Barcelona, perquè després fos distribuïda entre els diversos laboratoris que havien de tenir cura de la seva distribució.

Sent membre del Consell de Sanitat de guerra de la Generalitat i a petició dels Drs. Deulofeu i Colomer, aquest últim ajudant del Dr. Casamada, mobilitzà als professors de farmàcia i de ciències químiques per tal d'evitar possibles nous greus incidents, ja que el pànic havia fet presa entre ells per l'assassinat dels Drs. Casamada, Tayà i Palomas, mobilització que, amb caràcter de protecció, fou acceptada per tots.

Lluís Marcó ostentà el càrrec fins al final de la guerra, però, caiguda Catalunya en poder de l'exèrcit nacionalista, durant uns mesos fou l'únic cap de Serveis de farmàcia de l'exèrcit republicà (7). Fet presoner a Alacant, va ser internat en el camp de concentració d'Albatera i després, quan aquest es dissolgué, fou traslladat al de Porta-Coeli, a Bétera, i destinat a la farmàcia d'aquest camp. Un cop lliure, es desplaçà a Villamanin, Lleó, per recuperar-se d'una lesió pulmonar adquirida durant el seu captiveri.

L'any 1945 tornà a Barcelona sense poder-se establir a Alella ja que un farmacèutic, procedent de la zona nacionalista, s'hi havia ja establert.

L'any 1964 publicà "Vint-i-un esclats". La seva obra poètica es quasi inèdita. Angel Carmona, en "Antologia de la poesia social catalana", li publica uns poemes. Col·laborà en la "Revista de Palafrugell" i el 1972 l'Editorial Pòrtic publicà la seva obra de divulgació científica "Bon dia, terra".

En l'actualitat segueix treballant en temes d'interès per a la cultura catalana.

Ricard Martí i Serra - Possiblement és el que cita diverses vegades Alexandre Deulofeu en les seves memòries. D'ell coneixem que es desplaçà a la República Dominicana, a Santo Domingo, en exiliar-se d'Espanya.

Nicasi Francesc Oliván Palacin - A més de les actuacions de Nicasi Oliván tractades en els capítols corresponents, podem afegir que el dia 26 de gener, dia que les tropes nacionalistes entraren a Barcelona, a primeres hores del matí fugia

7 - Lluís Marcó fou l'únic del país que en un moment determinat ostentà els dos màxims càrrecs -civil i militar- farmacèutics.

Farmacèutics de la zona republicana vinculats amb la farmàcia barcelonina durant la guerra civil del 1936

de la ciutat en automòbil. El vehicle fou metrallat per l'aviació nacionalista i Oliván resultà ferit. Malgrat tot, pogué entrar a França. El seu propòsit era dirigir-se a Bèlgica i després a Alemanya, països on havia d'esbrinar el succeït amb certes patents químiques de la seva propietat. La situació europea i el posterior començament de la II guerra mundial l'obligaren a prescindir del seu desplaçament a Alemanya i, tornant a França, via Marsella, es dirigí a Mèxic on les seves relacions amb el ministeri d'Agricultura i la cessió de dos patents seves sobre procediments químics aplicats a l'agricultura li valgueren poder convalidar els seus estudis d'agrònom i assolir el títol d'enginyer agrònom al servei de l'Administració de Mèxic.

Nicasi Oliván, posseïdor del títol de farmacèutic i de químic a Espanya, s'especialitzà en el terreny de la química agrícola, sent catedràtic de l'Escola Superior d'Agricultura, la qual cosa justifica la seva convalidació d'estudis a Mèxic. Durant la guerra civil espanyola va aplicar els seus coneixements de química a estudis de defensa passiva contra gasos, intervenint i col·laborant en publicacions d'aquest tipus, col·laboracions que continuà fent en la "Revista de México", on, entre altres treballs, publicà "Orientaciones sobre la química de guerra" (8). Sobre la química agrícola, foren apreciables les seves publicacions: "Contribución al análisis de los superfosfatos" (9) i "Análisis Químico Agrícola. Análisis de tierras" (10).

La seva situació professional durant el període de la guerra civil a la zona republicana i el seu interès per tot el que significava la farmàcia li van permetre protegir, dins el possible, als farmacèutics de les incautacions de les farmàcies.

Responent amb la seva pròpia persona, va poder evitar, a l'últim moment, que el farmacèutic Dr. Santiago Pagès Maruny fos assassinat per elements de les patrulles de control.

Nicasi Oliván moria a Mèxic el 24 de juliol de 1969.

Jesús Paluzie i Borrell - Les dades que sobre Jesús Paluzie tenim són escasses. Per persones que el tractaren, coneixem que era un xic desconcertant. Va estar al front de l'economia d'una farmàcia col·lectivitzada durant la guerra civil, la núm. 14, de Marià de Veciana i Prats (11). Acabada la guerra, havent quedat en precària situació econòmica, va ser ajudat pel propi Marià de Veciana.

Cèsar Pi-Sunyer i Bayo - Nascut a Roses el 1905. Doctorat en farmàcia el 1931, fou professor de la universitat de Barcelona el 1933. Finalitzada la guerra civil s'exilià a Mèxic. Vicepresident de l'Institut Català de Cultura, col·laborà a les revistes catalanes publicades a Mèxic: "Quaderns de l'Exili", "Nova Revista", "Pont Blau", "Xaloc", "Vida Nova", aquesta última de Montpeller, etc. Entre llibres i opuscles compta amb més de 50 publicacions.

8 - "Revista Militar de México", III (1952) 40, 16:17.

9 - (Barcelona, 1912) 14 pp.

10 - (Barcelona, 1913) 143 pp.

11 - Jordi, R., Notas sobre la economía de una farmàcia colectivizada. op.cit.

Lluís Ribas i Creuet - Farmacèutic gironí del que només coneixem que va haver d'exiliar-se a França.

Joseph Tusquellas i Flamarich - Afiliat a la U.G.T., fou cap de la secció de subministres de la Inspecció General d'indústries químiques i farmacèutiques. Sembla ser que actuà amb gran cura en compliment de les orientacions i ordres que rebia dels seus superiors. S'exilià voluntàriament i més tard buscà avals per tal de poder tornar sense dificultats. Les seves actuacions no deixaren massa bon record entre alguns farmacèutics.

Joan Ventosa i Roig - Neix a Vilanova i la Geltrú l'any 1883. Llicenciat en farmàcia i etnòleg, completà els seus estudis a França. Publicà el seu primer opuscle el 1918 sota el títol "Les cooperatives obreres", que edità la cooperativa "La Regeneradora", de Vilanova, de la qual en fou membre directiu durant molts anys. President del centre federal d'aquella vila, fou també el seu representant a l'ajuntament i el 1931 passà a formar part d'Esquerra Republicana de Catalunya. Fou diputat a corts de la II República, conseller d'Agricultura de la Generalitat i membre del consell d'Economia de Catalunya durant la guerra civil, en representació d'E.R.C.

Ventosa i Roig fou un home liberal per temperament. Exiliat a França, la seva elevada categoria dins la massoneria li valgué poder ajudar a amics també exiliats.

La seva actuació més destacada fou dins el moviment cooperatiu. El 1920 prengué part activa en el IV Congrés Regional de Cooperatives de Catalunya, de la federació de la qual passà a ser president a partir del 1922. Més tard, en constituir-se el 1928 la "Federación Nacional de Cooperativas de España", a Madrid, fou també el seu president. Representà a la cooperació catalana, primer, i a l'espanyola, després, en el consell central de l'"Alianza Cooperativa Internacional".

Com a representant dels cooperativistes catalans, va intervenir en la redacció de la llei de cooperatives preparada per l'Institut de Reformes Socials, que després fou promulgada per Largo Caballero quan fou ministre del Treball. Així mateix, i com a conseller d'Agricultura de la Generalitat de Catalunya, fou el principal redactor de les lleis de bases del cooperativisme, de cooperatives i mutualitats i de la de sindicats agrícoles promulgades el 1934 per l'ajuntament català, les quals han estat considerades com de les més liberals.

A Mèxic continuà dedicant-se al cooperativisme i deixà constituïdes centenars de cooperatives escolars fins al moment de la seva mort, l'any 1961.

Deixà escrits 8 o 10 opuscles en català i castellà sobre temes cooperativistes editats a Catalunya, Mèxic, Guatemala i Colòmbia. En el titulat "Las Cooperativas y el Estado" sentà el principi, altament cooperativista, de la necessitat que el moviment cooperatiu fos totalment independent de l'Administració de l'Estat. Ha estat dels homes que ha deixat una marca més profunda a Catalunya pel que fa a l'estudi i propagació del cooperativisme (12).

Farmacèutics de la zona republicana vinculats amb la farmàcia barcelonina durant la guerra civil del 1936

Joan Xirau i Palau - Neix a Figueres el 1903, on estudia el batxillerat, llicenciant-se en farmàcia a la universitat de Barcelona el 1924.

Entre 1925 i 1927 fou ajudant en el laboratori de fisiologia de Barcelona, dirigit pel Dr. August Pi-Sunyer, i el 1927 ajudant en el laboratori de biologia també de Barcelona, dirigit pel Dr. Pere Domingo. De 1927 a 1939 va tenir farmàcia oberta al carrer Nou, núm.18, de Figueres, i entre 1936 i 1939 fou professor de ciències a l'Escola d'Arts i Oficis de la Generalitat, a la seva ciutat.

Quan el 1939 acabà la guerra, pel fet de dir-se Xirau i malgrat no haver tingut mai cap càrrec polític, a diferència dels seus germans, va haver d'exiliar-se a Mèxic amb el seu germà Joaquim. Aquest mateix any, i per aquesta obligada absència, el Col·legi de Farmacèutics de Girona el donà de baixa com a col·legiat, sent, per tant, víctima de represàlia.

De 1940 a 1942 fou professor de química orgànica i inorgànica i d'anàlisi química quantitativa i qualitativa de la Facultat de Medicina i Farmàcia de la universitat Michoacana, de Morelia, Mèxic. El 1940 fou delegat per la universitat per assistir al "Primer Congreso Indigenista", a Pátzcuaro. Aquest mateix any publicà una "Nota sobre el ciclo del ClNa (Cl) en el Chirostoma estor del lago Pátzcuaro" i traduí diversos treballs de química d'autors francesos i anglesos per a la revista "Ciencia".

El 1941 fou nomenat membre de la "Sociedad Mexicana de Història Natural", va dirigir la secció de química dels laboratoris centrals de les universitats i publicà "Alquímia y Transmutación" a la revista "Umbral". El 1942 publicà "Una cuarta unidad material" a la revista de la universitat de Morelia i traduí de l'anglès, amb el Dr. Josep Giral, "Bases farmacológicas de la terapéutica", de Goodman i Gilman. Entre 1943 i 1950 fou director tècnic i d'investigació de la secció d'alcaloides dels "Laboratoris Lauzier", de Mèxic. El 1943 traduí de l'anglès "Fundamentos y práctica de la cirugía de guerra y urgencia", del Dr. Trueta. El 1946 publicà "Nota sobre el aminóxido de atropina" i "Leopoldo Rfo de Liza, un científico mexicano del siglo XIX" a la revista de la "Sociedad Mexicana de Historia Natural". També aquest any publicà, a l'Editorial México, el llibre "Elementos de química en nueve lecciones", prologat pel Dr. Giral. El 1947 fou nomenat membre de l'"American Chemical Society" i presentà a Atlantic City, en un dels seus congressos, el seu "Ensayo sobre el salicilato de N-óxido de eserina y el bromhidrato N-óxido de escopolamina". El mateix any va llegir el treball "Fluorescencia y constitución química" a la "Sociedad Mexicana de Historia Natural". Publicà també el llibre "El ajedrez en 7 lecciones", de l'Editorial México. Gran afeccionat a aquesta activitat, durant la temporada 1935/1936 ja havia estat subcampió d'escacs de les comarques gironines.

El 1950 treballà un any a París amb el bioquímic Polonowsky, investigant sobre alcaloides.

Tornà a Catalunya el 7 de febrer del 1952. Demanada l'obertura d'una oficina de farmàcia, aquesta no li fou concedida fins 3 anys més tard, època que resultà difícil per a ell i la seva família. Xirau moria a Figueres el 8 de març de 1976.

Alguns farmacèutics víctimes de la guerra civil a la zona republicana

A més d'aquells farmacèutics que s'exiliaren, n'hi hagué d'altres amb pitjor sort ja que foren assassinats durant el transcurs de la guerra. Del Col·legi de Farmacèutics de la Província de Barcelona, i segons constava en una làpida de marbre que havia estat a l'entrada de l'actual Col·legi Provincial i avui desapareguda, foren 27 les víctimes de mort violenta (13), morts atribuïdes a membres de les conegudes com a patrulles de control (14).

Seguidament donem dades d'alguns farmacèutics víctimes de les represàlies fraticides.

Joan Bofill i Combrelles - Nascut a Cardona el 1894, obtenia la llicenciatura de farmàcia el 1905 i es doctorava el 1909 amb la seva tesi sobre l'àcid salicílic. El 5 de novembre de 1937 era assassinat (15).

Ramon Casamada i Mauri - Nascut a Terrassa el 10 d'octubre de 1874, era assassinat a Barcelona el 23 de setembre de 1936. El 1895 es llicenciava i doctorava en farmàcia. També es llicencià en ciències físiques i químiques. Catedràtic

13 - A la làpida a què ens referim, de 140 x 83 cm., i sota la llegenda "En perpetua memoria de los farmacéuticos de este Muy Ilustre colegio que supieron dar su vida por Dios y por España", hi havia inscrits els noms següents:

- | | |
|-------------------------------------|------------------------------|
| D. Luis Boada Marlés | D. Manuel Moles Milla |
| D. Enrique Baiget Ríos | D. Rosendo Olivella Biosca |
| D. Manuel Bausili Domínguez | D. Manuel Oms Moreno |
| D. Francisco J. Borrell Maciá | D. Francisco J. Palomas Bons |
| D. Federico de Carreras Reixach | D. José A. Perpiñá Mas |
| D. Ramón Casamada Mauri | D. Juan Puig Darner |
| D. Ramón Ferrándiz Roca | D. José Roselló Pedrol |
| D. Gonzalo Formiguera Hernández | D. Delfín Sánchez Sanchis |
| D. José Gabriel Belloso | D. Antonio Surós Cento |
| D. José M ^e Labori Arqué | D. Salvador Tuyá Filella |
| D. José Lloret Homs | D. José Tobella Galcerán |
| D. Pedro Malagelada Font | D. Ramón de Trinchera Güitó |
| D. José Miquel Torras | D. Ramón Puig Oliveras |
| D. Carlos Mestre Echevarne | |

PRESENTES

En el Col·legi de Farmacèutics de la Província de Girona es registraren les víctimes següents: Josep M^e Puig Costa, de Castelló d'Empúries; Jaume Brugués Gorgot, de Calonge; Francesc Xiberta Roig, de Riudarenes; Josep M^e Bolós Llavenera, d'Olot; Aureo Comamala López de Delfrau, de Puigcerdà; Lluís Figa Oliu, de Palamós; Josep M^e Figa Bigas, d'Agullana. A aquests cal afegir a Antoni Oriol Puignau, de Port de la Selva, mort a conseqüència de la revolució de maig del 1937.

(vegeu: Pla Dalmau, J.M., Aportación a la historia de la farmacia gerundense en los últimos cien años. (Girona, 1972) 51 pp.; 19).

14 - Així foren denominades les seccions de la comissió d'investigació del comitè central de Milícies Antifeixistes de Catalunya, dirigida per Aureli Fernández. Josep Ansens era el secretari del comitè central de patrulles de control. Aquestes patrulles sorgiren el mes de juliol de 1936, amb funcions de policia, per tal de garantir l'ordre revolucionari, estant majorment dominades pels anarcosindicalistes. S'ha dit que foren integrades, aproximadament, per uns 325 membres de la C.N.T., 145 de la U.G.T., 185 d'E.R.C. i 45 del P.O.U.M. L'octubre del 1936 passaren a dependre del Comissariat d'Ordre Públic de la Conselleria de Seguretat Interior de la Generalitat de Catalunya. Foren dissoltes per decret de 4 de març de 1937.

15 - Roldán Guerrero, R., Diccionario. op.cit. vol.I, 389-390.

Farmacèutics de la zona republicana vinculats amb la farmàcia barcelonina durant la guerra civil del 1936

de tècnica física i anàlisi química de la Facultat de Barcelona. Fou degà d'aquesta Facultat durant un curt període (16).

Autor de diversos opuscles científics propis de la seva especialitat. Formà part del grup de farmacèutics que traduïren la "Química Farmacèutica" d'Ernesto Schmidt (17).

Gonçal Formiguera i Hernández - Nascut a Barcelona el 9 de maig de 1884, desconeixem la data de la seva mort, tot i que sabem que va morir assassinat durant la guerra civil. Publicà diversos treballs de polèmica, la major part d'ells en premsa professional (18).

Francesc Xavier Palomas i Bons - Nascut a Barcelona el 13 de febrer de 1876, era assassinat, juntament amb Casamada Mauri i Tayà Filella, l'any 1936. Llicenciat en farmàcia el 1901 es doctorà el 1902. Va tenir farmàcia oberta des del 1905 fins al 1925. Data en què accedí, per oposició, a la càtedra de matèria farmacèutica vegetal. Ocupà el deganat accidental de la Facultat de Farmàcia de Barcelona des del 29.11.1934 fins al 26.2.1936 (19).

Salvador Tayà i Filella - Nascut a Barcelona el 1882, moria assassinat el 1936. Llicenciat en farmàcia el 1906. Fou professor de química inorgànica i després de tècnica física. Publicà alguns treballs junt amb el Dr. Casares Gil (20).

Algunes dades sobre organització de la farmàcia militar de l'exèrcit republicà

Pel seu gran interès documental reproduïm els esquemes de la farmàcia militar de l'exèrcit republicà. Per tal de facilitar el coneixement de la seva composició, diferent en cada organigrama, hem donat una numeració explicativa en els organigrames núms. 1, 2, 3, 4 i 6, i lletres de la A a la I en el núm.7. Pel que fa a l'organigrama 5, els números donats figuren en el mapa, així com les lletres de l'organigrama núm. 7.

16 - Jordi, R., Notas revisables sobre los decanos de la Facultad de Farmacia de Barcelona (1852/1972). "Butll.Inf.Circ.Ftea." XI (1979) 45:56.

17 - Roldán Guerrero, R., Diccionario. op.cit. vol.I, 570-573.

18 - Id. VI.II; 271.

19 - Jordi, R., Notas revisables. op.cit.

20 - Roldán Guerrero, R., Diccionario. op.cit. vol.IV; 570.

Farmàcies militars de la 4a regió orgànica

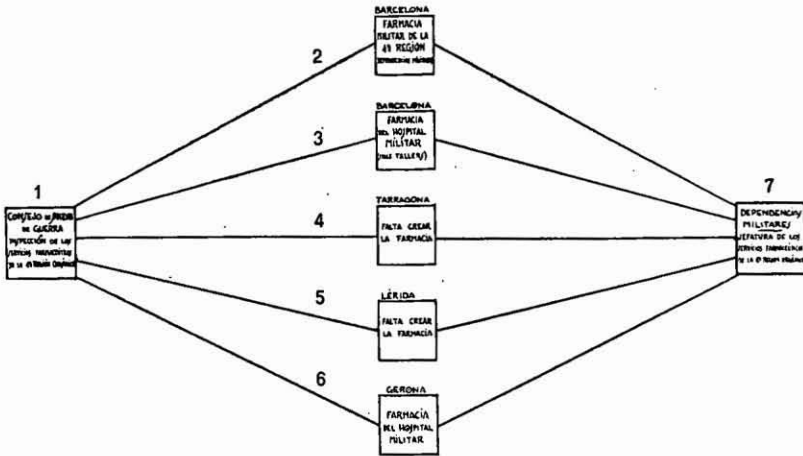

Organigrama núm. 1

1.- Consell de Sanitat de Guerra. Inspecció dels Serveis Farmacèutics de la 4a Regió Orgànica. 2.- Farmàcia Militar de la 4a Regió i Dependències Militars a Barcelona. 3.- Farmàcia de l'Hospital Militar de Barcelona, del carrer Tallers, de Barcelona. 4 i 5.- Prevista la creació de farmàcia de l'Hospital Militar de Tarragona i Lleida. 6.- Farmàcia de l'Hospital Militar de Girona. 7.- Dependències militars i Direcció dels Serveis Farmacèutics de la 4a Regió Orgànica.

723
XXX

Direcció dels Serveis Farmacèutics del Consell de Sanitat de Guerra

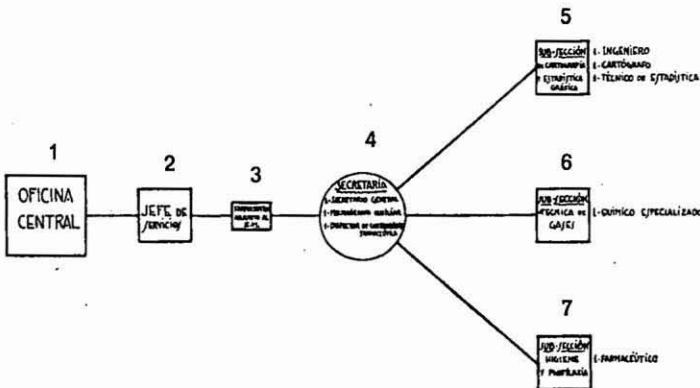

Organigrama núm. 2

Farmacèutics de la zona republicana vinculats amb la farmàcia barcelonina durant la guerra civil del 1936

1.- Oficina Central dels Serveis Farmacèutics del Consell de Sanitat de Guerra. 2.- Direcció dels Serveis. 3.- Farmacèutic Adjunt a l'Estat Major. 4.- Secretaria formada per 1 Secretari General, 1 mecanògrafa auxiliar i 1 Inspector de comptabilitat farmacèutica. 5.- Subsecció de Cartografia i Estadística gràfica, formada per 1 enginyer, 1 cartògraf i 1 tècnic d'Estadística. 6.- Subsecció tècnica de gasos, amb 1 químic especialitzat. 7.- Subsecció d'Higiene i Profilaxi, amb 1 farmacèutic.

Serveis Farmacèutics. Secció Laboratoris

724
XXX

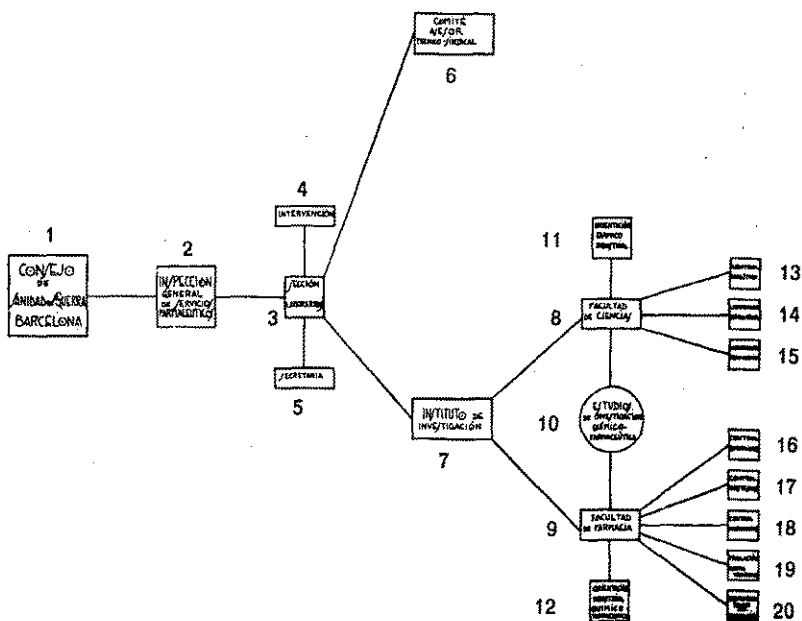

Organigrama núm. 3 (21)

1.- Consell de Sanitat de Guerra. 2.- Inspecció General de Serveis Farmacèutics. 3.- Secció de Laboratoris. 4.- Intervenció. 5.- Secretaria. 6.- Comitè Assessor Tècnic Sindical. 7.- Institut d'Investigació. 8.- Facultat de Ciències. 9.- Facultat de Farmàcia. 10.- Estudis d'investigació química-farmacèutica. 11.- Orientació química-industrial. 12.- Orientació Industrial química-farmacèutica. 13.- Control analític. 14.- Laboratori (?). 15.- Laboratori físic-químic. 16.- Control d'Especialitats. 17.- Control d'anestèsics. 18.- Control de medicaments. 19.- Titulació (?). 20.- (?).

21 - El mal estat de les plaques fotogràfiques de les quals s'han obtingut els esquemes no ens ha permès esbrinar el contingut dels números 14, 19 i 20. Igual que ha passat amb el número 6 de l'organigrama 4.

Antiga divisió dels serveis farmacèutics del front d'Aragó

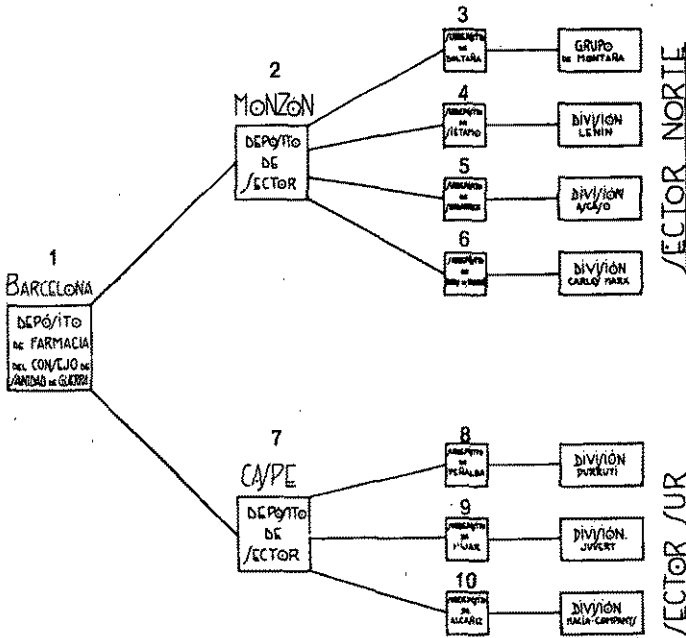

Organigrama núm. 4

- 1.- Dipòsit de Farmàcia del Consell de Sanitat de Guerra. 2.- Dipòsit del Sector Nord del Front d'Aragó, situat a Monçó. 3.- Subdipòsit de Boltaña, del que depenia el Grup de Muntanya. 4.- Subdipòsit de Sietamo, del que depenia la Divisió Lenin. 5.- Subdipòsit de Sangarren, del que depenia la Divisió Ascaso. 6.- Subdipòsit de (?), del que depenia la Divisió Carlos Marx. 7.- Dipòsit del Sector Sud del Front d'Aragó. 8.- Subdipòsit de Peñalba, del qual depenia la Divisió Durruti. 9.- Subdipòsit d'Hijar, del que depenia la Divisió Jubert. 10.- Subdipòsit d'Alcañiz, del que depenia la Divisió Macià-Compagnys.

Aquesta divisió dels Serveis Farmacèutics del Front d'Aragó seria posteriorment modificada, segons l'organigrama núm. 5.

Serveis Farmacèutics de l'exèrcit de l'Est (Aragó)

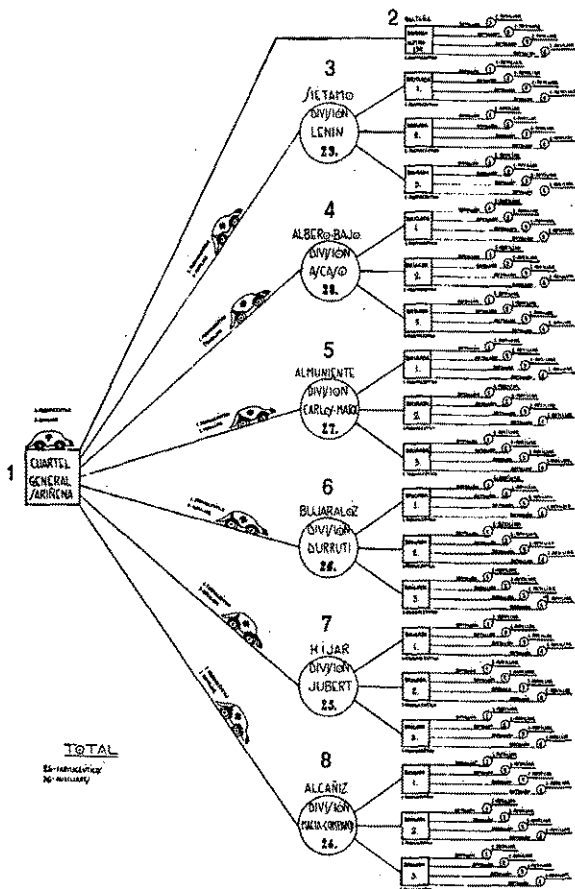

Organigrama n.º 5

Depenien del Quarter General instal·lat en 1.- Sariñena els serveis instal·lats en 2.- Boltaña, 3.- Sietamo, 4.- Albero Bajo, 5.- Almuniente, 6.- Bujaraloz, 7.- Hijar i 8.- Alcañiz, els quals, seguint el mateix ordre correlatiu, tenien cura del subministre de la Brigada Alpina, Divisió Lenin, Divisió Ascaso, Divisió Carlos Marx, Divisió Durruti, Divisió Jubert i Divisió Macià-Companyns.

Aquests serveis comptaven amb 26 farmacèutics i 76 auxiliars, amb 7 ambulàncies, una per a cada divisió, llevat la Brigada Alpina, ambulàncies cadascuna amb un farmacèutic i un auxiliar. Així mateix, a cada Divisió hi estava assignat un farmacèutic per brigada i un auxiliar per batalló.

Trens sanitaris

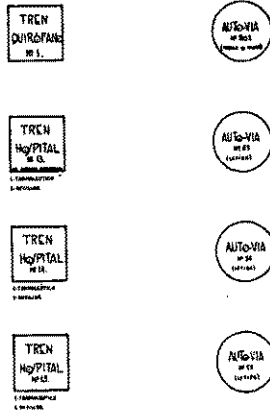

Total:
3 farmacèutics
3 auxiliars.

Organigrama núm. 6

La dotació farmacèutica dels trens sanitaris –un tren quiròfan a Puebla d'Hijar i tres trens hospitalars a Lleida– era de 3 farmacèutics i 3 auxiliars.

727
XXX

Serveis Farmacèutics de l'exèrcit de l'Est (Aragó)

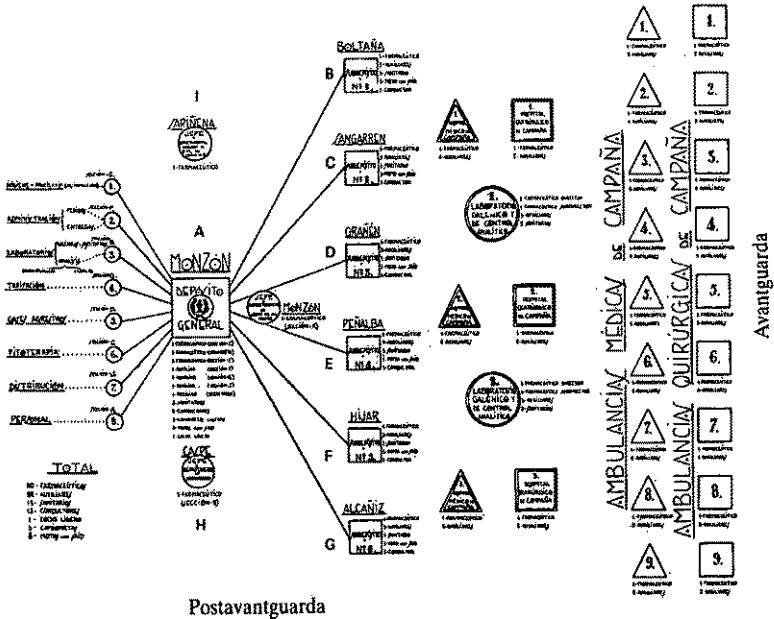

Organigrama núm. 7

Farmacèutics de la zona republicana vinculats amb la farmàcia barcelonina durant la guerra civil del 1936

En aquesta nova organització dels Serveis de Farmàcia al front d'Aragó hi havia assignats: 40 farmacèutics, 82 auxiliars, 13 sanitaris, 12 conductors, 1 automòbil lleuger, 3 camionetes i 8 motos amb sidecar.

Del dipòsit general instal·lat a A- Monsó, depenien, per una banda, 8 seccions: Higiene i Profilaxi, encarregada de la desinfecció; Administració, encarregada de comandes i entregues; Laboratoris galènics i de substitutius i d'anàlisis bromatològiques i clíniques; Tarifació; Gasos agressius; Fitoteràpia i Distribució i personal, existint a les seccions d'Higiene i Profilaxi, Gasos agressius i Fitoteràpia un farmacèutic en cadascuna d'elles.

A la localitat de Casp estava el cap del Departament de Laboratoris i un farmacèutic.

D'altra banda, hi havia 6 subdipòsits a B- Boltaña, C- Sangarren, D- Grañen, E- Peñalba, F- Hajar i G- Alcañiz, els quals, situats en la reraguarda, comptaven cadascun d'ells amb 1 farmacèutic, 3 auxiliars, 1 sanitari, 1 moto amb sidecar i 1 conductor.

També en la postavantguarda hi havia 3 hospitals mèdics de campanya, amb 1 farmacèutic i 4 auxiliars de control galènic i analític amb un farmacèutic director, un farmacèutic subdirector, 3 auxiliars i 2 sanitaris. A la mateixa zona hi havia 3 hospitals quirúrgics de campanya que tenien assignats 1 farmacèutic i 2 auxiliars; 9 ambulàncies mèdiques de campanya tenien, cadascuna d'elles, 1 farmacèutic i 2 auxiliars, i les ambulàncies quirúrgiques de campanya, que també eren 9, tenien la mateixa dotació farmacèutica.

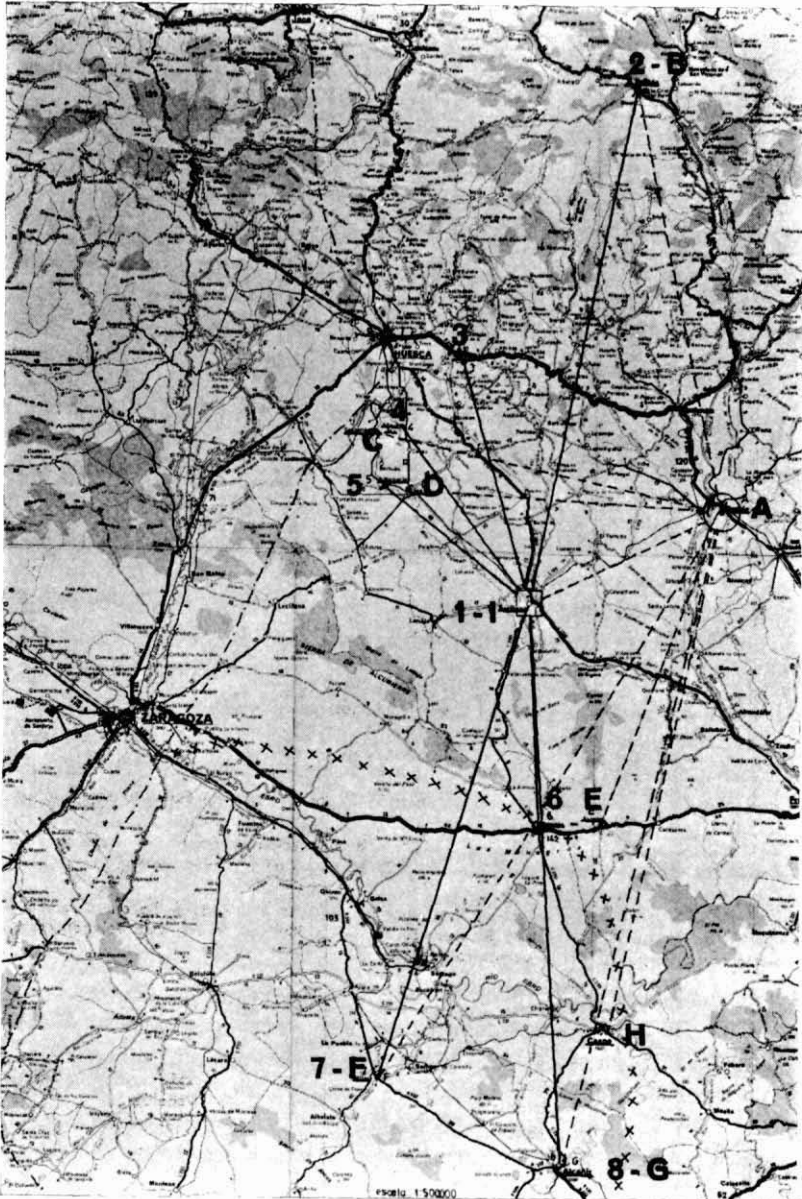

Representació sobre el mapa (original escala 1:500.000) dels organigrames dels Serveis de Farmàcia del front de l'Est del sector de l'exèrcit republicà.

----- Línia del front fins el 8 de març de 1938

x x x x x Ruptura del front per les tropes nacionalistes a partir del 17 març de 1938

----- Assenyalament de la situació dels Serveis de Farmàcia, segons l'organigrama núm. 5.

----- Assenyalament de la situació dels Serveis de Farmàcia, segons l'organigrama núm. 7.

Farmacèutics de la zona republicana vinculats amb la farmàcia barcelonina durant la guerra civil del 1936

1-I Sariñena, 2-B Boltaña, 3 Sietamo, 4 Albero Bajo,
5 Almuniente, 6 Bujaraloz, 7-F Hajar, 8-G Alcañiz

A-Monzon, B-Boltaña, C-Sangarren, D-Grañen, E-Peñalba,
F-Hajar, G-Alcañiz, H-Caspe, I-Sariñena

Pot observar-se que el trencament del front i la consegüent caiguda en poder dels nacionalistes de les localitats d'Hajar, Alcañiz i Casp del 8 al 22 de març de 1938 i de Boltaña del 5 al 20 d'abril, desarticulà els Serveis de Farmàcia.

Aquests fets ens permeten afirmar que, tot i no haver-hi data en aquesta reproducció fotogràfica dels organigrames, tota l'organització dels Serveis de Farmàcia del front de l'Est s'esfondrà a partir del 17 de març del 1938.

Anarcosindicalistes i altres activistes relacionats amb la farmàcia catalana durant la guerra civil (22)

Les dades de no farmacèutics que actuaren activament durant la guerra civil, especialment a Barcelona, i que hem pogut recollir són encara molt més escasses que no pas les obtingudes de farmacèutics citats anteriorment. No obstant això, aquestes dades haurien de ser sotmeses a un rigorós contrast amb d'altres que es poguessin obtenir a partir de documentació que desconeixem, però que deu existir.

Les referències que a continuació donem són fruit de nombroses entrevistes i converses amb farmacèutics que visqueren aquella època, i que mostraren les seves simpaties tant per un bàndol com per l'altre.

Anglada - Pertanyent a la C.N.T. No ocupà càrrec directiu en aquesta sindical però actuà intensament, de forma incontrolada, contra els farmacèutics. Recolzant-se en el seu fill, que era capità de l'exèrcit republicà. S'incautà d'una torre de l'avinguda de Montserrat.

Antoni Cantó - Fou conserge del Col·legi de Farmacèutics de Barcelona. Assidu acompanyant dels incautadors de farmàcies.

Claramunt - Pertanyent a la C.N.T. Havia recorregut infinitat de farmàcies formant part del comitè d'incautacions.

Ramon Creus - Igualment de la C.N.T. Incautador i responsable de la farmàcia del Dr. Delfi Sánchez Sanchís, així com de la farmàcia del Dr. Benavent. Era conegut entre els farmacèutics com "l'incontrolat del sindicat de la C.N.T."

Ricard Fitó - També de la C.N.T. i tresorer del Sindicat Únic de Sanitat. Responsable de la farmàcia col·lectivitzada del Dr. Benavent, es negà a acceptar l'entrada d'aquest en ser-li tornada la farmàcia, sota el pretext que "era buscat pels pistolers".

Formiguera - Pertanyent a la U.G.T. Va estar a la farmàcia del Dr. Pere Malagelada Font.

22 - Pel que fa als activistes anarcosindicalistes, les gestions que es van fer el seu dia en l'"International Instituut voor Sociale Geschiedenis" no ens han aportat cap informació per estar pendents les converses que s'havien de portar a terme per tal de determinar si els arxius de les sindicals C.N.T.-F.A.I. allà dipositats després del 1939 podien ser o no consultats pels investigadors.

Apol·loni García Loren - Membre i directiu destacat de la C.N.T. Protèsic dental de professió. Home intel·ligent que tenia àmplia autoritat en la C.N.T. pel que feia a sanitat, Sindicat de Sanitat i Ministeri d'Instrucció Pública i Sanitat. Controlava tots els seus departaments i no es feia cap canvi o desplaçament de personal sense el seu vist-i-plau. La seva actuació estava inspirada en un anarquisme amb ordre, per la qual cosa no acceptava el desordre com a fase prèvia per arribar a una societat igualitària.

Excel·lent orador, coneixia a la perfecció les reaccions de les masses, que sabia dominar amb les seves paraules i bon exemple. Les seves intervencions en les assemblees de la C.N.T. eren definitives pel seu sentit de l'ordre i l'eficàcia.

Enfront de l'opressió que exercien els militants obrers de la C.N.T. per tal d'incautar-se del sector farmacèutic, va reunir els caps d'aquell moviment i els demostrà l'equivocació en què incorrien en pretendre administrar, en forma incontrolada, uns negocis en els quals forçosament havien de fracassar, i vaticinà el resultat negatiu de totes les incautacions, tal i com va passar.

Gràcies a ell es va poder constituir una comissió d'obriers de farmàcia per estudiar detalladament un projecte de farmàcies confederades (23) que se sotmetria a la sindical un cop llesta, però supeditada a guanyar la guerra en curs, comissió que, sembla ser, actuà buscant solucions viables.

Home honest i de vida modesta, respectà escrupolosament la gran quantitat d'objectes de valor existents a l'edifici on tenia instal·lada la seva oficina. Fou defensor de la farmàcia, sent la seva intervenció decisiva per aturar incautacions de farmàcies i tropelies a farmacèutics. Al final de la guerra va passar seriosos problemes econòmics.

Francesc Girbau - Igualment de la U.G.T. Conegut com a violent activista, formà part del grup que s'incautà de *Federació Farmacèutica*.

Miquel Gómez Herreira - Va intervenir, juntament amb Creus, en l'incautació de la farmàcia del Dr. Sánchez Sanchís.

Graells - Pertanyent a U.G.T. Autor material d'incautacions, fou delegat de treball de la Generalitat i comissari general de sanitat de guerra, càrrec del qual fou desposseït per les maniobres de Severí Tarragó dins de la U.G.T. Assolí el grau de tinent en l'exèrcit republicà.

Lluís Herrera - Incautador de la farmàcia del Dr. Lluís Boada Marlés.

Julità - Pertanyent a la U.G.T. Es deia representant dels mossos de farmàcia. Va actuar entre els incautadors.

Lavilla - Membre de la U.G.T. Incondicional de Tarragó, actuà molt a la comarca de Girona.

Pere Mata - Pertanyent a la U.G.T. Persona de confiança de Tarragó, ocupà diversos càrrecs a la sindical. Entrades les tropes nacionalistes a Barcelona, fou vist diverses vegades lluint a la solapa una cridanera insígnia amb els colors de la

Farmacèutics de la zona republicana vinculats amb la farmàcia barcelonina durant la guerra civil del 1936

bandera espanyola.

Ochoa - Pertanyent a la C.N.T. Individu jove que va ser considerat per alguns farmacèutics com el “**valent**” del grup farmacèutic C.N.T.

Peláez - Pertanyent a la C.N.T. Company d'Ochoa, al qual s'atribueixen iguals actituds.

Josep Pinilla - Pertanyent a la C.N.T. Malgrat haver entrat en aquesta sindical posteriorment al 18 de juliol del 1936, hi assolí, per la seva manera d'actuar, gran confiança entre els seus activistes. Arribà a ocupar la presidència del Sindicat Únic de Sanitat C.N.T. des d'on seguí una dura política contra els farmacèutics. Junt amb Tarragó fou artífex del comitè d'incautacions i de la major part dels fets esdevinguts a algunes de les farmàcies incautades.

Puig - De la C.N.T. Ocupà la secretaria del comitè d'incautacions de farmàcies i fou responsable de la farmàcia incautada de Josep Agell.

Joan Satorra - Pertanyent a la U.G.T. Conegut igualment com “**el noi del sucre**” (24). Actuà intensament en el comitè d'incautacions.

Soler - També de la U.G.T. Actuà de comptable en el comitè d'incautacions de farmàcies.

Jaume Susany - Pertanyent a la C.N.T. Actuà d'acord amb les patrulles de control. Era un altre dels caps de les incautacions. També actuà, com Pinilla, en representació d'aquest sindicat.

Tamborero - De la U.G.T. Actuà al front d'un comitè revolucionari a Sants. Assolí el grau de tinent de l'exèrcit republicà.

Severí Tarragó i Jané - Element molt actiu dins del ram farmacèutic, pertanyent a la U.G.T. Fou auxiliar -d'això ja n'hem parlat abans- a la farmàcia de Josep Fabregat, president que fou del Col·legi Oficial de la Província de Barcelona. Tarragó fou un personatge del que seria interessant conèixer més dades ja que les seves actuacions afectaren seriosament la totalitat de la farmàcia barcelonina.

D'ell s'ha dit que instigà la majoria d'accions contra els farmacèutics, que fou membre d'un tribunal popular i que, segons pròpies afirmacions, “**habia firmado muchas penas de muerte**”, així com també se li atribueix la frase “**no temblarle el pulso ni al firmarlas, ni al ejecutarlas, si fuera preciso**”. Tot confirma l'interès de conèixer millor la seva trajectòria durant la guerra civil.

Acabada la guerra Tarragó se'n va anar a l'estranger.

Josep M. Tarré i Grapé - De la C.N.T. S'incautà de la farmàcia Joan Gras.

Vallés - Pertanyent a la C.N.T. Conegut com “**Vallés petit**”, formà grup amb Peláez i Ochoa.

Vallés - Pertanyent a la C.N.T. Actiu individu de confiança de la sindical, fou comissari del parc de farmàcia militar. De dolents antecedents ja abans de la gue-

24 - Joan Satorra no ha de confondre's amb el dirigent obrer, autèntic sindicalista, Salvador Seguí Rubinat, àlies “el noi del sucre”, secretari general de la C.N.T. i que fou assassinat al carrer de la Cadena, de Barcelona, el 10 de març de 1923, durant la Dictadura de Primo de Rivera.

rra civil, fou perseguit per la justícia, la qual cosa l'obligà a canviar-se el nom.

Verdejo - De la U.G.T. Fou un altre incondicional de Tarragó. Ocupà càrrecs de confiança en aquesta sindical, havent-se fet passar per propietari de la farmàcia d'Enric Riera i Artigas.

Epíleg

És necessari insistir. Atesa l'escassetat de fonts documentals conegudes, forçosament existeixen buits en els diferents apartats d'aquest capítol. Entre les manques més sensibles podem citar la dels expedients de depuració contra els farmacèutics de la província de Barcelona, que foren destruïts fa alguns anys, i així mateix la manca de notícies sobre aquells farmacèutics que exerciren com a tals en l'exèrcit republicà i que després s'exiliaren.

XXXI

POSTGUERRA

Dissolució d'estructures col·legials per raons polítiques

La guerra civil de 1936 portà grans canvis a tot el país, tant en un bàndol com en l'altre. No cal oblidar, però, que a Catalunya, per haver-se produït el traspàs de la sanitat interior al govern de la Generalitat en virtut de l'Estatut de Catalunya, es promulgaren una sèrie de disposicions legals diferents a les que estaven en vigor a la resta de la península on la sanitat estava sotmesa al govern central.

En línies generals, la problemàtica produïda per la revolució social que s'intenta, afecta a Catalunya tant com a la resta de la zona republicana i tal vegada el que causa un impacte més fort a Catalunya, dins el sector en què ens movem, fou la incautació de farmàcies i laboratoris productors de medicaments.

A Catalunya, i concretament a Barcelona, ja hem vist com el mes de juliol de 1936 els auxiliars de farmàcia de les sindicals U.G.T. i C.N.T. s'incautaren del Col·legi de Farmacèutics de Catalunya, del Sindicat de Farmacèutics de Catalunya, del Col·legi Antic de Farmacèutics, que no estava integrat en el Col·legi de Farmacèutics de Catalunya, i també del Montepius Farmacèutic Dr. Andreu, entitat de previsió. Posteriorment, el 22 de maig de 1937, el conseller de Sanitat i Assistència Social, Valeri Mas, per ordre de Sanitat i Assistència Social, encarregà al secretari general dels Serveis farmacèutics que es fes càrrec dels tres organismes abans esmentats i així, per aquesta ordre, quedava dissolt el comitè d'apropiació de sindicats professionals de farmàcies C.N.T.-U.G.T.

La incautació de les associacions farmacèutiques va ser anterior a la promulgació del decret de col·lectivitzacions del 24 d'octubre de 1936 i a la normativa que a aquesta es donava per ordre del 31 d'octubre del mateix any.

D'altra banda, el 26 de desembre de 1936, Federica Montseny, titular del "Ministerio de Sanidad y Asistencia Social", també havia regulat les incautacions de farmàcies i laboratoris que per absència dels seus titulars es trobaven sense la necessària assistència tècnica farmacèutica a la zona que depenia només del govern central.

El govern de la República el 2 de maig de 1938 estructurà les organitzacions col·legials sanitàries, ja que si la constitució de col·legis de diferents professions sanitàries tenia com a objecte immediat establir uns organismes tècnics i professionals encaminats al desenvolupament i millorament de la funció sanitària corresponent emparada sota els drets constitucionals, resultava ser, a criteri dels governants del moment, que la funció esmentada havia estat nul·la i aquests s'havien convertit en organismes de propaganda i lluita política, oblidant el seu objectiu fonamental.

Les dificultats sorgides amb la nova estructuració motivaren la promulgació de les ordres del 15 i del 22 de gener de 1938, amb la qual cosa es dissolien els col·legis i s'adscrivien les seves funcions a les delegacions provincials d'Assistència Mèdica que havien estat creades pel decret del 28 d'octubre de 1937.

Però, també a la zona nacional, pel decret de 30 de juliol de 1936, pocs dies després de la revolta, s'havia dissolt la "Unión Farmacéutica Nacional", nascuda

per reial ordre del 20 de novembre de 1915, que reunia federalment els col·legis de farmacèutics d'Espanya, el "Consejo General de Colegios Médicos" i l'"Asociación Nacional de Médicos Titulares de Asistencia Pública Domiciliaria".

El 12 del mes de gener de 1938, a la zona nacionalista, una ordre donada a Valladolid creava el "Consejo de los Colegios Oficiales de Farmacéuticos de España", en substitució de la "Unión Farmacéutica Nacional", al qual "Consejo" li era atribuïda la representació oficial dels farmacèutics. De caràcter provisional, acabada la guerra civil, el 15 de novembre de 1939, adquiria caràcter definitiu disposant dels fons, béns i documents que pertanyeren a aquella.

Així veiem que tant en una com en l'altra zona existeix un cert paral·lelisme.

El pes de la victòria en l'àmbit farmacèutic

Finalitzada la guerra civil, la vida col·lectiva farmacèutica a Catalunya entraria en una altre període durant el qual el pes de la derrota es notaria de manera força patent.

Si pels habitants de la zona republicana conquerida pels exèrcits nacionalistes havia acabat l'opressió dels últims temps, per als qui, farmacèutics o no, havien col·laborat amb el govern de la República o amb el de la Generalitat començava una altra opressió quan s'iniciaven els processos de depuració política assenyalats per la llei de 9 de febrer de 1939.

Ocupada Barcelona per les forces del general Joan Yagüe i les de l'italià Gambara, a les 7,45 del dia 26 de gener de 1939 es personaven tres farmacèutics al local del Col·legi de Farmacèutics de Barcelona, els quals, segons diu literalment l'acta aixecada, prenen possessió del Col·legi Oficial de Farmacèutics de Catalunya, segellant prèviament les seves dependències, en espera de la presa de possessió oficial, i prèvia col·locació de la bandera espanyola en el saló d'actes i en el balcó exterior, fent-se constar, però, que esperant la possessió oficial no s'havia fet inventari ni arqueig dels efectius que podien haver-hi (1).

El dia següent, a les 5 de la tarda, els tres farmacèutics, ja en presència del sotsdelegat de farmàcia, prenen l'acord de reorganitzar els serveis farmacèutics a la ciutat de Barcelona i regió catalana, acord que, malgrat que no prosperà, ens mostra que el sentiment que el col·legi barceloní fos el cap dels altres col·legis catalans estava molt viu en els reunits (2).

Ocupada Barcelona per les tropes nacionalistes apareixerien immediatament, tant per les dependències del Govern civil com per les de Sanitat, i també per les de corporacions i col·legis oficials, molts candidats per ocupar tot quant havia quedat sense directius per la desfeta final, la qual cosa motivà moltes

1 - L'arqueig tindria lloc el dia 10 de febrer per la tarda.

2 - Es digne d'esmentar que, malgrat la situació política, aquests primers documents porten l'encapçalament, ja imprès o bé escrit a màquina, de "Col·legi Oficial de Farmacèutics de Catalunya" o "Colegio Oficial de Farmacéuticos de Cataluña", encapçalament que desapareixeria ben aviat. Amb l'inevitable "Viva España, Viva Franco, Arriba España, Presente" també hi figura el segell de goma, en català, que pertany al desaparegut col·legi.

“auto-preses” de possessió oportunistes que duraren, però, escàs temps ja que les autoritats militars les cobriren ràpidament per persones de confiança del nou règim polític que ja tenien preparades i que rarament coincidiren amb les que, addictes a ells, havien restat a la zona republicana, tot i havent sofert moltes de elles persecució per raó de les seves ideologies dretanes.

En el Col·legi de Farmacèutics de Barcelona això es sortejà per quant els qui es feren càrrec el 26 de gener de les dependències farmacèutiques foren persones significades per les seves idees i actuacions anteriors. Malgrat que difícilment podien trobar l'oposició de persones fidels al nou règim, van haver d'enfrontar-se amb denúncies i amb pressions que des de Madrid es canalitzaven pels caps d'organismes farmacèutics centrals i que, de vegades, els van arribar a qualificar de separatistes, acusacions aquestes aquells dies perilloses i greus, però, en aquest cas, quasi ridícules.

Podríem entendre que, tal vegada, aquesta situació era fruit de l'enfrontament entre l'extrema dreta tradicional i precapitalista i la nova extrema dreta totalitària i feixista. D'altra banda, resulta que els qui es van fer càrrec del col·legi eren més conservadors en el terreny social i econòmic i menys totalitaris en el polític, tot i que en ocasions es mostra una certa ambigüitat tal vegada fruit de l'entorn polític dominant entre jerarquies farmacèutiques.

Aquesta situació va conduir a que les maniobres per controlar el col·legi fossin abundats i, per tant, el 1r d'abril de 1939 el sotssecretari de l'Interior, subjecte, sembla ser, a certes pressions, determinà el nomenament d'una comissió gestora que, amb caràcter provisional, es fes càrrec del col·legi fins que no s'organitzés definitivament amb caràcter provincial -no com a col·legi de Catalunya- tot i esperant decidir qui ocuparia els càrrecs directius (3).

Al marge d'aquesta situació, finalitzada la guerra les farmàcies estaven mal assortides i el sector mostrava un estat caòtic. També sembla ser que les noves autoritats pressionaven perquè en el col·legi es procedís a una depuració d'actuacions passades, pressió que quedà enfosquida si tenim en compte alguns antecedents que són els que conduïren a què en el col·legi es procedís a la depuració política dels seus associats. El panorama no era com per tranquil·litzar als farmacèutics barcelonins.

Depuracions i control col·legial

Abans de finalitzada la guerra civil, però ja decidit el seu resultat, el 9 de febrer de 1939 era promulgada la llei de responsabilitats polítiques. Aquesta llei, clarament repressiva, assenyalava els qui hi estaven inclosos segons la seva con-

3 - Aquesta comissió gestora no arribà a actuar. Fruit d'una maniobra interna per desqualificar els qui s'havien automenat gestors el dia 26 de gener, es neutralitzà. Gràcies a les gestions fetes prop de les autoritats, es demostrà que les denúncies fetes contra aquestes persones no eren més que una falsedat, la qual cosa donà lloc a que les autoritats centrals autoritzessin a la primera comissió perquè continués fins el dia 1r de juny de 1939; comissió que, malgrat la seva clara ideologia dretana, anti-republicana i realment antidemocràtica, va ser apreciablement tolerant, dins de la total intolerància que existia en tots els sectors, temperant i evitant que es causessin massa estropicis entre els farmacèutics, tot i que no es pogueren evitar amargs desenganys i sobresalts.

ducta des del 1r d'octubre de 1934 fins el 18 de juliol de 1936 i, així mateix, els qui s'havien oposat activament o amb "**pasividad grave**" a la sublevació. La llei explicava la manera de fer els processos de depuració i qui els havia de portar a terme. No indicava, però, que els col·legis professionals haguessin de depurar els seus associats. De totes maneres, el fet d'existir una col·legiació obligatòria per a l'exercici d'activitats professionals va permetre, i sempre dissimulat amb la defensa dels interessos comuns i patrioters, que els col·legis professionals es convertissin en uns potents organismes que, sotmesos als "Consejos Generales", poguessin controlar políticament, econòmica i professional a tots els col·legiats, situació que avui encara s'arrossega, dissimuladament i per altres mitjans, malgrat el que s'ha denominat com a "**cambio**".

El mes d'octubre de 1939, la comissió gestora que feia les funcions de junta, tenint l'antecedent que el fet es donava en els col·legis de metges i d'odontòlegs, demanava al ministeri de la Governació autorització per poder depurar els seus col·legiats i escrivia als altres col·legis catalans i al de València perquè ells també ho demanessin.

La "Dirección General de Sanidad", però, denegà la petició. Tal vegada per desconfiança envers els peticionaris?

Si la llei de responsabilitats polítiques afectava a tots els ciutadans espanyols, per què la comissió gestora demanava autorització per actuar pel seu compte? Quin era el sentit d'aquesta petició? Represàlies polítiques dels farmacèutics vencedors contra els vençuts? Es complia alguna ordre emanada de centres polítics paral·lels sense la corresponent força legal? Es pretenia, tal vegada, que la depuració portada a terme pels directius col·legials fos més moderada per ser feta entre col·legues? L'únic que sabem de cert és que els dirigents del col·legi deplo-raven veure's privats d'aquesta facultat que sol·licitaven, ja que deien que haurien pogut fer un gran bé a la dignitat i al prestigi de la professió.

Ja en marxa el procés contra els farmacèutics barcelonins, el 5 de juny de 1940 s'establia que tots els farmacèutics sotmesos a depuració -és a dir, tots-havien de presentar cada mes a F.E.T. i de les J.O.N.S. un aval indicant si eren afectes al "Movimiento Nacional", i el dia 6 s'acordava la designació dels jutges instructors per obrir els expedients de depuració.

Descripció dels expedients

A la coberta dels expedients hi figura l'escut del col·legi adoptat des del 1939 i a continuació el nom de "Muy Ilustre Colegio de Farmacéuticos de la Provincia de Barcelona", títol que veritablement no es podia aplicar aquest col·legi perquè, malgrat el desig dels qui el regien, el "Muy Ilustre" corresponia a l'antic col·legi i no pas a aquest per oficial. Després del número de l'expedient i de la paraula "Inculpado" hi figura el nom de l'expedientat, deixant a continuació espai per posar les dates d'inici i final de l'expedient, seguit tot pels noms del jutge instructor i del secretari del tribunal depurador.

Els expedientats calia que contestessin 10 preguntes, 7 de les quals eren per demostrar la seva culpabilitat, i l'última estava destinada a fer referència a les persones que podien o no testimoniar l'autenticitat del que s'havia declarat.

La declaració jurada va seguida d'una comunicació de la junta de govern del col·legi designant el nom del jutge instructor de l'expedient, indicant també el nom del farmacèutic sotmès a depuració, nomenament del secretari i l'ordre que s'havia de demanar informació a les autoritats, organismes oficials i testimonis.

Corrupció: una hipòtesi de treball

Després d'aquestes dades es troba en els expedients una comunicació de la Delegació Provincial d'Informació i d'Investigació de "Falange Española Tradicionalista y de las J.O.N.S." amb els antecedents que del depurat existien en els seus fitxers, comunicació que anava acompanyada d'una altra de la Comissaria Superior de Policia, en aquest cas de Barcelona.

Per desgràcia, la destrucció -evidentment, observant la qüestió des d'un punt de vista històric- no permet treure unes conclusions dels resultats per poder assegurar la importància d'aquesta depuració, però, pel que sembla per posteriors notícies, més verbals que documentals, el resultat de les depuracions no va ser innocu sinó que més aviat va repercutir dins la vida col·legial amb una mena d' inhabilitació sorda perquè aquelles persones, la ideologia de les quals se sabia no estava identificada amb els vencedors, no poguessin ocupar càrrecs directius.

El fet que la situació de postguerra també repercutís en benefici de situacions de privilegi amb totes les seves conseqüències per no estar controlades i per estar quasi sempre recolzades pels padrinatges dels vencedors i dels qui se situaren políticament- que en aquest cas volia dir professionalment- va oferir una època d'or als especuladors de tot tipus dels quals no s'alliberà pas la farmàcia. La resaca de la guerra i la corrupció que dominava en els negocis va permetre que entre repartiments de substàncies intervingudes vegetessin persones que van reunir apreciables fortunes, en algun cas quantioses, a costa d'un país destruït.

També cal apuntar, però, que alguns farmacèutics que en aquelles primeries de la postguerra ocuparen llocs a les directives del col·legi, tot i que influenciats per l'entorn i addictes al sistema polític, van estar seriosament preocupats per la situació general de la farmàcia, intentant redreçar-la, però sense cap intent de renovació i, sobre tot, sense enrolar-se a les camarilles que comerciaren i especularen amb tot, apartant-se'n malgrat haver pogut participar en el banquet, cosa que els hauria estat fàcil, per, a l'hora dels postres, concretar tot tipus de negocis amb substàncies emprades per a l'elaboració de medicaments. Altres, sense entrar de ple en el nucli de les corrupcions, acceptaren per sobreviure les regles del joc imposat, començant amb tot això que hem esmentat la construcció de les grans xarxes que durant anys cobriren el país, sense les quals i la benvolença dels qui les mantenien hauria resultat impossible mantenir mínimament l'activitat farmacèutica i menys encara la dels laboratoris.

Així, sucre, glicerina, farines de cereals, sacarina, llet, etc., matèries necessàries per a l'envasat: llauna i cartró, a més d'altres productes intervinguts, entraren en

un ball per poder participar en el qual era obligada la peregrinació per sindicats i ministeris, tant a Barcelona com a Madrid, a la busca i captura d'amistats o de receptors de comissions que solucionaven les qüestions urgents al millor postor.

Si casos com aquests foren la justificació de la vida diària del món farmacèutic de postguerra, no podem despreciar que també va haver qui, situat en lloc clau, va disposar al seu plaer de tot quant afavoria el mercat negre, ja que era suficient procedir del bàndol vencedor o simplement haver-se canviat de camisa i ensenya. Després, més tard, sorgiria el mercat clandestí de la penicil·lina, la qual cosa va permetre que els fidels -en aquesta època no ja a la ideologia política sinó a la seva pròpia butxaca- organitzessin les seves pròpies cadenes de corrupció per seguir surant amb una total manca d'escrúpols.

Evidentment, dins l'estament farmacèutic existiren unes primeres lluites internes que a Barcelona es concretaren amb certa virulència a les eleccions de l'any 1949. Però tampoc foren aquestes qüestions de massa transcendència, tot i que significaren, si més no, una certa rebel·lió contra alguns dels personatges de la immediata postguerra que tenien cura de les qüestions a Madrid. També s'ha de dir, però, que manquen estudis principalment de l'interessant període 1939/1958, època en la qual els lligams subterranis expliquen moltes de les actituds preses per individus del nostre país.

Contra el que pugui semblar, el final de la guerra civil i la dissolució del Col·legi Oficial de Farmacèutics de Catalunya no va representar el tancament d'una etapa històrica. L'etapa podem considerar-la tancada en el moment que una altra començaria, molt clarament definida per la situació creada l'any 1958, quan el mes de desembre sorgia a la superfície l'escandalós desfalc descobert en el nou Col·legi de Farmacèutics de Barcelona, que si bé afectà únicament a aquest Col·legi, com a mostra de la corrupció esmentada, a més de remoure a la col·lectivitat farmacèutica barcelonina enfront de la impassibilitat de les màximes autoritats farmacèutiques que van preferir acceptar la corrupció com a inevitable abans que admetre la discrepància política, va servir per demostrar que l'estructuració política col·legial farmacèutica estava pensada per mantenir totalment controlat qualsevol brot discrepant que pogués existir, no tan sols a Catalunya sinó a qualsevol altre lloc de l'Estat espanyol. Aquests fets ens obriran una nova perspectiva per poder entendre com, enfront de les situacions que comportarien els avenços científics i tècnics, la immovilitat mantindria lligada políticament a la col·lectivitat farmacèutica que desitjava adaptar-se a les necessitats socials. Tan sols el transcurs dels anys, el progressiu desgast de tota dictadura, l'arribada de noves promocions, faria que els col·legis catalans, lentament i renunciant sempre a qualsevol intent de modificació de l'estatus polític, es moguessin per pressió d'algunes minories intentant recuperar el temps perdut.

Administració col·legial sota el nou règim

El 21 de febrer de 1939 la comissió gestora del col·legi de Barcelona tractava d'un ofici que li havia estat tramès per l'inspector provincial de Sanitat, indicant que l'esmentada junta s'abstingués d'ampliar-se, tal i com havia sol·licitat. Quant

a les quotes pendents dels col·legiats que no s'havien fet efectives durant el període de guerra, s'acordava que aquestes fossin a raó de 5 ptes. -quota establerta abans del 18 de juliol de 1936- però que aquesta quota no s'apliqués a aquelles farmàcies de la zona catalana que haguessin sofert, elles o els seus titulars, els efectes de la guerra. En aquesta reunió de la junta gestora també s'acordava que el nom del nou col·legi fos "Muy Ilustre Colegio Oficial de Farmacéuticos de la Provincia de Barcelona".

El dia 25 de febrer de 1939 la comissió gestora decidia fer una revisió dels farmacèutics i dels laboratoris inscrits al col·legi per tal d'iniciar una depuració, començant el camí per constituir "**una farmàcia totalitària**". El nou secretari dels Serveis farmacèutics provincials, presidint una reunió de la comissió gestora, manifestava que s'havia de desenvolupar un nou pla per a la farmàcia basat en l'estat totalitari, remarcant que aquesta reforma inclouria des dels estudis de farmàcia fins assolir un nou tipus de farmacèutic netament científic que destruís la manca d'ètica professional mercantilista que tan apartada estava de la funció sanitària social que tenia encomanada el farmacèutic. Aquestes paraules motivaven que la comissió gestora se sentís satisfeta per la sàvia orientació i guia que seguien els actuals dirigents de la Sanitat Espanyola enquadrats en FET i de les JONS i pel qual motiu s'oferia el mes entusiasme concurs a l'obra salvadora que es pretenia.

Evidentment, la farmàcia a Catalunya començava un nou camí. Però si quelcom queda palesament demostrat en aquest nou camí és que si bé la farmàcia comptava amb pocs canvis quant a transformacions radicals en la seva estructura, que alguns esperaven que podrien ser una realitat, el control polític seria el més sever conegut pels farmacèutics catalans, control, però, que per alguns aniria força bé.

El dia 13 de març de 1939 la comissió gestora suspenia totes les col·legiacions dels farmacèutics que no les sol·licitessin de nou per exercir immediatament la professió. I, per congratular-se amb les autoritats polítiques municipals, comptant ja amb els interessos dels altres, s'acordava fer un descompte del 25 % sobre les factures que la beneficència devia fins el dia 26 de gener de 1939, encara que això comportava la contrapartida de cobrar, malgrat que tard, amb nova moneda el que no es podia ja cobrar amb l'antiga, aplicant-se amb caràcter provisional les taxes vigents fins el 18 de juliol de 1936 amb l'augment d'un 20 %.

Era tasca primordial de la comissió gestora buscar col·locació als farmacèutics que havien estat víctimes de la "**revolució anarco-separatista**".

Durant aquesta època, com es pot comprovar després de la lectura del llibres d'actes col·legials, abunden les qüestions de tràmit i el predomini d'una ideologia política pròpia dels qui, per un o altre motiu, se sentien lligats al bàndol vencedor, i són evidents les mostres de determinats proteccionismes de cert regust polític. Podem citar la intervenció de les farmàcies de farmacèutics que s'havien significat per la seva ideologia política contrària i que havien marxat a l'estranger, el fet de beneficiar a perjudicats per l'anterior règim, etc. I per això es guanyen les guerres! El que també té importància és la clausura de la farmàcia cooperativa de la "Quinta de Salud La Alianza", ja que, amb la victòria a la mà, cap associa-

ció obrera tenia possibilitats d'assolir el poc que ja difícilment havien assolit en temps de la República abans de la guerra.

Els farmacèutics barcelonins, igual que els d'altres províncies, sense haver perdut l'esperança d'acabar amb l'intrusisme, viuen, com abans hem esmentat, sota el pes d'una politització unidimensional més que del col·legi del sistema polític implantat, i si pocs anys abans havien viscut sota un color massa vermell, ara, sens dubte, vivien sota un color massa blanc i sotmesos a poders paral·lels, com el de F.E.T. i de les J.O.N.S., que es feien sentir amb força intensitat (4).

Ordenació dins del sistema

Igual que durant la guerra civil, després d'aquesta també és un fet la intervenció d'organismes polítics estranys al col·legi. El comitè sindical d'indústries químicofarmacèutiques el 24 de maig de 1939 s'interessava prop dels directius col·legials per tal d'obtenir una llista de les farmàcies de la província per atendre l'ordenació de la farmàcia segons l'ordre del 16 de desembre de 1937, dictada en zona nacionalista (5).

En el terreny professional els propis farmacèutics havien fet estudis per tal d'establir l'horari de treball de les oficines de farmàcia, de 9 del matí a 9 de la nit, preveient, però, la possibilitat de tancar de 2 a 4 del migdia, obligant-se a totes les farmàcies de Barcelona a complir guàrdia nocturna, de 9 a 9, la qual cosa venia a representar 14 farmàcies diàriament per a tota la ciutat, havent aquestes de tenir obligadament unes substàncies mínimes corresponents a un petitori confeccionat pel Col·legi de Metges (6).

A més d'aquestes notícies, sabem que la picaresca i l'oportunisme seguien estant vius. El règim polític havia canviat. Els costums del país no. El cap del servei nacional de sanitat notificava a la junta gestora col·legial l'existència d'infraccions de preparadors d'especialitats, ja que hi havia laboratoris que fabricaven medicaments que no havien estat autoritzats per l'esmentat servei nacional, i que també hi havia magatzemistes d'especialitats que compraven aquests productes. Per la seva banda, la gestora oficiava al Col·legi de Metges donant compte que a Igualada hi havia metges que compraven especialitats a les farmàcies i les venien als seus clients (7). Però, el que resulta molt explícit és que la Jefatura

- 4 - *Malgrat que algunes farmàcies es clausuraren, el problema no s'acabà. Molts dels casos d'intrusisme farmacèutic que posteriorment es produiran tot el llarg dels anys ja no seran únicament causats per un senzill oportunisme. Es registraran extrems d'autèntic escàndol motivats per pressions superiors, interessos creats i complicitats, lenitat de jerarquies sanitàries, fins i tot posant en ocasions en dificultats a les juntes de govern que, tot i mirar en principi amb simpatia el nou règim, després es veurien impotents per acabar amb aquestes violacions de la llei.*
- 5 - *Ja des del 26 de juny en els llibres d'actes comencen a aparèixer notes dels requeriments fets a diferents farmacèutics perquè presentessin el resultat dels seus expedients de depuració.*
- 6 - *Aquestes normes d'horari eren variables segons les localitats.*
- 7 - *De totes maneres, és curiós veure com els desaprensius es fan sentir sota qualsevol règim. El dia 26 de març es tractava de determinades denúncies presentades a "Falange Española", al secretari provincial de Sanitat i al cap de policia perquè hi havia individus que, vestits amb l'uniforme de l'esmentada organització política, simulant una inspecció, s'havien apoderat de les existències de cocaïna d'algunes farmàcies.*

provincial dels Serveis farmacèutics demanés un préstec al col·legi de 1.500 ptes., a tornar quan aquella Jefatura hagués normalitzat els seus ingressos, xifra aquesta que es venia a sumar a la quantitat de 4.000 ptes. que s'havia d'enviar al "Consejo General de Colegios de Farmacéuticos de España".

La manera com va tenir lloc la designació d'un farmacèutic per a l'hospital de Santa Creu, les actituds enfront les farmàcies intruses, així com el poder paral·lel de l'esmentada delegació provincial de F.E.T. i de les J.O.N.S., són acontereiments que s'afegien a tota la nova reorganització, fidel al sistema, polític i burocràtic, a establir per al futur. I dins de tota aquesta temàtica es comprova que cap dels problemes que durant anys i anys s'havien acusat dins la farmàcia de l'Estat espanyol ha desaparegut.

Tot es mira amb una òptica diferent quant a possibles solucions, i amb un acusat trasfons polític: les normes venen ja establertes per endavant de Madrid i sense tenir en compte res, absolutament res, del positiu que s'hauria pogut aprofitar. La farmàcia, envellida de problemes, era quelcom de nou amb més problemes que se sumaven a causa de l'esperit messiànic que imperava en els vencedors.

Un reglament, fill del sistema

El 15 de novembre de 1939 s'establí definitivament el "Consejo General de Colegios Oficiales de Farmacéuticos de España" i també el control polític dels col·legis oficials de farmacèutics amb la legalització d'un articulat que va bastir l'estructura política més coactiva que mai hagi pressionat l'exercici de la professió farmacèutica. L'afirmació no és gratuïta perquè a les ocasions en què els esdeveniments polítics han influenciat les associacions farmacèutiques, mai aquests havien establert el control polític, professional i econòmic d'una manera tan absoluta com s'ha donat i encara es dona.

El 10 de juliol de 1939 la junta que a Barcelona s'havia fet càrrec del col·legi finalitzava i aprovava la redacció d'un reglament pel que es constituïa el nou col·legi de farmacèutics de caràcter provincial. És curiós veure com, malgrat estar aquesta junta sens dubte inclinada cap els vencedors de la guerra civil, es respecten en el nou reglament els estatuts de l'any 1934, la denominació del carrer Pau Clarís i l'articulat de la "Unión Farmacéutica Nacional", però tot havia ja saltat pels aires excepte el manteniment de l'estatut de l'any 1934 més teòricament que pràctica.

De totes maneres, més que un reglament era un articulat amb l'intent de posar ordre en un cos de doctrina. Aquest reglament, que constava de 14 capítols, 74 articles i 2 disposicions addicionals, era molt ampli (8). De fet, aquesta

8 - Tractava de la constitució del col·legi, de quins eren els que exercien la professió farmacèutica, objecte de la col·legiació, normes deontològiques, atribucions del col·legi, registre de títols i col·legiació, obertura d'oficines de farmàcia i la seva distribució en llocs de no menys de 3.500 habitants/250 metres de distància, registre de títols, obertura de laboratoris, intrusisme, contractes, horaris, control d'establiments farmacèutics, tarifes, tributacions a Hisenda, propaganda del medicament, inspecció dels serveis farmacèutics, formació professional, previsió beneficència, laboratoris d'investigació en el col·legi, sancions, farmacèutics titulars, delegats de districte, jurat d'honor, percepcions o taxes, deures i obligacions dels col·legiats, potestat (màxima) de la junta de govern, publicació col·legial.

concepció global de la farmàcia era una utopia ja que aquest reglament només havia de tenir vida fins que s'aprovés el nou estatut del "Consejo General" que hauria de servir per a la reglamentació futura dels col·legis de farmacèutics espanyols.

Aquest reglament, que era aprovat el 29 d'agost de 1939 per la comissió gestora (9), realment poca utilitat tindria, malgrat el predomini que, amb algunes pinzellades d'independència, volia assolir en qüestions professionals i polítiques, ja que la junta gestora "in mente" volia estar apartada del totpoderós centralisme professional i polític dictat pel sistema si tenim en compte que l'article 71 és d'un totalitarisme esgarriat (10).

Un "Consejo General" que no agrada

El "Consejo General de Colegios Oficiales de Farmacéuticos" el 7 de novembre de 1941 designà els càrrecs per a la junta de govern del Col·legi de Barcelona, però el fet pintoresc que alguns dels integrants d'aquesta junta ignoressin el seu nomenament va donar lloc a què el governador civil de Barcelona intervingués en la qüestió, molest en veure com es podien produir fets com aquests, ignorant-los ell com a màxima autoritat política.

No es tardaria massa, tot i la fidelitat dels directius col·legials al nou sistema, en veure com el "Consejo" pesava sobre els directius barcelonins.

El 13 de desembre de 1939, a causa d'una nova petició de diners feta pel "Consejo", se li contestava que el col·legi s'havia de refer per restaurar tots els serveis necessaris per al bon funcionament de la farmàcia, però també és significativa aquesta contestació quan la gestora diu que posa el màxim interès per tal de poder enviar la quantitat demanada i que no mostra cap passivitat en la prestació de tota mena de col·laboracions, ni es desentén dels seus deures, principalment dels d'ordre jeràrquic, ni guarda cap actitud que estigui contraposada a les normes del Nou Estat, ja que si hagués d'expressar tot el que havia fet en benefici de la sanitat nacional, fóra la llista inacabable, malgrat la manca de recursos i la depressió econòmica derivada del caos marxista. Afegia que tots els coneixements d'aquesta gestora eren aplicats per resoldre el problema farmacèutic tenint el cor posat en els destins de la Pàtria ja que sense una pàtria forta, gran i digna no era possible el progrés ni la prosperitat de cap interès, fos de la classe que fos i que, per tant, la gestora, no dubtant de la bona disposició del "Consejo General", esperava obtenir plena justificació de la seva conducta.

Aquesta expressió dirigida al "Consejo General" l'any 1939 no ens demostra res més, i repetim el ja esmentat, que una discrepància de fons dins del mateix

9 - Reglamento del Colegio de Farmacéuticos de la Provincia de Barcelona, 21 pp. (mecanograf.).

10 - "La Junta de Gobierno es la autoridad máxima del Colegio y en ella se encuentran contrados todos los poderes y facultades que asisten al Colegio de que pueda convocar a los colegiados a Asamblea General para decidir en consulta a la misma o para darle conocimiento de lo que le pueda interesar, la misma Junta de Gobierno creará y publicará un Boletín que será el medio directo de relación entre la propia Junta y los colegiados".

camp polític, mostrant també un centralisme escruixidor (11).

A aquesta contesta podem sumar-hi les observacions que la gestora feia a una comunicació del "Consejo" demostrant, sense dir-ho, el que aquest pretenia sobre unificació de carnets de col·legiat, ensenya i tarifes que ja s'havia fet a Barcelona, enviant al "Consejo" mostres del carnet barceloní, ensenya i tarifa de preus. A més la gestora aprofitava per dir que considerava excessives les quotes a pagar-li.

Aquestes notícies són les últimes que trobem en el llibre d'actes que correspon al significatiu any 1939, pel que a la farmàcia barcelonina pertoca, i que ens donen peu a fer determinades consideracions.

Algunes consideracions

Un nou règim polític s'havia instaurat a Espanya acabada la guerra civil. Les repercussions foren les mateixes que s'havien registrat en altres sectors del país que s'havien unit per tal de lluitar amb totes les seves forces contra la República, nascuda el 14 d'abril de 1931, i, sobre tot, pel que significava l'Estatut de Catalunya. Si els que s'alinearen en el bàndol nacionalista van creure que podrien portar a terme algun pluralisme dins del nou sistema polític conduït pel generalíssim Franco, van caure en un lamentable error.

El "generalísimo" no va admetre mai fissures, ni iniciatives, ni posicions polítiques que s'apartessin de les línies marcades únicament i exclusiva per ell.

El succeït en el Col·legi de Farmacèutics de Barcelona en va ser una ínfima mostra, però mostra a la fi.

Cal tenir en compte que davant no hi quedava res més que un país destrossat per una guerra civil i que en aquest país tot es faria sota normes molt diferents, però sense que en el fons canviessin massa les coses. El tarannà de l'espanyol seguia sent el mateix, amb més o amb menys humor. La farmàcia, i els col·legis de farmacèutics, no en serien una excepció, situats dins del sistema polític guanyat per les armes. Els intents de seguir una línia que difícilment, per a la generalitat dels farmacèutics catalans, podria ser idèntica a la preconitzada per les jerarquies polítiques del nou règim, tots fracassaren.

A l'eufòria de la jerarquització de postguerra dels farmacèutics addictes al nou sistema polític va seguir la submissió; anys després el desencant i més tard la fredor col·lectiva que va empalmar amb el despreci d'un ampli sector barceloní, el qual adoptà una actitud inhibida anant a remolc dels fets. Exceptuant-ne els oportunistes beneficiats, poc havia canviat. Però el fàstic va acabar dominant l'estament farmacèutic.

11 - Un altre fet curiós és el que se'ns posa en evidència el dia 20 de desembre de 1939 quan novament la comissió gestora es donava per assabentada del concurs obert pel "Consejo General" per a la confecció d'equips sanitaris, i deia al "Consejo" que aquest concurs no concedia ni títol privatiu ni exclouent sinó que reconeixia la facultat a tots els farmacèutics per preparar els aixovars, la qual cosa podria significar un avantatge en el seu cost.

Als temps difícils va seguir una època que des d'un punt de vista professional econòmic, sense canvis que poguessin alterar l'estatus del farmacèutic, no va ser dolenta ja que es va fer compatible amb un estament que no era pas massa conflictiu. La política professional farmacèutica estava en mans d'uns pocs i la vàlvula de sortida de les preocupacions es canalitzava a través del "Consejo General" impeding tota iniciativa -encertada o no, de qualsevol grup- a diferència del que s'havia produït durant tot el segle XIX i bona part del XX fins l'arribada de la guerra civil.

Podríem dir que, assegurat el control polític a tot el país, els esforços de l'estament farmacèutic giren al voltant de l'establiment de l'Assegurança Obligatòria de Malaltia, el conegut com a S.O.E., amb tots els seus inconvenients i avantatges pel que significava d'augment de consum de medicaments per la població i millorament indiscutible de l'economia de l'estament farmacèutic.

Un buit que caldria omplir: 1940/1958

Si bé les fonts documentals col·legials com són els llibres d'actes que en certs aspectes posen en evidència el pes dels vencedors de la guerra civil són aprofitables, hi ha aspectes fonamentals deficients a la farmàcia catalana que es desconeixen.

Ens referim als anys 1940 a 1958, període durant el qual, amb forta intensitat, es mouen un nombre apreciable de forces econòmiques i polítiques que actuen sobre el medicament i, per tant, de rebot, sobre la farmàcia i la seva indústria que passaria a ocupar un lloc primordial. Com es mouen i quins són els homes i entitats que les originen és quelcom a esbrinar per arribar a conèixer els lligams d'unió que garanteixen el silenci i la complicitat en les actuacions. Totes les gestions que s'han fet en aquest sentit han resultat inútils i el silenci ha estat la resposta. En aquells casos que s'han obtingut petites confidències, només han servit per a fer-nos entendre que de la punta de l'iceberg que és aquest poder subterrani només se'ns ha mostrat una mil·lèsima part i que, d'altra banda, els directius col·legials, més o menys polititzats, només foren titelles, els uns sabent-ho i els altres ignorant-ho.

Però, paradoxalment, també s'ha donat el cas que després de la guerra dins d'aquests lligams, sense estar-hi entortolligats, persones gens addictes al règim franquista mantenien també el silenci més tancat, silenci que, de ser trencat algun dia -cosa que posem en dubte- fóra de gran utilitat per ampliar estudis sobre un període històric tan important.

També cal dir que, quan en l'àmbit català es produïren fets com el del desfalc descobert l'any 1958 en el Col·legi de Farmacèutics de Barcelona, l'empenta de la "Iª Convención de Farmacéuticos con Oficina de Farmacia", les lluites democratitzadores per assolir una farmàcia catalana millor i més funcional, els qui lluitaren per assolir-ho sempre es quedaren orfes de recolzament actiu i eficaç.

Després, el transcurs del temps va assolir la resta.

XXXII

**DESFALC EN EL COL·LEGI
DE FARMACÈUTICS
DE BARCELONA**

El 12 de gener de 1959, en una petita nota, la premsa barcelonina anuncia-va que en el Col·legi de Farmacèutics de Barcelona s'havia descobert un desfalc (1).

El descobriment d'aquest desfalc va fer de percusor d'una càrrega explosiva que estava soterrada en l'ambient farmacèutic barceloní i que, a part de tota la seva significació de delictes, va posar en evidència molts aspectes aliens al desfalc que mostraren que era molt el que no funcionava bé a les estructures professionals, com molt bé sabien els qui havien viscut la guerra i la postguerra.

La situació política del país no permetia aleshores actuacions a la llum del dia, i les que es pogueren portar a terme foren esgavellades, alienes a tota política de partit i tan sols encaminades a aclarir uns fets que es consideraren greus i intolerables. Això explica que els qui més es destacaren en aquesta actitud fossin farmacèutics joves que res havien tingut a veure amb la guerra i que desconeixien completament el perillós que era el terreny en què es movien.

Però el desenvolupament dels fets va mostrar que el desfalc del Col·legi de Farmacèutics de Barcelona era la cosa més greu que havia brollat a la superfície de la farmàcia espanyola després de la ressaca de la postguerra, motivant la primera actitud rebel i descontenta d'un col·legi professional espanyol, que si va passar pràcticament desapercbut fou perquè la premsa, controlada, no va ventilar res del que en el Col·legi de Farmacèutics de Barcelona estava succeint, la qual cosa, però, no va impedir que la notícia transcendís.

El 9 de novembre de 1959, amb motiu de la presa de possessió de la junta de govern presidida per Josep Maymó Figueras, Alberto García Ortiz, president del "Consejo General de Colegios Oficiales de Farmacéuticos" es referia a la que ja es coneixia com "oposició" de la següent manera: "**Hace mucho tiempo que se escribió 'Las alegres comadres de Windsor' y sería muy desagradable que la profesión farmacéutica estuviese en Barcelona o en cualquier otro sitio dedicada a ligeros comentarios, sin dar la cara en el sitio y en el momento oportuno**" (2). El que García Ortiz no deia era que uns 400 farmacèutics barcelonins donaren la cara sempre que se'ls presentà ocasió, oferint un exemple de civisme i de responsabilitat que més tard restaria sepultat.

Durant el període de temps comprès entre desembre de 1958 i 7 de juliol de 1968 l'efervescència en el Col·legi de Farmacèutics de Barcelona, en més o en menys, va ser constant per tal d'esbrinar el que havia succeït i com s'havia produït. Tot resultà inútil. Tan sols es posà en evidència que a les estructures col·legials espanyoles preocupava, més que ajudar a trobar els culpables del delictes del desfalc, mantenir un sistema de poder polític apte per neutralitzar qualsevol presa de decisions pels farmacèutics, quedant clarament palès que les relacions d'ordre polític amb el "Consejo General" tenien tendència a deturar,

1 - Segons la denúncia presentada per la junta de govern que aleshores era al front del Col·legi, aquest desfalc era de 8 milions de pessetes. Aquesta xifra, que corresponia als primers càlculs, més tard es convertiria en 40 milions coneguts, però no es va saber mai la quantitat real.

2 - "Circ.Fica." XVII (1959) 181; 40.

per pròpia naturalesa, tota activitat que pogués provocar un escàndol, permetent mostrar algunes ramificacions, alienes als farmacèutics, i l'existència d'una autèntica mafia que havia fet servir els diners del Col·legi de Farmacèutics de Barcelona per finançar les seves operacions particulars.

Serien necessaris molts mils de fulls per tal de contar detalladament els fets que, dia a dia, es van succeir. I quan aquests es conequin se sabran les nombroses traves que es posaren a les actituds encaminades a aclarir els fets.

De vegades, per temor a la responsabilitat d'haver-se deixat sorprendre els qui havien governat el col·legi, d'altres per temor a que poguessin sortir a la llum petits negocis de difícil justificació, els qui realment tingueren un fort pes específic foren aquells farmacèutics que se sentiren protegits per un sistema polític col·legial que els feia immunes a tot en dominar ressorts del poder col·legial farmacèutic a Barcelona i a altres llocs d'Espanya. Però, veritablement, els uns i els altres, els col·legiats inclosos, ballaren al so dels qui movien els fils de la trama.

Entre altres incidents, durant les eleccions celebrades el 29 de setembre de 1959 per a l'elecció d'una nova junta de govern, de les dues que es presentaven —la oficial, que tenia el recolzament del "Consejo", i la de l'oposició— a les 20,05 hores, el notari, present per petició de la candidatura perdedora —que, evidentment, era la de l'oposició— registrava un vot falsificat, reconegut com a fals per la farmacèutica a la qual s'havia suplantat la signatura i que assistia al recompte de vots. N'hi hagueren més de vots falsificats? Mai més se sabrà (3).

A l'hora del recompte es va comprovar que els vots arribats per correu procedents de la província contenien, quasi sense excepció, la papereta de la candidatura "oficial" (4).

La situació canvià quan el 22 de març de 1962, a conseqüència de la pressió col·legial i com a única escapatòria, el "Consejo General" nomenava a Pere Vintró president d'una junta gestora, que després passaria a ser junta de govern el 10 de juny de 1962, candidatura única recolzada per 923 vots, amb una participació del 61 % del cens. Pere Vintró es va creure obligat a dimitir després (5) per l'anul·lació per part del "Consejo General" dels acords de les assemblees que s'havien celebrat els dies 25 de gener i 31 de març de 1963 (6).

El dia 7 de juliol de 1962, quan el president del "Consejo General", Alberto García Ortiz, donava possessió a la junta escollida el dia 10 i deia que aquella era una junta que **"quizá podría tener proyección en la provincia de Barcelona en lo que a la profesión farmacéutica se refiere"**, i afegia que **"era completamente necesario dar impulso a unas nuevas cosas que hay que hacer, pues en la vida**

3- La propaganda electoral tramesa aquesta vegada als col·legiats per ambdues candidatures és una bona mostra de l'apassionament registrat a les eleccions, propaganda que va ser qualificada de "vergonyosa" pels partidaris de l'ordre a ultrança.

4- Aquesta curiosa circumstància va coincidir amb la campanya que l'inspector provincial de farmàcia va fer en favor de la candidatura "oficial".

5- Va dimitir junt amb altres membres de la junta l'11 de novembre de 1963.

6- M.I.C.O.F., Carta del 12.11.1963, núm. entrada secret. junta 43112.

moderna, o necesidad de todo orden (sic), la vida corporativa tiene que ser muy acentuada, muy fuerte, en camino constante y no puede estar paralizada por un problema” (7).

Aquestes paraules protocolàries avui mereixerien comentaris aguts si tenim en compte que, motivat per l'escàndol, el Col·legi de Farmacèutics de Barcelona assolí una certa projecció de caràcter nacional, que la vida corporativa va tenir un pes específic considerable i que la seva gestió deuria resultar incòmoda, bastant lògica i positiva en fer-se creditora de l'antipatia i del recel dels qui desitjaven perpetuar la quietud i odiaven tot el que pogués portar cap a una gestió democràtica, mal que fos enterrant un brut afer.

Pocs dies després d'haver pres possessió la junta de govern presidida per Pere Vintrolà, aquest ja havia d'enviar al president del “Consejo General” un ofici per tal de mostrar la disconformitat del Col·legi de Barcelona pel procediment seguit per a l'elaboració d'una nova reglamentació per a la professió farmacèutica en totes les seves modalitats, insistint en que el sistema seguit anava en contra de la doctrina emanada del govern espanyol (8).

Per comprovar les possibilitats que existien a Barcelona perquè el col·legi s'engegués, malgrat les corrents que es posaren en evidència, poden ser suficients les paraules d'un col·legiat, Josep M. Pons, en una entrevista:

“Sobre la nueva reglamentación de farmacias. La junta de gobierno, allá más o menos por el mes de octubre pasado, tenía un grupo de farmacéuticos ilimitado, verdaderos espontáneos de la colaboración, para una posible redacción de un anteproyecto de Reglamentación de Farmacia, no voy a referir les vicisitudes que ocurrieron cronológicamente sobre la cuestión, pero si puedo decir, por estar demostrado, que una falta absoluta de sincronización entre nuestra autoridad superior (Consejo General) y el Colegio produjo hasta ahora una esterilización completa de toda la labor desarrollada en las innumerables sesiones que mantuvieron miembros de la Junta con los de la Comisión, además de esto, por la causa que sea, el Colegio dejó sin efecto el digamos último acuerdo privado que se había tomado: el de hacer una consulta plebiscitaria a la Clase, utilizando un cuestionario idóneo preparado por la Comisión con la supervisión de la Junta de Gobierno; todos estos hechos convierten en pura farsa y responsable mentira lo que se va afirmando y publicando hoy por los cuatro vientos, que antes de Reglamentar se consulte al estamento oficial afectado” (9).

Des del desembre de 1958 fins el 22 de març de 1962, l'efervescència col·legial evidencià l'actitud de determinats membres del “Consejo General” desplaçats des de Madrid a Barcelona. Podem recordar els desplaçaments de

7 - El “problema” -el desfalc- era quelcom de secundari per al president del “Consejo”, amparant-se amb la tan grapejada “unidad de clase”, tot esperant que les coses s'arreglessin per si soles.

8 - M.I.C.O.F., Libro Actas Juntas de Gobierno, 7.7.1962; f.14v.

9 - “Circ.Ftca.” XXI (1963) 199, 184:185.

Venancio Sanz i de López Lafuente, que van restar a Barcelona de l'1 al 3 de març de 1958, oferint clars símptomes de la gravetat de l'escàndol quan afirmaven que aquella era una qüestió de competència dels col·legiats farmacèutics (10).

Per aquelles dates abundaren les entrevistes, discussions, requeriments notarials, peticions d'assemblees, notificacions al "Consejo General", reunions semi-clandestines en diversos bars de Barcelona -gran nombre d'elles en el bar "Campeón"- ja que el Col·legi estava tancat per als seus col·legiats, etc. fins que, gràcies a l'oposició portada a terme, arribaria la convocatòria i posterior celebració d'una assemblea general extraordinària el dia 21 de febrer de 1960, els resultats de la qual, malgrat tots els impediments sorgits durant més d'un any, farien sortir a la superfície definitivament l'envergedura de l'afer. Aquesta assemblea va poder ser possible, tot i les maniobres en contra, gràcies a l'abans esmentada junta gestora presidida per Pere Vintó, la qual comptava amb el recolzament de l'oposició. Això va permetre que en aquesta assemblea es nomenés la comissió investigadora que pretenia aclarir els fets. Més tard, constituïda ja aquesta gestora en junta de govern i amb noves persones, seria boicotejada pel "Consejo General", com ja hem esmentat abans, provocant la dimissió del seu president i la desarticulació de l'oposició dins de l'àmbit col·legial. Alguns dels seus integrants, bastant significats, desapareixerien d'escena tal vegada espantats per l'envergedura de l'afer esmentat, o tal vegada per no voler enfrontar-se amb un sistema polític que temien.

Resultat de l'assemblea del dia 12 de febrer de 1960 seria l'elaboració d'un informe, publicat per l'esmentada comissió investigadora el 12 de desembre del mateix any, amb unes recomanacions a aprovar o refusar pels col·legiats (11).

La "farmacia del silenci". Un repte i una hipòtesi de treball

Un repte per als investigadors és l'estudi de tota la documentació extraoficialment recollida que, sumada a la de totes les diligències del sumari del cas, és probable que ajudés a esbrinar un de tants afers bruts succeïts al nostre país. Si algun dia els historiadors converteixen en realitat aquesta hipòtesi de treball, tal vegada comprovaran que els fons desapareguts de la tresoreria del Col·legi de Farmacèutics de Barcelona van servir per beneficiar, mitjançant negocis comuns, a delinqüents. Malgrat tot, el desfalc va resultar útil i positiu per mostrar que un

754
XXXII

10 - Parlava de la necessitat d'assolir una unitat, formar una candidatura, etc. En fi, mil evasives per tal de sortejar la intenció que, obligadament, es podia derivar per al "Consejo" segons l'art. 4t, apartat g) del seu reglament, ja se'n suprimissin les actes de la comissió investigadora que, encara que força explícites, no eren més que la petita part perceptible de tota la gran brutícia existent. Ja imprès l'informe, s'arrancaren els esmentats fulls amb les transcripcions de les actes, tot i que ja se n'havien suprimit tres. Se'n van salvar alguns exemplars complets que avui ja han assolit valor bibliogràfic.

11 - Perquè aquest informe sortís a la llum, i com a conseqüència de les pressions que rebé la junta que ho publicà, calgué que se'n suprimissin les actes de la comissió investigadora que, encara que força explícites, no eren més que la petita part perceptible de tota la gran brutícia existent. Ja imprès l'informe, s'arrancaren els esmentats fulls amb les transcripcions de les actes, tot i que ja se n'havien suprimit tres. Se'n van salvar alguns exemplars complets que avui ja han assolit valor bibliogràfic. Havent-se microfotografiat totes les actes del llibre de la comissió, això representa un mínim, però apreciable, document històric d'aquells dissortats fets.

col·legi professional ofegat per una estructura en perfecta harmonia amb el sistema polític que el sustentava va començar a caminar perseguint una llibertat i una autonomia que eren incompatibles amb el control polític exercit pel "Consejo General" que anteposà unes línies polítiques, partidistes i autoritàries, renyides amb els més elementals drets de les persones, a l'ajut que estava obligat a prestar a un important sector de farmacèutics; iniciant-se una època que va ser definida per la resta de l'oposició com "la farmàcia del silenci".

Antecedents de Pafer

Prenent com a base l'informe de la comissió, es palesa que fins l'any 1944 l'organització administrativa col·legial era molt rudimentària, tal i com corresponia a la simplicitat del moviment de cobraments i pagaments. Amb la intervenció en la distribució de certs medicaments -quotes de matèries intervingudes, penicil·lina, etc.- el col·legi assolí una major complexitat. Improvisant sobre la marxa un sistema administratiu, es van fer les lògiques ampliacions de personal, posant al front del mateix, com a persona de confiança i de competència, a Fernando Arús Duran, en el qual els membres de junta delegaren les funcions d'administració del Col·legi. Amb la creació del S.O.E o l'Assegurança Obligatòria de Malaltia, el volum d'operacions s'incrementà inusitadament, continuant aquest individu amb les mateixes facultats delegades. Com a cap administratiu dirigia directament el personal, centralitzava la comptabilitat i controlava especialment tot el moviment bancari i les relacions entre el Col·legi i les entitats col·laboradores del S.O.E.

La junta d'aquella època va decidir demanar consell d'un advocat, considerant que els seus coneixements en matèria administrativa i fiscal podrien ser útils en l'esdevenidor per a l'estudi, plantejament i confecció dels pressupostos anuals del col·legi. Així es va fer fins a final de 1958, tenint cura també aquest assessor de supervisar el desenvolupament normal del pressupost en curs i de vigilar que les diferents partides s'ajustessin al que s'havia pressupostat (12).

Fernando Arús Duran entrà al col·legi el 1r de març de 1942, presentat i proposat per l'aleshores secretari, Panzano. La junta de govern el va acceptar sense indagar sobre la seva personalitat (13).

12 - Tant l'import dels pressupostos com el seu desenvolupament posterior es feien partint de les dades facilitades per l'administració del col·legi, dades que eren adulterades i falsificades en els llibres oficials, no ajustant-se a la realitat econòmica. Aquesta realitat, que s'hauria pogut comprovar amb el corresponent arquiteig de caixa i amb els extractes dels bancs, no es va pas portar a terme. Aquest fou el motiu pel qual el col·legi ignorà durant tant de temps el frau del que en venia sent víctima. Autors directes coneguts d'aquests fraus foren dos empleats del col·legi: Fernando Arús Duran i Miquel Jarque Milián. El 2 de gener de 1940 aquest últim havia entrat al col·legi com a ajudant de conserge, passant després a ser-ne el caixer.

13 - Informes posteriors evidenciaren que immediatament després d'entrar les tropes del general Franco a Badalona, aquest individu començà a destacar en aquesta localitat, on vivia aleshores, prestant serveis a la policia governativa com a agent provisional. Destacà dins les organitzacions del "Movimiento" i arribà a ostentar la secretaria comarcal de F.E.T., però, a mitjan del mateix any -1939- era detingut acusat de determinades irregularitats i obligat a sotmetre's a les diligències que va instruir el jutjat militar eventual de Badalona.

Arús efectuava els cobraments i pagaments de la caixa del col·legi, anotant diàriament aquestes operacions en uns esborranys, per a ser copiades després al llibre oficial de caixa (14), finançant furtivament les seves activitats comercials amb fons del col·legi, sent moltes d'elles negocis especulatius d'importació. Conseqüència d'una d'aquestes operacions fou la seva detenció per la policia el dia 8 de març de 1958, restant detingut, al menys, durant 2 o 3 dies, com a resultat del sumari incoat pel jutjat d'instrucció núm. 4 de Barcelona, tramès posteriorment al jutjat d'instrucció de Lleida, fets que ignoraven la major part dels membres de la junta de govern (15).

Per a les seves operacions, Arús utilitzava els fons del col·legi, retirant efectiu per reposar-lo després. Però, no el reposava. Trobà un terreny fàcil per la manca d'una efectiva fiscalització de l'estat econòmic de la corporació i per l'ecessiva confiança que gaudia dins del col·legi, on s'havia convertit en un controlador incontrolat (16).

Les relacions econòmiques entre els bancs i el col·legi sempre van estar interferides per Arús, el qual evitava que aquestes arribessin a coneixement de les juntes de govern. Això va permetre que les apropiacions indegudes de fons del Col·legi es fessin durant un llarg període, començant per xifres relativament modestes, tot i que transcorregut un temps d'aparent normalització, coincidint amb un canvi de junta, tornarien a començar a un ritme cada cop més accelerat.

Conseqüentment a la diferència de temps en que es produïren els cobraments i els corresponents pagaments, arribant a final de 1957 i entrant el 1958 els màxims, que encara assolien xifres positives, baixarien cada vegada més sense assolir ja la zona positiva, fins arribar a la segona quinzena de desembre de 1958 quan les xifres vermelles superaren els 8 milions. Arribat aquest punt, el banc de Biscaia avisà al col·legi, descobrint-se el desfalç. El saldo bancari en aquell moment era de 22.068.757'32 ptes. contra el col·legi (17).

-
- 14 - Examinant la comissió investigadora aquests esborranys i el llibre de caixa, es comprovà l'existència de saldos negatius, posteriorment compensats alguns d'ells sobre el paper, i la manca de coincidència entre les dades anotades en els esborranys i els assentaments corresponents al llibre de caixa.
 - 15 - La comissió investigadora va poder esbrinar algunes de les empreses comercials directament o indirecta relacionades amb Arús durant l'època en què es va tenir coneixement del desfalç: Autocomercial, S.A., Industrial Química Tangerina (INQUITA, S.A.), Laboratoris Cater, Mantenimiento Industrial, S.A. (MASA), no volent pas això dir que aquestes fossin les úniques, com tampoc que no existissin altres béns no registrats oficialment a nom d'Arús. Moltes de les operacions d'especulació d'Arús es produïren durant l'època en què la penicil·lina i altres antibiòtics estaven intervinguts, dedicant-se posteriorment a altres tipus de negocis, especialment els relacionats amb la indústria de l'automòbil.
 - 16 - A disposició d'Arús s'havien posat talonaris bancaris sencers a nom del col·legi, amb els talons barrats i signats en blanc perquè ell els omplís i, segons el cas, els cobrés o ingressés en algun dels bancs amb els que operava el col·legi.
 - 17 - El mes de juliol de 1958, aprofitant-se les obres que es feien en el col·legi, es donaren al drapaire (Allende) 2.138 quilos de papers d'arxiu. Durant el mes d'octubre se'n destruïren 370 quilos més. Entre aquests papers hi havia llibres de bancs, extractes bancaris, comptes de quotes de penicil·lina, certificats de col·legiats d'honor, etc., la qual cosa va impedir, com és natural, la reconstrucció de la història del desfalç.
El saldo del col·legi a final de 1957, confrontat amb el llibre de bancs, mostrava una diferència de 8 milions de pessetes.

Arús, després d'haver promès que cancel·laria el deute, abandonava el país (18).

El 3 de juny de 1959, a la mateixa presó i davant un notari, es firmava un pacte entre Arús i la junta de govern del col·legi amb l'intent de recuperar totalment el defraudat (19). Aquest pacte havia d'anar acompanyat d'unes garanties escrites que fossin satisfactòries, segons el col·legi, i que asseguressin el compliment econòmic del que s'hi havia estipulat (20).

Després de nombroses gestions s'arribà a la conclusió que des l'any 1947 fins el 1952 s'havien fet servir diners en efectiu del col·legi per a operacions a curt termini, però restablint-se generalment les veritables situacions dels balanços anuals. El desfalc, ja sense ulterior reposició, s'inicià l'any 1953 per un import de 6 milions de pessetes, aproximadament. El mes d'agost de 1957 es produí una altra subtracció massiva que va fer augmentar la xifra a 10 milions. El mes de juliol de 1958 s'inicià un tercer període que va fer pujar el desfalc a 30.460.939'24 ptes., quantitat que, acumulada als interessos bancaris dels descoberts durant el transcurs del temps i a despeses de tota mena, resultava ser de més de 33.900.000 ptes.

Coneguts ja per tots els farmacèutics barcelonins els fets ressenyats a l'informe que havia confeccionat la comissió investigadora, començaren a sorgir les previstes dificultats que aconseguiren esterilitzar els fets.

Quan, en compliment dels acords presos en junta general extraordinària celebrada el 6 de maig de 1962, la nova junta de govern es veia obligada a iniciar els expedients disciplinaris contra els presidents, tesorers i comptadors de les juntes durant el manament de les quals s'havia produït el frau, la roda del sistema polític-professional començà a actuar lentament però implacable. La pressió registrada sobre el Col·legi de Farmacèutics de Barcelona era molt més forta del que a primera vista es podia suposar. Les forces que es desplegaren en contra no anaven encaminades a ajudar els qui sofriren tan desafortunat afer durant el seu manament, la qual cosa hagués estat humanament explicable. Es volia evitar que s'arribés a conèixer el veritable entrellat de l'afer, perquè, de ser airejat, aquest podia adquirir àmplia ressonància.

Qui foren els qui van estar darrera els fets del Col·legi de Farmacèutics de Barcelona? Qui foren els qui pressionaren perquè es desarticulés tot el que significava conèixer a fons el gran afer? Aquestes preguntes, tot i el temps transcorregut, encara estan per contestar. El que sí va quedar molt clar és la política portada a terme pel "Consejo General de Colegios Farmacéuticos" per trencar tota possible unitat i soterrar qualsevol possibilitat que el Col·legi de Barcelona pogués recuperar l'autèntica i legítima autonomia que li havia estat usurpada. El fet que això afavorís a vulgars delinqüents era totalment secundari.

18 - El 22 de gener de 1959, a petició d'algú vinculat amb el col·legi, Arús i Jarque es presentaren en el jutjat, ingressant a la presó per ordre del jutge que instruïa el sumari de la causa seguida per la denúncia formulada pel Col·legi de Farmacèutics. Quin tipus de garantia els va ser oferta? Qui es va posar en contacte amb ells?

19 - En aquestes dates la xifra encara era desconeguda.

20 - Vegeu el pacte firmat en: Muy Ilustre Colegio Oficial de Farmacéuticos de la Provincia de Barcelona. Informe Reservado para instrucción exclusiva de los colegiados que deben tomar parte en la Junta general extraordinaria. (La Bisbal, 1960).

Comissió gestora. Un pas diferent

Després de la dimissió del president de la junta de govern, en l'assemblea que se celebrà el 30 de desembre de 1961, sorprenent a la pròpia junta, i a causa de les constants pressions de la comissió i dels col·legiats i al malestar que creixia en el col·legi dia a dia, mantingut pel grup que es reunia en el bar "Campeón", no quedava altra alternativa per continuar guardant l'"estatus" polític col·legial que nomenar una comissió gestora, comissió que sorgiria després d'una sèrie de reunions els dies 20 i 21 de març de 1962 en el col·legi de Farmacèutics de Barcelona, reunions convocades a petició del "Consejo" (21).

Aquest fou un altre resultat obtingut, no previst, que mostrà palesament als membres del "Consejo" que s'havien desplaçat per assistir a aquestes reunions que entre els farmacèutics barcelonins existia un criteri molt accentuat de no acceptar cap mena de conxorxa política dins l'ordre de les reunions. I, malgrat el sistema seguit per a la convocatòria, a fi de diluir opinions, defugint tota assemblea, no es va poder impedir que el "Consejo" es veiés enfront la necessitat d'acceptar com a mal menor una comissió gestora, amb Pere Vintró com a president i Jaume Fàbrega com a secretari, recolzada pels qui portaven darrera seu tot un moviment d'opinió que des de començament de 1959 s'havia anat formant, desitjós d'un canvi pronunciat en les estructures farmacèutiques col·legials barcelonines.

Tot i que el "Consejo" imposà alguns noms, la formació de la comissió gestora el 23 de març de 1962 significava que a Barcelona s'havia decidit canviar de direcció. I així, quan es tingué l'oportunitat, va sorgir una clara i seriosa repulsa contra tot un sistema polític que havia enganxat entre les seves xarxes la farmàcia.

El nomenament d'aquesta comissió gestora, resultat de la pressió d'un important nombre de col·legiats barcelonins, fou, per tant, la primera base ferma perquè Vintró arribés a la presidència del col·legi. Amb aquesta presidència, la vida col·legial començà a prendre un aire diferent, ja que, al marge de la problemàtica, que fou molta i enverinà constantment l'ambient farmacèutic barceloní a conseqüència de les ambigüitats que llençaven uns col·legiats contra els altres, l'obertura començava a ser una realitat en poder intervenir en les qüestions professionals tots els qui ho trobaven necessari. No hi havia cap dubte que existien unes limitacions molt acusades. Algunes vegades aquesta gestora actuà conscient de les obligacions adquirides davant els col·legiats, discrepant dels criteris mantinguts pel governador civil de Barcelona, i altres discrepant del president del "Consejo". Si la major part de seguidors de Pere Vintró van creure en la possibilitat d'intentar canviar les estructures col·legials, com qui dona la volta a una poma, sense aconseguir-ho, deixaríem de dir la veritat si afirméssim que entre els seus seguidors, i en relació al moment, tot va ser blat net. No mancaren els clàssics oportunistes, que sempre apareixen en ocasions similars, alguns dels quals deixarien, temps després, tristos records.

21 - Aquesta comissió gestora funcionà des del 23 de març fins el 10 de juny de 1962. El seu president seria Pere Vintró, el qual havia format part de la junta perdudora de les eleccions del 29 de setembre de 1959.

No obstant això, Pere Vintró persistí, fonamentalment, en l'intent de renovar el Col·legi. Mantenir aquesta idea ja havia evitat que, malgrat totes les gestions fetes, es presentés tan sols una candidatura a les eleccions celebrades el 29 de setembre de 1959. Era obvi que els farmacèutics barcelonins no volien la presència de policia secreta a les seves assemblees, ni de policia armada a les portes, com tampoc desitjaven la presència en el col·legi d'alguna "orella" a sou que donés compte a algun membre de junta del que es deia pels telèfons, així com tampoc l'existència d'espais en blanc en algun dels llibres de registre. Foren moltes les coses com aquestes contra les que Pere Vintró hagué de lluitar.

La comissió investigadora del 21 de febrer de 1960

El resultat de les eleccions del 29 de setembre de 1959, inevitable, no aconseguí, però, silenciar l'estat d'opinió i indignació que malgrat tots els impediments i pressions procedents de tots els estaments oficials i professionals, i amb la indiferència de la totalitat de Col·legis de Farmacèutics de l'Estat espanyol, va assolir que els assistents a l'assemblea del 21 de febrer de 1960 nomenessin la coneguda com "**comisión investigadora creada el 21 de febrero de 1960**". Aquest va ser el primer pas positiu assolit per l'oposició incubada des de gener de 1959 en contra d'un sistema professional que no funcionava ni era acceptat per la joventut que feia pocs anys havia ingressat en el col·legi. De fet, el desembre de 1958 s'anunciava, per primera vegada a l'Estat espanyol, un crit contra la dictadura, sorgit d'un col·legi professional com a tal.

Pere Vintró formava part d'aquesta comissió investigadora (22).

Mai s'haurà de deixar de banda que per a la formació política professional de Pere Vintró resultà molt important el seu treball com a membre de la comissió investigadora, permetent-li, al mateix temps, calibrar els desigs de gran part dels farmacèutics barcelonins. Aquesta comissió, nascuda, com ja hem esmentat, a l'assemblea del 21 de febrer (23), totalitzant una vida de 23 mesos, va proporcionar a Pere Vintró i als seus components una eficaç escola per aprendre les possibilitats i impossibilitats que resultaven de cada reunió; li va permetre comprovar com les dilacions, les estranyes estratègies, les mentides i les argücies de significats personatges de la faràndula farmacèutica del moment començaven a demostrar que s'havia iniciat el camí cap el fracàs en busca de la veritat del que havia succeït (24).

22 - Vegeu: Informe Reservado, op.cit.

23 - Dissolta el 6 de maig de 1962 per haver complert ja la seva tasca.

24 - Anys després, calmades ja les passions, valorats fredament molts d'aquells fets, sense haver-se aclarit però el que veritablement va passar, i mantinguts sincers diàlegs amb alguns d'aquells col·legues que, per les circumstàncies, estigueren enfrontats amb aquell moviment d'opinió abans esmentat, hem pogut comprovar el que de vegades Pere Vintró havia afirmat, és a dir, que tots ells es van veure atrapat, sense possible solució, entre les urpes d'aquell vergonyós afer i que totes quantes aclaracions s'iniciaren, destinades per endavant al més absolut fracàs, conduïren als qui hi intervingueren a ser acumuladors de tota la desconfiança originada pel desenvolupament dels fets, la qual cosa era el millor que podia succeir en benefici dels veritables cervells que estaven darrera la cortina que amagava la manipulació del Col·legi de Farmacèutics de Barcelona.

Interferències de fora de Catalunya

En compliment dels acords de la junta general extraordinària del 6 de maig de 1962, la junta de govern es veia obligada a actuar.

Un exemple indirecte va quedar palès quan a l'Assemblea General de Colegios Oficiales de Farmacéuticos de España", celebrada els dies 14 al 16 de març de 1963, el president del Col·legi de Guipúscoa sol·licitava la modificació del reglament dels col·legis pel que feia a la possibilitat d'evitar aixecar expedients a juntes de govern cessades, la qual cosa era una clara intervenció en els afers del Col·legi de Barcelona, i, en benefici d'una jerarquització negada a tota democràcia, havia de permetre's que privés la forma més estèril de la convivència abans que facilitar que s'aclarissin per via normal els fets que havien cobert de vergonya el Col·legi de Farmacèutics de Barcelona: una vulgar, encara que voluminosa, estafa de 40 milions de pessetes, conegudes.

Pere Vintró, defensant la independència del col·legi, considerà que l'al·lusió que en aquella assemblea es feia al Col·legi de Barcelona era ofensiva i atemptatòria a la dignitat dels col·legiats i demanà autorització al "Consejo" per dirigir-se a tots els Col·legis de Farmacèutics d'Espanya donant compte dels fets succeïts a Barcelona, la qual cosa, si hem de creure les notes consultades i gestions fetes per tal de comprovar aquest punt tant important (25), no arribaria a autoritzar-se.

No preocupà menys a Vintró, com a president de la junta, el vot de censura que s'havia de ventilar a l'assemblea del 28 de gener de 1963 (26), considerant, juntament amb altres components de la junta gestora, que tal pronunciament, de ser-ho en el sentit previst, resultaria inútil. Però, tal vegada, també els preocupava, coneixent com coneixien més el fons de la qüestió, que ser o no creditors del vot de censura obeïa a una sèrie de circumstàncies molt allunyades del context farmacèutic, ja que els fets que havien motivat la petició d'aquest vot eren molt aliens al propi col·legi, que havia servit tan sols de marc per al delictes i que també havia resultat ser inevitable i indiscreta caixa de ressonància de l'espoliació dels fons col·legials.

La Convenció. Comença la marxa enrera. Antagonisme de dues mentalitats

El mes d'octubre de 1962 la junta de govern decidia recolzar, per unanimitat, la possible celebració d'una Ia Convenció de Farmacèutics d'Oficina de Farmàcia (27), quedant palès el sincer i ampli sentit que Pere Vintró volia donar al Col·legi. Aquesta convenció, convertida després en assemblea i que tindria lloc un cop dimitida la junta de govern, malgrat tot seria el punt de partida per iniciar la marxa enrera de la vida corporativa, anant cap a antics camins immovilistes.

Aquesta afirmació pot, en part, demostrar-se quan, amb motiu d'haver-se publicat una "Editorial" a "Circular Farmacèutica", núm. 199, del mes de juny de 1963, la junta de govern es veia forçada a definir-se en una nota en el "Boletín

25 - M.I.C.O.F., Libro de Actas Juntas de Gobierno, 18.3.1963; f.103 v.

26 - Arx. part. Calaix dels apotecaris de Barcelona. vol.II; 147 i 148 (mecanograf. inèd.).

27 - M.I.C.O.F., Libro de Actas Juntas de Gobierno, 4.10.1963; f.176 i 176 v.

Anexo" del mes d'agost del mateix any, a causa de l'actitud presa per "Farmaindústria", que reunia un apreciable sector, el més potent de la indústria farmacèutica de l'Estat espanyol, que afirmava considerar-se ofesa per l'article aparegut a l'òrgan oficial del Col·legi. Va existir una suspicàcia de "Farmaindústria" enfront determinades accions col·lectives que tal vegada podien encaminar-se a establir les bases per constituir un potent nucli farmacèutic en el sector de la producció del medicament? És molt probable que fos així.

La perspicàcia del grup industrial va saber veure abans que els professionals d'oficina de farmàcia les possibilitats d'aquella convenció que s'havia demanat. Així es demostrà a través de determinades gestions fetes per dos representants de dues, avui potents, firmes farmacèutiques amb l'interès i el desig d'actuar d'acord amb els pares de la idea i per l'atenció que, per altra part, la totpoderosa "Farmaindústria" donaria al tema, i que va començar a fer claudicar a la junta de govern.

A què conduiria aquell article aparegut en el núm. 199 de "Circular Farmacèutica"? El 25 d'octubre la junta de govern prenia els següents acords: donar al "Boletín Anexo a Circular Farmacèutica" noves directrius, que el seu dia serien estudiades; revocar l'acord de la junta de govern sobre la publicació de les sancions deontològiques en el mateix; suprimir la secció de cartes i comentaris i, per últim, la junta es feia plenament responsable de la publicació de l'esmentat "Boletín" (28).

Què va succeir? Havent adoptat actituds enfront les faltes professionals, la junta de govern va haver de sortejar les pressions que de manera indirecta li arribaven per tal de paralitzar la progressió de determinats expedients deontològics. Altres vegades, el fet de posar-se la junta al costat dels seus col·legiats enfront determinades actituds coactives de membres del "Consejo General", enemics visceralment del dret de la llibertat d'expressió que Vintró havia considerat des d'un principi necessària per endegar el dispositiu col·legial farmacèutic barceloní, dins d'unes mínimes normes de convivència, li havia procurat marcades desavenències amb el "Consejo", no oblidant altres aspectes de gran transcendència professional.

També, pel que fa a la sol·licitada convenció, el 2 de novembre es donava compte en junta de govern que el "Consejo General" havia dirigit un ofici a la junta del col·legi de Barcelona demanant urgent informació sobre la carta circular dirigida per un grup de farmacèutics de Barcelona a tots els farmacèutics espanyols interessant la celebració d'una "Convenció Nacional de Farmacèuticos con Oficina de Farmacia". Temps després, però, el "Consejo" prohibiria radicalment que els diferents Col·legis de Farmacèutics es comuniquessin entre sí sense el seu control, insinuant també clarament l'adopció de determinades represàlies que no es portaren a terme per la ferma actitud adoptada per

28 - Aquests acords mostraren l'inici d'un tancament rigorós en l'intent d'orientació democràtica col·legial donada pel propi Vintró, amb la qual cosa se suprimia la independència i l'autonomia concedida a l'òrgan informatiu del col·legi, primera experiència d'aquest tipus que s'havia produït en un col·legi de farmacèutics espanyol.

Pere Vintró enfront el president del "Consejo". Vintró considerava –i així ho manifestava– que les actituds enèrgiques havien d'aplicar-se als autors del desfalc.

Dimissió. Res ha canviat

Quinze dies després, el 18 de novembre de 1963, Pere Vintró, l'home que havia tingut un important consens dels farmacèutics barcelonins, dimitia irrevocablement del seu càrrec de president del Col·legi de Farmacèutics de Barcelona i de vocal nat del "Consejo General".

Fidel amb si mateix, després que el "Consejo General de Colegios Oficiales de Farmacéuticos" declarés nul·les assemblees celebrades a Barcelona i que significaven el sentir de la majoria consultada, que no tingué res de silenciosa, Pere Vintró i altres membres de la junta de govern havien de dimitir per simple qüestió d'ètica.

A l'opinió pública farmacèutica barcelonina causaria un impacte de consideració constatar que el que no havien aconseguit els delinqüents que estaven amagats darrera el desfalc ho aconseguissin els partidaris d'una concepció totalitària de les estructures farmacèutiques professionals que no saberen, ni volgueren, separar el blat de la palla.

Ens podríem preguntar si la gestió d'aquesta junta de govern del Col·legi de Farmacèutics de Barcelona va resultar una gestió fàcil. No va ser-ho. Va comptar amb enemics d'apreciable envergadura que podien tolerar-ho tot menys una actitud oberta a l'opinió. Aquests foren els qui aconseguiren, en comptar amb grans aliances, la caiguda d'un president que no estava fet per al nostre temps. Perquè Vintró, amb un apreciable fons humanístic, liberal i amb una marcada aptitud per al diàleg i sempre disposat a reconèixer altres criteris que els propis, havia de ser judicat en alguns sectors com quasi un enemic públic, perquè en realitzar una gestió de govern presta a mantenir una oposició civilitzada podia bastir unes bases altament incompatibles amb l'"estatus" professional (29).

Demandar responsabilitats, aprofundir en els orígens de l'afer, tal vegada assaonat tot amb algunes actituds reivindicatives, hagués permès arribar a alguna fórmula de compromís que hagués estat acceptada per la generalitat de farmacèutics barcelonins. El fet de seguir una política col·legial dirigida a una total obertura, un dels quals passos fou una crida de difusió nacional que hauria pogut ser generadora d'un suggestiu poder de convocatòria que podia sorgir en plantejar honestament molts problemes, era quelcom que no es podia tolerar perquè era una experiència massa perillosa (30).

29 - En una reunió celebrada el 17 de desembre de 1962, Frederic Ferrer Cerdà, referint-se a Vintró, baladrejant, va dir: "...hartos de tanta democracia, cuando se echará a la calle, cosa que pronto sucedería, las primeras balas de su pistola serían para Vintró..."

30 - Quan Pere Vintró, pocs dies després d'haver dimitit, tot esperant que l'havia de succeir, estant ambdós sols en el seu despatx presidencial, em va dir: "Em vaig equivocar perquè creia que quelcom havia canviat i la veritat és que res de res ha canviat". No se'm significà com un home vençut sinó com un home que lluità amb valor per assolir una il·lusió i, tal vegada, un impossible.

En un temps que al nostre país s'hi apuntaven ja una sèrie de respostes polítiques de tipus democràtic i quan dins el pensament polític espanyol apareix la crítica científica a l'absolutisme ideològic (1959-1962), Pere Vintró llençà a la palestra farmacèutica de l'Estat espanyol, de manera natural, el dret a discrepar, el dret a decidir i el dret a participar, assenyalant a tots els camins del deure d'o-beir, del deure de col·laborar i del deure de tolerar. Enfront a les pressions diverses que actuaven sobre el complex col·legial, a la total i absoluta negació de tota justificació al descontent i a la perseverància en reprimir totes les manifestacions, Pere Vintró afrontà coratjosament el reconeixement de l'existència dels problemes, l'intent de regular-los, tractar de resoldre'ls i extirpar les seves causes, la qual cosa no és, ni més ni menys, que l'única virtut vàlidament contraposada pels sistemes democràtics enfront els sistemes feixistes i autoritaris.

D'altra banda, Pere Vintró tingué l'oportunitat de viure una època col·legial que malgrat l'opacitat del seu entorn, va permetre entreveure punts de llum. Les converses que amb grans presses havíem mantingut em feien suposar que també a ell l'encíclica "Pacem in terris", donada a conèixer l'11 d'abril, l'havia influenciat apreciablement. Aquest fou un exemple que ens significa que Pere Vintró no va estar al marge de la commoció que aquesta encíclica havia produït al nostre país, a nivell de pensament polític, per la seva orientació progressiva i democràtica i per les seves exigències de respecte i protecció dels drets humans fonamentals i de les corresponents llibertats públiques pròpies d'un autèntic estat de dret. Ell va entendre els qui mantenien el convenciment del gran valor que havia de donar-se que de la dignitat de la persona humana provingués el dret a prendre part activa en la vida pública, contribuint a aconseguir el bé comú.

S'ha d'acceptar que Pere Vintró tingués defalliments i claudicacions, però el seu caminar al front de la vida col·legial significà un esforç constant per tal de caminar honestament i sincera, tot i compartint.

De totes maneres, amb mètode històric, algun dia hauran de ser estudiades les persones que des de l'any 1936 tingueren un pes específic en el posterior desenvolupament de la farmàcia espanyola i de les que després del 1936 ocuparen càrrecs a les juntes de govern. També s'hauran d'esbrinar quins foren els lligams polítics i econòmics del país que incidiren en aquella qüestió, directament o indirecta, de per si o mitjançant persones interposades, i quines pressions es notaren, quines consciències s'anul·laren o compraren, quins grups o nuclis es mobilitzaren i quines indignitats es feren per assolir llocs de privilegi. Això s'haurà de fer si més no perquè aquesta història no sigui en absolut estranya a la dolorosa història del país. I, amb o sense el nostre consens, algun dia es judicarà com, perquè i fins a quin límit es va ser protagonista, i en quin grau, d'un lleig episodi que es donà en un període polític del nostre país.

XXXIII

**LA REBEL·LIÓ FARMACÈUTICA
COMENÇA A BARCELONA**

Amb independència dels fets que tingueren àmplia repercussió local i que s'originaren a Barcelona, l'activitat desplegada per una oposició reduïda, però constant, es palesà durant el període comprès entre desembre de 1958 i final de 1969 i, després, durant el període 1975 a 1982 però per altres camins.

El primer període assenyalat està marcat pel pas de juntes, entre les de govern i les gestores. El moviment d'oposició que se sustenta sobre l'intent d'esbrinar el que va succeir amb els diners dels col·legiats és constant, com constants són els enfrontaments entre l'oposició, ja definida, i el "Consejo General". Entremig, les juntes de govern trampejen les dificultats com poden. Les que són imposades pel "Consejo" s'enfronten amb els col·legiats. Les que no –gestora i junta presidida per Vintró– hauran de claudicar. Les que vindran després viuran entre els enfrontaments, circumstàncies que tindran escàs ressò perquè els integrants de l'anomenada oposició estaran aïllats de la resta de farmacèutics de l'Estat espanyol, tant a nivell individual com a nivell col·lectiu. Uns quants farmacèutics es posaren en contacte amb els opositors de Barcelona, però els resultats foren únicament testimonials.

El primer acte de rebel·lió registrat en el Col·legi de Farmacèutics de Barcelona que va tenir ressò a tot el país va ser l'intent de la "I^a Convenció de Farmacèuticos con Oficina de Farmacia", malgrat que l'oposició ja estava fragmentada.

De la Convenció a l'Assemblea de Lloret

En un altre capítol ja hem tractat superficialment de la Convenció que s'inicià com a moviment d'opinió en uns moments que la junta de govern presidida per Pere Vintró estava ja fortament sotmesa a les pressions del "Consejo General", amb el trasfons del desfalc que es volia aclarir, però, tot i que ja s'ha apuntat com es produí la davallada d'aquesta junta, hi ha altres aspectes que convé tractar, com són els orígens de la Convenció.

Ja hem esmentat abans l'existència d'una oposició com a grup coordinat –menys, però, del que aparentava– que, per manca de lloc on reunir-se ja que tenien les portes del Col·legi tancades, ho feien en el bar "Campeón" (1). Submergit el grup en un entorn enrarit per aquesta qüestió, no deixava però de preocupar-se per afers professionals d'altra índole i, fruit d'aquestes preocupacions i comptant amb l'avinentsa del canvi produït en pujar al col·legi la junta presidida per Vintró, un dels membres d'aquest grup, aprofitant que feia poc temps s'havia celebrat una convenció de la indústria farmacèutica, publicà un escrit a "Circular Farmacèutica" instant la celebració d'una "Convenció de Farmacèuticos con Oficina de Farmacia" (2).

1 - Aquest grup es dissoldria a final de 1963, i el sobrant dels fons recollits per al seu manteniment - 11.000 ptes.- va servir, per voluntat del mateix grup, per comprar llibres destinats a la biblioteca col·legial. El grup es creà com a tal el 9 d'abril de 1959 i les reunions es mantingueren fins l'any 1962. El "leit motiv" principal d'aquestes reunions era esbrinar com es podia actuar -sense mitjans!- per tal d'aclarir la qüestió del desfalc.

2 - "Circ.Ftca." (1963) 199, 137-140.

La idea havia sorgit cap a final del mes d'abril i començament de maig de 1963, i se'n donà compte a alguns membres de la junta presidida per Vintró, la qual cosa, en principi, va ser acollida amb simpatia. L'obertura donada per aquesta junta, donant llibertat d'expressió al comitè de redacció de "Circular Farmacèutica", va permetre la difusió de la idea de la celebració d'una convenció (3), sent aquesta idea recollida per alguns sectors preocupats per la urgent necessitat d'enfocar la problemàtica professional, idea que en realitat no era exactament la mateixa que havia inspirat l'escrit, que portava un contingut polític mes fort, perquè el que es pretenia era trencar, a nivell estatal, l'estructura del "Consejo General". El ressò que va tenir la possibilitat de celebrar una convenció d'aquest caire s'escampà ràpidament i, vist ja pel "Consejo" que no la podia decapitar, es mobilitzà per controlar-la al seu gust, buscant els homes que podien fer-ho. I els homes sortiren de dins del mateix grup impulsor originari.

Preparats per mantenir una postura radical, els qui foren els pares de la Convenció s'hagueren d'enfrontar amb els altres membres de l'oposició, els quals, jugant la carta de col·laboracionistes amb el "Consejo", pretenien que la seva concepció de la farmàcia predominés, arraconant, però, als primers. Aquest grup, segregat de l'original, s'havia ja separat el 21 de novembre de 1963 i, en honor a la veritat, cal dir que la seva ideologia professional era positiva i digna de ser tinguda en compte en un principi. Però, el fet d'haver renunciat als principis bàsics del grup de l'oposició des de 1958 va ser perjudicial tant per a uns com per als altres, ja que la idea original es va convertir en la "I^a Asambleia Nacional de Farmacèutics con Oficina de Farmacia" que se celebrà a Lloret els dies 27/30 de setembre de 1965, apartada de la conflictiva, per al "Consejo", Barcelona (4).

És evident que el "Consejo General" va veure la intenció de la Convenció i les seves possibles repercussions. El fet de no voler decapitar d'entrada la junta presidida per Vintró, fou la Convenció el que accelerà la seva caiguda. L'entrada de la junta presidida per Ignasi Carol, un dels membres mes actius de l'"Asambleia", però d'acord amb el "Consejo General", assegurà el control polític total d'aquesta "Asambleia", morta ja la Convenció, no per culpa del "Consejo", malgrat que aquest fou el seu desig, sinó per la defecció dels qui s'aprofitarien de l'empenta inicial per assolir el que tampoc aconseguirien.

- 3 - Les pressions del "Consejo General" no tardarien en fer-se sentir manant al president l'acció directa coercitiva contra els qui havien escampat la necessitat de celebrar una convenció d'aquest tipus, cosa a la que el president Vintró s'hi oposà, creant-se certes situacions de tibatant entre la junta i els qui volien impulsar la Convenció. Aquestes pressions donaren lloc a que els components del comitè de redacció dimitissin, exceptuant-ne el membre de junta que també en formava part.
- 4 - Dotze anys després, un dels elements que més activament va intervenir en aquesta assemblea confessava que les ponències presentades foren totalment censurades pel "Consejo General" abans de la seva celebració. La ponència que tractava de les organitzacions professionals -punt primordial que es pretenia fos el cavall de batalla- fou, com era d'esperar, totalment eliminada; altres foren mutilades, altres es van perdre i existiren intents d'enfonsar-les. Tampoc ha de sorprendre'ns que les conclusions s'arraconessin i que tres farmacèutics catalans que col·laboraren amb el "Consejo" i que pertanyien al grup desarratlat dels impulsors de la Convenció, en ser condecorats pel "Consejo" no ho acceptessin.

Podem resumir, per tant, que el moviment iniciat per la idea de la Convenció va repercutir seriosament en la farmàcia de tot l'Estat espanyol. Va ser, de fet, la primera acció de l'oposició farmacèutica barcelonina que va repercutir en tot el país, tenint en compte, a més, que el nucli principal de l'oposició s'havia ja quar-tejat, des de dins, no pas des de fora.

Tanmateix, els fets no es desenvoluparen esquemàticament com els hem tractat sinó d'una forma més complicada, tal i com figura en un informe que es confeccionà poc temps després d'haver-se celebrat l'"Asamblea de Lloret" (5).

5 - Arx.part., Informe realizado sobre la 1ª Convención de Farmacéuticos con Oficina de farmacia. (mecanograf. inèd.) 31 fls. s/f.

XXXIV

BUROCRÀCIA COL·LEGIAL

Respecte als col·legis de farmacèutics, hi ha un fet que té una importància que no es pot oblidar, i que pel que fa al de Barcelona assoleix característiques extraordinàries. Aquest fet no és altre que la creixent burocratització que comporta el tràmit i manipulació de les receptes de les prescripcions als afiliats a l'Assegurança Obligatòria de Malaltia.

Aquest fet converteix els col·legis de farmacèutics en organismes de gestió econòmica que ofega les finalitats que, per naturalesa, tenen assignades els col·legis professionals. Aquesta burocratització, si d'una banda precisa un augment d'assalariats, d'altra banda aquesta gestió estableix un control polític dels col·legis i, així mateix, un control econòmic mitjançant els convenis que l'"Instituto Nacional de Previsión" estableix amb el "Consejo General", qui, per la seva banda, delega aquestes incòmodes funcions als col·legis provincials, servint això per justificar, sota un estricte control polític-econòmic, la pròpia existència política del "Consejo".

La situació creada i l'augment constant de receptes pesará fortament sobre el Col·legi de Farmacèutics de Barcelona perquè estructurarà aquesta associació com una empresa mal organitzada apta per facilitar fets com el del desfalc descobert l'any 1958, fet que ja hem esmentat en el capítol corresponent.

Els canvis de junta motivaren que els qui portaven administrativament el col·legi fossin pràcticament els empleats, amb més o menys encert, i, a vegades, segons les idees d'alguns membres de les juntes de govern.

Que l'"Instituto Nacional de Previsión" abonés l'import de les receptes als col·legis de farmacèutics i que aquests ho abonessin als col·legiats produïa un important moviment dinerari cada mes.

La desorientació que es registraria en el Col·legi de Farmacèutics de Barcelona, afavorí l'actuació d'un parell d'empleats infidels autors de la que es qualificà com "**apropiació indebida de fondos**" i que seria, com ja em esmentat, el percusor que desencadenaria la rebel·lió dels farmacèutics barcelonins, amb les corresponents seqüeles que serviren per mostrar la influència del moment polític i social pel que travessava la farmàcia espanyola.

Un exemple del que s'ha dit referent a l'organització administrativa col·legial el dona l'anàlisi que d'aquest col·legi s'efectuà l'any 1966 i en el qual es remarca que s'ha d'acabar amb l'anarquia i el descontrol del personal en qüestió d'horaris, faltes de puntualitat, faltes de tot tipus, descontent, maledicència interna, faltes de respecte a la junta, ineficiència i inhibició (1).

No ens ha d'estranyar, per tant, que el control polític-econòmic establert sobre els col·legis de farmacèutics, els fets descoberts el desembre de 1958, el malestar creixent per les actuacions de les jerarquies professionals del "Consejo", les arbitrarietats, la manca de llibertat, etc. afavorissin que dins d'una agrupació professional mal administrada, i pitjor governada, amb un nombre

1 - Nobell, A., Freire, A., Anàlisi: Colegio Oficial de Farmacéuticos de Barcelona, 17.8/12.9.1966 (mecanograf.) 26 pp.; 19.

important de col·legiats sotmesos a una desmoralització total, el sentiment de rebel·lió fructifiqués.

Si a tot això hi sumem la tramoia del desfalc –sense aclarir– no es necessiten massa arguments per entendre com es creà una situació que, malgrat el conservadorisme dels farmacèutics, els farmacèutics catalans endegaren, creant un estat d'opinió d'àmbit generalitzat.

La farmàcia catalana sotmesa al “Consejo General”

Evidentment, en altres col·legis de farmacèutics catalans no es produïren, ni de lluny, fets similars als registrats a Barcelona. I si tenim en compte la nul·la conflictivitat que podien provocar els esmentats col·legis regits per persones benvides i addictes al “Consejo”, entendrem molt bé que aquest s'inhibí de la problemàtica barcelonina d'una manera parcial i perquè la seva vida s'ha mantingut durant una sèrie d'anys sense mostrar cap activitat, fora de l'exclusivament professional, i encara, aquesta, grisa i incoherent, la qual cosa, no motivant conflictes, ja els agradava perquè així podien continuar escalfant les cadires del “seu poder”.

Podem dir, per tant, que la vida farmacèutica catalana –Barcelona a part– s'escola preocupant-se tan sols pels convenis amb l'“Instituto Nacional de Previsión”, qüestions fiscals, es a dir, qüestions de tràmit ineludibles, però sempre, especialment en les qüestions importants, sota el que ordena el “Consejo”. A Barcelona és l'altra cara de la moneda. Qualsevol motiu, per mínim que sembli, s'aprofitarà per deixar testimoni de l'existència d'un moviment d'opinió totalment contrari al “Consejo”. I així passaran els anys 1965, 1966, 1967, 1968 i 1969 fins arribar a l'any 1970 que es produirà un altre fet amb certa repercussió.

774
XXXIV

Reflexions sobre una lluita inútil

De totes maneres, convé dir que a més de la lluita constant que es mantenia dins el Col·legi de Barcelona amb caràcter actiu, queda palesament demostrat en tota la documentació acumulada en els arxius del col·legi pertanyent al període 1958/1970, en la que es tracten totes les qüestions professionals hagudes i per haver, que hi ha una irreductible actitud de defensa dels principis democràtics i ètics que se sortiren a defensar el mes de gener de 1959. Però que aquesta actitud ja va marcadament a la baixa.

Després de la celebració de l'“Asamblea de Lloret” l'any 1965, el nucli de l'oposició era ja molt disminuït. Les decepcions, el cansanci, la desil·lusió, etc., havien deixat a aquell primer grup de l'any 1958 en quadre, a més d'inoperant per manca de possibilitats. Havien, però, passat dotze anys.

Paper de la premsa professional i política

Certament, el grup inicial de Barcelona utilitzà tots els mitjans que podia assolir –que eren molt pocs– per tal de fer arribar a la resta d'Espanya les seves inquietuds i el seu estat d'ànim continuadament reivindicatiu. Es valgueren del que podien utilitzar sense estar controlat pel “Consejo”, com foren algunes publicacions de la premsa política que estaven predisposades i la premsa professional; però, primer es valgueren de la que fou coneguda com “Carta Farmacèutica” i considerada com publicació clandestina.

“Carta Farmacèutica”

Tot i que pel seu caràcter no es pot definir com a premsa ni com a publicació professional, pel seu contingut l'hem de situar aquí.

El primer exemplar de “Carta Farmacèutica”, ciclostilat, va aparèixer pel mes de novembre de 1959, o sigui, 7 mesos després de la constitució de l'esmentat grup. El núm. 1 es titulà “Telegrama Postal n.º 1”, “Telegrama farmacèutic” els números 2, 3 i 4, i des del mes de juny de 1960 “Carta Farmacèutica”. Mensualment se n'enviaven 500 per correu als farmacèutics que s'hi havien suscrit i que veien amb més o menys bons ulls el moviment d'oposició que s'havia creat. Alguns, pocs, exemplars s'enviaven a Madrid i altres al nord d'Espanya. El darrer número va sortir pel desembre de 1961 i els dos següents, que estaven preparats, restaren retinguts a la censura governativa sense donar cap explicació a la firma comercial que els ciclostilava, tot i que després es comunicà als autors en la pròpia censura governativa que “Carta Farmacèutica” s'havia de convertir en publicació legal, cosa que ja fou suficient per abandonar la seva publicació, ja que tampoc es podia mantenir econòmicament.

El fet que en aquells moments estigués ja en el col·legi la junta de govern presidida per Pere Vintó facilità que els qui tenien cura de la redacció i tramesa de “Carta Farmacèutica” passessin a formar part del cos de redacció de la publicació col·legial “Circular Farmacèutica”, junt amb un representant de la pròpia junta.

Per aquesta circumstància va ser possible la publicació d'un escrit a “Circular Farmacèutica” núm. 199 demanant la celebració d'una convenció de farmacèutics amb oficina de farmàcia, i que desencadenà els fets que hem esmentat.

775
XXXIV

“El Monitor de la Farmacia”

Vehicle de difusió entre els farmacèutics de l'Estat espanyol del que succeïa a Barcelona fou “El Monitor de la Farmacia” durant el període 1964/1965. Sota el títol “Notícies de Barcelona” s'ocupava un petit espai prou expressiu per mantenir il·lusionadament la conflictivitat que es volia fer evident entre els farmacèutics no catalans.

“Noticias Farmacéuticas”

Més important fou durant el període 1967/1971 la publicació quinzenal “Noticias Farmacéuticas”, de Madrid, que recollia notícies de tot l'Estat espanyol, contraries o favorables a l'“estatus farmacèutic oficialista”. No cal dir que les més nombroses eren les cartes contràries al sistema imperant i que van fer que “Noticias Farmacéuticas” jugués un paper important en la difusió de les idees que es mantenien. Tanmateix, el que es va dir en aquesta publicació va ser més que suficient per, d'haver existit algun moviment organitzat a la resta d'Espanya en contra de l'“estatus professional”, poder fer una tasca important. Lamentablement, en cap col·legi espanyol hi existia una oposició com la de Barcelona.

No és necessari dir que des del primer dia “Noticias Farmacéuticas” ja comptà amb l'enemiga del “Consejo” i dels presidents dels col·legis que el sus-

tentaven. Però, el fet que no la silenciessin es va deure, ni més ni menys, a que aquesta publicació pertanyia a una empresa extra-professional i comptava amb certa protecció d'algun grup vinculat -no s'ha demostrat- amb persones no massa amigues del sistema.

“ACOFAR”

No podem deixar d'esmentar que en certs moments “ACOFAR”, publicació de les cooperatives farmacèutiques espanyoles, jugà un bon paper en la difusió d'idees reformadores, malgrat les seves primeres reticències enfront l'actuació dels farmacèutics barcelonins, ignorant, per exemple, qüestions com la del desfalç i l'origen de la “Convención de Farmacéuticos con Oficina de Farmacia”.

“El Correo Catalán”

També aquest diari barceloní va jugar, ocasionalment, un paper important per informar a l'opinió pública catalana de la situació per la que passava la farmàcia i del malestar dels farmacèutics. “El Correo Catalán” es va fer ressò de moltes qüestions que mereixien ser conegudes i ventilades en benefici de la farmàcia davant de l'opinió pública. Durant uns anys es convertí en el periòdic publicat a Catalunya més informat de les qüestions polítiques farmacèutiques i sembla ser que produí molts mals de cap al “Consejo General”.

Tot el que hem esmentat ens permet assegurar que des del desembre de 1958 fins l'any 1971 l'activitat, clara i oberta, de l'oposició farmacèutica barcelonina es mostrà incansablement en dos fronts: l'interior, en el qual es plantejava la lluita col·legial, i l'exterior, mitjançant les publicacions que tenia a l'abast per crear un clima de lluita en contra de l'estructura del “Consejo General”, exponent farmacèutic del domini polític i econòmic mantingut sobre la farmàcia.

L'oposició, però, els anys 1970 ja estava quartejada. Solament actuava per individualitats sense obeir a un pla preconceptut. Així i tot, l'any 1976 s'adoptaren actituds que d'haver-hi persistit, tal vegada, a causa del canvi polític que significà la promulgació de la Constitució, d'haver-se mantingut articulada s'hauria pogut vèncer al “Consejo General” o bé s'hauria iniciat un nou període de lluita en espera de temps millors i de noves generacions que no vingueren perquè la seva manera de pensar ja era molt diferent de la que mobilitzà als grups de farmacèutics l'any 1959.

Entre els anys 1972 i 1975 es troben a “El Correo Catalán” notícies relatives al món farmacèutic i, després d'una certa declinació, després de 1977, tornen a trobar-s'hi notícies d'aquest tipus, per anar perdent ja l'empenta que també havien perdut els membres de l'oposició.

Altres publicacions

En diverses ocasions i de manera esporàdica també una altra premsa no professional es va fer ressò dels fets i de la lluita que es portava a Barcelona, i ajudà a deixar testimoni que la rebel·lió, la petita rebel·lió dels farmacèutics barcelonins, va ser la primera d'un col·legi professional, entre tots els col·legis professionals de l'Estat espanyol, farmacèutics i no farmacèutics.

És evident que els resultats foren pobres després de quasi 20 anys de lluita. Però el testimoni d'una voluntat va ser guanyat a pols, tal vegada sense ser entesos per molts dels qui ho havien viscut i pels qui s'anaven afegint a l'exercici professional.

"La Vanguardia", "Destino", "Interviú" -moltes vegades amb documentació incompleta i prematurament usada en benefici del sensacionalisme- "El Diario de Barcelona", tots a Catalunya, participaren també ocasionalment en la difusió d'aquest agitat període de la vida farmacèutica catalana. Però, mica a mica ja anaren tractant qüestions d'àmbit més general i menys dedicades a Barcelona. Sobretot, es comprovarà com en el moment que en el país es produeix un canvi de govern com a resultat de les eleccions, donant el poder a un govern socialista, les qüestions farmacèutiques aniran davallant i moltes vegades a la premsa es publicaran notícies donades, més o menys dissimuladament, per cercles pròxims al govern per tal de crear un ambient favorable a les transformacions d'ordre polític que es voldran realitzar en el camp del medicament, al qual es continuarà assenyalant com al principal causant de la manca de recursos econòmics de l'Assegurança Social.

Afer "Tele-eXpress". La represàlia del "Consejo General"

L'ús de la premsa política va afavorir la represàlia, com a continuació es veurà, contra els elements destacats des dels anys 1958/1960 en la lluita contra el "Consejo General de Colegios de Farmacéuticos" i tot el que aquest significava.

El dia 20 de juny de 1970 el president del Col·legi de Farmacèutics de Barcelona rebia un telegrama. Amb aquest telegrama començà la represàlia més concreta i descarada del "Consejo" contra tota llibertat d'expressió dels farmacèutics sobre els seus propis assumptes professionals. Els esmentats farmacèutics (2) simplement havien denunciat en una entrevista feta pel diari "Tele-eXpress" el que ja tots coneixien: desmitificaven que la farmàcia "**fos atacada pels seus enemics**", així com que els propis farmacèutics restaven mordassats amb gust perquè això afavoria els seus interessos. En aquesta entrevista, en que es plantejaren algunes preguntes recollides de l'opinió pública, es procurava raonar els falsos plantejaments donats a la farmàcia espanyola, es considerava al medicament subjecte a les lleis mercantils, el perjudici que per a la salut pública tenia l'actitud que alguns laboratoris donaven al mercat del medicament i altres qüestions que avui han estat reiteradament i pública reconegudes pels qui han tractat seriosament el tema del medicament i de la salut.

El que més va molestar, però, en aquesta ocasió al "Consejo" fou la referència feta a un dictatorial i absolutista "Proyecto de reglamento de la Organización Farmacéutica colegial" destinat a augmentar el seu control. Un dels articles

2 - "Este Consejo General en permanente de hoy acordó ordenar a este Ilustre Colegio convoque a los colegiados Ramón Jordi, Rita Bonet, Ramón Magrinyà y María Blanca González para el lunes día 22 al objeto que se manifiesten sobre el artículo Tele-eXpress del 16 del corriente. Stop. Sigue Oficio con instrucciones. Saludos, Ernesto Marco, Presidente Consejo General" (vegeu annex XXXV).

d'aquest "Proyecto de reglamento" assenyalava com a "falta muy grave" qualsevol manifestació, declaració, difusió de notícies, criteris o crítiques relacionades amb la problemàtica general corporativa, sense la prèvia autorització del govern competent, etc.

Dos dies després d'haver rebut el telegrama, el 22 de juny, els quatre entrevistats per "Tele-eXpress" eren sotmesos a una sèrie de preguntes, ordenades pel "Consejo" i davant un notari, per un petit tribunal semi-inquisitorial format per alguns membres de la junta de govern del col·legi i davant del qual desfilaren individualment els declarants, entrant per una porta i sortint per una altra sense cap possible comunicació entre si (3).

El "Consejo General" portava unes intencions molt concretes. El 25 de juny dirigia una carta a tots els presidents dels col·legis d'Espanya, signada pel seu secretari (4), per tal que les juntes de govern prenguessin acords sobre la qüestió, adjuntant còpia de l'entrevista de "Tele-eXpress". Calia que els col·legis contestessin al "Consejo" comunicant els acords presos (5).

Per la seva banda, el 25 de juny, el president accidental del Col·legi de Barcelona dirigia al director de tele-eXpress una carta acollint-se al dret de rèplica, acusant els entrevistats de ser "**cuatro partidarios del barullo y la algarada, justo prestigio de ligereza, de criticar con aspereza el Reglamento y ser causantes de barullo, de deformar la verdad y de tirar piedras contra su tejado y contra los millares de farmacéuticos...**" etc.... i que es valien de la inexperiència del periodista per portar "**sus rencorillos personales**" fora de la seva representació col·legial, convertint-los en especulació irresponsable que a ells mateixos ridiculitzava (6).

El director de "Tele-eXpress" es negà a publicar aquesta carta ja que el dret de rèplica que s'esgrimia ja havia prescrit. S'oferia, però, a publicar tot el que fos precís, sempre que s'hi eliminés tot el que pogués ser objecte de querella (7).

Aquests fets creaven una nova situació que obligava al president del col·legi a remetre al "Consejo" els resultats de l'interrogatori i la carta dirigida a "Tele-eXpress" (8). El "Consejo", el 4 de juliol, enviava al president del Col·legi de Barcelona un nou text "**eliminando los conceptos que pudiera considerar como ataques personales**" perquè, escrit amb l'encapçalament del col·legi i amb la signatura del seu president, fos enviat al diari per acabar l'incident "**denigratorio**"

3 - Els "inculpados" no foren advertits de la presència del notari Mariano Valverde, enviat pel "Consejo General". Quan es preguntà a la secretària de la junta del Col·legi, la qual feia les funcions de secretària del tribunal, qui hi havia dins, no donà cap resposta.

4 - El president del Col·legi Oficial de Farmacèutics de Badajoz afirmà, temps després, que Pedro Capilla, aleshores secretari del "Consejo", era la "**eminencia gris del Consejo**".

5 - Aquest procediment estava en franca contradicció amb l'actuació seguida durant el desfaic de l'any 1958, fruit d'un acte delictiu escandalós.

6 - M.I.C.O.F., Carta del 25.6.1970, Núm.reg. sortida Secret. Junta 407.

7 - El director acceptava també per a ell mateix el qualificatiu d'"irresponsable" ja que ell també havia assistit a l'entrevista. (vegeu annex XXXV).

8 - M.I.C.O.F., Carta del 1.7.1970, Núm.reg. sortida Secret. Junta 411.

iniciat pels farmacèutics entrevistats, afegint que, a efectes d'expedient, se'ls enviés còpia de la carta (9).

Complides ja les ordres dictades, el 4 de juliol es donava compte al "Consejo" d'haver enviat la seva carta "sin ninguna corrección" (10). Però, a la vista d'aquesta, queda en evidència que tal vegada el que més havia molestat al "Consejo" eren les declaracions que deien que el "Proyecto del Consejo General de Colegios Oficiales" era "de risa" (11).

Segons el president del "Consejo", les crítiques al "Proyecto de reglamento" significaven un menyspreu injuriós que "no fue atenuado por Tele-eXpress". El que va ser més pintoresc, però, és que la mateixa carta deia que s'havien rebut "centenares de telegramas de protesta en las oficinas del Consejo General con residencia en Madrid" (13).

L'operació repressiva arribava al punt màxim amb la grotesca campanya personal del president del Col·legi de Farmacèutics de Vizcaya pressionant als presidents d'altres col·legis perquè estudiessin la possible expulsió de la professió dels 4 entrevistats. La seva gestió, però, no prosperà (14).

El 25 de juny de 1970, 50 farmacèutics barcelonins dirigiren una carta al "Consejo General" protestant enèrgicament per les mesures de coacció i amenaces contra els 4 farmacèutics barcelonins (15).

El 19 d'octubre de 1970 el "Consejo General" contestava al primer signant de la carta manifestant-li que el "Consejo" no tenia cap intent de coacció (16).

779
XXXIV

Querella criminal contra uns altres tres farmacèutics barcelonins

Un episodi que també resulta il·lustratiu és el següent: El 31 d'octubre de 1972, 3 farmacèutics barcelonins (17) eren demandats pel "Consejo General", demanant aquest 18 milions de pessetes d'indemnització per sentir-se injuriat.

Els tres demandats eren els firmants d'una carta dirigida als farmacèutics barcelonins que tractava de l'adjudicació, mitjançant sorteig, d'uns pisos construïts amb diners de "Previsión Sanitaria Nacional" a alguns directius del "Consejo General" (18). No va passar res. Els 3 demandants no desembutxacaren els 18 milions i els pisos sortejats restaren per als afortunats.

-
- 9 - M.I.C.O.F, Carta del 4.7.1970, Núm.reg. entrada Secret. Junta 298. (Vegeu annex XXXV).
 - 10 - M.I.C.O.F, Carta del 14.7.1979, Núm.reg. sortida Secret. Junta 466. (Vegeu annex XXXV).
 - 11 - És ben conegut que els qui es troben bé dins els sistemes totalitaris estan completament renyits amb el sentit de l'humor.
 - 12 - M.I.C.O.F, Carta del 14.7.1970, Núm.reg. sortida Secret. Junta 465.
 - 13 - Aquest fet deuria reconfortar als propietaris de "Tele-eXpress" ja que feia pressuposar que aquest diari vesperatí barceloní era dels més llegits d'Espanya!!
 - 14 - Les constants excentricitats i les actituds de perdonavides d'aquest individu li valgueren que en una entrevista que mantingué junt amb altres farmacèutics amb Manuel Fraga, aleshores ministre, aquest tallés l'entrevista en sec.
 - 15 - M.I.C.O.F, Carta del 25.6.1970, Núm.reg. entr. 193390.
 - 16 - M.I.C.O.F, Carta del 30.10.1970, Núm.reg. entr. Secret. Junta 595 - Aquesta carta tardà més de 3 mesos en arribar a destí.
 - 17 - Antoni Barlabé, president nacional de l'"Agrupación Sindical de Oficinas de Farmacia" i un dels principals promotors de l'Asamblea de Lloret", Antonio Sánchez i María Blanca González.
 - 18 - "El Correo Catalán" 29.10.1972 i 1.11.1972.

“CIFSA” i projecte de reglament. Un escàndol a nivell de l'Estat espanyol

El “Proyecto de reglamento de la Organización Farmacéutica Nacional” que ja havia provocat prematures represàlies contra 4 col·legiats barcelonins, unit a la creació de “CIFSA” -Centro de Informática Farmacéutica, S.A.- va motivar que els presidents dels Col·legis de Farmacèutics de Múrcia, Alacant i Ciudad Real -gens sospitosos de manca d'adhesió al règim- adoptessin actituds que portaren a episodis molt significatius.

El “Consejo General”, una de les missions del qual era signar els convenis amb l'“Instituto Nacional de Previsión” i controlar la facturació de les receptes que els col·legiats provincials dispensaven als beneficiaris de la “Seguridad Social” -abans de les autonomies-, mantenia aquesta funció delegada als respectius col·legis provincials. És cert que si en determinats col·legis s'hi donava alguna anomalia en la facturació, les necessitats imposades per aquesta i pel control de les receptes portaven arrossegant als col·legis, convertits en una monumental màquina burocràtica, desvirtuada totalment de la seva funció ja erosionada per si mateixa.

Les exigències de l'“Instituto Nacional de Previsión” per tal de controlar la seriositat de les facturacions o, si més no, la seva exactitud, obligà al “Consejo” a estudiar unes formes de control corporatiu de receptes per poder seguir justificant la seva existència.

Ja l'any 1969 s'havia plantejat la possibilitat de la constitució d'una societat, que es denominaria “Centro de Informática Farmacéutica, S.A.”, ja que, sembla ser, els procediments emprats pels col·legis no agradaven a l'“Instituto Nacional de Previsión” (19).

Molts farmacèutics espanyols estaven contra el “Proyecto de reglamento de la Organización Farmacéutica Colegial”, malgrat que els presidents d'alguns col·legis no ho estiguessin, i s'havia donat la molesta circumstància per al “Consejo” que els presidents dels Col·legis de Múrcia, Alacant, Santander i Ciudad Real havien defensat l'oposició dels seus col·legiats enfront aquest organisme, adoptant posicions molt dures. Aquesta duresa fou especialment corresposta en el “Consejo” pels presidents dels col·legis de Navarra, Lleó, Àlava, Biscaia, Oviedo, Girona i Madrid. El president del col·legi de Guadalajara, Somalo, tot i que contrari a l'actitud dels primers, va ser menys caustic en les seves argumentacions.

La palestra organitzada pels presidents dels col·legis de Múrcia i Alacant ho fou a nivell nacional. Durant un llarg període tots els farmacèutics espanyols tingueren ocasió de rebre pintoresques i divertides cartes, amenitzades per les garrotades dialèctiques que uns i altres s'engegaven sense cap mena de contem-

19 - C.I.F.S.A. es constituïa el 16 de gener de 1972. Registre Mercantil de la Prov. T-2640, f.19 v i ss. núm. 1976, sec. 3ª, zona núm. 17624, Madrid. c/García Morato, 30.

La societat estava constituïda pels farmacèutics Pedro Gómez Agüero, en nom de “COFARES” -Cooperativa Farmacéutica Española- Francisco Ruiz Martínez i Eusebio López Gomes, en nom propi.

plació. No és necessari dir que els farmacèutics espanyols finançaven les cartes del "Consejo".

També la premsa del país, des de febrer fins a setembre de 1972, es va fer ressò de les actituds adoptades pel "Consejo" contra els tres presidents esmentats (20).

Per tot això, segons acord del ple del "Consejo General" del 10 d'abril de 1972, els presidents dels Col·legis de Múrcia i Alacant foren destituïts amb inhabilitació de 12 anys per ocupar càrrecs directius el primer i de 3 el segon (21).

Aquestes sancions, a les quals ambdós presidents presentaren recurs, foren substituïdes per la d'amonestació pel ministeri de Governació, però, per posterior recurs via contenció administrativa davant la sala 4a del Tribunal Suprem, el 18 de juny de 1973 s'absolia al president del col·legi de Múrcia i per sentència del 19 de juny de 1976 al d'Alacant, per no ajustar-se a dret la sanció imposada pel "Consejo", que, un cop més, oferia la seva autèntica imatge als farmacèutics i a l'opinió pública.

Escassa relació amb la Comissió intercol·legial

La Comissió intercol·legial de caràcter polític i semiclandestina, fou l'òrgan de relació entre col·legis professionals, l'objectiu de la qual era mantenir determinats contactes i lluitar perquè, enfront els possibles canvis polítics, els col·legis professionals no n'estiguessin marginats. De fet, la seva existència era coneguda però no tenia el recolzament oficial dels col·legis, alguns dels quals la veien amb bons ulls. Els qui la mogueren al principi foren els col·legis d'arquitectes, aparelladors, doctors i llicenciats i advocats. L'any 1973 entraren a formar-ne part els farmacèutics, metges i practicants i, després de la mort del general Franco, s'augmentà amb altres professionals.

El Col·legi de Farmacèutics de Barcelona, ocasionalment, recolzà actituds promogudes per aquesta intercol·legial. Algun membre de la junta de govern firmà els escrits d'oposició a la llei de col·legis professionals el 1973 i, si el desembre de 1974 la junta de govern denegava per acord la col·laboració al *Ir Cicle de Conferències sobre Llengua i Cultura Catalana*, la junta s'adheria a un simpòsium que el mes de maig de 1975 se celebrà en el Col·legi d'Enginyers, adherint-se també a un congrés en defensa de la cultura catalana que tingué lloc en el Col·legi d'Advocats.

Mitjançant la intercol·legial, alguns farmacèutics mantenien contactes amb l'Assemblea de Catalunya i donaven suport a polítics exiliats i de l'oposició al govern quan aquests donaven a conèixer els seus programes i ideologia.

20 - Aquests presidents foren acusats de no haver assistit a l'assemblea de presidents del "Consejo" del 16 de gener de 1972, de consentir la presa d'acords "antireglamentaris" per les seves juntes de govern i juntes generals, sense ser advertides primerament, i de no complir "lo ordenado por el Consejo" en haver-se dirigit per escrit expressant la seva opinió als altres col·legis de farmacèutics d'Espanya.

21 - Cal dir, i de fet té una importància extraordinària, que els presidents de Múrcia i d'Alacant eren homes fidelíssims al general Franco. El "Consejo", sembla ser, no agradava a ningú.

Ja en un règim democràtic, en existir altres camins per fer política, els farmacèutics que havien intervingut a la intercol·legial es retiraren ja que es presentaren qüestions de competències d'interessos professionals entre alguns dels seus membres, la qual cosa podia resultar perjudicial en crear tensions.

Si més no, cal dir que quan la qüestió de la intercol·legial es començaria a moure -els anys 70- les lluites mantingudes en el Col·legi de Farmacèutics de Barcelona ja havien consumit molta energia en el transcurs de dotze anys. No hi ha dubte que per aquest motiu, en ocasions, s'ha oblidat l'activitat del Col·legi de Farmacèutics barceloní, especialment el paper jugat en temps del seu president Pere Vintró (22).

Una junta també conflictiva

L'oposició al "Consejo General" i l'ambient polititzat de la farmàcia barcelonina ressorgirien quan la junta presidida per Francesc Borrell guanyava les eleccions i prenia possessió del càrrec el 24 de novembre de 1975, succeint a la junta presidida per Antoni Valls Julià. En el seu programa, Borrell prometia obrir el col·legi i democratitzar-lo, promeses que portà a terme, desencadenant-se per això a les assemblees una creixent oposició al "Consejo", portada sempre, però, per l'antiga minoria i aquesta vegada per alguns sobrevinguts que aviat desapareixerien.

El 12 de març de 1976, davant la perspectiva de dèficit del "Patronato Farmacéutico Nacional", es censurà als seus dirigents -que eren, exceptuant-ne el seu president, els mateixos directius del "Consejo General"- i es demanà una exhaustiva informació, demanant-se al ministeri de la Governació que fes una investigació de l'administració dels diners. Els resultats foren nuls, però, a partir d'aquesta data, no ha d'estranyar-nos que les relacions amb el "Consejo" s'endurissin altra vegada i que quan els directius del "Patronato" es desplaçaren a Barcelona, amb la dissimulada intenció que es consideressin de nou per l'assemblea els acords presos en l'anterior, aquests van haver d'empassar-se -aixó sí, amb una impassibilitat digna d'admiració- la violència verbal dels qui prengueren la paraula en aquesta reunió, a la qual s'hi manifestà el clar criteri del que pensava la majoria de farmacèutics. Els debats foren sobre descentralització, representativitat col·legial, necessitat de reunions farmacèutiques nacionals de periodicitat anual, Congrés de Cultura Catalana, "tarugo" farmacèutic, reforma sanitària, pressions de la "Seguridad Social", professionalitat per davant a economia, etc. (23) temes, tots ells, que els deuriem resultar de difícil comprensió. Tot inútil. Els farmacèutics barcelonins eren d'un altre planeta.

El bloqueig de les quotes de manteniment del "Consejo General"

L'obertura novament donada al col·legi de Barcelona per la junta de govern presidida per Borrell aglutinà gent molt dispersa els primers 4 anys. Entre

22 - Balcells, A., El papel de los colegios Profesionales. "La Vanguardia", 28.4.1985; 276 i 277.
23 - "El Correo Catalán", 27.3.1976.

aquests, pocs recordaven els fets de l'any 1958 i posteriors. Les inquietuds eren altres, especialment pel que feia a un desig de renovar la farmàcia, però, així i tot, se'n va poder treure profit l'any 1976 quan es va intentar donar una altra empena forta al "Consejo", empena que poc resultat va obtenir i que es pot considerar com l'últim acte dins de la línia dels iniciats l'any 1958.

A la vista de l'augment de les quotes per mantenir el "Consejo General", s'adoptà a Barcelona l'acord de bloquejar-les, per la seva inutilitat, ineficàcia i manca de representativitat, tot el que el feia un interlocutor no vàlid per a la defensa dels interessos de la salut pública i dels farmacèutics (24).

El col·legi de Barcelona tornava a l'enfrontament amb el "Consejo" en l'assemblea general extraordinària del 29 de desembre de 1976, en la qual s'acordava retenir les quotes que els col·legiats barcelonins pagaven per mantenir-lo (25). Reglament en mà, Borrell hauria d'haver anul·lat l'acord, totalment ilegal, ja que el col·legi està obligat a pagar les quotes del "Consejo General". Però, la junta de Barcelona, honestament, no volgué enfrontar-se a una decisió assembleària i anul·lar-la en benefici del "Consejo".

El 27 de gener de 1977 se celebrà una assemblea general extraordinària, amb l'assistència de 1.500 col·legiats i amb representants dels col·legis de Sòria, Madrid, Múrcia, Saragossa, Balears, Tarragona, Lleida i Sevilla. És el moment que el "Consejo", incapaç d'obtenir de Martín Villa un acord favorable, tintineja i és qüestionat, sinó en la seva estructura si en els seus càrrecs directius.

L'assemblea manifestà l'hostilitat dels col·legiats barcelonins vers el "Consejo General", aprovant-se la petició de dimissió d'Ernesto Marco Cañizares, el seu president. La proposta fou aprovada per majoria, amb dos absències i un vot en contra. Posteriorment, Marco va aconseguir una votació favorable de la majoria de presidents de col·legis, per la qual cosa aconseguí continuar en la presidència del "Consejo".

Els mesos de juny, juliol i agost s'intercanvien cartes entre el "Consejo" i el col·legi de Barcelona, indicant el primer que no procedia congelar les quotes ja que els reglaments havien de complir-se en tant no fossin substituïts per altres de renovats, que precisament estaven elaborant. El col·legi es ratificava, indicant que davant la manca de representativitat es negava a pagar, amb la qual cosa continuava defensant la decisió assembleària ja esmentada, que s'havia vist reforçada després de l'assemblea del 28 de juny, durant la qual, a més de criticar durament els termes i els procediments seguits en la pròrroga del conveni amb la

24 - L'acord d'aquest bloqueig de quotes, adoptat el 29 de desembre de 1976, va ser anul·lat pel "Consejo" per acord del ple del dia 16 de setembre de 1977.

25 - L'assemblea s'havia celebrat per aprovar el pressupost de 1977 i en ella, a més de retenir les quotes, s'establia un ajut als jubilats, desamparats del "Patronato Farmacéutico Nacional" ubicat en el "Consejo General". Amb aquesta decisió, i per primera vegada, els col·legiats barcelonins deixaven de mantenir econòmicament l'estructura encarregada de reprimir-los.

La proposta, realitzada per Ramon Jordi González, fou aprovada per 72 vots a favor, 7 en contra i 3 en blanc. Així es retenien 4.155.480 pessetes.

“Seguridad Social”, es demanava dependre directament de la Conselleria de Sanitat de la Generalitat, tal com assenyalava el punt quart aprovat per l'assemblea: **“manifestem la inutilitat de les estructures centralistes i creiem que la solució està en el retorn a les institucions autonòmiques catalanes, concretament en la Conselleria de Sanitat de la Generalitat de Catalunya, d'acord amb els desigs del poble català”**.

El mes d'agost, el “Consejo” notificava que si el 15 de setembre encara no s'havien pagat les quotes, aquestes serien demanades judicialment. El punt segon de l'assemblea del 12 de setembre de 1977 tractava precisament el tema de la retenció de les quotes del “Consejo General” (26). L'assemblea es ratificava, si bé obria les portes a la possibilitat de pagar donat el cas que el “Consejo” acceptés una representativitat proporcional al nombre de col·legiats, encara que fos interinament, de la mateixa manera que el Govern acceptava la Generalitat provisional.

El dia 15 se celebrava el ple del “Consejo General”. El president de Barcelona, Borrell, no hi va anar per deixar en major llibertat els seus membres. En el punt sisè de l'ordre del dia, informació de secretaria, s'estudiava l'escrit del col·legi de Barcelona, que adjuntava àmplia informació sobre els acords adoptats en les seves assemblees. El col·legi sol·licitava que es publicuessin en el butlletí del “Consejo” els acords presos en l'assemblea del 28 de juny, en la qual es demanava dependre de la Generalitat. La sol·licitud fou desestimada, analitzant-se després el problema plantejat per la retenció de les quotes i la manera de resoldre'l.

En el ple, el president de Múrcia, Antoni Maeso, manifestava que el problema estava relacionat amb la política autonòmica, per la qual cosa una mesura de força presa des de Madrid seria judicada pels col·legiats barcelonins com una imposició centralista contrària a la llibertat i als desigs autonòmics del poble català. Maeso era partidari que se celebrés a Barcelona una assemblea, a la qual hi assistissin membres del “Consejo” i presidents d'altres col·legis, per tal d'informar de la situació i dels acords que el “Consejo”, reglament en mà, es veia obligat a prendre. El president del col·legi de Madrid, Gómez Agüero, opinà que no s'havien de dirigir als col·legiats i que, reglament en mà, s'havia d'obligar a la junta de Barcelona a que circulés pels camins establerts.

El ple va prendre la decisió d'informar a l'assemblea, que s'havia de celebrar la tarda del mateix dia 15, perquè es prenguéssin l'acord de fixar una data per a la via judicial, escollint entre la denúncia immediata o l'espera de 10 dies.

El dia 16, el “Consejo” es posava en contacte amb la junta i manifestava el seu desig de parlar amb el major nombre possible dels seus membres. La reunió es mantenia el dia 28 de setembre, a Madrid. El dia 27, però, es rep a última hora, per correu, un ofici del ple comunicant que en la seva sessió del dia havien declarat nul l'acord de l'assemblea de Barcelona. La junta decideix traslladar-se a

Madrid. En aquesta reunió el "Consejo" ressaltava que existia un projecte de nous reglaments del "Consejo" i dels col·legis en els que ja es contempla una representativitat proporcional al nombre de col·legiats, per la qual cosa Barcelona havia d'estar satisfeta i depositar la seva actitud intransigent de no pagar les quotes. Es preveia que el nou reglament estaria aprovat pel desembre i que mentrestant fora lògic que els col·legis respectessin l'actual reglament en vigor.

Amb l'acord anul·lat pel "Consejo" segons la llei de col·legis professionals, l'expedient passava a la sala corresponent de l'Audiència Nacional.

El desembre de 1977 es produïa el desenllaç del litigi. El dia 15 el president de Barcelona era citat a reconciliació promoguda pel "Consejo General" i, enfront l'amenaça judicial i les seves possibles conseqüències penals, es pagaven les quotes un dia abans de la data de la citació (27). Així quedaven anul·lades les decisions assembleàries, s'evidenciaven les ambigüitats de la junta i la dificultat de democratitzar unes estructures com les col·legials que manquen de tota capacitat d'autonomia i d'autogestió i són simples delegacions de l'administració, absolutament reglamentades i controlades per l'aparell estatal.

En l'assemblea celebrada el 21 de desembre, la junta comunicava als seus col·legiats aquella decisió presa i, enfront les crítiques, preguntava als assistents si desitjaven considerar la possibilitat de dimissió de la junta, la qual cosa fou rebutjada (28).

Ies Jornades Farmacèutiques

Un altre intent de moure l'interès per modificar l'estament farmacèutic català s'inicià a Barcelona, culminant en la celebració de les "Ies Jornades Farmacèutiques" a Terrassa els dies 7 i 8 d'octubre de 1978. Aquestes jornades no tingueren massa ressonància. Les conduïren un reduït nombre de farmacèutics, i es tractaren temes com oficina de farmàcia, organització dels professionals, formació post-universitària, farmàcia hospitalària, previsió social, actualització del llenguatge farmacèutic, etc.

L'escassa audiència que tingueren aquestes Jornades sembla ser que fou a causa que alguns elements actius dels organitzadors -pocs- eren simpatitzants del P.S.C. i algun militant era del P.S.U.C., que Espasa, comunista, era conseller de Sanitat, i en tercer lloc que la ideologia política o no política, tenint en compte la importància de la qüestió, va ser, segons farmacèutics que s'hi haurien pogut interessar, poc explícita.

Aquest fet no ha d'estranyar-nos. Les inquietuds apuntaven cap a un intent acceptable de renovació de la farmàcia, però el regust de la ideologia dels dos o

27 - En una assemblea, el president plantejà l'amenaça rebuda d'empresonament del comptador de la junta, Jaume Calvó. Enfront d'aquesta amenaça, l'autor de la proposta del bloqueig la retirà per tal d'evitar una víctima més que un màrtir.

Cal dir, però, que en l'assemblea d'aprovació de pressupostos de l'any 1976 s'havia intentat que prosperés el bloqueig, però, veient venir el cop, un membre de junta, Joan Durán, esbotzà el propòsit, propòsit que s'assolí l'any següent, amb la mateixa junta.

28 - Vegeu: Esteve J., La farmacia española frente al cambio político. (Barcelona, 1978) 102 pp.; 61-63.

tres farmacèutics simpatitzants o afiliats al P.S.U.C. i P.S.C. motivà, d'una banda, la separació de bastants farmacèutics del moment i, d'altra banda, es va tenir molt en compte que si bé elements joves actius també mogueren l'opinió, cap d'ells va moure un dit per intentar trencar definitivament els lligams del col·legi barceloní amb el "Consejo General". Ni ells, ni els del P.S.U.C., ni els del P.S.C., ni els neutres (29).

Per la seva banda, els farmacèutics addictes a Convergència -en gran nombre- es mogueren per altres camins més pròxims a la Generalitat, marginats voluntàriament del col·legi. Ja s'havia entrat en el canvi. Tot plegat ja era diferent. En el col·legi ja no es feia política reivindicativa de principis col·legials. Ja es notava l'interès d'assolir llocs polítics o pròxims als polítics per fer canviar de trajectòria la farmàcia. L'element bàsic, el criteri del professional, ja no era necessari tenir-lo en compte. La lluita ja era clarament política. Una carrera d'obstacles començava. Havia arribat l'hora, també en el petit món de la farmàcia catalana, del canvi de camises.

Cal dir que en aquest període no existiren farmacèutics amb la suficient empena per continuar el que l'any 1958 havien iniciat uns altres farmacèutics (30). Jugaren el seu paper important els interessos particulars, el cansanci de molts que tenien un valor positiu, els anys transcorreguts, el conservadorisme, la por i els interessos creats, quedant tot com un testimoni i res més.

786
XXXIV

Tan sols el paper jugat per Francesc Borrell, president de la junta durant el període 29.10.1975/12.1.1982 és comparable al que jugà, pel seu tarannà democràtic, Pere Vintrolà, havent de tenir en compte, però, els defectes i qualitats dels membres d'ambdues juntes de govern.

La junta presidida per Borrell no trobà el caliu que es mereixia. Tal vegada aquest caliu no es va assolir perquè entre alguns membres d'aquesta junta no va existir -inexplicablement- una idea clara de com s'havia de portar la lluita a nivell polític per intentar assolir els canvis professionals que pretenien.

La intervenció i la influència -poca- d'alguns membres de la comissió de relacions públiques va ser quelcom de negatiu, la qual cosa va ser aprofitada pel conjunt de fidels al "Consejo General". Risiblement, els "grans renovadors" i "supercentífics" poc temps després se n'anaven a casa seva, uns per neurosi, altres per comoditat i altres a refregar-se amb els autors d'"el cambio".

Epíleg

Després de les Ies Jornades Farmacèutiques, l'estament farmacèutic català apuntava una altra davallada. Les últimes restes de l'oposició havien envellit, el

29 - La ponència dedicada al que podia ser una modificació dels col·legis de farmacèutics catalans per trencar l'estructura del "Consejo General" tan sols fou confeccionada per un sol ponent, impresa a part, i la seva tramesa als col·legiats es retardà i fou ignorada en el fullletó que recollia totes les altres conclusions de les Jornades.

(vegeu: Ies Jornades Farmacèutiques. Conclusiones. 8 pp. s/f).

30 - Josep M. Pons, Jaume Fàbrega i Ramon Jordi.

“Consejo” s’havia afermat de nou a causa de les polítiques que sobre la farmàcia mantenien els qui, a l’esquerra, en els anys 80 sostenien sobre la farmàcia uns criteris similars als mantinguts els anys 30, però menys intel·ligents i més interessats. Els nous farmacèutics, sortits d’una facultat en alguns aspectes desconcertada, tan sols es preocupaven de guanyar punts, via curssets de reciclatge, per al dia que trobessin feina i s’inhibien de tota activitat col·lectiva. Després, els socialistes en el poder, amb una visió totalitària de la farmàcia, s’haurien d’enfrontar amb un “Consejo” reforçat per ells mateixos. Però, tal i com es va dir un dia a Barcelona, aquest no era un interlocutor vàlid per als temps que corrien. La manca de visió i les faccions existents tornaren a facilitar que la llibertat farmacèutica per la qual durant 25 anys lluitaren molts farmacèutics, catalans i no catalans, es tornés a sentir de nou ofegada.

També cal puntualitzar, però, que el que succeí en l’estament farmacèutic barceloní va ser una petita mostra dels negocis estranys que es produïren en el país (31) i que, si més no, resultà útil per trencar la consciència passiva política i professional dels farmacèutics barcelonins, sobre tot dels elements joves, i d’altres no tan joves, descontents aquests d’una situació que en el fons reflectia la disconformitat en molts plantejaments, especialment pel que fa referència a les relacions farmacèutiques-Assegurança Obligatòria de Malaltia. El fet d’haver-se volatilitzat 40 milions de pessetes dels farmacèutics barcelonins de tota la província, va provocar la indignació d’un apreciable i significatiu nombre de farmacèutics tot al llarg d’uns quants anys, sense voler dir, però, que fossin aquests uns opositors polítics al sistema imperant en el país amb una activitat comparable a l’oposició registrada en altres estaments socials. Altres, autèntics opositors, especialment catalanistes, es significaren poc, fent-ho únicament en aquells casos que s’havien de decidir sota votació secreta. Una molt petita minoria va constituir durant uns anys un autèntic focus d’oposició tossuda però no decidida a ocupar càrrecs directius, perquè estaven convençuts de les nul·les possibilitats d’actuació positiva. De fet, els capdavaners d’aquests últims seguiren, molt calculadament i conscient, una actitud d’oposició oberta, posant en evidència la manca de democràcia, fins l’extrem que podríem qualificar la seva actitud com a testimonial, activa, dura i lluny de tot compromís.

L’actitud presa pels col·legiats més actius, actitud que es procurà que fes ressò en la premsa política i professional del país, va ser constantment boicotejada pels col·legis de farmacèutics de la resta d’Espanya. Per tant, podem repetir una afirmació contundent: el Col·legi de Farmacèutics de Barcelona va ser el primer col·legi professional de tot l’Estat espanyol i de totes les altres professions que, a cara descoberta, lluità per la seva autèntica democratització, aprofitant els fets succeïts l’any 1958.

31 - Seguirien, anys després, Matesa, Rumasa...

(vegeu: Ynfante, J., *La prodigiosa aventura del Opus Dei*. (París, 1970) 425 pp.+ LXXII pp. i del mateix autor: *Los negocios ejemplares*. (Toulouse, 1975) 189 pp.).

Certament, enfront d'aquests hi havia tot el "Consejo General" recolzat pels més de 40 col·legis de farmacèutics d'Espanya.

D'altra banda, les autoritats civils, assabentades del que succeïa, poc cas en feien. Tampoc, però, apretaven massa fort les clavilles, tal vegada perquè sabien que, malgrat el procés judicial seguit, no vindria una acció forta, atès les persones que directament o indirecta estaven embolicades en l'afer i que, no sent farmacèutics, podien parar tots els cops impunement.

En unes circumstàncies normals, l'afer del col·legi s'hauria esbrinat i ventilat, però si no es pot afirmar que el "Consejo General" hi estava embolicat, si es pot afirmar que la indisciplina que comportà a Barcelona el fet de voler saber qui eren els autors, instigadors o beneficiats del desfalc no podia ser admesa políticament pel "Consejo", la qual cosa aconseguí que els enfrontaments a Barcelona fossin constants, tant de paraula com per escrit, contra el que significava el "Consejo" com a mostra del sistema polític.

Però encara cal dir algunes coses més.

Els farmacèutics barcelonins, igual que els altres ciutadans, estaven sotmesos al malestar general del país i també respiraven l'ambient de la dècada dels anys seixanta, però els qui es mobilitzaren seriosament i intensa dins l'àmbit col·legial eren conscients que, dins de les seves possibilitats, quelcom s'havia de fer.

Cap d'ells tenia les espatlles protegides, cap d'ells tenia una família que en pogués respondre i protegir-los en cas d'embolicar-se en algun dels moviments polítics democràtics que existien i cap d'ells tenia aspiracions polítiques de cara a un futur, però tenien com a idea comuna l'instint viu de sentir una repugnància vital enfront la injustícia, l'arbitrarietat i la violència física i moral.

Tots tenien encara molt clar el record de les pallisses dels elements del S.E.U. als estudiants, els cops de porra de la policia, dels concubinatges amb els nazis. De la guerra civil en tenien un record llunyà, tot i que no havien oblidat que els uns i els altres actuaren amb violència i tenien les mans brutes de sang.

Recordaven la repressió contra els universitaris que organitzaren la I^a Assemblea Lliure d'Estudiants, les sancions acadèmiques. Coneixien les ximpleries de Lluís de Galinsoga, i altres actituds que s'enfrontaven contra la dictadura i la corrupció (32). Sabien dels moviments catòlics catalans, de la repressió contra el país, etc. però cap dels iniciadors del moviment de 1958 estava afiliat ni vinculat a cap dels moviments existents, si més no que nosaltres coneguem, tal vegada perquè s'estimaven massa la seva pròpia llibertat i encara creien en la utopia de l'home sincer i desinteressat.

Visqueren, durant aquella dècada tan interessant, les corrents obertes de Joan XXIII, no com a cap de l'Església sinó com a ser humà conscient dels valors dignes i inalienables, submergits dins les quals podien seguir l'evolució dels homes i del pensament que s'obria pas (33). Sabien també que no podien tenir

32 - Vegeu a títol d'esquema aprofitable: Ramírez, L., Nuestros primeros veinticinco años. (Mayenne, 1964) 293 pp.

33 - Vegeu a títol informatiu: Díaz, E., Pensamiento español, 1939-1973. (Madrid, 1975) 324 pp.

cap ajuda, precisament pel seu aïllament de totes aquestes corrents que anaven erosionant la dictadura, però també tenien molt clar que qualsevol aproximació o intent de canviar l'estructura farmacèutica dictatorial del "Consejo" mai es podria assolir des de dins, gran error en el que caigueren els qui tiraren endavant, amb la "protecció" del "Consejo", l'Assemblea de Lloret, malgrat estar alguns d'ells en contacte amb moviments catalans antifranquistes (34).

Per aquests motius, els qui podem considerar els "purs" del moviment -tampoc estigueren lliures d'errors- mai volgueren formar part de cap junta de govern mentre va existir el règim franquista, actitud que els proporcionà les més crues crítiques, que preferiren, però, a la de ser denominats "col·laboracionistes" d'un sistema injust, podrit i violent, inclús a nivell professional.

També per aquests motius sempre es mirarà amb suspicàcia els qui s'enfilaren en un escambell de superioritat, d'èlite suprema professional, i que, malgrat no sentir-se addictes al sistema polític, mai donaren de sí el que podien donar com van fer-ho els qui, poguent donar menys, ho donaren amb l'intent de trencar la monotonia del fàstic i per deixar un testimoni de rebel·lió dins d'un col·legi regit per les normes que un desgraciat 18 de juliol establiren a sang i a foc.

Foren els pocs iniciadors, i no altres, els qui tingueren el privilegi de recollir el sentiment generalitzat dels qui, dia a dia, seguint la línia dels seus pares, suaren amb llàgrimes i sang la postguerra sense beneficis de cap mena, havien de treballar moltes hores diàries per tal de tirar la família endavant, i pels qui cada fet significava un sobresalt. Ens referim a l'autèntic país que, també ramificant-se dins la farmàcia barcelonina, fou i continua sent "la farmàcia del silenci". La farmàcia dels qui treballen per pagar i per viure per seguir mantenint la munió que sobre les seves espatlles en suporta, per cada home de bona voluntat, cinquanta -tal vegada aquesta minsa proporció s'ho val?- mancats d'escrúpols, d'ètica i de vergonya.

Però... direm que la història es repeteix i així veiem com el 12 de febrer de 1985 en l'àmbit farmacèutic es constituirà el Consell de Col·legis de Farmacèutics de Catalunya (35). Però, també cal dir que les arrels d'aquest Consell no s'havien nodrit en un substrat democràtic. Quins seran els resultats a llarg termini?

Deixem-ho per a altres historiadors que vulguin acceptar el compromís d'estudiar l'últim quart del segle XX, quan davant la impassibilitat col·lectiva, els

34 - Galf, R., Recalada. Història dels anys cinquanta (1948-1962). (Barcelona, 1984) 390 pp.; 40.

35 - "Reunits els presidents dels Col·legis de Barcelona, Girona, Lleida i Tarragona, vàrem acordar constituir-nos en Comissió Gestora del propi Consell amb uns estatuts que aprovarem per unanimitat en aquest acte i que s'han tramés a la Generalitat de Catalunya per a la seva aprovació o esmena, si s'escau.

"Els companys que formem la Comissió Gestora som: President: Josep M^a Gras Isern, Barcelona. Secretari: Joan Gratacós Agulló, Girona. Tresorer: Pere Seró Perí, Tarragona. Vocal: Pau Sabaté Muro, Lleida.

"És palesa l'emoció i joia amb la qual us comuniquem aquesta nova, que representa, a més del compliment de la Llei de Col·legis Professionals del Parlament de Catalunya, la continuació com a segon període, del que fou Col·legi de Farmacèutics de Catalunya que existí del 1933 al 1939".

(vegeu: Circular Consell de Col·legis Farmacèutics de Catalunya. Comissió Gestora. 13.2.1985).

col·legis han anat perdent prerrogatives, evolucionant cap a uns estranys organismes que no són res més que la negació d'un esperit que davant les administracions justificava la seva existència.

La transferència de la sanitat pel govern central a la comunitat autònoma catalana es va trobar amb aquella manca d'esperit que tant van fer lluir, amb més o menys encerts, amb més o menys victòries, amb més o menys derrotes, els apotecaris i farmacèutics des del segle XV fins molt després de finalitzada la guerra civil de 1936. L'aprovació de la "Ley de regulación de servicios de oficinas de farmacia" de l'any 1997 és prou explícita. Ni una sola vegada menciona els col·legis de farmacèutics. I és més. La força que havia tingut el "Consejo General de Colegios Oficiales de Farmacéuticos de España", també degut a les transferències a la Generalitat de Catalunya de la sanitat, queda fortament disminuïda.

La submissió a les administracions, les conveniències polítiques, el conformisme i la por, dibuixen prou clar quin pot ser el futur dels col·legis de farmacèutics.

ANNEXOS

Annex I

Resumint de l'original, les clàusules del pacte eren les següents:

- 1 - Ferrer deixava la seva apotecaria a Tiana amb tot l'utilatge existent.
- 2 - Tot el material seria peritat per dos apotecaris i dos fusters, escollits per cadascun dels contractants.
- 3 - Pere Tiana havia de pagar a Antoni Ferrer les dues terceres parts del valor estimat pels perits.
- 4 - La primera part d'aquest import -100 £- havia de ser pagat al comptat. La resta, una meitat durant tot el primer any i l'altra meitat durant el segon.
- 5 - Tiana havia de nomenar un fiador.
- 6 - Si Ferrer ho desitjava, tres dies després de transcorreguts els dos anys i mig podia recuperar l'apotecaria, pagant a Tiana 100 £ al comptat i en el termini d'un any la resta del que, fins aleshores, hagués pagat Tiana.
- 7 - Si Ferrer recuperava l'apotecaria no podia associar-se amb ningú fins transcorreguts tres anys a partir del dia de la recuperació.
- 8 - Si Ferrer moria, els seus hereus podien fer el que volguessin amb l'apotecaria sense esperar els tres anys.
- 9 - Si, recuperada per Ferrer l'apotecaria, s'hi haguessin fet millores, previ peritatge, Ferrer hauria de pagar a Tiana la meitat del seu cost dintre del mateix any.
- 10 - Si Ferrer no volia recuperar l'apotecaria, Tiana havia de pagar-li, transcorreguts els dos anys i mig, i en el termini d'un any, la tercera part del valor de l'apotecaria més la meitat del valor de les millores realitzades.
- 11 - Si durant els dos anys i mig que durava el contracte Tiana es casava, Ferrer estava obligat a dir-li si volia, o no, recuperar l'apotecaria.
- 12 - Si Ferrer volia continuar, havia de complir tot el contractat, fins el terme dels dos anys i mig.
- 13 - Si Ferrer no la volia continuar, la societat firmada per ambdós es donaria per acabada, complint Tiana tot l'acordat en el contracte.
- 14 - Si Tiana no volia continuar l'apotecaria o no pogués ingressar en el Col·legi d'Apotecaris de Barcelona, després dels dos anys i mig contractats l'apotecaria es vendria i el benefici seria repartit a parts iguals.
- 15 - Si l'apotecaria la continuava Ferrer, aquest havia de pagar a Tiana el contractat.
- 16 - En cas que morís Tiana, si Ferrer volia recuperar l'apotecaria havia de pagar als hereus de Tiana 100 £ al comptat i la resta en dos anys.
- 17 - Si Ferrer no volia l'apotecaria, aquesta seria venuda i repartit el seu valor segons el contracte.
- 18 - Tiana estava obligat a residir a l'apotecaria com si fos la seva pròpia casa, utillant-la amb tot el necessari.
- 19 - Els pagaments havien de fer-se del calaix i del sou d'ambdós, a parts iguals.
- 20 - Els sous s'establien igual per ambdós i calculats per trimestres o com Ferrer i Tiana acordessin.
- 21 - Tiana estava obligat a portar un quadern per a despeses, un receptari per anotar-hi totes les receptes i un llibre major per anotar-hi tots els comptes.
- 22 - Si Tiana volgués tenir un criat, aquest havia de córrer pel seu compte.
- 23 - Si el treball de l'apotecaria no podia fer-se amb l'ajut d'aquest criat, els sous necessaris aniria a càrrec de Ferrer i de Tiana a parts iguals.
- 24 - Ferrer li llogava a Tiana una habitació, un petit estudi amb una finestra i una cuina també amb finestra que donava al carrer de "las filateras", amb un lloguer de 7 £ i mitja, a pagar en dos semestres.
- 25 - Si Ferrer volia, podia tapiar la porta i la finestra que donaven al pati de la casa, el

portal pel qual s'entrava de la tenda al pati i la finestra de l'estudi.

26 - Els diners serien guardats en una caixa amb dos claus, distintes i necessàries per obrir-la, i només en tindrien una cadascun.

27 - Dels diners d'aquesta caixa s'havien de pagar els materials adquirits al comptat o a crèdit per a l'apotecaria, obligant-se Tiana a pagar-ne la meitat.

28 - Tiana era qui havia de fer les diligències per cobrar els comptes.

29 - Els comptes pendents després dels dos anys i mig del contracte, havien de ser donats a un procurador, pagat per Tiana i per Ferrer. Les pèrdues per comptes irrecuperables anirien a càrrec d'ambdós, així com els utilitatges trencats i els materials compostos fets malbé.

30 - Tant els familiars de Ferrer com els de Tiana que no tinguessin cap sou podien obtenir gratuïtament els medicaments.

31 - Tiana no podia comprar res per l'apotecaria sense consentiment de Ferrer.

32 - L'apotecaria havia de continuar amb el nom i cognom de Ferrer.

33 - Ferrer podia disposar dels criats de l'apotecaria com si aquesta fos de la seva propietat, podent romandre-hi tot el temps que volgués.

34 - En cas de discòrdies entre Ferrer i Tiana, dos persones escollides, una per cada part, haurien de determinar un acord. Si això no fos possible, s'hauria d'escollir una tercera persona, decidint-se la qüestió per majoria.

35 - Havien d'existir dos claus de la porta per entrar a casa de Ferrer a l'apotecaria: una perquè pogués entrar Tiana a la cuina de l'apotecaria i l'altra perquè Ferrer pogués obrir i tancar la porta que donava al carrer de "las filateras". (El carrer dels Filaters començava en el carrer de la Bòria i acabava a la plaça de l'Oli. Hi vivien moltes dones dedicades a la confecció de xarxes per pescar, que en català antic se'n deien "filats". El carrer va desaparèixer per la reforma urbana de la ciutat i va tenir altres noms: Catllar, Voltes de Soler i Pere Roquer).

Van ser testimonis d'aquest contracte Joan Vinyals, botiguer de robes, i Francesc Bonet, apotecari.

Annex II

"En lo primer Capítol es concordat que los honorables Consellers aleguesquen la setmana ans de Quasimodo tres prohombres co es 1 mercader que sie habil en coneixer drogues e altres coses pertanyents al art dels apotecaris, 1 físic habil e sufficient e 1 apotecari els quals tres prohombres haïen lo carrech que segueix:

"Primerament que los desus dits tres prohombres de tres en tres mesos haïen carrech de regoneixer e encercar si los exerops e altres madasinas e materials així simples com compostos que sien en las cases dels speciers son bons per metreis en las dites madasinas e si no son, aquelles dolentes los dits prohombres haïen carrech de present de fer lançar aquelles en lloch on no puxa servir sots certa pena imposada al especier qui tals materials tindrà.

"Lo terç e quart capítols donats per los dits spacers está be, habilitant que los apotecaris puguen metre botiga encara q. sia stranger altés emperó sia examinat en Barcelona e haigi practicat per X anys de que conesels autenticament.

"En lo quint capítol fa adobar que las medicinas contingudas en la dit capítol nos p. puguen usar ni vendre tro atant sien realment e de fet regonegudes per los dits tres prohombres qui aqueells hayen vist reconegudes e provades sots dita pena a aquell qui les vendrà.

"Lo VI capítol seguons parer de tots no sia be ans fa be a veura.

"Lo VII capítol sta be empero que allá hon diu priors posen los tres prohombres.

"Lo VIII no sia admés com sia enclós en lo VII.

“Item que los apotecaris hayen a denunciar tots los materials que tinguen en casa mit-gensant als dits tres prohomens sots pena de 50 lliuras Barc.

“Que ningun apotecari faent medisinas no gos usar de ofici de cerer ni altre qui us de ofici de cerer no gos usar de apotecaris enmedicinas y sots la dita pena.

“Que tot apotecari faent medisinas haye de esser examinat per los dits tres prohomens presents los honorables Consellers encara que haya stat practicant X anys en Barcelona.

“Que ningun especier usant de medicina nogos fer alguna medicina si donc la recepte no hi es dada en pla”.

Annex III

La primitiva capella origen del Convent de les dones penedides pot situar-se, segons Vallescà, en l'antiquíssim carrer barceloní de Borradonà, carrer que successivament va rebre els noms de les Ermites, de la Murtra, de les Penedides o Arrepentides i, finalment, des del 1365, de les Magdalenes.

El carrer de les Magdalenes anava des del carrer de Ripoll fins a la Riera de Sant Joan, formant angle recte. Amb la reforma, el primer tros de carrer s'allargà en línia recta fins el carrer Comtal.

Aquesta primera capella estava en un hort proper a l'antic Torrent de Merdançar, conegut també com a Riera de Sant Joan. Aquest Torrent de Merdançar era el torrent pel qual baixaven les aigües de les veïnes muntanyes, lloc que, més tard, a Gràcia, es denominà Torrent de l'Olla o de Llepa-Olles. En principi seguia en línia recta cap el mar per passar pel lloc conegut com a Torrent de Jonqueres i la Riera de Sant Joan, carrer de l'Oli i de Mirallers. Desviat el torrent, fou conduït pels actuals carrers de Boquer i Assahonadors per desembocar en el de Rec Comtal.

A començament del segle XIII, el torrent de Merdançar es convertí en claveguera des de la Riera de Sant Joan fins a la plaça de la Llana, claveguera que després continuà fins el carrer de Boquer, cap a la capella de Marcús, fins el carrer Montcada que conduïa al Born.

Segons Carreras Candi, el Consell de Cent fomentà aquesta institució contribuint l'any 1365 a l'erecció d'un convent que, acabat el 1372, era sotmès a les regles agustinianes. Més tard s'unirien a aquest convent altres monges de Terrassa, del lloc de Puig-Barral. El Pare Sant confirmava el 1535 tot el realitzat. Segons cita el mateix autor, l'església, petita i amb voltes ogivals, no es distingia pas per la seva bellesa.

Després de la secularització, quan el govern espanyol restablí relacions amb la Santa Seu Apostòlica i per la llei del 3 d'abril de 1845 retornà bens al clero, el 1846 les Magdalenes s'hi reinstal·laren junt amb altres monges d'altres ordres. El mes de maig de 1867 inauguraven una nova casa entre les carreteres de Sarrià i de Sants.

Els fets polítics de setembre de 1868 canviaren la corrent en produir-se noves persecucions religioses. El mes d'octubre, la Junta Revolucionària junt amb la Diputació Provincial convertiren el convent en caserna dels “voluntaris de la llibertat”, popularment coneguts com a “cipaios de Tarragona”, nom del coronel que els manava.

Aquest convent va tenir poc increment i el 1877 passava a instal·lar-se en un nou edifici, Mallorca xamfrà Muntaner.

Annex IV

“Molt magnífichs e de gran prudensia senyors los consols e administradors della’art de apothecaria de la psent ciutat e collegi de aquella considerans que en lo examen fahedor dels qui cascan dia venen subir aquell son ordenats duas cosas que alparer lur porte nociment e perjudici a per consaguet deuen essen abilitades e en millor comutades la pmera es que tots los jovens qui veni volen al dit examen pus han praticat vuit anys amb apotecaris part en Barcelona e part fora de aquella se poden presentar al dit examen, l’altre que dels dits vuit anys poden estar fora la dita ciutat per III anys las cuals dues cosas ocularment es vist deure esser altrament ordenades per quant de algun temps ensá se ha fet gran abus per causa de aquells tant per la edat quant encara per la no deguda e complida practica en la dita art e aixi mateix que multitut gran porta confusió en tant que par necessari als dits Consols e Collegi lo nombre dels que per avant s’hauran de examinar deure esser restret a dos casqui any e no mes no comprenent en lo dit nombre tants fills d’apotecaris quans ne concorreran e ixi mateix perque los dits jovens qui practican dita art tenen facultad de practicar aquella fora ciutat per temps de tres anys dels dits vuit e proseguint la practica fora de assi se han desviat de la nostra e sagnir aquella la qual es altra e diversa de aquesta i en lo temps que deuen esser mes provectes se hixen de assi e van fora perdent lo que han adquirit en tant que les dites cosas porten als dits jovens e a la ciutat o habitants de aquella perjudici e dampnatge per so los dits Consols e collegi a vostres magnificencias serveren suplicar los plasia ordinar que d’aqui en endevant lo nombre d’ella qui s’haurá de present al dit examen sia stret que no pugua exercir de dos e aquells hagen al menys de tenir vint y dos anys adverant aquells amb mirament e hagen haber practicat dins la present ciutat ab apotecaris un o molts almenys per temps de vuit anys ultra los cuals dos tants fills d’apotecari de aquesta ciutat cuans no occorran puguen subir a dit examen e proveir que los qui’s voldrán presentar ultra lo dit nombre acceptat fills de apotecaris ni los consols ni altres de dit collegi qui are son ni per avant en contrari de dites cosas ne hagen algun poder ans ne sien privats e inhibits sots pena gran imposadora e que servir asso se strenguen los consols e altres tots del dit collegi ab jurament.”

Annex V

“La magnificencia y gran providencia de vosaltres monseñors de consellers de la Insigna Ciutat de Barcelona recorrent lo collegi d’apotecaris de la dita Ciutat y collegiats de aquells amb gran clamor exposen que com en lo passat per benefici, honor y reputació de la dita ciutat y poblans en aquella ydel dit collegi y collegiats fos feta amb dignes y rahanables motius ycauses una ordinació continent en efecta que algu o alguns no es poguessen presentar per subir lo examen de la dita art sense que primer no aguessin stat amb apotecari o apotecaris de la dita ciutat menjant llur pa e practicant la dita art al menys per vuit anys continuos lo cual temps encara per los doctes es agut e mirat per scás agut sguart als grans molts y profundes secrets de la dita art. Empero a noticia lur es previngut que les savieses vostres avien sospes la dita ordinació a efecte que un anglés qui no ha practicat quatre anys o poc mes puxe esser examinat a la qual suspensió ha donat motiu una veu afirmant que tots los apotecaris de la dita ciutat eren contents que lo dit jove se examinás lo que es parlant ab aquella honor e reverencia ques pertany de vostres magnificencias contra tota veritat ne algun fonc tant indiscret si donchs no empes de una sege voluntad e passió que donas loch que una ordinació tant santa e rahanada e tan util y profitosa a la cosa publica com es la ordinació sobre dita fos sospesa hoalgunament derogada principalment per hun home tant jove esens cárrechs y notoriament del tot ignorant la dita art e secrets de aquella e com al dits apotecaris vingues be lo que no fa ans los mes en nombre y encara gran part dels pus reputats del dit collegi y contra-

dien hi ho mal dien tocan a y pertanya a les magnificències vostres moderar no y no permetre que en vostre temps se rompessen, sospensessen ho algunament derogassen ordinacions tant santes, justes e rahonades fetes per vostres antichs pasats y aprovades per los següents com la pupilla del ull confirmades a honor de la dita ciutat i col·legi i a be del public com de singulars regidors de comú se pertany per lo dit col·legi i col·legiats humilment demanen pla-sia a les savieses vostres la dita suspensió feta sens causa rahonable amb motius dnyants do veritat per tant ab tota reverencia revocar ajustar consel si mester sera i redui a la dita ordi-nació a tota integritat com es cosa juste en vostres providències condessents e en altre mane-ra seria forsat recorrer e remeys oportuns per que lo dit col·legi no prengue tant gran dany, o interesser.”

Annex VI

“SIA NOTORI, COM CONVOCATS los Honòrs Consuls, y altres Col·legiats avall nomenats tots del Honorable Col·legi de Apotecaris de la present Ciutat en las casas de la pro-pria habitació de Pere Coll Consul primr del mateix Col·legi situadas en lo Carrer dels Escudellers de esta Ciutat ab acistencia de Joseph Ferrèr Alguasil de la Real Audiencia del present Principat, en la qual Convocacio entrevingueren los següents.

Consuls: Pere Coll

Franco Morer

Votants de Privilegi de la Borsa de Vells

Jaume Morer Joseph Rabassa

Votants adjunts de esta Borsa

Ramon Troch Joseph Ferrer

Votants de Privilegi de la Borsa de Jovens

Joan Ametller Joseph Rafer

Votants adjunts de esta Borsa

Joseph Ignasi Ferrera Joseph Ignasi Mollar

Redreçador

Sindich

Franco. Pau, y Claret

Mariano Rodriguez

Clavari

Dr. Joseph Mollar

Joan Traveria

“Los quals Congregats inseguint en asso las ordinacions del mateix Col·legi, y lo thenor dels Rls. Privilegis á ell concedit; per quant Caetano Marrogat y Miret Practicant de Apotecari fill legitim, y natural de Joseph Marrogat y Damià Adroguer de la Vila de Vilafranca del Panadès Bisbat de Barña y de Gertrudis Marrugat, y Miret conjuges: es estat presentat per Franco. Sala Apotecari Col·legiat de dit Col·legi als mateixos Consuls, y Col·legi á effecte de pujar al Examen de la Art de Apotecari en lo modo acostuman examinarse los demes, que volen agregarse al Col·legi, y haja satisfet á tot lo que disposan los expressats pri- vilegis y Ordenansas de aquell axi en orde al temps de sa Practica, Prova de llinatge, sa filia- sio Vida, y Costums, com al demes que han de cumplir los que desitjan examinarse en la refe- rida Art Y respecte que lo sobrenomenat Caetano Marrugat, y Miret es estat examinat per lo examinadors de estatut, y demes Col·legiats baix firmats, y per est efecte elegits per los refe- rits Consuls, y en presencia de esta en lo modo acostumat, y en los citats Reals Privilegis, y Ordenansas descrit, Y finit dit examen havent prestat los mencionats examinadors en ma del referit Franco. Morèr Consul segon lo jurament de donar son Vot sens passio ni malicia, y

havent axí mateix los referits examinadors determinat associarse pera votar ab ells un dels dos Consuls, dels que per sort ha quedat extret lo dit Franco. Morer; Lo qual sortejat ha tambe prestat dit Jurament en ma del expressat son Companý, Votant per escrutini dits nou Vocals han aprobàt al nomenat Caetano Marrugat, y Miret per benemerit, y molt condigne sens discrepancia de Vot algun y per consequent per habil idoneo, y Docte en la expressada Art de Apotecari. Y per so usant de la facultat als nomenats Consuls, y personas elegidas conferida ab los incinuats Real Privilegis, y Ordenansas de sa libera voluntat Crean, y elegeixen al expressat Caetano Marrugat, y Miret en Apotecari Collegiat de esta Ciutat Concedintli llicencia de obrir, y tenir Botiga, o Operatori de Apotecari publicament dins esta Ciutat, y en qualsevols Llocs, y Districte de ella, y son Corregiment. De compondr qualsevols Medicinas, y de gosar, y usar de la prerrogativas que los Apotecaris Collegiats de esta Ciutat agregats a dit Collegi poden fer gaudir, y usár. Y lo sobre referit Caetano Marrugat y Miret en virtut del Jurament que presta en ma, y Collegi de Apotecaris presents, y a sos Successors; no sols que observara los Reals Privilegis Concessions estatuts Ordenansas Consuetuts, y resolucions del mencionat Collegi, conforme axí ho te Promes a aquells ab altre acte rebut en poder del Notari avallescrit als Vint dels corrents Mes, y any, sino tambe tot lo demes, que ab lo citat acte queda estipulat, y lo que ab ell dit caetano Marrugat se obligà. Per compliment del que ne obliga tots sos bens mobles, e immobles presents, y veniders drets, y accions. Renunciant a qualsevol lleý, y dret que favorirlo pogues, y a la que prohibeix la renuncia general sens precehir o subseguirse la especial. Y lo nomenat Franco. Sala Promet, y se obliga a lo mateix que en lo sobre citat acte per sa part esta contingut. En testimoni del que firman esta escriptura, de la qual se ha de haver raho en lo Offici de hipotecas de esta Ciutat dins sis dias proxims que altramt. no fara faé per los effectes explicats en la Real Pragmatica Sancio) en Barcelona als Vint y dos dias del Mes de Febrèr del any del Naixement del Sr. de mil set cents setanta y sinch; essent presents per testimonis Miguel Coll, y Alemaný Practicant de Apotecari, y Joseph Franco. Mas, y Vidal Escrivent en Barña. habitants.

Pedro Coll Consul = Franco. Morer consul = Ramon Troch y Fogueres. Jaime Morèr = Josef Ferrera = Dr. Joseph Mollàr = Joseph Rabassa = Joan Ameller = Jph. Rafèr y Buhigas = Joseph Ignasi Ferrera = Joseph Ignasi Mollar, y Sala = Franco. Pau, y Claret = Mariano Rodriguez = Joan Traveria = Franco. Sala = Cayetano Marrugat y Miret.”

Vegeu: A.H.P.B., Not. Joseph Vilamala i Cassani. Man.1775 (11); f.131.

Annex VII

“EN LA CIUTAT DE BARCELONA als vint, y quatre dias del Mes de Mars del any del Naxement del Señor de mil set cents setanta, y sinch, Pere Coll, Franco. Morèr consuls actuals del Collegi de Apothecaris de esta Ciutat, y Franco. Sala Collegiat de aquell, per indisposició del Dor. Joseph Mollàr Clavari del mateix Collegi, ab intervencio de mi Joseph Vilamala, y Casany Notari publich de Barcelona, y Escrivà del Negocis del repetit Collegi, avall escrit, inseguint la Consuetut per dit Collegi fins vu_ observada acerca la Visita dels Practicants lo Apothecari, que se encontrant mentjant, bevènt, dormint, y fent continua residencia en las Casas de sos Mestres, practicarlo en las Botigas dels Apothecaris Collegiats de esta Ciutat, y pera habilitar los Pesos de ditas Botigas de Collegiats, y de las Viudas de estas: Han passat dita Visita per lo any mil set cents setanta, y quatre, ab la qual han encontrat los Practicants següents.

En la Botiga de Franco Sala

No se ha encontrat Practicant algún.

En la Botiga de Franco. Pau, y Claret

Franco. Abàt
Joseph Compta, y Bonèils } han continuat

En la Botiga de Josèph Ferrera

Joàn Carreras natural de la Vila de Olesa de Montserrat, fill Legítim y natural de Josèph Carreras Apotehari de dita Vila, y de Josepha Carreras, y Montaner Conjuges defunts, comensà à practicar en esta Botiga als vuyt de Noembre de dit any mil set cents setanta, y quatre.

En la Botiga de Joàn Gorgui

Franco. Soler y Tort ha continuat
Anton Cervera }
Ramon Gorgui } han continuat

En la Botiga de Pere Fausto Tagèl

Joaquim Pons, ha continuat

Tomàs Gallissà natural del Lloch de Montbrìo, Camp, y Archibisbat de Tarragona, fill legítim, y natural de Rafel Gallissà Apothecari del mateix Lloch y de Gertrudis Gallissà, y Muntè conjuges vivints; comensà à practicar en esta botiga als dissè de Abril del referit any mil set cents setanta, y quatre.

En la Botiga de Pere Fina

Fernando Fina, y Reixach
Narcis Pi }
Franco. Borràs } han continuat

En la de Joseph Rafer

Joàn Carbonèl natural del Lloch de Serral Arquebisbat de Tarragona, Fill Legítim, y natural de Josèph Carbonell Pagès del predit Lloch, y de Cecilia Carbonell, y Potàu Conjuges defunta; comensà a practicar en esta Botiga als deu de Noembre de dit any mil set cents setanta y quatre, havent practicat en la de Joàn Traveria desde tretse de Agost del mateix any, fins lo citat dia deu de noembre.

En la Botiga de Jaume Carbonèl

Franco. Rovira
Joseph Bausili }
Edualt Miralpeix, y Guantèr } han continuat

En la Botiga del Rnt. Dor. Leopoldo Pedrell Pbre.

Manuel Salis Fill de Pere Salis Apotheacri de la Vila de Esterri de Aneu Bisbat de Urgell, y de Rosa Salis, y Gausiach Conjuges difunta, comensà a practicar en esta Botiga als divuyt de Desembre del expressat any mil set cents setanta y quatre.

Joàn Pau Escuder natural de la Vila de Monistrol de Montserrat, Fill legítim, y natural de Pau Escuder Apothecari de la mateixa Vila, y de Maria Antonia Escuder, y Cunyer conjuges, vivints, comensà à practicar en esta Botiga als vint, y vuyt de Jenèr del corrent any mil set cents setanta y cinc.

En la botiga de Josèph Ferrèr

Bonaventura Prat Natural de la Vila de Banyolas, Bisbat de Gerona, Fill legítim, y natural de Jeroni Prat Apothecari de dita Vila, y de Catharina Prat Conjuges vivints, comensà a practicar en esta Botiga als onse de Noembre del citat any mil set cents setanta, y quatre.

En la Botiga de Pau Antòn Bertràn, y Custò

Vicens Bertràn ha continuat.

Vicens Mirèt natural del Lloch de St. Marti Sarroca Bisbat de Barcelona, Fill legítim, y

natural de Ramon Mirè Apothecari de dit Lloch, y de Margarida Miret, y Fisonell Conjuges, comensà a practicar en esta Botiga el primer de Abril del sobredit any mil set cents setanta, y quatre.

Magi Lluch natural del Lloch de Cabanabona Bisbat de Urgell, Fill legitim, y natural de Vicens Lluch Pagès del predit Lloch y de Maria Lluch, y Cugurulls Viuda de aquell vivint, comensà a practicar en esta Botiga al primer de Juliol del mateix any mil set cents setanta, y quatre.

En la Botiga de Joseph Rabassa
Joseph Calsa ha continuat.

Franco. Cavalleria natural de la Vila de Ripoll, fill legitim y natural de Franch. Cavalleria Botiguèr de la referida Vila, y de Maria Angela Cavalleria y Jordana conjuges vivints, comensà a practicar en esta Botiga al primer de Janèr del corrent any mil set cents setanta, y sinch.

Franch. Mongol natural de la vila de Hostalrich Bisbat de Gerona Fill legitim, y natural de Esteve Mongol treballador de dita Vila, y de Franca. Mongol y Rius Conjuges vivints comensà a practicar en esta Botiga als deu de Febrèr del corrent any mil set cents setanta, y sinch.

En la Botiga de Franco. Garriga
Feliu Roca ha continuat.

En la Botiga de Joan Ametller
Jaume Belvey, y Sans ha continuat.

En la Botiga de Ignasi Franco. Ametller
Josèph Roquèr ha continuat.

Franco. Sarri Natural de la Vila de Guissona Bisbat de Urgell, Fill legitim y natural de Jaume Sarri Manescàl de dita Vila, y de Geronima Sarri, y Cabana Conjuges vivints, comensà a practicar en esta Botiga als disset de Octubre del predit any mil set cents setanta, y quatre.

En la Botiga de Ramon Troch
Franco. Morelló ha continuat.

Joan Baptista Bru natural del Lloch del Ginestar Bisbat de Tortosa, Fill legitim, y natural de Jacintho Bru Apothecari de dit Lloch, y de Bru, y Sabatèr viuda de aquell vivint, comensà a practicar en esta Botiga al primer de Mars del corrent any mil set cents setanta, y sinch.

En la Botiga del Dor. Josèph Mollàr
Franco. Ponces ha continuat.

Franco. Reventós Natural del Lloch de Mollèt Bisbat de Barcelona, Fill legitim, y natural de Antòn Reventós Apothecari de dit Lloch, y de Caetana Reventós y Bertràn conjuges difunta, comensà a practicar en esta Botiga als vint, y set Noembre del sobredit any mil set cents setanta y quatre.

En la Botiga de Mariano Rodrigues
Josèph Pons
Lluís Rodriguez } han continuat

En la botiga de Joan Sabatèr

Rafel Mandri natural dela Vila de Calella Bisbat de Gerona Fill legitim y natural del Mag. Dor. en Medicina Grau Mandri habitant en dita Vila y de Antonia Mandri conjuges vivints, comensà a practicar en esta Botiga als vint, y sis de Octubre de dit any mil set cents setanta, y quatre.

Lluís Sagarra natural de la Vila de Mirabèt Bisbat de Tortosa, Fill legitim y natural de Lluís Sagarra Pagès de dita Vila, y de Candia Miravèt, y Crua Conjuges defunta, comensà a practicar en esta Botiga als sis de Noembre delmateix any mil set cents setanta, y quatre.

En la Botiga de Jaume Mòrer
Josèph Sambola, y Jansana
Bernat Generès, y Sanahuja } han continuat

En la Botiga de Joàn Traveria
Isidro Domingo natural de la vila de Vilarodona Bisbat de Barcelona, Fill legítim, y natural de Llorèns Domingo, cirurgià de la mateixa Vila y de Maria Anna Domingo, y Guardia Conjuges vivints, comensà a practicar en esta Botiga als dotse de Noembre del referit any mil set cents setanta y quatre.

En la Botiga de Armengòl Casals
Pere Buscatells, ha continuat.

En la Botiga de Franco. Horta
Franco. Oms, ha continuat.

En la Botiga de Pere Coll
Migèl Coll, y Alemany } han continuat
Franco. Hortèt, y Montè }

“Y axi inseguint la insinuada Consuetut, y Practica los nomenats Consuls, y Franco. Sala per indisposició del Clavari, Han visitat las mencionadas Botigas, en las quals han encontrat los Practicants sobre descritos. E igualmènt Zelosos de que se done lo just pes de las Medicinas y peraque sobre est no se fasse lo menòr frau, han que quiscuna de las sobrerreferidas Botigas, y en las de las Viudas de Collegiats, com, y en la de la Apothecaria del Hospital General de Sta. Creu de esta Ciutat visitat, y regonegut los Pesos, ab que en ellas se pesan las Medicinas, comprobant aquèlls ab los Pesos originals de Bronse que a est fi te previnguts lo Collegi, y custodits en ma, y podèr dels Consuls. De todas las quals cosas los sobremencionats Pere Coll, Franco. Morèr Consul, y Franco. Sala entrevenint en lloch, y per indisposició del expressat Dor. Josèph Mollàr Clavari han requerit a mi dit, y avallescrit Notari llevàs lo present Acte. Que fonch fet en la referida Ciutat de Barcelona, dia, mes, y any sobre notats: Essent presents, y cridats per testimonis Antòn Serra Jove Manya, y Josèph Francisco Mas, y Vidàl escrivent en la mateixa Ciutat de Barcelona habitants.

“Pere Coll Consul = Franco. Morer Consul = Franco Sala

“En podèr de mi Josèph Vilamala, y Cassany Notari, que certifico conixer als Otòrgants, los quals han firmat de sa ma”.

Vegeu: A.H.P.B., Not. Joseph Vilamala i Cassani. Man.1775 (11); f.131, 131 v, 132, 132 v i 133 (repetits).

Annex VIII

“SEPASE COMO JAYME MORER, y Pablo Antonio Bertràn, y Custò Boticarios colegiados Vecinos de la presente Ciudad de Barcelona, Espontaneamente Certifican: Que Josèph Sambola, y Jansana en esta dicha Ciudad residente Ha practicado en sus respectibe Casas, y Operatorios la referida Arte de Boticario: à sabèr en la del nombrado Pablo Antonio Bertràn, y Custò desde veinte de Marzo, hasta ocho de Octubre, todos de el año de mil setecientos setenta, y tres, y en la del referido Jayme Morèr desde nueve de Octubre del indicado año de mil setecientos setenta, y tres, hasta oý dia de la fecha, habiendo en todo este tiempo con el Mayor cuydado, y exactitud desempeñado lo que se le ha puesto à su cargo, y cumplido con toda fidelidad y buenas costumbres, à su entera resp. satisfaccion. E en cuyo testimonio asi lo dixerón, y otòrgaron à pedimento del nonmbrado Josèph Sambola, y Jansana de

Barcelona á los veinte, y siete dias del mes de Junio del año del Nacimiento del Señor de mil setecientos setenta, y cinco: Siendo á ello presentes, y llamados por Testigos el Rdo. Franco. Bavorès Presbítero en la Parroquial Iglesia de los Santos Justo y Pastor de esta Ciudad de Barcelona Beneficiado, Joseph Franco. Mas y Vidàl Oficial de pluma en la misma Ciudad residente.

Jaime Morer = Pablo Antonio Bertràn, y Custò

“Ante mi Joseph Vilamala, y Cassani Notario. que doy fe conocèr á los nombrados Morèr, Bertràn, quienes firmaron de su mano.”

Vegeu: Not. Joseph Vilamala i Cassani. Man.1775 (11); f. 285 v i 286.

Annex IX

“SEPASE COMO NOSOTROS PEDRO Coll y Franco. Morèr Boticarios Vecinos de Barcelona y Consules actuales del Colegio de Boticarios de la misma Ciudad en este nombre, De Nuestro libre alvedrio Constituímos, y Ordenamos en Procurador nuestro cierto, y especial, y para las cosas baxo escritas General, así que la especialidad á la Generalidad, ni esta a aquella derogue a Franco. Benét, y Juan Oficial de pluma en la antedicha Ciudad residente, ausente, como si fuese presente, Para que por nosotros como Consules predichos, y representando nuestras propias personas, voz, derecho y acción, Pueda pedir, recibir y haver, pida, reciva y sobre Quales quiera Cantidades de dinero, credits, pensiones de Censos, y Censales, precios de Arriendos, y otras Cualesquiera cosas, que al indicado Colegio se deven, y deverán en cualquier parte; Y de lo que recibiere, y cobráre pueda dar, y otorgár cualesquiera recibos, cartas de pago, cesiones, cancelaciones, y demás resguardos necesarios = Otro sí, y Finalmente Pueda comparecér, y parezca en Cualesquiera Audiencias, y Tribunales Eclesiasticos, y Seglares, y allí introducir, seguir, y terminár cualesquiera pleytos, y causas activas, pasivas, principales de apelacion, movidas, y movederas largamente, con el acostumbrado curso de los pleytos, y causas, Facultad expresa de furár de calumnia, prestar cauciones furatorias, y Fiadoras, hacèr, y presentár Requerimientos, en paras, y embargos, estos, y aquellas soltár siempre, y quando le pareciere, exponèr reclamos, instar execuciones, y hacèr todo lo demàs, que según la calidad de dichos pleytos, y su curso se refiera, según el estilo de los Tribunales donde se seguirán aquellos, sin limitación alguna; Y con la Facultad de substituir este Poder en quanto á dichos pleytos solamente, y revocár los Substitutos siempre, y quando le pareciere. Y generalmente executár todo lo demàs, que Nosotros en el citado nombre haríamos, y hacèr podríamos si nos hallasemos personalmente constituhidos. Prometiendo estar al Juicio, pagar lo juzgado, tenèr por valedero y Firme todo quanto en virtud del presente se executàre, y no revocarlo en tiempo alguno, baxo la obligacion de todos los Bienes del expresado nuestro Colegio solamente, muebles, y sitios havidos, y por haver en qualquier parte, con las renunciaciones de derecho necesarias. En cuyo testimonio asi lo otorgamos en Barcelona, a los Onse del mes de Enero del Nacimiento del Señor de mil setecientos setenta y cinco; Siendo a ello presentes, y llamados por testigos Joseph Francisco Mas, y Vidàl, y Ramon Vicente Fabregas, y Seguí Oficiales de pluma en la misma Ciudad de Barcelona residente.

Pedro Coll = Franco Morer

Ante mi Joseph Vilamala, y Cassani Notario, que doy Fe conocèr a los Otorgantes, quienes firmaron de su mano.”

Vegeu: A.H.P.B., Not. Joseph Vilamala i Cassani. Man.1775 (11); f.54/56.

Annex X

“SIA NOTORI, QUE CONVOCÁts los Honorables Consuls, y altres Collegas avall nomenats, tots del Col·legi de Apothecaris de la presènt Ciutat en las Casas de la propia habitacio de Pere Coll Consul Primèr del mateix Col·legi, situadas en lo Carrèr dels Escudellèrs de esta Ciutat, ab asistencia de Josèph Ferrèr Alguasil de la Reàl Audiencia del present Principàt, en la qual Convocació entrevingueren los següents

Pere Coll } Consuls
Franco. Morer }

Votànts de Privilegi de la Borsa de Vells

Jaume Morer Josèph Rabassa

Votànts adjunts de esta Borsa

Ramon Troch Josèph Ferrera

Votànts de privilegi de la Borsa de Jovens

Joan Ametllèr Josèph Rafèr

Votànts adjunts de esta Borsa

Josèph Ignasi Ferrera Josèph Ignasi Mollàr

Redrecedòr

Sindich

Franco. Pau y Claret

Mariano Rodrigues

Clavari

Dor Josèph Mollàr

Joan Traveria

“A efecte de que Caetano Marrugàt, y Miret Practicant la Art de Apothecari Firmàs lo acte de Obligació que los demès Collegas antes de agragarlos al Col·legi acostuman Firmàr, lo qual es com se segueix = Caetano Marrugàt, y Miret Practicant la Art de Apothecari, Fill legitim, y natural de Josèph Marrugàt, y Damià Adroguer natural de la Vila de Vilafranca del Panadès Bisbat de Barcelona, y de Gertrudis Marrugàt, y Miret conjuges. No obstànt que a dit Caetano Marrugàt, y Mirèt se li han fet las Provas de son Llinatge de part de Pare, y Mare, y de Vida, y de costums, y aquellas setroban recondidas, y admesas en lo Arxiu del Col·legi Emperèr en continuació del Lloable estil fins vuy inconcussamènt observàt en semblant cas. De sa espontanea voluntat ab tènor del present Acte Convè, y en bona Fe promèt als Honor Consuls del referit Col·legi presents, ya sos successors en son empleo: Que per lo cas de quedar ell admès al sobredit Col·legi, y en lo asdevenidor se fes evidencia, y prova de no tenir ell dit Caetano Marrugàt tota la limpiesa en son Llinatge, es se justificar estàr maculat de qualsevol impedimt., que fos contra la senie, y tènor dels Reals Privilegis, Estatuts, y Ordinacions concedits al mateix Col·legi; En qualsevol de dits casos, sempre que per part dels Honor Consuls serà requerit de paraula, o en escrits, en continent tancarà la Botiga de Apothecari: Y ara per las horas se abdica de la facultat de poder exercir la dita Art de Apothecari, tant en la presènt Ciutat, com fora de ella; Y persò se imposa Doscentas lliuras en pena, aplicada en cas de contrafacció als Reals Eraris. Igualmènt promèt als referits Consuls, y Col·legi presents, ya sos successors, Que per lo cas de quedàr admes al mateix Col·legi, observarà los Reals Privilegis, Cessions, Estatuts, Ordenansas, Consuetuts, y Resolucions de aquell, y la Concordia o Dispensació, que est observa, y tambe las Ordinacions, y Concordias fetas entre lo Col·legi de Adroguers de esta Ciutat, y dit Col·legi de Apothecaris; Que pagara los talls, y taxtas, y altres Carrechs ordinaris, y extraordinaris del referit Col·legi de Apothecaris, com los demès Col·legiats de ell. Y axi mateix se obliga y vol estàr tingut lo dit Caetano Marrugàt, y sos bens a qualsevol censals, mals, carrechs, que fin vuy ha creat, y Firmat lo expressat Col·legi de Apothecaris, y en donar per Caritat las medicinas als Pobres com ho te promès lo dit Col·legi, ab acte rebut en poder de Franco. Mas y Guell Notari publich de numero de Barcelona, als catorse de agost de lany mil set cents sexanta, y ab las circunstancias ab que ho te lo mateix Col·legi deliberat, y ab las clausulas, obligacions, renunciacions, submissions de Fors, y demes rigors en las Escripuras de ditas Censals, y obligacions descritas, y com si la sua

Firma fos continuada en aquelles; Que serà Obedient als Consuls actuals, y veniders en tot lo que per ells liserà manat per cosas concernents al Collegi; Que sempre que per part de dits Consuls, per lo Sindich o altra Persona sera convidat a Collegi, hi assistirà, sino tindrà algun impediment a coneguda de dits Consuls; y tot lo que se deliverarà, y tractarà en dit Collegi ho tindrà secret, sens revelarho a Persona alguna fora de Collegi; y que fins que se admetis altre Apothecari que no sia fill de Collegiat de dit Collegi, servirà lo Carrech de Sindich de est. Y per atendre las sobreditas cosas ne Obliga tots sos bens mobles e immobles, y veniders, drets, y accions: Renunciant a qualsevol Lleç o dret, que favorirlo poguès y a la que prohibeix la general renunciacio. Y Francisco Sala Apothecari Collegiat del referit Collegi promet, y se obliga, que per lo cas de quedàr admès a ell dit Caetano Marrugat servir de Sindich de dit Collegit per lo mateix Caetano Marrugat en totas las ocasions, que per qualsevol accident no podrà o no voldrà lo prop dit Marrugat exercir lo dit Encarrech. En testimoni del que firmar lo present Acte (del qual se ha de haver rahò en lo ofici de Hipotecas de esta ciutat dins sis dias proxims, que altrament no farà fe per los efectes expressats en la Real Pragmatica Sancio publicada en esta Ciutat) (*) als vint dias del mes de Febrer del any del Naxemènt del Señor de mil set cents setanta, y sinch; Essent presents per testimonis Miquèl Coll, y Alemany Practicant la dita facultat de Apothecari, y Joseph Franco. Mas, y Vidal escrivent en la mateixa Ciutat habitants.

Caetano Marrugat, y Miret = Franco. Sala

"En poder de mi Josèph Vilamala, y Cassany Notari, que certifico conixer els Contrahènts, los quals han firmat de sa ma.

Vegeu: A.H.P.B.-, Not. Joseph Vilamala i Cassany. Man.1775 (11); f.129, 129 v i 130.

"SIA NOTORI QUE CONVOCATS los Honorables Consuls, y altres Collegas baix nomenats tots del Collegi de Apothecaris de esta Ciutat, en las Casas de la propria habitacio de Pere Coll Individuo de dit Collegit, situadas en lo Carrèr dels Escudellèrs de la referida Ciutat (mediant expès permis per lo Noble Sor. Dn. Jacobo de Huerta del Consell de S. Magt. que Deu guarde, son Ohidòr en la Reàl Audiencia del present Principat, y actual Ministre Protector del expressat Collegi, â mi lo Notari avall firmat de paraula concedit, ab asistencia de Joseph Ferrer Alguasil de dita Reàl Audiencia, en la qual Convocacio entrevingueren los seguènts.

Josèph Ferrera }
Joan Ametller } Consuls

Votànts de Privilegi de la Borsa de Vells

Jaume Morer

Ramón Troch, subrogat

Votànts adjunts de esta Borsa

Pere Fina

Joan Gorgui

Votànts de Privilegi de la Borsa de Jovens

Franco Morer

Joseph Rafèr

Votants adjunts de esta Borsa

Jaume Carbonèl

Joseph Ignasi Ferrera

Clavari subrogat

Redrecedòr

Armengòl Casals

Mariano Rodrigues

Sindich

Caetano Marrugat

(*) a Barcelona.

“A efecte de que Miquèl Coll, y Alemany Practicant la Art de Apothecari firmàs lo Acte de obligació, q. los demès Practicants antes de agregarlos al Collegi acostuman firmar, lo qual es com se segueix = Miquèl Coll, y Alemany Practicant lo Art de Apothecari fill legitim, y natural de Pere Coll Apothecari, col·legiat del Collegi de Apothecaris de esta Ciutat, y de Maria Magdalena Coll, y Alemany: Conjuges vivints, no obstant que nomenat Miquèl Coll, y Alemany se li han fet las Probas de Llinatge per part de Mare, de sa Filiació, vida, y costums, y aquellas se troban admesas, y recondidas en lo Arxiu del Collegi: Emperò en continuació del lloable estil fins vuy inconcussament observat en semblant cas, De sa libera voluntat, ab tenòr del present Acte Convè, y en bona fe Promèt als Honorables Consuls del referit Collegi presents, y à sos Successors en son empleo, Que per lo casde quedar ell aprobàt, y admès al expressat Collagi, y en lo esdevenidòr se fes evidencia, y proba de no tenir ell dit Miquèl Coll, y Alemany las circumstancias ab ditas sas Probas justificadas, ò se evidenciaba estàr maculat qualsevol impediment, que fos contra lo previngut ab los Reals Privilegis, Estatuts, y Ordenansas del referit Collegi, en qualsevol de dits casos sempre q. per part dels Honorables Consuls serà requerit de paraula, ò en escrits, en ontinènt tancarà la Botiga de Apothecari, y ara per las horas se abdica de la facultat de podèr exercir la dita Art de Apothecari, tant en la present Ciutat, com fora de ella, y persò se imposa Dos centas lliuras Moneda Barcelonesa en pena aplicadora en cas de contrabenció als Reals Eraris. E igualmènt en virtut del Juramènt que presta en ma del sobredit Josèph Ferrera Consul Primèr del mateix Collegi, Promèt als referits Consuls, y Collegi, y à sos Successors, per lo cas de que dar ell admès al referit Collegi, observarà los Reals Privilegis, Concessions, Estatuts, Ordenansas, Consuetuds, y Resolucions de aquèll y la Concordia, ò Dispensació, que est observa, y també las Ordinacions, y Concordia, ò Dispensació, que est observa, y també las Ordinacions, y Concordias fetas entre lo Collegi de Adroguers de esta Ciutat, y dit Collegi de Apothecaris, que pagarà las talls y tatxas, y altres Carrechs ordinaris, y extraordinaris del referit Collegi de Apothecaris, com los demès Col·legiat de ell; Y axi mateix se obliga, y vol estàr tingut lo nomenat Miquèl Coll, y Alemany y sos bens à qualsevòls Censals, mails, y carrechs, que fins ha creat, y firmat lo expressat Collegi de Apothecaris, y en donar per caritat las Medicinas als Pobres, com ho tè promès lo referit Collegi ab acte rebut en poder de Franco. Más, y Guell Notari Publich de numero de Barcelona, als catorse de Agost de mil set cents sexanta, y ab las circumstancias, ab q. ho tè lo mateix Collegi deliberat, y ab las clausulas, obligacions, renunciacions, submissions, de for, y demès rigòrs en las escripturas de dits Censals, y obligacions descritas y com sila sua firma fos continuada enaquellas. Q. serà obediènt als Consuls actuals, y venidèrs en tot lo que per ells liserà manat per cosas concernents al Collegi, Que sempre que per part dels Consuls per lo Sindich, ò altra Persona serà convidat à Collegi hi assistirà si no tindrà algun impediment à coneguda de dits Consuls, y tot lo que se deliverarà, y tractarà el Collegi ho tindrà secret, sens revelarho à Persona alguna fora del Collegi. Y per atendre, y complir las sobreditas cosas ne obliga tots sos bens mobles, è immobles presents y venidèrs, drets, y accions; Renunciant à qualsevol lleÿ y dret que favorirlo poguès: Y perquant es menor de vint y sinchanÿs, major empero de dinou, Promèt en virtut de dit Juramènt no contravenir à las referidas cosas per raò de sa menòr edat, ans be renuncia al benefici de menòr edat, lesio, facilitat, ignorancia, al que demana la entera restitució, y à qualsevol altre dret, y lle... de son favòr. En testimoni del que firma lo present Acte (del qual se ha de havèr rahò en lo Ofici de Hipotecas de esta Ciutat dins sis dias proxims, que altrament ho farà fer per lo efectes expressats en la Reàl Pragmatica Sancio) en Barcelona, al primer dia del mes de Maig del any del Naixemènt del Señor de mil set cents setanta, y sinch; essènt presents, y cridats per testimonis Johàn Sala Cursant Theologia Moral y Joseph Franco. Mas, y Vidal Escrivent en dita Ciutat habitants Miquèl Coll, y Alemany.

“En poder de mi Joseph Vilamala, y Cassany Notari, que certifico conèxer al Contrahènt, lo qual ha firmat de sa ma.”

“SIA NOTORI, QUE CONVOCATS los honorables Consuls, y altres Colleges baix nomenats tots del Col·legi de Apothecaris de esta Ciutat, en las Casas de la propria habitacio de Pere Coll Individuo de dit Col·legit, situadas en lo Carrer dels Escudellers de la referida Ciutat (mediant exprès permis per lo Noble Sor. Dn. Jacobo de Huerta del Consell de S. Magt. que Deu guarde, son Ohidòr en la Reàl Audiencia del present Principat, y actual Ministre Protector del expressat Col·legi, à mi lo Notari avall firmat de paraula concedit, ab assistencia de Joseph Ferrer Alguasil de dita Reàl Audiencia, en la qual Convocació entrevingueren los següents.

Josèph Ferrera	} Consuls
Joan Ametller	
Votants adjunts de esta Bolsa	
Pere Fina	Joan Gorgui
Votants de Privilegi de la Bolsa de Jovens	
Franco. Morèr	Joseph Rafèr
Votants adjunts de esta Bolsa	
Jaume Carbonèll	Joseph Ignasi Ferrera
Clavari subrogat	Redrecedòr
Armengòl Casals	Mariano Rodriguez
	Sindich
	Caetano Marrugat

“Los quals congregats, inseguint en assò les Ordinacions del mateix Col·legi y lotenòr dels Reals Privilegis à ell concedits. Per quant Miquèl Coll y Alemany Practicant de Apotehècari, fill legitim, y Natural de Pere Coll Apothecari Col·legiat de dit Col·legi, y de Maria Magdalena Coll, y Alemany Conjuges, es estat presentat per lo Dor. en Medicina Benèt Coll Individuo de dit Col·legi, à efecte de pujar al examen de la Art de Apothecari en lo modo acostumat examinarsen los demès, que volen agregarse al Col·legi, y haja satisfet à tot lo que disposan los expressats Privilegis, y Ordenansas de aquèll, axi en ordre al temps de Practica, Prova de llinatge per part de sa Mare, sa filiacio, vida, y costums, com al demès, que han de cumplir los Fills de Col·legiats, que desitjan examinarsen en la referida Art. Y respecte que lo sobre nomenat Miquèl Coll, y Alemany es estat examinat per los examinadors de estatut, y demès Col·legiats baix firmats, y per est efecte elegits per los referits Consuls, y en presencia de estos en lo modo acostumat, yen los citats Privilegis; y ordenansas descrit. Y finit dit examen havent prestat los mencionats examinadors en ma del referit Joseph Ferrera Consul Primer lo Jurament de donar son vot sens passio ni malicia, y havent axi mateix los mencionats examinadors determinat associare per votar ab ells un dels dos Consuls dels que per sort ha quedat extrèl lo dit Josèph Ferrera, lo qual sortejat ha prestat també dit Jurament en ma dels expressats son Companys, votant per escrutini dits nou Vocals han aprovat al nomenat Miquèl Coll, y Alemany per benemerit, y molt condigne, sens discrepancia de vot algun, y per consegüent per habil, idoneo, y docte en la expressada Art de Apothecari. Y persò usan de la Facultat als nomenats Consuls, y Personas elegidas, conferidas ab los insinuats Reals Privilegis y Ordenansas. De sa libera voluntat Crean y elegexen al expressat Miquèl Coll, y Alemany en Apothecari Col·legiat de esta Ciutat, concedintli llicencia de obrir, y tenir Botiga, ó Operatori de Apothecari publicament dins esta Ciutat, y en qualsevòl Llochs, y districte de ella, y son Corregiment, de compondrer qualsevòl Medicinas, y de gosar, y usàr de las prerogativas, que los Apothecaris Col·legiats de esta Ciutat agragats à dit Col·legi poden fer, gaudir y usàr. Y lo sobre referit Miquèl Coll, y Alemany en virtut del Jurament, que presta en ma, y podèr del nomenat Josèph Ferrera Consul Primer del mateix Col·legi, De sa libera voluntat Promèt als referits Consuls, y Col·legi de Apothecaris presents y à sos Successòrs, no sols que observarà los Reals Privilegis, Concessions, Estatuts, Ordenansas, Consuetuts y Resolucions

del mateix Col·legi, conforme axí ho tèn promès à aquells ab altreacte rebut en poder del Notari avallescrit al primèr dels corrents mes, y àny, sino també tot lo demès, que ab lo citat acte queda estipulat, y lo que ab ell dit Miquèl Coll, y Alemany se obligà, Per cumpliment del que ne obliga tots sos bens mobles, è immobles presents, y venidèrs, drets y accions. Renunciant à qualsevol llej, y dret de son favor; Y per quant es menòr de vint, y sinch anys, major emperò de dinou, renuncia al benefici de menor edat, y promet en virtut de dit Jurament no contravenir à las referidas cosas per rahò de sa menòr edat, ans be renuncia, com queda dit, al tal benefici, lesió, facilitat, ignorancia, al que demana la entera restitucio, y à qualsevol altre dret, y llej de son favor. En testimoni del Que firmàn junts lo presènt Acte (del qual se ha de hevèr rahò en lo Ofici de Hipotecas de esta Ciutat dins sis dias proxims, que altrament no farà fe per los efectes expressats en la Real Pragmatica Sancio) en Barcelona als tres dias delmes de Maig del any de Naixement del Senyor de mil set cents setanta y sinch, essènt presents per testimonis Joseph Franco. Mas, y Vidal escrivent, y Joseph Anton Savall Practicant la dita Art de Apothecari en Barna habitants.

Joseph Ferrera Consul = Joan Ameller Consul

Ramon Troch y Fogueres = Jaume Morer = Armengol Casals

Pere Fina = Joan Gorgui = Franco. Morer = Jaume Carbonell Jph. Rafèr, y

Buhigas = Joseph Ignasi Ferrera

Mariano Rodriguez = Cayetano Marrugat = Miquel Coll, y Alemany

“En poder de mi Josèph Vilamala, y Casany Notari, que certifico conixer als sobredits Otorgants, los quals han firmat de sa ma.”

Vegeu: A.H.P.B., Not. Joseph Vilamala i Cassany. Ma.1775 (11); f.229, 229 v i 230.

Annex XI

“SIA NOTORI QUE FRANCO. Ignasi Ametllèr Apothecari Col·legiat ciutadà de Barcelona, Constituint personalment lo dia primer de Abril del any del Naxement del Señor de mil set cents setanta, y sinch, entre las deu, y onse horas del matí, en presencia de mi lo Notari, y testimonis avallescrits: Ha dit, y declarat, que per tener noticia que por lo Honor. Col·legi de Apothecaris de esta Ciutat ab la Convocacio celebrada ab intervencio de mi dit Notari, als trenta de Mars proxim passat en que ell no assistí se feren varias Proposicions, y Resoluciones; Protesta à tres de ditas Resoluciones, entreganme per sò una Protesta en escrits, ab los motius que lo asistexen la qual es del tenòr seguèn = Ignasi Ametller altre dels Individuos del presènt Col·legi de Apothecaris de la presènt Ciutat, tenint noticia, que dit Honor. Col·legi ab consell, o Junta General de antes de ahir trenta de Mars proxim passat, en que no assistí, com altres que tampoch pogueren, se haurian fet algunas Proposicions, y pres algunas Resoluciones, que baix se relacionaran, y que aparexen, com se manifestarà, contrarias al be publich, al aumènt, y progrès de la Facultat, y tambe en perjudici del mateix Franco. Ignasi Ametller, y de altres, que ab son afan, aplicació, y estudi procuran lo desempeñ, y credit de sas Botigas, intruhint à un temps sos Fadrins, com en cas sia menestèr se justificarà. No pot de menos que protestar, con protesta, dins lo termini de la constitucio a tres de ditas Deliveracions; assò es la una respectiva, à la que se voldria renovàr la Factura de la Triaga Magna, que seria ab lo pretext de antigüas disposicions, mes ab la forma de no expressarse. ni constàr explicitament, com apàr se deu, la descripcio del Autòr, à que deu precisament arreglarse tot Apothecari per sa majòr perfeccio, ans be constituintla, ò volentia constituhir estancada se la farian propria, y privativa del Col·legi, y per consegüent casi solament vendible per un Individuo à coneguda primaria del Consuls, per manera que tal qual fos tindria lo Publich y lo Particular que limitarse en pendrer aquella Triaga, y à el preu que tal volta vol-

drian, pues que Qui examinaria, o reprovaria la Triaga dels Consuls? Quant al contrari en el dia tenen los Consuls, que son los que visitan nostras Botigas facultat de examinar, aprobar, yreprobar la Triaga que tinga qualsevol dels Apothecaris de esta Ciutat, com en efecte pocs dias ha que la visitaren y aprobaren, y en esta manera se ha estilât de moltissims anys â esta part, y en tant que si algunas vegadas lo Collegi ha fet certas provisions de Triaga, y volgut formar com un semblant estanch, la mateixa experiencia ha acreditat una certa insubsistencia, â mes que ja may podian obligar los que concorregueren en aquella deliberaci6n â los ausents, y molt menos â los alashoras esdevenid6r, â menos que medie una Orde, 6 especial decret Reâl, que imposia per perpetuament una semblant obligaci6n: Y com lo que fins aqui se ha dit, â mes de aplicarse a la dos altras notorias novedats, que enclohuen mil altras com indicadas, per reduirho tot â major inteligencia, se anyadeix, que: Sa Real Majestat, lo Publich, lo interès particular, lo dret singular de cada un, y lo de la Visita del Collegi, se oposan directament a las indicadas Proposicions, y Resoluciones del sobredit Consell, com se passa clarament â evidenciar = Primo: Sa Magt. perque el pas que apeteix una inteligencia universal en tots los Facultatius de sas respective Facultats, de que los privaria la Singularitat, 6 Privativa de maniobrarse, 6 treballarse en la Casa de sols un, 6 alguns, y no de tots los Individuos las Confeccions, principalmente la Confecci6n de Mitridat, que faria inhables de ella als Fadrins, 6 Practicants: Absolutament dissent â que la Contribuci6n de Ganancial, 6 Industrial se fassia ab aquella proporci6n de la igualtat, â que dirigeix altra de las Proposicions; y Resoluciones del indicat Collegi, perque la consabuda distribuci6n deu ferse â proporci6n del Benefici, que disfruta per sa ganancia 6 industria comuna â cada un del Individuos, yaquella no se podria medir paganse de un cumulo semblant al del producto de un com estanch de la Confecci6n de Mitridat, que al Collegiat de menos caudals y menos despaig li produhirian duplicada contribuci6n, y tal vegada quedant sens consum en sa Botiga lo Mitridat, que pendria per lo abast, y en consecuencia pagaria Ganancial de lo perque no guanyaria, y aduc lo mateix se verificaria en lo Individuo mes acomodat = Secundo, lo Publich: perque no essent una mateixa cosa construirse un collegiat un Material, que comprarlo per revendrelo, prescindint que deuria fer alguna diferencia en lo preu, perque hauria de premiar lo treball de ma agena podentsel elegir y treballar en sa Casa ab ajuda, y aprofitament de sos Domestichs y Fadrins quant lo dit Material o Medicament fos corrent, y degués com deu esser fet lo Mitridat ab la descripci6n deguda, que es la que porta mes elegits los simples, que entran en ella, se segurria tambè, que ja may podria certament responder de la qualitat del Medicament tota vegada que no podria afirmar, no sols los ingredients de sa composici6n, però molt menos la virtud respectiva de aquells units, per ignorar la descripci6n de la dita composici6n, y Aut6r a que com estâ dit deu precisament arreglarse lo Apothecari per sa millor perfecci6n, y en consecuencia seria mes cost6s, y mes incert al publich lo Medicament Tertio, lo interès particular; perque cada un dels Individuos Collegiats tèn un dret adquirit, y radicat en la inteligencia, compra, y composici6n de ingredients, o simples per lo medicament qualsevol que sia corresponent â son Ofici; y no podria negarse, que com fiarse â altre com â per forza la consabuda compra, manufactura, y composici6n, seria notoriament vulnerar son ferit interès y, honor particular = Quarto lo dret singular de cada un, per igual rah6 del interès particular, y industria, y perque no pot com pronderse, que se abroguia la facultat privativa, Individua â la major privativa de un Deputat, 6 Deputat, es â saber â aquells, que merexerian la confiansa del Collegi, recaent lo mateix en un tant de genero de vilipendi, y tal volta com agravi dels que no seria elegits, perque seria just pensar, que se ha abressat lonou medi de la insinuada particularitat que no seria de estranyar que produhis un descredit tal en los no elegits, que per lo degut amor, que se tèn â la vida se separassen los Parroquians de sas Botigas = Quinto tambè contra lo dret de la Visita; perque quedant com quedan refundidas â ella la aprobaci6n 6 reprobaci6n dels Medicaments, simples y compostos, es verdaderament, butxonaria lo pendrerse conducto per novament visitar, y molt mes lo duptar si en las Botigas ja visitadas cap una confecci6n, 6 Triaga, que sia reprobable per estrangera, 6 exotiga, y en aquellas Botigas visitadas

lo subjectarse â la reprobaci6 del Mitridat, y Triaga, ô al concepte de nous Individuos Collegas, apàr que noes menos que acreditar ô desconfiansa ô defecte de Obligacio en los Individuos Visitadors = Per lo que, y en atenci6 igualment â que en ninguna de las Botigas es facil entemps algun del any lo deliberar positivament quantas flors, y herbas, ô cosas que volen dir passatgeras, (sent que deu recullirlas ab sas proprias mans si pot lo Apothecari per a tenirlas permanents an sas respectivas virtuts com es possible sia) ni ser facil de contar lo numero de las matexas, que volen dir passatgeras, ô temporarias, que necessita lo Apothecari per son consum, per ser exposat â la contingencia de mes, ô menos dolencias, y respectivè despaitg, y perque cada Individuo pot tenir certa confiansa de un vened6r, que las hi escullirà en los paratges, y aquell pot, y deu assenyalarli, que sabrà lo Comprador serli millor per sas virtuts, ô perque axi mateix podrà ell anar â cullirselas, tenint lo gust, y satisfacci6 de veurer que sos terrenos propis, y ultimament perque seria diariament exposar als Collegiats â debats, y reñidas pendencies lo rebrebre lo Mitridat, la Triaga, y otras cosas, que volen dir pasatgeras, Que com se ha insinuat son infinitas, de ma tercera, donantse de aqui peu, ô camí â mil otras annuàls Novedats, ô que cada any podrian anjadirse ab sembants ô altres pretextos que apàr no miran diractament â la Providencia infinita, que may ha faltat â pesar del tem6rs del que tal volta pensarian quedar sens provisi6 (â cas per falta de diligencia, y no sols per la ojerissa, que de si produhiria la preferencia de una â altres, si axis mateix perque no adaptantse al gust de qui anès per rebrebrlas voldria defensar sa bondat lo entregador, y axis se arriparia â controversias que cada un las voldria exaltar â sa fantasia sens mes examen, que el de la propia satisfacci6, que indubitatament passaria â empenyo major, majorment per los matexos de un mateix ofici, y de tanta quietud com deu esser lo del Apothecari, y altrament per lo que de si aporta contrari la variacio de una inconsussa observancia y aduc mes aquella de la Triaga en que dexa de seguirse la providencia, que vol pendrerse en lo dia segons lo mateix ten6r del proemi de la Proposicio relativa â la dita Triaga, Protesta las tres resolucions en punt â la referida Triaga, Mitridat, Flors, y otras cosas, q. volen dir passatgeras, qualsevols que vullan entendre ab la diccio sola de altres expressada en ditas Proposicions, y Resolucions presas per lo Collegi del citat dia trenta del mes proxim passat, declarant, que absolutament dissent â ellas, y per ser tant oposades â la Real Disposicio, Bè del Publich, Interès particular, dret singular de cada un, y Prerrogativas de la Visita, y per otras molts rah6ns, que en son cas, y hoch farà present â la superioritat en evidencia de la justicia, en que se funda esta Protesta, no las abraça per si, Y requireix al Notari no donia copia autentica de las senyaladas Proposicions y Resolucions del dit Collegi, sens continuar al peudel acus rebùt en lo dit dia la present Protesta = La qual Protesta en escrits per mi llegida ab alta, è intelligible veu davant dels testimonis avallescrits, dit Franco. Ignasi Ametllèr me ha requerit, que no done copia del espressat Collegi sens inserta de esta Protesta; y que llevàs lo present Acte Que fonch fet en dita Ciutat de Barcelona, dia, mes, y any en lo principi expressats: Essent presents per testimonis Joan Montserrat, y Serra Notari publich de la Vila de Vilanova y Geltru Bisbat de Barcelona, y Franco. Borrell Familiar de Numero del St. Ofici en esta Ciutat domiciliat

Francisco Ignasi Ameller.

“En poder de mi Josèph Vilamala, y Cassany Notari que certifico conixer al Requeriment, lo qual ha firmat de sa ma.”

Vegeu: A.H.P.B., Not. Josep Vilamala i Cassany. Man.1775 (11); f. 200, 200 v, 201, 201 v, 202 i 202 v.

Annex XII

“SIA NOTORI, QUE NOSALTRES FRANCO. Sala, y Joseph Ignasi Ferrera Apotecaris Ciutadans de Barna Consols actuals del Col·legi de Apotecaris de dita Ciutat, y los demes Individuos del mateix Col·legi baix firmants Convocats en la Igta de Sta. Agata dela mateixa Ciutat ab acistencia de Miquel Sunyol Aiguasil de la Curia RI ordinaria de ella com á major part dels Collegas de aquell haguda raho dels absents é impedits los Consols, y tot lo Col·legi representant en dit nom Obtemperant lo Manat á dit nre Col·legi persa Exa, y RI Acuerdo ab son decret del dia trenta de Juny últim y sens perjudici dels drets, y prerrogativas que al mateix Col·legi competeixen en virtut de Rls Privilegis, y ordenansas, y se practican en sa defensa los recursos que aparegan mes convenientes Ab tenor del pnt Agregam, y Admetém á Lluís Yañez, y Rovira Apotecari del Protomedicat natural de la Vila de Vilafranca del Panades Bisbat de Barna fill legitim, y natural de Dn Anton Yañez de Castilla difunt, y de Da Eulalia Yañez, y Rovira Conyuge vivint, y lo Incorporám en dit nre Col·legi com á un dels Col·legiats de ell, podent fer, gaudir, y usar lo que gosan fan, y usan los demes Collegas; la qual Admissió, é Incorporació fem a fi solament de obehir com resta dit lo Manat ab lo decret de s. Exa y RI Acuerdo, y ab todas las protestas, y Salvatats licitas y permesas fer á dit nre Col·legi, respecte de las prerrogativas, y Reals Cedulas á ell concedidas. Y pnt Jo lo nomenat Lluís Yañez y Rovira en virtut del Juramt que presto en ma dedit Franco Sala Consol Primer De ma libera Voluntat Prometo á dits Consols, y Col·legi de Apotecaris pnts, y als Successors en dit Col·legi, Que si en lo esdevenidor se fes evidencia, y prova de no tenir Jo tota limpiesa en mon llinatge, ó se justifica estar maculat de qualsevol impediment que fos contra lo tenor de las Reals Cedulas Estatuts Ordinacions, y demes proheminencias concedidas al mateix Col·legi (a excepcio de las que Sa Exa se ha dignat dispensarme ab dit decret) en qualsevol de dits Casos sempre que per part dels Consols de dit Col·legi será requirít deparaula, ó en escrits, tancaré en continent la Botiga de Apotecari, y ara per las horas me abdicó de la facultat de poder exercir dita Art de Apotecari en la pnt Ciutat, y son districte; Y perso me imposito Dos centas lliuras Bars. de pena aplicadoras als Reals Heraris: Y axí mateix Prometo, Que observaré los Rls Privilegis Estatuits Ordenansas, y Deliberacions de dit Col·legi com los demés Collegas, y la Concordia, y dispensacio que observa dit Col·legi, y las Ordinacions, y Concordias fetas entre lo Col·legi de Adroguers de esta Ciutat, y lo Col·legi de Apotecaris. Que pagaré los tallis, tatxas, censals, y altres carrechs ordinaris, y extraordinaris del referit Col·legi de Apotecaris com los demes Col·legiats de ell; Y també obligo à mi, y a mos bens à qualsevols Censals, mals, y Carrechs, que fins vuy haja manlevat, y creat lo referit Col·legi de Apotecaris ab las mateixas Clausulas, Renuncias, Obligacions Submicions de for Escritura de ters, y altres rigors comlos demes Col·legiats de dit Col·legi, així, y com si la mia firma fos continuada en los actes de las Creacions de aquells Que donaré per caritat las Medicinas als Pobres com ho te Promes el Col·legi ab acte rebút en poder de Franco. Mas, y Guell Not. pub. de N° de Barna als Catorsa de Agost del any mil set cents sexanta enlo modo que ho te lo mateix Col·legi deliberat. Que seré obediént als Consuls actuals, y Veniders entot lo que per ells me sera manat per cosas concernents à dit Col·legi; Que entot temps, que per lo Sindich, ó altre persona perpart de dits Consols seré convidat à Col·legi, sino tindrè algun legitim impedimt. à coneguda dels Consuls com disposan las Ordenansas, y Contitucions del mateix Col·legi, y tot lo que se deliberarà, y tractarà enlo Col·legi ho tindre secret sens revelarho à persona alguna fora del Col·legi, y fins que se admete altre col·legiat, que no sia fill de Col·lega, Servire lo encarrech de Sindich de dit Col·legi per so rest lo modo ab que se admeten à dit Col·legi los demes collegas. Y per atendre las sobreditas Cosas ne obligo tots mos bens mobles, é immobles, pnts, y venidèrs, Renunciant à la ley que prohibeix deferir lo jurament, y à qualsevol altra ley ò dret que favorirme poguer. Y quedam cerciorats per lo Not. avallescrit que de est acta seha de pendrer la raho enlo Offici de hipotecas de esta Capital dins sis dias proxims, y enaltre qualsevol Offici de hipotecas ahont es pacte dins un mes con-

secuàn al despaix de cada un de ells, perlos effectes expressats enla RI Pragmatica de hipotecas. En testimoni del que firmam tots esta Escripura en la Ciutat de Barcelona als vuyt dias del mes de Juliol del any del naixement del Sr de mil set cents setanta set: essent presents per testimonis Miquel Locacio Pintor Ciutada de Barna, y Joseph Franco Mas, y Vidal Escrivt en dita Ciutat habitánt = Franco Sala Consoi = Joseph Ignasi Ferrera Consoi = Ramon Troch = Pere Fina = Joan Gorgui = Jaume Carbonell = Jph Ferres = Joseph Ignasi Mollar y Sala = Anton Sala = Franco Pau, y Claret = Cayetano Marrugat = Joseph Anton Savall y Valldejuli = Lluís Yañez, y Rovira.

“En poder de Jaume Morello Not que certifico conèixer à tots los predits Contrahents, que firmaren de sas mans proprias.”

(La diferència entre aquest document i el referit a Caetano Marrugat és evident, segons ens mostra l'annex X).

Vegeu: A.H.P.B., Not. Jaume Morello. Tercium Manuale contractum et pactorum, 31.12.1776/24.12.1777; f. 101, 101 v i 102.

Annex XIII

“Mui Ille Sor

“Jaime Carbonell otro delos Consules del Colegio de Boticarios de la pnte Ciudad, con la devida veneracion expone à V.S. Que para celebrar lo Exámenes publicos de Jph Antonio Savall Pasante de Colegiado, en los tres dias de Lunes, Martes, y Miercoles proximos en Casa del Suppte. se necessita la Licencia de V.S^a

“Por tanto suppca la conveniente, que (.....) à merced y favor de V.S^a

“Barna y Febrero à 2 de 1777

Jaime Carbonell Boticario”

Vegeu: A.H.P.B., Not. Jaume Morello. Terciumn Manuale contractum et pactorum, 31.12.1776/24.12.1777; e.f. 125 i 126.

Annex XIV

Variacions legislatives més importants des de la divisió del Reial Tribunal del Protomedicat en tres Audiències fins a la promulgació de les Ordenances de Farmàcia del 1860.

R.C. de 15.4.1739

La Jurisdicció del Reial Tribunal del Protomedicat es divideix en tres Audiències: Medicina, Farmàcia i Cirurgia. L'Audiència de Farmàcia queda integrada pel Protofarmaceutic, format per:

- 1 Protofarmacèutic, Apotecari Major de Sa Majestat;
- 2 Ajudants de la Reial Apotecaria i
- 1 Mestre del Reial Jardí Botànic de Madrid

R.D. de 20.4.1799

Extinció del Reial Tribunal del Protomedicat. L'autoritat Judicial de cada Audiència passa als Tribunals Ordinaris. Creació de la Junta General de Govern de les Facultats Reunides de Medicina i Cirurgia.

- R.O. de 27.11.1799** Junta General de Govern de les Facultats Reunides de Medicina i Cirurgia i Apotecaris de Cambra de Sa Majestat.
- Concòrdia de 12.12.1799** Estudis en els Col·legis de la Facultat Reunida de Medicina i Cirurgia.
Instrucció de visitadors.
Establiment d'una Junta Superior Governativa de Farmàcia.
- R.R. de 8.3.1800** Ordinacions de la Reial Junta Superior Governativa de Farmàcia. Anul·lació del Protofarmaceuticat.
- 20.3.1800** Normes per a les visites.
- R.C. de 24.3.1800** La Reial Junta Superior de Farmàcia queda independitzada de la Junta General de Govern de la Facultat Reunida de Medicina i Cirurgia.
- R.O. de 18.3.1801** Dissolució de la Junta General de Govern de la Facultat Reunida de Medicina i Cirurgia.
- R.O. de 30.3.1801**
- R.O. de 23.7.1801** Restabliment del Reial Tribunal del Protomedicat, segons estava el 20.4.1799, data en que s'anul·la.
- R.D. de 25.8.1801**
- R.C. de 28.9.1801** Manteniment de la Junta Superior Governativa de Farmàcia, segons R.C. del 24.3.1800.
Creació de les Escoles de Farmàcia.
- R.O. de 18.1.1804** Reial Junta Superior Governativa de Farmàcia.
- R.C. de 25.2.1804** Organització dels Reials Col·legis de Farmàcia. (1806 - Col·legi de Farmàcia de Madrid).
- D. de 22.7.1811** Dissolució de la Junta Superior Governativa de Farmàcia. Restabliment del Tribunal del Protomedicat, segons estava abans de la seva divisió en tres Audiències.
- D. de 21.9.1811** S'afegeixen al Tribunal del Protomedicat dos professors de Farmàcia.
- D. d'11.9.1814** Restabliment de les Reials Juntes Superiors Governatives de Farmàcia, Medicina i Cirurgia.
- R.O. de 9.2.1815** Establiment de càtedres, segons estava previst per les Ordinacions de 1804.
- R.D. d'1.3.1815** Establiment dels Reials Col·legis de Farmàcia de Barcelona, Santiago i Sevilla, a més del ja establert a Madrid.
- R.D. de 25.9.1834** Direcció General d'Estudis. Successora de la Inspecció General d'Instrucció Pública.
- R.D. de 25.4.1839** Dissolució de les Reials Juntes Superiors Governatives en Medicina, Cirurgia i Farmàcia. Resten incloses en l'esmentada Direcció, encarregada de regular ensenyament, policia i govern de les tres Facultats.
Creació de la Secció de Govern de la Direcció General d'Estudis, per regular ensenyament, policia i govern de les tres Facultats.

R.D. de 18.11.1840	Es donen atribucions a la Junta Suprema de Sanitat, depenent del Ministeri de Governació, per tenir cura del bon ordre de la professió, quedant desglossada de la Direcció General d'Estudis la Secció de Govern de Medicina, Cirurgia i Farmàcia.
D. de 10.10.1845	Unificació dels Estudis de Medicina i Farmàcia.
R.D. de 17.9.1845	La Farmàcia és decretada Facultat Major de la Universitat, junt amb Jurisprudència i Medicina.
R.D. de 17.3.1847	La Direcció General de Sanitat, que substitueix la Junta Suprema de Sanitat, i el Consell de Sanitat passen a ser organismes consultius del Ministeri de la Governació.
28.11.1855	LLei de Sanitat.
9.9.1857	Llei General d'Instrucció Pública.
22.5.1859	Reglament d'Universitats del Regne.
18.4.1860	Noves Ordenances de Farmàcia.

Annex XV

Ofici del pare	Nombre de Fadrins	Ofici del pare	Nombre de Fadrins
Apotecari	401	Mestre de gramàtica . . .	1
Pagès	92	Revenedor	1
Metge	47	Sombrerer	1
Cirurgià	27	Tintorer	1
Negociant	27	Assaonador	1
Droguer	23	Oficial de Rendes	1
Pelaire	14	Ganiveter	1
Comerciant	12	Patró	1
Sastre	10	Passamaner	1
Notari	7	Baster	1
Botiguer	6	Espardenyer	1
Doctor en Dret	5	Músic	1
Mestre d'obres	5	Pentiner	1
Jornaler	4	Moliner	1
Teixidor	4	Pesador	1
Fuster	4	Daurador	1
Argenter	4	Courer	1
Mariner	3	Administrador Duaner . . .	1
Ferrer	3	Organista	1
Escultor	3	Velluter	1
Procurador	3	Rellotger	1
Militar	3	Cartaire	1
Veler	2	Manyà	1
Manescal	2	Pintor	1
Corder	2	Sabater	1
Causídic	2	Propietari	1
Candeler	2	Esqueller	1
Agutzil	1	S'ignora	95
		Total	840

Annexos

Annex XVI

Comarques	Fadrins % sobre el total	Comarques	Fadrins % sobre el total
Barcelonès	7,85	Segrià	1,88
Maresme	5,70	Urgell	1,88
Alt Empordà	5,59	Ripollès	1,78
Osona	5,56	Alt Camp	1,66
Segarra	4,97	Garraf	1,66
Cerdanya	4,97	Alt Penedès	1,54
Vall d'Aran	4,97	França	1,42
Vallès Oriental	4,40	Vallès Occidental	1,42
La Selva	3,98	Alt Urgell	1,07
Baix Empordà	3,69	Tarragonès	1,07
Gironès	3,43	Baix Penedès	0,94
Baix Llobregat	3,21	Ribera d'Ebre	0,94
Pallars Jussà	2,85	Garrigues	0,83
Bages	2,85	Solsonès	0,71
Noguera	2,73	Baix Ebre	0,47
Garrotxa	2,38	Terra Alta	0,35
Anoia	2,14	Andorra	0,35
Baix Camp	2,14	Menorca	0,22
Pallars Sobirà	2,14	Priorat	0,11
Berguedà	2,02	Nàpols	0,11
Conca de Barberà	1,88	Montsià	0,11
		Origen desconegut o insegur	7,14

Annex XVII

Comarques	Nombre total de practicants	Practicants Nombre	fills de pagès %
Alt Camp	14	2	14,28
Alt Empordà	47	5	10,63
Alt Penedès	13	0	0
Alt Urgell	9	2	22,22
Anoia	18	2	11,11
Bages	24	1	4,17
Baix Camp	18	2	11,11
Baix Ebre	4	0	0
Baix Empordà	31	2	6,45
Baix Llobregat	27	3	11,11
Baix Penedès	8	0	0
Barcelonès	66	1	1,52
Berguedà	17	2	11,76
Cerdanya	21	3	14,28
Conca de Barberà	16	3	18,75
Garraf	14	1	7,14
Garrigues	7	2	28,57
Garrotxa	20	1	5,-
Gironès	29	3	10,34
Maresme	48	1	2,08
Montsià	1	0	0
Noguera	23	3	13,04
Osona	46	3	6,52
Pallars Jussà	24	3	12,50
Pallars Sobirà	18	2	11,11
Priorat	1	0	0
Ribera d'Ebre	8	2	25,-
Ripollès	15	1	6,66
Segarra	21	3	14,29
Segrià	16	4	25,-
Selva, La	34	6	17,64
Solsonès	6	0	0
Tarragonès	9	2	22,22
Terra Alta	3	0	0
Urgell	16	7	43,75
Vall d'Aran	21	11	52,38

Annex XVIII

Nòmina de Mestres apotecaris de Barcelona, períodes en l'apotecaria, i carrers

Nom	Anys	En carrer
Ameller Mestre, Ignasi Francesc	1749/54-1763/70- 1771/1803	Montcada, Plaça Llana, P. Angel
Ameller Mestre, Joan	1767/70-1771/77- 1778/1814-15	Regomir, P. Llana, Bòria, P. Angel
Ameller Oliu, Ignasi	1724/1765	Bòria/P. Angel
Ameller Ros, Joan	1789/1807	Carders, 27
Bahí Fontseca, Josep	1804/1807-1815	Dagueria-Dagueria
Barra, Raimon	1749/1761	Plaça de la Llana
Bertrán Costó Guitart, Pau Antoni	1739/1788	Carders
Bertrán Costó, Francesc	1716/1748	Boqueria
Bertrán Costó, Gaspar	1716/1734	Carders
Brunés, Jaume	1724/1759	Sombreres
Calsa Rabassa, Josep	1788/1807	Montcada
Campillo Simón, Josep	1748/1759	Riera de Sant Joan
Carbonell Bravo, Dr. Francesc	-	-
Carbonell Serra, Jaume	1764/1816	Riera de Sant Joan
Casals Armengol	1738/1743-1747/1789	Ample, davant Esgl. de la Mercè
Casals, Benet	1724/1727	Plaça Nova
Casals, Vda. Eulàlia	-	-
Clascar, Gil	1802	Rambla
Co, Francesc	1798/1807	Sant Ramon
Co, Jaume	1798/1807	Sant Ramon
Coll Casals, Dr. Benet	1763	Escudillers
Coll Oller, Pere	1743/1780	Escudillers
Coll, Miquel	1776/8-1779/82- 1783/94-95/01	Flassaders, Regomir, Barceloneta, Escudillers
Comes Ferrán, Josep	1741/1766	Plaça Nova
Compte, Jacint	1816	Escudillers
Ferrera Comerma, Josep Ignasi	1773/1794	Boqueria
Ferrera Pascual, Josep	1739/1792	Boqueria
Ferrera, Marià	1722/1724	Boqueria
Farrés Costa, Josep	1774/1807	Més Baixa Sant Pere, 34
Fina Ferrusola, Pere	1747/1785	Plaça Santa Ana
Fina Janer, Ramon	1796/1807	Plaça Santa Ana
Fontana, Dr. Joan	1716/1747	Riera de Sant Joan
Garriga Gibert, Francesc	1772/1792	Plaça de la Llana
Gorgui Bohigas, Ramon	-	-
Guitart Soler, Joan	1798/1807	Boqueria
Gurguí Ameller, Joan	1756/1798	Hospital
Horta, Francesc	1758/1776	Escudillers
Marrugat Miret, Gaietà	1776/1807	Plaça Nova
Mollar Roig, Dr. Josep	1745/1800	Born
Mollar Sala, Josep Ignasi	1802/1816	Born
Mollar, Dr. Benet	1716/1744	Born
Morer Company, Francesc	1792/1807	Ample

Nom	Anys	En carrer
Morer, Dr. Josep	1817/1820	Hospital
Morer, Jaume	1732/1791	Ample
Morreras, Pau	1716	—
Padrell, Dr. Leopold	1736	Més Baixa de Sant Pere
Padrell, Dr. Pau	1716/1725	Més Baixa de Sant Pere
Pamies Montaner, Antoni	1806	Boters
Pau Bertrán, Francesc	1749/1771	Boqueria
Pau Claret, Francesc	1772/1807	Boqueria
Pellicer Brunet, Dr. Carles Fran.	—	—
Pellicer Cruixent, Dr. Carles Franc	1788/1816	Barceloneta
Rabassa Xurrics, Josep	1757/1768-1769/1788	Sombrerers, Montcada
Rabassa, Pau	1724/1768	Montcada
Rafer Bohigas, Josep	1767/1809	Tocant a la Porta de l'Àngel
Rafer, Josep Esteve	1816	Plaça de Santa Anna
Ribas, Raimon	1716/1763	Agullers/Cambis
Rodríguez Tuset, Marià	1773/1800	Plaça Palau
Roma, Raimon Francesc	1724/1747	Xamfrà Boters
Romà, Ramon Francesc	1716	—
Ros, Dr. Josep	1735/1753	Hospital
Ros, Esteve	1716/1734	Hospital
Ros, Ma Àngela Vda de	1754	—
Roure, Ponç	1802/1807-1816	Nou de la Rambla, Nou de la Rambla
Sabater Ferrer, Joan	1767/1794-1795/1802	Canvis, Sombrerers
Sabater Galcerán, Joan	1803/1807-1815	Sombrerers, Sombrerers
Sala Domènech, Antoni	1798/1807	Boqueria
Sala Guàrdia, Francesc	—	—
Sala, Dr. Antoni	1798/1807	Boqueria
Sala, Francesc	1716/1729	Boqueria
Salvador Pedrol, Jaume	1716/1739	Ample
Salvador Riera, Dr. Joan	—	—
Salvador Riera, Dr. Josep	1740/1759	Ample
Salvador, Eulàlia Vda. de	1760	—
Sauch, Joan	1807-1815	“Conde Asalto”, “Conde Asalto”
Saurina, Jaume	1729/1747	Bòria
Saurina, Josep	1716/1729	Bòria
Savall Valldejuli, Antoni	1777/1807	Hospital
Senant, Carles	1727/38-1740/49- 1750/52	Xamfrà Bòria, id, Pl. Cucurulla
Tagell Fornés, Pere Faust	1758/64-65/67- 68/73-74/75-76/04	Riera Sant Joan, Hospital, Plaça Nova, Portaferrisa, Carme
Tagell Novell, Agustí	—	—
Tagell Pi, Gaietà	1727/1735	Plaça Santa Anna
Tagell, Pere Faust	1716/1727	Plaça Santa Anna
Torras, Josep	1716	—
Traveria Prou, Joan	1773/75-1776/79- 1782/83-1784	Regomir, Carders, Carders, Paradís

Nom	Anys	En carrer
Traveria Torres, Jaume	1759/1764	Flassaders
Traveria, Vda. de	1765	-
Troch Fogueres, Raimon	1742/1791	Dagueria/Llibreteria
Troch Fontrodona, Josep Ramon	1799	Xamfrà Dagueria
Troch, Dr. Josep	1716/1741	Dagueria
Troch, Vd. A.M ^a ; Rg. Josep Xera	1716	-
Vilardaga, Dr. Antoni	1725/1732	Capella d'en Marcús
Vilardaga, Joan	1716/1723	Capella d'en Marcús
Xammar, Genís	1783/1807-1815/1816	Més Baixa de Sant Pere, id.
Yáñez Rovira, Lluís	1779/1807-1815/1816	Escudillers, Escudillers

Carrers i anys on estaven situades les apotecaries

Carrer	Apotecari	Anys
Agullers/Cambis Ample	Ribas, Raimon	1716/1763
	Morer Company, Francesc	1792/1807
	Morer, Jaume	1732/1791
	Salvador Pedrol, Jaume	1716/1739
	Salvador Riera, Dr. Josep	1740/1759
Ample davant Igl. de la Mercè Barceloneta	Casals Armengol	1738/1743-1747/1789
	Pellicer Cruxent, Dr. Carles Francesc	1788/1816
Boqueria	Bertrán Costó, Francesc	1716/1748
	Ferrera Comerma, Josep Ignasi	1773/1794
	Ferrera Pascual, Josep	1739/1792
	Ferrera, Marià	1722/1724
	Guitart Soler, Joan	1798/1807
	Pau Bertrán, Francesc	1749/1771
	Pau Claret, Francesc	1772/1807
	Sala Domènech, Antoni	1798/1807
	Sala, Dr. Antoni	1798/1807
	Sala, Francesc	1716/1729
Bòria	Saurina, Jaume	1729/1747
	Saurina, Josep	1716/1729
Bòria/P. Àngel	Ameller Oliu, Ignasi	1724/65
Born	Mollar Roig, Dr. Josep	1745/1800
	Mollar Sala, Josep Ignasi	1802/1816
	Mollar, Dr. Benet	1716/1744
Boters	Pamies Montaner, Antoni	1806
Canvis/Sombrerers	Sabater Ferrer, Joan	1767/1794-1795/1802
Capella d'en Marcús	Vilardaga, Joan	1716/1723
Capella d'en Marcús	Vilardaga, Dr. Antoni	1725/1732
Carders	Bertrán Costó Guitar, Pau Antoni	1739/1788
	Bertrán Costó, Gaspar	1716/1734
	Ameller Ros, Joan	1789/1807
Carders, 23		

Carrer	Apotecari	Anys
Conde Asalto	Sauch, Joan	1807-1815
Dagueria	Troch, Dr. Josep	1716/1741
Dagueria-Dagueria	Bahí Fontseca, Josep	1804/07-1815
Dagueria/Llibreteria	Troch Fogueres, Raimon	1742/1791
Escudillers	Coll Casals, Dr. Benet	1763
	Coll Oller, Pere	1743/1780
	Compte, Jacint	1816
	Horta, Francesc	1758/1776
Escudillers-Escudillers	Yáñez Rovira, Lluís	1779/1807- 1815/1816
Flassaders	Traveria Torres, Jaume	1759/1764
Flassaders-Regomir	Coll, Miquel	1776/8-1779/82- 1783/94-95/01
Hospital	Gurguí Ameller, Joan	1756/1798
	Morer, Dr. Josep	1817/1820
	Ros, Dr. Josep	1735/1753
	Ros, Esteve	1716/1734
	Savall Valldejuli, Antoni	1777/1807
Més Baixa de Sant Pere	Padrell, Dr. Leopold	1736
	Padrell, Dr. Pau	1716/1725
Més Baixa de Sant Pere - id.	Xammar, Genís	1783/1807-1815/1816
Més Baixa de Sant Pere, 34	Farrés Costa, Josep	1774/1807
Montcada	Calsa Rabassa, Josep	1788/1807
	Rabassa, Pau	1724/1768
Montcada-Plaça Llana-P. Àngel	Ameller Mestre, Ignasi Francesc	1749/54-1763/70- 1771/1803
Nou de la Rambla-Nou de id.	Roure, Ponç	1802/1807-1816
Plaça de la Llana	Barra, Raimon	1749/61
	Garriga Gibert, Francesc	1772/1792
Plaça de Santa Anna	Fina Ferrusola, Pere	1747/1785
	Rafer, Josep Esteve	1816
	Tagell Pi, Gaietà	1727/1735
	Fina Janer, Ramon	1796/1807
	Tagell, Pere Faust	1716/1727
Plaça Nova	Casals, Benet	1724/1727
	Comes Ferrán, Josep	1741/1766
	Marrugat Miret, Gaietà	1776/1807
Plaça Palau	Rodríguez Tuset, Marià	1773/1800
Rambla	Clascar, Gil	1802
Regomir-Carders-id.-Paradís	Traveria Prou, Joan	1773/75-1776/79- 1782/83-84
Regomir-P.Llana-Bòria-P. Àngel	Ameller Mestre, Joan	1767/70-1771/77- 1778/1814-15
Riera de Sant Joan	Campillo Simón, Josep	1748/1759
	Carbonell Serra, Jaume	1764/1816
	Fontana, Dr. Joan	1716/1747
Riera Sant Joan - Hospital	Tagell Fornés, Pere Faust	758/64-65/7-68/73- 74/5-76/04

Annexos

Carrer	Apotecari	Anys
Sant Ramon	Co, Francesc	1798/1807
	Co, Jaume	1798/1807
Sombrerers - Montcada	Rabassa Xurrics, Josep	1757/1768-1769/1788
Sombrerers - Sombrerers	Sabater Galcerán, Joan	1803/1807-1815
Sombrerers	Brunés, Jaume	1724/59
Tocant a la Porta de l'Àngel	Rafer Bohigas, Josep	1767/1809
Xamfrà Boria-id.-Pl.Cucurulla	Senant, Carles	1727/1738- 1740/49-1750/52
Xamfrà Boters	Roma, Raimon Francesc	1724/1747
Xamfrà Dagueria	Troch Fontrodona, Josep Ramon	1799

Vídues que mantienien l'apotecaria, sense especificar-se on

Casals, Vda. Eulàlia. Regent Josep Casellas. Sembla ser, morí el 1716

Ros, Ma Àngela, Vda. de, tenia apotecaria el 1754

Salvador, Eulàlia, Vda. de, tenia apotecaria el 1760

Traveria, Vda. de, tenia apotecaria el 1765

Troch, Vda. A. Ma., tenia apotecaria el 1716. Regent Josep Xera.

820

El 1716 tenien apotecaria sense especificar-se el lloc

Morreras, Pau

Romà, Ramon Francesc

Torras, Josep

Mestres apotecaris que treballen com a fadrí a l'apotecaria del seu pare i no consten, en aquestes dates, amb apotecaria pròpia

Carbonell Bravo, Dr. Francesc

Gorgui Bohigas, Ramon

Pellicer Brunet, Dr. Carles Fran.

Salvador Riera, Dr. Joan

Tagell Novell, Agustí

Data i edat d'ingrés al Col·legi. Data de defunció.

Nom	Ing. col	Edat	Data defunció	Observacions
Ameller Mestre, Ignasi Francesc	13.12.1747	18	30.01.1804	Fill d'Ignasi - El 1751 va estar absent de Barcelona
Ameller Mestre, Joan	19.02.1765	24		Fill d'Ignasi Ameller Oliu
Ameller Oliu, Ignasi	13.08.1723	32		Pare d'Ignasi Francesc Ameller Mestre
Ameller Ros, Joan	21.02.1786	20		Durant 1808/1815 no s'indica on és. Sabem que el 1815 tenia apotecaria
Bahí Fontseca, Josep	11.02.1801	33		Durant 1803/13 s'ignora on és. El 1815 no no paga per haver estat ajud. en l'Exèrc. El 1802 consta con a fadri sense especificar-se on treballava.
Barra, Raimon	20.12.1747	20	1778	Absent durant 1762/78. Mort absent de Barcelona
Bertrán Costó Guitar, Pau Antoni	05.11.1739	18	17.10.1794	El 1789 no te apotecaria ni treballa en l'ofici
Bertrán Costó, Francesc			19.08.1749	El 1716 tenia 40 anys
Bertrán Costó, Gaspar				El 1716 tenia 36 anys, y el 1730 estava impedit
Brunés, Jaume	24.03.1722	29	??.01.1760	
Calsa Rabassa, Josep	18.02.1778	28		El 1815 esta absent de la ciutat i no exerceix d'apotecari
Campillo Simón, Josep	03.01.1748	29	??.02.1760	
Carbonell Bravo, Dr. Francesc	28.01.1789	22		1795/1807 no paga per ser doctor en medicina
Carbonell Serra, Jaume	02.03.1763	37		
Casals Armengol	23.09.1738	24		
Casals, Benet	15.03.1722	21		
Casals, Vda. Eulàlia			???.?.1716	Regent Josep Casellas (?)
Clascar, Gil	10.06.1801		13.11.1803	
Co, Francesc	30.06.1800	45		El 1804 no paga per ser 2n Ajud. de Farm. dels Hospitals de Campanya
Co, Jaume	09.10.1797	52		El 1814 resideix a Calella
Coll Casals, Dr. Benet	20.02.1763		24.04.1795	Durant 1764/1769 s'ignora el seu domicili
Coll Oller, Pere	04.12.1743	34	??.01.1781	
Coll, Miquel	03.05.1775	23		
Comes Ferrán, Josep	19.01.1741	34	04.12.1767	
Compte, Jacint				El 1816 tenia 41 anys
Ferrera Comerma, Josep Ignasi	11.12.1772	20	18.03.1795	
Ferrera Pascual, Josep	11.11.1739	19	03.03.1793	
Ferrera, Marià	19.03.1722	48	03.02.1725	Segurament era regent de la Vidua Mariana Pascual
Farrés Costa, Josep	07.11.1772	32	01.09.1808	
Fina Ferrusola, Pere	05.03.1746	33	12.07.1786	

Annexos

Nom	Ing. col	Edat	Data defunció	Observacions
Fina Janer, Ramon	28.01.1795	29		
Fontana, Dr. Joan			02.02.1748	El 1716 tenia 44 anys
Garriga Gibert, Francesc	23.03.1771	35	24.04.1793	
Gorgui Bohigas, Ramon	15.02.1786	26	12.08.1800	El 1797 no paga per ser Familiar del Sant Ofici
Guitart Soler, Joan	06.07.1796	32		El 1804 no paga per haver estat 2n Ajud. de Farm. dels Hospitals de Campanya
Gurguí Ameller, Joan	18.08.1756	31		El 1799 figura como a Mestre apotecari sense apotecaria
Horta, Francesc	13.01.1758	23	??04.1777	
Marrugat Miret, Gaietà	22.02.1775	24	02.07.1809	
Mollar Roig, Dr. Josep	15.11.1741	20	08.11.1801	
Mollar Sala, Josep Ignasi	18.11.1772	21		
Mollar, Dr. Benet			??05.1745	El 1716 tenia 38 anys
Morer Company, Francesc	16.02.1757	22	12.11.1810	
Morer, Dr. Josep				El 1817 tenia 37 anys
Morer, Jaume			11.02.1792	El 1732 tenia 25 anys
Morreras, Pau				
Padrell, Dr. Leopold	09.01.1736	28		1730/1740?-1740/1742 exempt per ser eclesiàstic. El 1783 desapareix del Cadastre
Padrell, Dr. Pau				El 1716 tenia 25 anys
Panies Montaner, Antoni	05.10.1804	56		El 1805 consta com a fadrí sense especificar res més
Pau Bertrán, Francesc	???.?.1739	42	25.03.1772	
Pau Claret, Francesc	02.02.1772	23		El 1807 tanca l'apotecaria i pren Ordres Sagrades
Pellicer Brunet, Dr. Carles Fran.	13.01.1798	23		El 1815 resident a Sant Pere de Riudevilles
Pellicer Cruixent, Dr. Carles Franc	07.12.1786	41		
Rabassa Xurrics, Josep	16.02.1741	26	24.04.1788	
Rabassa, Pau	23.08.1721	27	???.?.1768	
Rafer Bohigas, Josep	25.02.1765	28	17.04.1809	
Rafer, Josep Esteve	06.02.1793	26		
Ribas, Raimon (o Ramon)	??11.1764			El 1717 tenia 28 anys
Rodríguez Tuset, Marià	21.07.1773	25	01.11.1801	
Roma, Raimon Francesc	30.01.1722	26	10.08.1748	
Ros, Dr. Josep			??01.1754	El 1716 tenia 24 anys
Ros, Esteve			???.?.1735	El 1716 tenia 52 anys. Des del 1714 estava exempt de pagament
Roure, Ponç	12.03.1801	38		El 1815 residia a Vilanova
Sabater Ferrer, Joan	14.07.1767	31	30.03.1803	
Sabater Galcerán, Joan	01.02.1792	23		
Sala Domènech, Antoni	25.11.1772	20	02.03.1814	
Sala Guàrdia, Francesc	06.12.1741	21	15.03.1798	

Nom	Ing. col	Edat	Data defunció	Observacions
Sala, Dr. Antoni			29.07.1748	El 1716 tenia 23 anys
Sala, Francesc			02.07.1730	El 1716 tenia 53 anys. El 1792 estava exempt de pagament per ser Comissari de Barri
Salvador Pedrol, Jaume			23.06.1740	El 1716 tenia 63 anys
Salvador Riera, Dr. Joan	21.02.1726			El 1716 tenia 30 anys
Salvador Riera, Dr. Josep	07.06.1760			El 1716 tenia 29 anys. El 1726 estava absent de la ciutat
Sauch, Joan	17.05.1806	54		
Saurina, Jaume	05.12.1728	26	05.07.1748	
Saurina, Josep			???.?.1729	El 1716 tenia 62 anys
Savall Valldeljuli, Antoni	05.02.1777	25		Des de 1815 és citat com a Josep Ignasi. Durant 1815/16 no paga per haver estat Ajudant 1r de l'Exèrcit
Senant, Carles	04.12.1723	32	???.01.1753	El 1739 s'absenta, deixant apotecaria oberta a Barcelona
Tagell Fornés, Pere Faust	11.03.1757	24		
Tagell Novell, Agustí	21.01.1789	27		El 1805 tanca l'apotecaria, ingressant en l'Ordre dels Cartoixos
Tagell Pi, Gaietà	02.07.1723	26	???.?.1735?	
Tagell, Pere Faust			28.04.1742	El 1716 tenia 54 anys, i des del 1727 estava impedit
Torras, Josep			12.02.1726	El 1716 tenia 48 anys
Traveria Prou, Joan	29.07.1773	20	28.06.1797	El 1773 tenia 20 anys. El 1781 s'ignora el seu domicili. Durant 1786/97 no paga per ser pobre de solemnitat
Traveria Torres, Jaume	12.06.1759	40	16.06.1765	
Traveria, Vda. de				
Troch Fogueres, Raimon			26.03.1792	El 1732 tenia 22 anys
Troch Fontrodona, Josep Ramon	13.03.1798	22	30.01.1800	
Troch, Dr. Josep			13.09.1742	El 1716 tenia 40 anys
Troch, Vd. A.M ^a ;				
Rg. Josep Xera				
Vilardaga, Dr. Antoni	27.01.1722	24		Absent de la ciutat des de 1733. El 1789 se sap que ja havia mort
Vilardaga, Joan			28.08.1724	El 1716 tenia 76 anys
Xammar, Genís	01.03.1780			
Yáñez Rovira, Lluís	08.07.1777	30		Durant 1777/1778 no té apotecaria i viu al carrer Ample

Apotecaris que practicaren en apotecaries de familiars o no

Nom	Data	A l'apotecaria del seu pare En carrer	Data	En altres apotecaries
Ameller Mestre, Ignasi Francesc	1747/48-1755/60	Plaça de l'Àngel		
Ameller Mestre, Joan	1766	Plaça de l'Àngel		
Ameller Ros, Joan	1786	Bòria		
Babi Fontseca, Josep			1802	No s'especifica
Calsa Rabassa, Josep			1778/87	Del seu oncle, Josep Rabassa - Montcada
Carbonell Bravo, Dr. Francesc	1790/94	Riera de Sant Joan		
Carbonell Serra, Jaume			1763	Pau Rabassa
Casals, Armengol			1744/46	Pere Coll Oller
Co, Francesc	1805/07	Jaume Co - Sant Ramon		
Coll Casals, Dr. Benet	1763	Escadillers		
Coll, Miquel	1775	Escadillers		
Ferrera Comerma, Josep Ignasi	1772/92	Boqueria		
Ferrera, Marià			1716/22	Vda. Mariana Pascual - Boqueria
Farrés Costa, Josep			1772	Vda. Salvador - Ample
Garriga Gibert, Francesc			1771	Armengol Casals - Ample, davant Esgl. de la Mercè
Gorgui Bohigas, Ramon	1786/97	Hospital		
Mollar Roig, Dr. Josep	1741/44	Born		
Mollar Sala, Josep Ignasi	1772/801	Born		
Morer Company, Francesc	1757/91	Ample		
Pau Bertrán, Francesc			1740/48	Pau Anton Bertrán
Pellicer Brunet, Dr. Carles Fran.	1799/1807-1816	Barceloneta, Barceloneta		
Rabassa Xurrics, Josep	1741/56	Montcada		
Rafer Bohigas, Josep			1766	Francesc Sala
Rafer, Josep Esteve	1794/1807	Tocant a Porta de l'Àngel		
Ros, Dr. Josep	1716/1735	Hospital		
Sabater Galceràn, Joan	1793/94-1795/1802	Canvis/Sombrerers		
Sala Domènech, Antoni	1729/97	Boqueria		
Sala Guàrdia, Francesc	1741/47	Boqueria		
Sala, Dr. Antoni	1716/29	Boqueria		
Salvador Riera, Dr. Joan	1716/25	Ample		
Salvador Riera, Dr. Josep	1716/25-1727/39	Ample, Ample		
Saurina, Jaume	1728	Bòria		
Tagell Fornés, Pere Faust			1757	Josep Comas Ferran
Tagell Novell, Agustí	1790/1805	Carme		
Tagell Pi, Gaietà	1724/26	Plaça de Santa Anna		
Troch Fogueres, Raimon	1732/41	Dagueria/Llibreteria		
Vilardaga, Dr. Antoni	1724	Capella d'en Marcús		
Xammar, Genís			1780/82	Leopoldo Padrell

En aquest annex en què figuren els apotecaris establerts a Barcelona es detallen els noms d'alguns que especialment es van distingir en el camp científic, destacant la seva activitat dintre de la Reial Acadèmia de Ciències i Arts de Barcelona. Falta molta tasca a complir per conèixer bé la situació científica d'aquests i d'altres apotecaris membres que foren de la Reial Acadèmia, però així i tot hem realitzat alguns estudis crítics prenent com a material el contingut dels seus discursos. (1).

- 1 - Com a exemple, vegeu: Jordi, R.- José Antonio Savall, boticario, y la química aplicada a la minería en 1812. *Bol. Inf. Circ. Ftca.* (1976) 74; 39:57 - La cristalización de las sales según el académico boticario barcelonés José Ignacio Mollar. *ATHENA*, 1 (1978) 96/97; 4:16 (la inexperiència dels editors queda palesa en la confusió dels gravats il·lustratius del treball) - Antonio Sala, un boticario barcelonés aficionado a la botánica. *UNI-FARMA*, XIII (1980) 1; 10:17 y 2; 79:82 - Criterios del boticario y académico barcelonés José Ignacio Mollar sobre la tinta de escribir. *OFFARM*, I (1982) 9; 453:467 - Anotaciones a los discursos botánicos del boticario barcelonés Antonio Sala y Domènech. *Anal. de Med. y Cirug.* LX (1982) 261; 23:46 - *Rev. Semin. Cat. Pat. Med.* I (1982) 15; 29:52 (publicat sense l'autorització de l'autor i sense correcció de proves) - Situación científica del boticario Juan Ameller ante el estudio experimental de la salubridad del aire atmosférico por medio del eudiómetro.- *Cong. Int. Hist. Farm. Granada*, 25/29 septiembre 1985. *Circ. Ftca.* XLIII (1985) 288; 215:248 - *L'apotecari Joan Ameller i Mestre i el seu discurs sobre la utilitat del ferro en les arts.* 13 de gener de 1796. *Vè Cong. Hist. Med. Cat. Barcelona* 3/5 de juny 1988. *Gimbernat*, IX (*) (1988) 157:170 - El discurso del boticario barcelonés José Ignacio Mollar sobre el ácido sulfúrico (14.1.1797) I y II, *Circ. Ftca.* XLVI (1988) 297, 33:48 - 298; 109:126 - Los discursos botánicos del boticario barcelonés Francisco Morer pronunciados en la Real Academia de Ciencias y Artes de Barcelona. (I) y (II). (9.5.1787/13.11.1799) *Cong. Int. Storia della Farm. Piacenza*, 23/25.9.1988. *Atti del congresso de Piacenza. Le piante medicinali e il loro impiego in farmacia nel corso dei secoli.* 193:204 - *Circ. Ftca.* XLVII (1989) 301, 29:44 - Análisis crítico de los discursos botánicos del boticario barcelonés Francisco Morer, 9.5.1787 (I) *Cong. Int. Storia della Farmacia. Castiglioncello/Livorno*, 13-15/10/1989 - *Circ. Ftca.* XLVII (1989) 304; 291:308 - Comentario al discurso del boticario químico Dr. Jose Mollar, padre, sobre la fabricación del nitro. 12.4.1780. *BSAHCFC*, II (1993) 4; 33:43 - La memoria leída por el boticario barcelonés Francisco Morer sobre la inspiración y expiración de las plantas cotejada con la de los animales. 28.10.1789. - *B.S.A.H.C.F.C.* V (1996) 12, 26:39.
- Resulten il·lustratius sobre els coneixements de l'apotecari Ignasi Francesc Ameller:* Jordi, R.- Manual de automedicación del boticario Francisco Ameller. S. XVIII.- *BSAHCFC*, V (1996) 11; 12:32 - Val la pena també esmentar, malgrat que no era apotecari establert amb apotecaria oberta a Barcelona: Jordi, R.- El discurs de 1773 de l'apotecari Antoni Palau i Verdadera sobre el sen barcelonès des d'una perspectiva farmacològica i d'interès social per l'economia catalana. VII Congrés d'Història de la Medicina Catalana. Tarragona 6/8 novembre 1992. Sala d'actes Fac. de Dret.- 11,30 h.- Resum ponències, p.52 - *Circ. Ftca.* L (1992) 346; 316:323 - Pel que fa a la família dels Salvador, cal tenir en compte: Caballé Martí, I., La família Salvador, una nissaga d'apotecaris. Calella-Barcelona. Aportació històrica i evolució de la farmàcia en la primera meitat del segle XVIII. (Tesi doctoral) (Barcelona, 1985) V. I i II, 765 pp.

Annex XIX

Reial sentència donada el 22 de gener de 1705 en la Causa del Procurador del Patrimoni fiscal i del Protomèdic del Principat Dr. Francesc Sanpera amb el Síndic del Col·legi d'Apotecaris de Barcelona (*)

(traducció lliure del llatí)

Humilment invocat el nom de Crist,
Excel·lentíssim senyor Lloctinent General, etc.

Considerant el Reial Privilegi expedit de forma legal per la Reial Cancelleria el 28 d'abril de 1698, Consta que el rei Carles II elegí i nomenà per a l'Ofici de Protomèdic d'aquest Principat de Catalunya i comtat de La Cerdanya a Francesc Sanpera, doctor en Medicina, determinant que gaudiria de tots els privilegis, prerrogatives, drets i emoluments inherents al sobredit Ofici. Consta així mateix a les cartes de la Reial Cancelleria, amb data de 24 de febrer de 1701, donat per l'Excel·lentíssim Comte de Palma, Marquès de Mont-Clar, previ dictamen del Consell Reial i seguint el sobredit manament, que tots i cadascun dels oficials, cònsols i pahers, tantes vegades com siguin cridats pel dit Dr. Francesc Sanpera, l'assistiran i li donaran consell, no solament de trienni en trienni, sinó també en altres visites i reconeixements dels medicaments i en altres operacions que allà hom fa menció.

Consta també, de les conclusions dels testimonis assessors sobre els articles presentats per part del Procurador del Patrimoni Fiscal i del Dr. Francesc Sanpera el 29 d'agost de 1702, que el dit Dr. Francesc Sanpera i els seus predecessors en aquest ofici de protomèdic (Dr. Gabriel Antoni Bosser, Dr. Joan Maresch i d'altres) s'han ocupat i s'ocupen en visitar ells mateixos o per mitjà de llurs delegats les botigues dels apotecaris de les ciutats, viles i llocs d'aquest Principat, no solament dels qui estan col·legiats, sinó també d'aquells qui són d'altres Col·legis.

Consta al Capítol 3 de la Cúria, any 1585, que és constitució única sota el títol "Examen de medicinas", al primer volum de les Constitucions de Catalunya, que tots els consellers, paers, jurats, cònsols, procuradors i d'altres administradors de les ciutats, viles i municipis d'aquest Principat i dels Comtats del Rosselló i La Cerdanya poden nomenar algun metge o apotecari, tot els anys, el qual, juntament amb el Protomèdic o el seu delegat, puguin inspeccionar, juntament també amb els administradors dels predits municipis en cas que hi vulguin assistir, les botigues de tots els apotecaris, examinant els simples, aigües, i altres medicaments, rebutjant aquells que veïessin dolents, no sent obstacle els privilegis dels dits apotecaris ni els concedits pel seu Col·legi.

Consta, havent estat demanat per part del Procurador del Patrimoni Fiscal i del Dr. Francesc Sanpera, que els cònsols del Col·legi d'apotecaris d'aquesta ciutat de Barcelona són condemnats a tenir paciència a tal efecte, de manera que el mateix Dr. Sanpera, com a Protomèdic d'aquest Principat, per ell o pels seus substituïts, reconegui i visiti les botigues de tots els apotecaris col·legiats d'aquesta ciutat, de la mateixa forma i manera acostumada a les botigues dels apotecaris d'altres ciutats i llocs del dit Principat, i se'ls doni un jornal de 3 lliures i 5 sous, moneda de Barcelona, per cada botiga en cada visita.

I consta pel síndic de dit Col·legi que fou pretès que els dits cònsols no havien de tenir paciència, perquè per diversos privilegis reials donats en la causa pel sereníssim rei Ferran el 29 d'agost 1510, per la sereníssima reina Joana, i per l'emperador Carles V, el 31 d'octubre de 1537 i pel sereníssim rei Felip II el 22 de setembre de 1585 i d'altres, consta que fou demanat

(*) *Visitatio Pharmacopolarum Barchinonen. instata a Regio Procuratore fiscali patrimoniali concessa Prothomedico praesentis Principatus Cathaloniae regia Sententia lata 22 Januarii 1705....* (Barcelona) 9 pp.

per part del Col·legi que als cònsols i administradors se'ls concedís la facultat de visitar i reconèixer les oficines dels apotecaris. I que en cas que els materials no fossin de bona qualitat poguessin llençar-los, com era costum fer segons les ordinacions fetes pels consellers de Barcelona l'any 1445.

I consta que tot això i d'altres coses foren confirmades amb privilegis reials, els quals consta pel dit síndic que foren i són de molt antiga observància, i especialment resulta de les declaracions dels testimonis assessors sobre els articies presentats pel síndic el 8 de novembre de 1702. I consta igualment que el Protomèdic mai ha visitat les botigues d'aquesta ciutat. I, a més, de la certificació feta per Joan Francesc Verneda, notari públic de Barcelona i escrivà dels assumptes de dit Col·legi, que consta al llibre servat a l'Arxiu, es troba anotada la Reial Provisió feta l'11 de gener de 1538 en la causa que aleshores indecisa entre el sobredit Col·legi, d'una banda, i els protofísics de sa Majestat, d'altra banda, fou revocada la visita feta pel Dr. Guerau Boquet a la botiga de l'apotecari Joan Florença, al qual se li hagué de restituir, per altra Reial Provisió, els medicaments presos pel dit Dr. Guerau Boquet prèvia inspecció i visita dels cònsols i llur vist i plau.

A tot això s'hi afegeix que si la dita constitució aplegués també als apotecaris de Barcelona, seria en perjudici de la jurisdicció de la ciutat de Barcelona, en concordar i establir els privilegis reials obtinguts i organitzar els Col·legis i els Gremis; doncs es restringeix llurs facultats, i no es creu que la dita constitució vulgui provocar tal perjudici, no concloent-se que dites ordinacions i privilegis de Barcelona són abolits per aquella constitució, de la mateixa manera que per una constitució general no s'anul·len els costums i privilegis especials de qualsevol universitat i menys a Barcelona, on llur revocació requereix una ordenació específica.

Considerant la resta, consta pel Dr. Francesc Sanpera, com a Protomèdic, que no pretén de cap manera impedir o prohibir que els cònsols dels apotecaris d'aquesta ciutat visitin llurs botigues, tal com és costum, sinó que els predits cònsols i el col·legi tinguin paciència, i ell mateix visiti les botigues dels dits apotecaris. Consta la certificació feta pel noble Ramon de Codina i Farreras, escrivà major General de Catalunya, al llibre de procés eclesiàstic de la Cúria de 17 de novembre de 1585 a la suplicació de la Llei feta pel síndic del Col·legi d'apotecaris d'aquesta ciutat, en què es concedí facultat als consellers, jurats, paers i priors de les ciutats i vil·les per visitar, amb dos metges i algun apotecari, les botigues dels apotecaris.

Cità els Reials Privilegis i principalment el confirmat pel sereníssim Felip II, pel qual els cònsols visitaven les botigues d'aquesta ciutat, i d'aquestes i d'altres causes suplicà que res s'innovés en perjudici dels Reials Privilegis, i la facultat predita fou contemplada en la dita Constitució única, títol "Examen de Medicinas", afegint-hi la clàusula: "no obstant qualsevol privilegis a dits Apotecaris o a llurs Col·legis concedits".

Consta del mes d'abril de 1808, per Gabriel Antoni Bosser, Dr. en Medicina Protofísic o Protomèdic del present Principat i dels comtats del Rosselló i La Cerdanya, fou sotmesa la causa al noble Joan de Magarola, aleshores Dr. de la Reial Audiència contra alguns apotecaris de la vila de Perpinyà, i per la sentència reial donada el 26 de maig foren condemnats Sebastià Vilabella i d'altres apotecaris, més no el síndic del Col·legi d'Apotecaris de la predita vila de Perpinyà, a tenir paciència, de manera que des d'aleshores el predit Bosser, Protomèdic, per ell i pels seus substituïts i d'altres oficials de visita reconegué i visités les botigues dels apotecaris, amb un sou de 4 ducats per cada botiga i en cada visita.

Consta altra sentència Reial donada d'onze de març de 1614, en la causa de Procurador del Patrimoni Fiscal i Joan Maresch, Doctor en Medicina i Protomèdic d'aquest Principat, contra els cònsols i el síndic del Col·legi d'Apotecaris de la ciutat de Girona, per la qual aquests foren igualment condemnats a tenir paciència, de manera que des d'aleshores el Dr. Joan Maresch reconegué i visités llurs botigues amb un sou de quatre ducats.

Consta, a més, la reial provisió feta el 12 de desembre de 1664 de la Reial Sentència contra els cònsols i el síndic del Col·legi d'Apotecaris de la ciutat de Girona; de la qual se segueix

que res ha d'afavorir les observacions i els privilegis donats pel síndic, ni els fets en el seu favor, doncs les anteriors constitucions a la Constitució Única foren derogades, i el fet de les visites dels cònsols dels Apotecaris d'aquesta ciutat a llurs botigues no s'oposa a les pretensions del Dr. Sanpera....

(Sentència)

Considerades aquestes i altres proves del procés, un cop deliberat en la Reial Audiència, la Seva Excel·lència sentència, pronuncia i declara que els Il·lustres Consellers de la present ciutat de Barcelona, en observància de la constitució única, títol "Examen de Medicinas", poden anomenar un cert metge o apotecari, tots els anys, el qual, juntament amb el Protomèdic o el seu substitut, puguin reconèixer, també amb els dits Il·lustres Consellers en cas que hi vulguin assistir, les botigues de tots els apotecaris d'aquesta ciutat de Barcelona, inspeccionant els medicaments i preparats i rebutjant els que veïessin dolents; i condemna als dits cònsols i al Col·legi d'Apotecaris a tenir paciència en la visita de les botigues o oficines dels apotecaris, i no es faci d'altra forma o manera i es faci càlcul del salari a donar al dit Protomèdic, Dr. Francesc Sanpera, segons sigui el dret al Decret d'Execució, sense que res en sigui obstacle.

Donada pel Reverend Cancellier, el 22 de gener de 1705.

Publicada per Joan Huguet. Testimonis: Feliu Costa, Francesc Cervera, notaris públics del Col·legi de Barcelona.

El contingut d'aquesta sentència Reial fou notificat dit dia i any a Josep Pernau, síndic del Col·legi d'Apotecaris de la present ciutat de Barcelona.

Annex XX

Sobre el salari del Protomèdic que visita les apotecaries de Barcelona, pel Col·legi d'apotecaris d'aquesta ciutat amb el Dr. Francesc Sanpera, Protomèdic del Principat de Catalunya (*)

(traducció lliure del llatí)

1) Declarant en aquesta causa, segons la Constitució única "De Examen de Medicinas" que els il·lustres Consellers de la present ciutat han d'anomenar cada any un metge o apotecari, el qual, amb el Protomèdic o el seu substitut, puguin reconèixer les botigues de tots els apotecaris d'aquesta ciutat, fou reservada al present decret la qüestió de si el dit Protomèdic o Protomèdic (com diuen altres) pot demanar o exigir certa quantitat de diner com a cens o salari, per raó de dites visites.

2) Però la resolució d'aquesta qüestió en presenta una altra prèvia: si en les predites visites el Protomèdic té dret independent dels Consellers amb vot decisiu, o si senzillament figura com a assistent.

3) Sembla que totes les Constitucions i llurs decrets s'inclinen en atribuir tota jurisdicció de visita als rectors de les universitats; i així el Protomèdic només té intervenció de consell.

4) En segon terme, sobre el tipus d'assumpte, i tractant-se d'un afer pertanyent a la salut de la ciutat, és necessari que en tingui cura no un Governador Provincial ni altre Oficial Reial sinó els Consellers de qualsevol ciutat, la qual facultat és de dret comú. Per la qual cosa

(*) Immunitats a Praebendo salario Archiatro Barcinone Pharmacopolia Visitanti pro Collegio Pharmacopolarum ejusdem civitatis cum Doctore Francisco Sanpere Protomedico Principatus Cathaloniae.... (Barcelona) 1705, 10 pp.

convé que no considerem al Protomèdic com a visitador: raonablement, les Constitucions de Catalunya sempre ho contempnen amb rigor.

5) En tercer lloc, aconsellen de forma similar els arguments de les Constitucions "De Examen de Advocats, Metges y Notaris", l'examen dels quals hom permet que sigui fet per perits elegits pels pròcers, amb la presència de l'Oficial de la ciutat. No obstant, la seva presència (de l'Oficial) no és considerada com de Visitador, sinó com a Oficial auxiliar, i l'acte d'examen no és odiós.

6) I de forma igual, generalment, es diu de la intervenció -de l'Oficial Reial en el nostre dret municipal en els altres oficis de les universitats i col·legis (alcaldes, moneders...).

7) D'igual manera s'aconsella del fet següent: Doncs, després de donada la nostra constitució, en la Cúria de l'any 1585, els Protomèdics foren admesos al concurs dels oficials de la ciutat i hom no observà si eren pròpiament visitadors; i els oficials del rei no exerceixen petita jurisdicció dins la ciutat.

8) Així doncs, considerat el Protomèdic com a simple assistent a les dites visites, no pot exigir per elles cap salari o mercè, ni ho deu fer. I, com a màxim, (cosa que tampoc hom creu que se li degui) una simple dieta. I és molt conegut l'adagi que diu: "qui no fa l'Ofici de Visita, no ha de rebre el benefici de Visita".

9) Precisament el mateix succeeix amb el Conseller o el Co-jutge co-visitador. I res més just que demani salari de les visites, la qual conclusió pot ser provada per tres vegades: o cap dels dits co-visitadors ha de tenir gratificació o tots l'han de tenir. I igualment els rectors de les universitats.

10) En segon lloc, perquè en les dites visites s'exerceix la justícia i s'imposen les penes que dicta la Constitució. I no deu l'Oficial exigir salari dels individus pel fet d'exercir la justícia en les coses que són concernents a la utilitat pública.

11) Per la qual cosa, els nostres antics pares, que tant es preocuparen de la higiene pública, dictaren la Constitució "De coses prohibides als Oficials", en què hom prohibia als Oficials Reials que exigissin cap cens o servei dels particulars, i només el salari del senyor rei.

12) En tercer lloc, es prova la conclusió núm. 9, perquè a Catalunya el Protomèdic és Oficial perpetu, segons consta al Reial Privilegi, exhibit pel contrari. I no solament és Oficial perpetu, sinó també pagat pel poder públic, amb guanys i rendes suficients per viure de forma honesta.

13) És insolència (tant més a Catalunya) que el Protomèdic i qualsevol altre oficial regi perpetu, pagat per l'erari públic, amb rendes suficients, demani salari per administrar una justícia que va inherent al seu càrrec.

14) La nostra Constitució titulada "De coses prohibides als oficials", fins a tal punt prohibeix als Oficials rebre salari que sobre això diu Mieres aquestes paraules: "... (Cap subjecte dels que nomena ha de rebre salari)..."

15) Així doncs, la Constitució prohibeix a tots els Oficials el cobrament de salari o cens per exercir allò que pertany al seu ofici; i encara més, amb justícia, a les visites dutes a terme per la salut de la ciutat, en les quals no convé cercar salaris, sinó el bé de Déu i de la República.

16) Del qual es dedueix que, tenint la nostra disposició municipal, res és obstacle i no hem de tenir en compte la disposició... que permet al bisbe que visita una diòcesi ésser gratificat amb alguna quantitat per part de les esglésies visitades; perquè la disposició de les dites decretals fou abolida per...; prohibint de forma expressa el cobrament de totes les procures i d'altres emoluments, exceptuant però les despeses necessàries de les provisions, sobre les quals el bisbe que visita no pot rebre res.

17) Quan el bisbe visita als clergues de la ciutat, quan es troba a la Seu o quan pot tornar a casa, no se li permet de rebre les dietes i les despeses dels viatges, la qual opinió es compleix en la pràctica, Per la qual cosa, fent el Protomèdic assistència o visita dins la ciutat, pot reduir les despeses i retornar a casa; i descuida la família de l'apotecari, del notari i d'altres

ministres, de províncies, a les quals acostuma a visitar cada tres anys. I d'això hom conclou que amb menys raó pot demanar alguna quantitat dels apotecaris de dins de la ciutat.

18) I, tal volta per reconèixer les dites despeses, el nostre sempre lloat Senat, en aquelles dues declaracions fetes el 26 de maig de 1612 i l'11 de març de 1664 declarà legal per al Protomèdic el cobrament de 4 ducats de plata per cada visita, a Perpinyà i a Girona, però afegint-hi: "per salari d'aquest i d'altres agents". Les quals paraules es refereixen més a aliments que a salari, com de dret els agents de visita no tenen salari. I, arbitrant el Senat que els Protomèdics i agents poguessin rebre els aliments i despeses de les provisions, les reduí a aquella quantitat, de manera que així s'evitessin majors inconvenients i fraus. I així, el Senat, seguint les petjades de la Sagrada Congregació, permet reduir els dits aliments a una suma de diners, en moderada avinença.

19) I el costum d'exigir 8 lliures i 5 sous per cada visita, la qual cosa és vigent no solament a Perpinyà i a Girona sinó a tot el Principat, no pot aplicar-se en totes les apotecaries de Barcelona, perquè, tal com s'ha acabat de dir en els núms. 17 i 18, el raonament de les despeses serveix tant per un com per un altre cas; i perquè tal costum, com a contrari a les Constitucions i els drets, no pot ser confirmat de molt temps enrera.

20) Pel contrari, perquè el costum fóra menys exorbitant en la disposició del dret i de les dites Constitucions, fou provat que era necessari que s'estengués de cosa a cosa o de lloc a lloc.

21) Finalment, el dit costum no pot sostenir-se a Barcelona per la mateixa raó que a Girona, Lleida i altres llocs fora ciutat. És evident que fóra injust introduir a la ciutat algun nou impost a pagar, que mai havia estat pagat per altres visites que es feren a les botigues dels nostres apotecaris d'aquesta ciutat.

22) Però fins i tot donem de bona gana al Protomèdic algun emolument en concepte de salari o dietes i reconeixem que se li ha de donar de forma espontània: res més lluny de nosaltres que evadir als nostres visitants dels drets del seu ofici, perquè, tractant-se aquestes coses d'assumptes pertanyents a la utilitat pública i a la higiene de la ciutat, en tot cas, anirien en perjudici de la mateixa ciutat.

23) Però, per què ens allarguem en exposar l'opinió, si això mateix diu la nova Constitució "De Examen de Medicinas", el darrer decret de la qual, fet el primer de desembre de 1585, deia: "Que els consellers, pahers i jurats puguin nomenar un metge i un apotecari, els quals amb el Protomèdic o el seu substitut puguin fer allò que conté el capítol", que a la vegada diu: "que cada any s'hagin de visitar les botigues dels especiers pels consellers, cònsols... etc., i a càrrec de les universitats". Per tant, les despeses d'aquestes (universitats) i no dels visitadors són a càrrec d'aquells apotecaris en tot cas dins la ciutat de visita.

Barcelona, 26 de juliol de 1705
Francisc Grasas

Annex XXI

El 19 de juliol del 1766 el duc de Losada dirigia al rei el següent escrit:

"Señor en Real Decreto de V.M. a consulta mia de 7 de diciembre de 1760 se dignó V.M. mandar entre otras cosas, que despues de la muerte de D. Miguel de Borbón entrasen en las Arcas del Tribunal del Protomedicato los emolumentos del de Cataluña. Haviendose verificado la muerte de D. Miguel de Borbón en 18 de marzo de 1763, presentó D. Muzio Zona instancia a V.M. para que se dignase concederle el Protomedicato de Cataluña vacante por tal fallecimiento y en 6 de mayo de dicho año, se servió V.M. declarar, segun aviso, que el Marqués de Squilache me comunicó en igual fecha, era vuestra voluntad, se observara lo que tenia resuelto tocante a ese empleo, teniendole representado el Protomedicato que en virtud de la orden de 7 de diciembre de 1760, en la de haber llegado el caso de fallecer Borbón y en

que el producto de dicho Protomedicato de Cataluña, que se derivaba de los exámenes de los facultativos, médicos, cirujanos y boticarios y de las visitas de botica que a estos se hacen, gobernase allí por sus constituciones y privilegios particulares, ignoraba el Protomedicato lo que debía practicar para poner en ejecución la orden de V.M.; pasó al Tribunal una orden en 24 de mayo de este año, comunicándole la orden de que se observara lo que tenía resuelto y dije, que el Protomedicato me expusiese que inconveniente habría en que el Protomedicato de Cataluña se administrase por el de Castilla, como lo eran los de Aragón y Navarra o a lo menos los que podrían ocurrir en que el teniente de Protomédico, que había y existe en Cataluña supliría las veces de Protomédico y gobernase los ramos de aquel Protomedicato, según sus constituciones y privilegios particulares, debiéndose asegurar en uno y otro modo el sobrante para que entrase en las Arcas del Protomedicato según tenía V.M. mandado. En satisfacción a este aviso, me hace el Protomedicato la adjunta representación, en que no encuentra el menor reparo de que el Protomedicato de Cataluña se administre por el de Castilla, como lo es el de Valencia, estableciéndose tres examinadores, que con la mayor rectitud gobiernen aquel Protomedicato, según sus constituciones y privilegios.

“Me presentan así mismo los perjuicios graves y acaso irremediables que pudiesen acaecer si dicho Protomedicato fuese dirigido por el solo teniente, a quien en el día no se causa ningún perjuicio, por haberse extinguido sus facultades, muerto el principal y solo podrían durarle mientras no tome providencias el Protomedicato. Este para ponerla en ejecución necesita Vuestra Real aprobación, para que siendo del agrado de V.E. se administre el Protomedicato de Cataluña según el método de Valencia, guardándose a sus naturales sus constituciones y Privilegios. Y a tal efecto se digne V.M. mandar comunicar al Consejo de la Cámara para que expida las Cédulas convenientes y que se pidan por el Tribunal a fin de que la Audiencia que reside en Barcelona y demas Justicias, la cumplan y auxilien sus efectos.

“Solo me falta decir que para evitar disensiones del Teniente de Protomédico podría V.M. mandar que en las cuentas, que aquel dé al Tribunal, del tiempo de su vacante, se extienda el mismo ajuste o salario que le hubiese asignado D. Miguel de Borbón, su principal difunto.”

El presidente del Real Protomedicat demanava un informe sobre aquesta qüestió al Fiscal del Tribunal, informe que transcribim a continuació:

“El Dr. Tomás Joven de Salas, fiscal del Tribunal del Protomedicato de estos Reinos, Dice: Que por resolución de vuestra Real Persóna, comunicada por Sumiller de Corps del Duque de Losada en 16 de julio del año pasado de 1761. Se sirvió mandar que después de la muerte de D. Miguel de Borbón, se recaudasen en las Arcas los emolumentos del Protomedicato de Cataluña y como en ese Decreto no se dió forma al Tribunal, ni se confirieron las debidas facultades para su ejecución; verificado el caso, se presentó en 24 de marzo de 1763, que el gobierno de dicho Protomedicato distinto y separado del de Castilla y fundado en las particulares Constituciones y Privilegios de aquel Principado, le constituía en los terminos de la mayor imposibilidad, por cuyo motivo en 27 de junio del presente año de 1766, en satisfacción del informe que por el mismo sumiller se pidió al tribunal en 25 de mayo del mismo, para que expusiese que inconvenientes podían ocurrir, en que el Protomedicato de Barcelona sea administrado por el de Castilla, como lo son los de Aragón o Navarra o que el teniente de Protomédico supla las veces de Protomédico y gobierne los ramos de aquel Protomedicato, según sus constituciones y privilegios particulares, debiéndose asegurar de uno y otro modo el que el sobrante entre en las Arcas según S.M. tenía mandado; expuso entre otras cosas, que sin contravenir a las leyes Municipales y Costumbres de los naturales, podía constituirse la administración con el método propio para asegurar a los vasallos de los perjuicios a que estan expuestos con el gobierno de un teniente, que es el que de muchos años a esta parte se ha observado y en que no podía el Tribunal conformarse con el celo del verdadero servicio de él. Que las facultades del Protomedicato habían consistido en Cataluña, en examinar los Profesores para que el publico los lograse de probada utilidad y calidades y

no quedase expuesto en la materia de la mayor importancia a fraudes y errores que serían consiguientes sin su aprobación, consistiendo los emolumentos y fondos de los depósitos que se hacen para el examen y en los salarios con que contribuyen los boticarios por razón de las visitas a sus boticas; que si el desinterés y honor del teniente de Protomédico, no correspondía a las obligaciones de un cargo tan escrupuloso como poner en sus manos la salud de los vasallos, podían sin duda originarse posibles males y era cosa dura que se fiase a la bondad de un hombre expuesto por su humana condición a errar y quizá a poblar el Principado de facultativos ineptos, con la codicia de aumentar sus emolumentos. Que con esta consideración había procedido el Tribunal en las Subdelegaciones de su jurisdicción con la precaución de cometerla (por encargarla) a tres facultativos de conocida habilidad y costumbres, como se verifica en la que tiene establecida en el reino de Valencia, pues creía era el medio único de evitar fraudes y errores a que está más expuesto uno solo; que con la misma y con la experiencia de ese tenor, se constituyó que el Protomedicato de Aragón gobierne con ese mejor método de que había resultado una reforma la más útil a la salud pública y el mismo conocimiento se había intentado ya en Cataluña con D. Miguel de Borbón (que era Protomédico y no teniente de ese cargo), movido de las repetidas quejas de muchos profesores; que en estos términos juzgaba el Tribunal que en gobernarse los ramos del Protomedicato de Cataluña por el teniente de Protomedicato tenía muchos inconvenientes, como se dejaban expuestos los vasallos al perjuicio de asistirse con facultativos de que no se puede tener la menor satisfacción y que para preservar ese daño será conveniente se constituya un establecimiento con tres médicos que elija el Tribunal, de ciencia y prudencia, para que con un reglamento conforme con las Leyes y Costumbres patrias ejerzan juntos las funciones correspondientes al protomédico y recauden los sobrantes para darles el destino que se sirvió dar S.M. siendo necesario que para poner en práctica lo referido, se sirviese comunicar su Real resolución al Consejo de la Cámara para que expida las Cédulas convenientes y que se pidan por el Tribunal a fin de que la Audiencia que reside en Barcelona y demás Justicias den los auxilios necesarios.

1.- Y habiéndose conformado S.M. en que la administración de dicho Protomedicato se constituya según el método de Valencia, guardando a sus naturales sus constituciones y privilegios, según se ha comunicado al Tribunal por papel de aviso del sumiller de Corps Duque de Losada de 3 de septiembre de este año, en su cumplimiento ha acordado hacer este establecimiento en la forma que se previene, debe dicho Tribunal constituir el gobierno del Protomedicato de Cataluña por medio de tres médicos, que debe elegir uno con el título de teniente de Protomédico y los otros dos con el de examinadores, los cuales ejerceran las funciones que les correspondan juntos en virtud del nombramiento y título del Tribunal, con los salarios o emolumentos y por el tiempo que se señala a cada uno.

2.- Que estos tres médicos juntos y ante un escribano real, que igualmente debe nombrar el tribunal ejerzan todas las funciones que corresponden al Protomédico, según las Leyes y Costumbres de Cataluña.

3.- Que los examinadores deben presentar al escribano, las informaciones de limpieza de sangre, fé de bautismo y práctica y de las demás calidades que se requieren según las Leyes Municipales de aquel Principado, para ser sometidos a examen y vistas por el teniente y uno de los examinadores, hallandoas conformes, señale el primero, día y hora para el acto del examen.

4.- Que este, siendo médico debe hacerse con la precisa concurrencia de los tres y asistencia del mismo escribano, siendo facultativo a cada uno probar al pretendiente su suficiencia, así en lo especulativo, como en lo práctico y concluido dicho acto deberan votar el teniente y examinadores por Letras A y R para que no pueda saber uno lo que vota el otro, quedando aprobado si salen dos AA y reprobado si salen dos RR.

5.- Que en caso de reprobación señalará el teniente el tiempo que se juzgue necesario al pretendiente para que dentro de el se rehabilite y en el nuevo examen que deberá hacerse, se guardará la misma formalidad.

6.- Si el examinado fuere cirujano o boticario, deberá concurrir uno de estos facultativos al examen, para probar la suficiencia del pretendiente y expondrá su dictamen a los tres médicos, que votaron en la forma propuesta.

7.- El escribano dará fé de lo que resulte de estos actos y según ello despachará el título al pretendiente, en la forma y método observado hasta el presente, el que deberá firmar el teniente y rubricar los dos examinadores, aunque alguno de ellos hubiese sido de voto contrario.

8.- Las visitas en el Principado de Cataluña, se ejecutarán en lo sucesivo por un visitador boticario que nombrará el tribunal y ante un escribano real, sin que los boticarios tengan que contribuir por esta razón con mas emolumentos que los acostumbrados hasta el presente.

9.- El teniente y examinadores deberán recaudar el sobrante de las visitas, satisfechas las dietas y salarios del visitador y escribano, que señalará el tribunal, como los depósitos que hasta el presente se han acostumbrado hacer para los exámenes y bajo las mas formal cuenta darán aviso al Tribunal en cada seis meses de los fondos que existan, deducidos los emolumentos que les correspondan por sus officios y se señalarán en sus respectivos títulos.

10.- Así en la observancia de lo expuesto, como en los demás que ocurra para el buen gobierno del Protomedicato de Cataluña, según sus leyes y Costumbres, deberá el teniente y examinadores estar sujetos a los ordenes del Tribunal.

“Y mediante que para la observancia de lo resuelto por V.R. Persona y del establecimiento que queda referido, en su cumplimiento se hace necesario la Superior Autorización de V.M. en esta atención; suplica a V.M. se sirva mandar se expida Cédula duplicada para que la Audiencia de Cataluña y demás Justicias de aquel Principado observen puntualmente la Real resolución y establecimiento que quedan referidos, dando los Auxilios y despachos que se pidan para su cumplimiento, como procede.

“Otro sí, mediante que en la real resolución comunicada al Tribunal se le previene tambien, que el Dr. Antonio Pla que ha ejercido las facultades de teniente desde que murió D. Miguel de Borbón, debe entregar sus emolumentos desde el día de la vacante, bajo el salario o ajuste que hubiese hecho con este, para ponerlo en práctica; a V.M. suplica se sirva mandar expedir Cédula a cualquiera de las Justicias de Barcelona, para que en esta razón practique las diligencias necesarias para reintegrar a la Real Hacienda de este producto o como mejor sea del agrado de V.M.”.

L'11 de desembre del 1766 el Reial Protomedicat dictava l'ordre següent:

“Nos, el Presidente y Protomédicos del Real Tribunal del Protomedicato de estos Reinos, Alcalde examinadores y Jueces mayores de ellos, de los Médicos, Cirujanos y Boticarios. Por quanto su Magestad (que Dios guarde) por Real Decreto de 29 de agosto pasado de este año, comunicado al Consejo de Cámara, expedido a representación de nuestro Tribunal y en consulta hecha por el excm^o Señor Duque de Losada, sumiller de Corps de S.M., se han servido mandar, que el Protomedicato del Principado de Cataluña se administre por nuestro Tribunal, según el método de Valencia, guardando a sus naturales sus Constituciones y Privilegios; por tanto y en consideración de que para la administración de dicho Principado está dada por nuestro Fiscal instrucción en nueve capítulos, que su Magestad ha aprobado y de se ha dignado expedir la Real cédula correspondiente para la ejecución de todo ello; se hace preciso en obediencia, del encargo que se hace a nuestro Tribunal elegir personas de inteligencia y entera confianza que desempeñen el asunto como S.M. lo ha resuelto y concurriendo estas circunstancias en los Doctores D. Juan Esteban, D. Pedro Guell y D. Carlos Rosell, médicos de la ciudad de Barcelona, nombrados al primero por Teniente de Protomédicos del referido Principado y a los dos últimos como examinadores, para que todos tres ejerzan las funciones que corresponden al Protomedicato del mismo Principado, con arreglo en todo ello a los nueve capítulos que comprende la Real Cédula expedida por su Magestad y Señores de su Real Cámara, que original se les entregará para su cumplimiento, reservando ahora nuestro Tribunal y hasta nueva Orden asignarles el estipen-

dio que por sus oficios han de tener; cuyo cargo dure para el Teniente de Protomédico por el tiempo de nuestra voluntad y a los dos examinadores médicos el de dos años contados desde el día que juren sus empleos; en consecuencia de lo cual y de que antetodas las cosas presenten en manos del excm^o. Señor Marqués de la Mina, Gobernador y Capitán General de la Real Audiencia y Principado de Cataluña y por ante escribano que de Fé los mencionados Doctores D. Juan Esteba, D. Pedro Guell y D. Carlos Rosell, juramento de que bien y fielmente ejercerán sus empleos; les damos por este nuestro despacho facultad para usarlos en la forma y métodos que se manda en la Real Cedula citada y axhortamos a todos y cualesquiera señores Jueces y Justicias de S. Magestad, así en la referida ciudad de Barcelona, como en las otras Ciudades, Villas y Lugares del expresado Principado de Cataluña, que los tenga y reconozcan como tales nombrados y no los embaracen con pretesto alguno el uso de sus oficios, antes bien los protejan y auxilien, para que en todo se cumpla lo resuelto por S.M.

“Dado en Madrid a 11 de diciembre de 1766 - D. Manuel de la Raga - D. Muzio Zona - D. José Amar; de acuerdo con el Real Protomedicato - Francisco Javier de Quesada - Escribano.”

Annex XXII

834

“NOS los D.D.D. Pedro Guell ex-cathedratico Extraordinario de Medicina de la Universidad de Valencia Presidente dela Academia Medico-practica numerario dela RI de ciencias naturales, y Artes de la ciudad de Barña en la direccion de historia natural thente de Protho-medico por S.M. (qe Dios gde) en el pnt Prado de Catta D. Ygnacio Muntaner socio antiqior dela referida de ciencias naturales, y Artes, y su director en la direccion de Obtica, y Censor en la citada Medico-practica, y Dn Fran. Salva Socio en esta Examinadores en el pente por los Illes Señores presidente, y Prothomedicos del trib. del RI. Protho-medicato de estos Reynos, Alcaldes, Examdes y Jueces mayores en ellos de los Medicos, Cirujanos, Boticarios... y usando de las facultades, a, Nos tribuidas por sus Srias. con RI. despacho su fha en Madrid, a veinte, y tres Agosto mil sets setenta.

“POR QUANTO ES MUY JUSTO, y conforme a la razon que los que se han fatigado en los estudios de alguna arte, y trabaxado baxo la enseñansa de aquella que salieron sufficiente peritos sean condecorados con la graduacion, que les corresponde, a, sus personas, y meritos; POR TANTO en concideracion, que tomas Esteve y Gavanach Mancebo Boticario natural de la Villa de Urus Obispado de Urgel hijo legitimo, y natural de thomas Esteve y Pons Labrador de dño Lugar, y de Isabel Esteve Gavenyach Consortes ha practicado el Arte de Boticario por el tiempo prescrito, y necesario por cuio motivo habiendo parecido ante Nos con un memorial pntado, a, su Ex^a. y RI Acuerdo con el qual se suplica se sirva su Ex^a providenciar, que el thente de protho-medico le admita, a examenes, y concluidos hallandole habil le expida el correspondte titulo; En vista del qe el nombrado thomas Esteve y Gavanach nos pnto la fé de su Bautismo, y las certificadorias de haver practicado el Arte de Boticario por el tiempo, y con circunstancias, prescritas en el cap^o sesenta y seis de las constones de Catta celebradas en el año mil sets dos de tener toda limpieza de Sangre de su vida, y Costumbres y de haver tambien hecho el Deposito correspte de haverle examinado Jaime Morez, y Cahetano Marrugat Consules actuales del Collegio de Boticarios dela pente Ciudad en qto, a, lo practico en sus Operatorios y en qto, a, lo especulativo en ntra pncia, y en dhos Examenes haver dado cabal satisfaccion y legitimas respuestas, y pr. consigte. haver quedado habilitado NEMINE DISCREPte segun todo asi resulta de las diligs. que quedan en el Off^o de ntro. tribl. Porende atendido lo refdo pr. la autoridad del Ofo^o. qe. exercemos, hazemos saber, a, todas y qualesqr. Personas de cualquier estado, grado, y condicion, qe sean y, a, quienes este

ntro despacho fuere pntado, que el refdo thomas Esteve, y Gavanach deveser admitido conforme como, a, benemerito lo admitimos para exercer y usar su Arte de Boticario y tener Botica al pub. para ello en qualqr. ciud, Villa o, lugar del pnt Prado puesqe aprobando la Sta Feé Cathca APCA Romana juro, a, Dios, y, a su Sta Cruz en forma de dro de haverse bien, y cumplidamte en el uso, y exercicio de su Arte de estar siempre a la Obediencia del Rl. Prothomto y de su lugarthente, en esta de Catta de servir de valde, a, los Pobres de defender la Concepon, dela Ymmaculada Virgen Maria de ser leal Vassallo de S.M. (qe. Dios gde.) y de sus Succores en la RI Corona de no concentir, a, Conspiracion alga. qe. sea contra S.M. antes bien si noticia tuviera de tal procurara con todo Zelo ponerlo en noticia de los Minists, y justs. qe. mas presto pudiere qe. preparara los medicantos segun la Concordia a Catta. que no despachara remedios internos sin especial receta de Dr en Med^a aprobado, y no admitira receta alg^a de Cirujano tocante a lo interno baxo pena de veinte y cinco libs. en caso de contravencion exigidera de bienes propios. Y, paraqe. conste lo refd^o, y no se ponga impedim^o alg^o al nomdo. thomas Esteve y Gavanach mandamos despachar el pente firmado de letra de ntra mano rubricado pr. los Sres Examres sellado con el comun de ntro. Ofo. y pr. el Secret. de ntro tribl. refrendado. Datt en Barña a los veinte Marzo de mil setts. ochenta, y seis.

Dr. Pedro Guell”

(Doc. original propietat del Dr. J.Esteve).

Annex XXIII

A la taula següent s'exposen, com a mostra no exhaustiva, la composició del Tribunal del Protomedicat de Catalunya els anys 1768/1821. En aquesta taula no es tenen en compte variacions derivades de substitucions, interinitats, malaltia, canvi de destí, etc. d'alguns dels seus membres.

835

Any	Nom	Domicili a Barcelona	Condició	Càrrec
1768	Joan Esteve Escardó	?	Metge	Lloctinent del protomèdic
1769	Joan Esteve Escardó	?	Metge	Lloctinent del protomèdic
	Pere Güell	?	Metge	Examinador
	Carles Rossell	?	Metge	Examinador
1770	Joan Esteve Escardó	?	Metge	Lloctinent del protomèdic
	Pere Güell	?	Metge	Examinador
	Pere Güell	?	Metge	Lloctinent del protomèdic
	Rafel Esteve	?	Metge	Examinador
	Antoni Rigals	?	Metge	Examinador
1771	Pere Güell	?	Metge	Lloctinent del protomèdic
	Rafel Esteve	?	Metge	Examinador
	Antoni Rigals	?	Metge	Examinador
1772	Pere Güell	?	Metge	Lloctinent del protomèdic
	Rafel Esteve	?	Metge	Examinador
	Antoni Rigals	?	Metge	Examinador
1773	Pere Güell	?	Metge	Lloctinent del protomèdic
	Ignasi Muntaner	?	Metge	Examinador
	Benet Paltor	?	Metge	Examinador
1774	Pere Güell	Plaça de l'Oli	Metge	Lloctinent del protomèdic
	Pedro Cornago	?	Metge	Substitut del protomèdic
	Pau Balmas	?	Metge	Examinador

Any	Nom	Domicili a Barcelona	Condicció	Càrrec
1776	Pere Güell	Plaça de l'Oli	Metge	Lloctinent del protomèdic
	Ignasi Muntaner	Carrer Gignàs	Metge	Examinador
	Benet Paltor	Riera del Pi	Metge	Examinador
1777	Pere Güell	Plaça de l'Oli	Metge	Lloctinent del protomèdic
	Ignasi Muntaner	Carrer Gignàs	Metge	Examinador
	Benet Paltor	Riera del Pi	Metge	Examinador
	Pau Balmas	?	Metge	Examinador
	Benet Coll	Carrer dels Escudillers	Apotecari	Examinador
	Francesc Sala	Carrer de la Boqueria	Apotecari	Examinador
1778	Pere Güell	Plaça de l'Oli	Metge	Lloctinent del protomèdic
	Pau Balmas	Carrer de Manresa	Metge	Examinador
	Benet Coll	Carrer dels Escudillers	Apotecari	Examinador
1779	Pere Güell	?	Metge	Lloctinent del protomèdic
	Josep Ignasi Santpons	?	Metge	Examinador
	Lluís Prats	?	Metge	Examinador
	Josep Rabassa	Carrer del Born	Apotecari	Examinador
	Josep Ignasi Mollari	Carrer Montcada	Apotecari	Examinador
1781	Pere Güell	?	Metge	Lloctinent del protomèdic
	Buenaventura Casals	?	Metge	Examinador
	? Mas	?	Metge	Examinador
1782	Pere Güell	?	Metge	Lloctinent del protomèdic
	Francesc Salvà Campillo	?	Metge	Examinador
	Benet Coll	Carrer dels Escudillers	Apotecari	Examinador
1784	Pere Güell	?	Metge	Lloctinent del protomèdic
	Ignasi Muntaner	?	Metge	Examinador
	Francesc Salvà	?	Metge	Examinador
1785	Pere Güell	Plaça de l'Oli	Metge	Lloctinent del protomèdic
	Ignasi Muntaner	Carrer Gignàs	Metge	Examinador
	Francesc Salvà Campillo	Carrer Petritxol	Metge	Examinador
1786	Pere Güell	?	Metge	Lloctinent del protomèdic
	Francesc Salvà Campillo	Carrer Petritxol	Metge	Examinador
	Ignasi Muntaner	?	Metge	Examinador i Inspector de Drogues medicinals estrangeres
	Francesc Sala	Carrer de la Bocaria	Apotecari	Examinador i Inspector de Drogues medicinals estrangeres
	Ignasi Ameller	Plaça de l'Angel	Apotecari	Supernumerari Inspector de Drogues medicinals estrangeres
	Josep Rabassa	Carrer Montcada	Apotecari	Inspector de Drogues medicinals estrangeres
	Mariano Rodriguez	Plaça Palau	Apotecari	Examinador
	Jaume Morer	Carrer Ample	Apotecari	Examinador
	Caietà Marrugat	Miret Plaça Nova	Apotecari	Examinador

Any	Nom	Domicili a Barcelona	Condició	Càrrec
1787	Pere Güell	?	Metge	Lloctinent del protomèdic
	Francesc Santpons Roca	Carrer de la Bocaria	Metge	Examinador
	Lluís Prats	Carrer dels Mirallers	Metge	Examinador
	Mariano Rodriguez	Plaça Palau	Apotecari	Examinador
	Francesc Sala Guàrdia	Carrer de la Bocaria	Apotecari	Examinador
1788	Pere Güell	?	Metge	Lloctinent del protomèdic
	Josep Ferrera	Carrer de la Bocaria	Apotecari	Examinador
	Josep Ignasi Ferrera	Carrer de la Bocaria	Apotecari	Examinador
1789	Pere Güell	?	Metge	Lloctinent del protomèdic
1790	Pere Güell	?	Metge	Lloctinent del protomèdic
1791	Pere Güell	?	Metge	Lloctinent del protomèdic
	Ignasi Muntaner	?	Metge	Vicellectinent del protomèdic
	? Masdevall	?	Metge	Examinador
1792	? Prats	?	Metge	Examinador
	Buenaventura Casals	?	Metge	Examinador
1793	Francisco Llorens Masdevall	?	Metge	Lloctinent del protomèdic
	Vicenç Grasset	Plaça Palau	Metge	Vicellectinent del protomèdic
	Bonaventura Casals	?	Metge	Examinador
	Joan Sastre Puig (?)	?	Metge	Examinador
1794	Gaspar Balaguer	?	Metge	Lloctinent del protomèdic
	Bonaventura Casals	?	Metge	Examinador
	Joan Sastre Puig (?)	?	Metge	Examinador
1795	Gaspar Balaguer	?	Metge	Lloctinent del protomèdic
	Llorenç Font	?	Metge	Examinador
	Francesc Colom	?	Metge	Examinador
	Antoni Marcellí (?)	?	Metge	Examinador
	Gaspar Balaguer	?	Metge	Lloctinent del protomèdic
1797	Gaspar Balaguer	?	Metge	Lloctinent del protomèdic
	Vicens Grasset	?	Metge	Examinador
	Josep Coll	?	Metge	Examinador
1798	Gaspar Balaguer	?	Metge	Lloctinent del protomèdic
	Gaspar Balaguer	?	Metge	Lloctinent del protomèdic
	Josep Coll	Carrer d'en Basea	Metge	Examinador
	Josep Esteve	?	Metge	Supernumerari
	Vicenç Grasset	Plaça Palau	Metge	Examinador
	Francesc Morer	Carrer Ample	Apotecari	Examinador
	Joan Sabater	Carrer dels Sombrerers	Apotecari	Examinador
1799	Gaspar Balaguer	?	Metge	Lloctinent del protomèdic
1821	Francesc Figuillem	Carrer Avinyó, 13	Metge	Vicepresident Subdelegat del Tribunal del Protomedicat Suprem de Salut Pública
	Ignasi Porta	Baixa de Sant Pere, 17	Metge	Examinador
	Josep Riera	?	Metge	Examinador
	Josep Calveras	?	Metge	Supernumerari

Annex XXIV

Francesc Serra.

“A tots i cad u etc. Es d'ara perque com Francesc Serra farmacopola ciutada de Manresa, de la diocesis de Vic fill legitim i natural de Joan Serra, adroguer de la vila de Berga, de la diocesis de Solsona, y Francisca, sa muller, viventa, el qual en l'art de Farmacopea en aquesta en temps passats diligentment treballa, comparegue devant nos per soportar l'examen de la dita art de Farmacopea y nos verament informats primer de la vida y costum honestat de dit Francesc Serra, per les quals devant nos fidedigne comanat feu testimoni de l'autoritat predicta la qual complim en aquesta amb la assistencia e intervenint Francesc Laguna, farmacopola de la vila de Ripoll collegiat ciutada de Vich, procederen a examinar dit Francesc Serra en la dita art de Farmacopea, com en semblants es acostumat fer, com per consequent fets per dit examinador varis interrogatoris o questions a la dita art i el seu exercici necessaris i oportuns, tant això es en teorica com en practica dit Francesc Serra aquells, segons les Regles de dit art i documents a causa de les seves congruas respostas exhibí com i principalment per la relacio per dit examinador per mitja de jurament per aquell en ma i poder nostre, sobre aquells corporalment prestat, consta y tambe consta, dit Francesc Serra fou i es trobat habil idonei i suficient per practicar i exercer la dita art de Farmacopea i per això fer i compondre qualsevols remeis u ordinacions i composturas, com es acostumat fer y pertany a aquells que la dita art usen i exerceixen. Per tant atenent lo predict i a la autoritat predicta, la qual complim en aquesta part, a vos i a tots i cada u dels sobredits testimonium per lo present deliberat i pensat, admetem per exercir la dita art de Farmacopea, prestat primer per ell l'acostumat jurament com de fet ja aquell prestà en ma i poder nostre, segons la forma del Concili Tridenti aprovant la fe catolica, al senyor Deu i als sants quatre Evangelis per les mans seves corporalment tocats, de be fidelment i llealment portarse en l'exercici de l'art predicta i aixi com a estar a la total obediencia nostra i a la del nostre substitut com es acostumat i tambe de servir gratis als Pobres de Crist a Deu recurrents i donam per això concedint a dit Francesc Serra com a benemerit i molt condigne, llicencia i ple poder de tenir palesament i publicament botiga oberta en la ciutat de Manresa, vulgui tambe en qualsevol vila o lloc del present principat de Catalunya y comtats de Rosselló i Cerdanya, i altres totes i cada una fer lliurement exercir lo quen la dita art pertany considerar. Per els quals tots i cada uns fe i testimoni de les presents lletres testimonials o present publicc instrument fer i expedis possem per el notari i escriva infrascrit el segell penjant del dit nostre ofici al peu o “calce” del present privilegi, en la ciutat de Manresa de la diocesis de Vic el dia tres del mes de octubre del any de la Nativitat del Senyor mil siscents vint i set, de les quals foren testimonis el magnific Jeronim Trias, doctor en Medicina ciutada de Manresa i Pere Fortet, sastre, ciutada de Barcelona.”

3.10.1627

Vegeu: Jordi, R., *Relaciones. op.cit.*; 410-411.

Annex XXV

SIA NOTORI, QUE NOSALTRES lo Dor. Leopoldo Pedrell Pbro. en la Parroquia Iglesia de Sta. Maria del Mar de esta Ciutat, Beneficiat, Pau Antòn Bertràn, y Custò, Pere Fausto Tagell, Frco. Garriga, Antòn Sala, y Joàn Traveria Apothecaris Collegiats Ciutadans de Barcelona, Per quant per part de Josèph Ferrera, y Joan Ametllèr Consuls novamt. elegits per S. Exa., y Reàl Audiencia per lo corrents any del Collegi de Apothecaris de esta Ciutat, se nos han manifestat differents Proposicions, y Resolucions per lo mateix Collegi presas ab la Convocacio celebrada en presencia del Notari avallescrit als trenta de mars proxim passat, y entre ellas las tres seguents = Proposició = En atenció a que ja per antigues disposicions, y repetidas resolucions del Collegi està prohibit, que ningun Particular componga

la Triaga Magna, yque assent esta un Antidoto de la major necessitat especialment en la ocurrencia de alguna malaltia contagiosa ò epidèmica, dega sempre ferla de comu lo Collegi, perque a la intervencio de sos Individuos tinga la particular recomendació, y publica satisfacció; Y com de altra part lo haverla fet en particular alguns Individus haja pogut donar motiu de haversen introduhit furtivament de estrangera, y havent parat en mans dels Droguers, y ab lo pretext de major acomodo se haja distribuhit entre los Apothecaris foraneos venentla com à fet per algun Individuo del Collegi; persò essent obligació zelar lo major be del Publich, y lo honor del Collegi deurà resoldrerse lo fahedòr = Resolució = Que se renoven, es confirmen, com de presènt se renovan, y confirman las antiguas disposicions, y resolucions del Collegi; que del dia presènt en avant ningun Individuo, o Individuos del Collegi per ningun motiu, ni pretext pugan junts ni a solas, ni per medi de tercera persona fer la Triaga Magna, ni vendrer altra sino la que farà lo Collegi de Comu consentimènt, e intervencio de sos Individuos, y en cas de que (lo que no se creu) algun de ells fasse en particular, ò per medi de tercera Persona la Triaga magna, encaraque sia bona se li done decomis, y se aplique son producte a benefici del Collegi; Y en cas que algun Individuo o Individuos tingan Triaga Magna feta de particular, y no de Collegi, dega, ò degan dins lo termini de vuyt dias manifestarla, y entregarla als Consuls del Collegi, y essent aprovada se li pague despres de venuda son valor al mateix preu que lo Collegi la venga, y que per lo examen, y aprovació de la Triaga Magna que dits Individuos entregaran se nomenen sis Individuos Collegas, los quals junt ab los Consols fassan dit examen = Proposició = No obstant que no se ha experimentat en algun Particular del Collegi repugnancia alguna de las Contribucions Reals, majorment en la del Real Catastro Personal, lo qual esta determinadament repartit per Ma superior lo que correspon à quiscun havèr de pagàr, Com lo impost del Ganancial se demane en globo quedant a carrech del Consols y Collegi la distribució, y repartiment de aquell, de abont resulta, que los Particulars judicante gravats del Repartiments fet per lo Collegi com excessiu, y exorbitant à sos lucros, y ganancias han intentat algunas vegadas recursos, y mirant com à parcials los matexos que per deliveració del Collegi entrevenen en fer lo repartiment, de que se han originat mutuas dissencions, y discordias, y retardò en lo RL. servey, Per tant deu resoldrerse si apar be elegir algun medi per facilitar est pago, y evitar estos inconvenients = Resolució = Que per evitar tots estos inconvenients, que en lo desdevenidòr podrian produhir funestos efectes, se fassa la Confecció Mitridat del mateix modo que se fa la Triaga Magna de comu del Collegi, yque del dia present en avant ningun Individuo, ò Individuos del Collegi per ningun motiu, ni pretext pugan, ni a solas, ni junts, ni per medi de tercera Persona fer la Confecció Mitridat, ni vendrer de altre, sino lo que farà lo Collegi de comu consentimènt, è intervencio de sos Individuos, y en cas que (lo que no se creu) algun Individuo, ò Individuos fassan junts, ò asolas, ò per medi de tercera Persona la Confecció Mitridat encaraqc. soa bona se li done decomi y se aplica son producte à benefici del Collegi; y en cas que algun Individuo o Individuos tingan Mitridat fet de particular, ò de compaña ab algun altre, dega, ò degan dins lo termini de vuyt dias manifestarlo, y entregarlo als Consols del Collegi y essent aprovat se li vaja subministrant sens paga a proporció que ne demania, fins à tant que haja consumit tanta quantitat com haurà entregat, y que lo producte servezca per pagar lo Ganancial, ysialguna cosa sobra quede à benefici del Collegi per los gastos, que se offeriran, lo qual examen, y aprobació degan ferlo los matexos Consuls, y demes Individuos destinats per examinar la Triaga Magna que tots los Collegas deuran entregar = Proposició = Que havent demostrat la experiencia de alguns anys à esta part, que lo temor consebut de alguns Particulars del Collegi de quedar sens la provisio, que judicar necessaria per lo abast, y consum annual de sas Botigas de algunas cosas passatjeras, com son las Flors de Pressech, Taronjer, Rosas, y otras, los ha mogut, ò excitat à oferir preus excessius de ellas, per asergurarse de est modo de acopiar ab preferencia als demes Particulars dits generos, resultant de aqui una mutua emulacio fomentada de la mateixa causa de aumentàr à competencia los preus de ellas en grave perjudici de uns, y altres, per tant deu resoldrerse lo fahedòr = Resolució = Que à fi de evitar estos inconvenients, y per que à ningu falte la provisio necessaria a proporció de la abundancia, que ocorre, tots los Individuos entreguen als Consols en temps habil un estat de las quantitats de las sobreditas cosas, que quiscun necessitarà per lo abast de sa Botiga, Que estos cuyden de des-

tinar alguns paratges ahont se compren, als quals acudiràn los Individuos, yels entregará pagant son valor la quantitat que se haurà recullit, à proporció del que haurant demanat, y que ningú à excepció dels que estigan encarregats puga comprar dits generos, ni per si, ni per medi de tercera Persona, pena de comis, à benefici del Col·legi = Las quals tres Proposicions, y Resolucions y las demès en lo sobrecitat Col·legi continuadas, de que quedam plenament noticiosos per dilatada explicació se nos ha fet, judicàm, y tenim per molt acertadas, y aprovam com à fetas ab lo acostumat acèrt, y madurès dels Collegas, que componen aquell; Persò en quant à nostre interès, y vot y respecte de no haver pogut Nosaltres perlas resp. ocupacions entrevenir à la sobredita Convocació, De nostra libera voluntat Lloàm, y ratificàm aquellas, y tot lo que en si contenen, y Prometèm als mencionats Joseph Ferrera, y Joan Ametller Consuls à estas cosas presènts, ab asistencia de Josèph Ferrer Alguasil de la Real Audiencia de est Principat, que aquellas no impugnarem per motiu algun En testimoni del que firman lo present Acte en Barcelona al primer dia del mes de Abril del any del Naxement del Señor de mil set cents setanta, y sinch, essènt presents per testimonis Franco. Abat, y Joan Carreras Practicants la dita Facultat de Apothecari en Barcelona habitànts.

Joan Traveria y Prov.

Pau Anton Bertran y Custo

Franco. Garriga Dr. Leopoldo Padrell

Pere Fausto Tagell Anton Sala

“En poder de mi Joseph Vilamala, y Cassani Notari, que certifico conixer als Otorgànts, los quals han firmat de sa ma”.

Vegeu: A.H.P.B., Not. Joseph Vilamala i Cassani. Man. 1775 (11); f. 198 v, 199, 199 v i 120.

Annex XXVI

Electuaris:

Electuarium diacarthami	1558
Electuarium diaciminum	1558, 1585, 1615, 1646, 1668, 1679, 1745, 1750
Electuarium succo rosatum	1513, 1558, 1585, 1608, 1615, 1622, 1646, 1668

Emplastres:

Emplastrum apostolicon chirurgicum	1520, 1646
Emplastrum ceroneum	1520
Emplastrum gratia Dei	1513, 1520, 1525, 1558, 1611, 1615, 1646, 1668, 1679, 1745
Emplastrum melilot	1513, 1530, 1558, 1608, 1608, 1611, 1613, 1615, 1622, 1645, 1646, 1668, 1679, 1711, 1735, 1745, 1750
Emplastrum oxicroceum	1513, 1520, 1558, 1608, 1608, 1615, 1645, 1646, 1668, 1679, 1711, 1745, 1750

Ungüents:

Unguentum fuscum	1513, 1558, 1608, 1613, 1622, 1668
Unguentum veneris (Ung. apostolorum)	1513, 1520?, 1525?, 1530, 1585?, 1608, 1613, 1615, 1622, 1645, 1646, 1655, 1668, 1679, 1696, 1711, 1735, 1745

1513 - De A.H.P.B., Not. Antoni Benet Joan. Inventari de Pere Martorell, 26.10.1513. Repertorium 25.1.1513/31.12.1513

1520 - De A.H.P.B., Not. Joan Modolell. Inventari de Melcior Rajadell, 16.8.1520. Pliego de escrituras sueltas. 1520/1524, lg.6

1525 - De A.H.P.B., Not. Joan Jeroni Canyelles. Inventari de Joan Granell, 9.10.1525.

Bursa Inventariorum 1519/1539

1530 - De A.H.P.B., Not. Andreu Miquel Mir (major). Inventari de Pere Rossell, 5.3.1530. lg.21, Plec d'escriptures 1523/1533

1558 - De A.H.P.B., Not. Joan Lunes. Inventari de Vda. Jeroni Cercós (a.Fonoll), 3.1.1558. Plec d'escriptures i fragments de manuals, varis anys.

1585 - De Jordi, R., Inventario incompleto perteneciente a la botica del Hospital de Santa Cruz de Barcelona (21.1.1585). "Circ.Ftca." XL (1982) 275; 211:221

1608 - De A.H.P.B., Not. Pere Lluell. Inventari de Gaspar Bancharell, 28.11.1608. Llibre I. Inventarios 1604/1611, lg.28

1608 - De Jordi, R., Segundas nupcias de Catalina Barbarà con Juan Vilarrubia. Inventario y pacto (3.10/11.11.1608). II, 31 octubre 1508. "Butll.Inf.Circ.Ftca." XII (1981) 142, 56:66

1611 - De A.H.P.B., Not. Francesc Vidal (menor). Inventari de la viuda Montserrat Clarà, 11.1.1611. Manual 19, lg.17

1613 - De Jordi, R., Para una genealogia de los boticarios catalanes, 20.2.1613. "Butll.Inf.Circ.Ftca." (1977) 91, 30:37

1615 - De A.H.P.B., Not. Antoni Joan Fita. Inventari de Francisco Magarola, 9.11.1615. Libro 2°. Inventarios 1615/1618, lg.40

1622 - De A.H.P.B., Not. Gaspar Montserrat Xemallar. Inventari de Gabriel Benet Pedrol, diciembre 1622. Registrum Diversorum Notularum, 1622.

1645 - De A.C.A., Inventari de Francesc Carreras, 22.8.1645. Ordenes Religiosas, lgs. Hac. Prov. Tarrag.

1646 - De A.H.P.B., Not. Jaume Torres. Man.13, 1646, lg.3. Inventari de Geroni Joan Salvador, 16.6.1646

1655 - De s/a. Copia del inventari que prengé lo Dr. Vicens Vinyals, rector de Vilasar, dels bens de M^o Miquel Padrola Q^o apotecari. Die 28 januarii 1655. "Farmacia" (1929) 121-122, 22:24

1668 - De A.H.P.B., Not. Pere Martir Lluell. lg.30, lib.5, Cap. Matrim. 1666/1669. Inventari de Josep Fontana, 2.12.1668

1679 - De A.H.P.B., Not. Pere Martir Lluell, lg.31, lib.8, Cap. Matrim. Inventari de M^o Teresa vda. de Fontana, 20.11.1679

1696 - De A.H.P.B., Not. Josep Salvador Masdeu. Llibre d'inventaris i encants. Inventari de Rafael Roca, 24.10.1696

1711 - De A.H.P.B., Not. Josep Brissa. Llibre d'inventaris i encants, 1677/1742. Inventari de Pau Costa y Josep Costa, 10.9.1711

1722 - De A.H.P.B., Not. Severo Pujol. 1er L. Inventari i encants, 1712/1727. Inventari de la vda. Ana Maria Troch, 8.4.1722

1722 - De A.H.P.B., Not. Antoni Cassani. Libro 2° de Inventarios, 1711/1727. Inventari de Antoni Antoni, 9.9.1722

1723 - De Jordi, R., Reflexiones sobre el inventario de una botica barcelonesa del siglo XVII, 20 febrero 1723. "Butll.Inf.Circ.Ftca." XII (1981) 143, 83:93

1735 - De A.H.P.B., Not. Juan Francisco Casals. Libro 1° de Inventarios, 1730/1738. Inventario de Cayetano Tagell Pi, difunto 12 mayo 1735

1745 - De A.H.P.B., Not. Pedro Antonio Losas Oms. Inventarios 1730/1746, lg.2, Inventario de Benito Mollar, 19.6.1745

1750 - De A.H.P.B., Not. Daniel Troch. Libro I Inventariorum, 1746/1751. Inventari de Raimundo Troch i Fogueras, 12.1.1750

1772 - De Jordi, R., Para una genealogía de los boticarios catalanes. Los Bertan y los Pau, boticarios barceloneses, 12 junio 1772. "Bol.Inf.Circ.Ftca." (1976) 76, 35:50; 39:49

1774 - De Jordi, R., Una visita de boticas en Cataluña. Año 1774. "Anales Real Acad. de Farm. de Madrid" XXXIII (1967) 2, 249:348; 317:331

1796 - De Jordi, R., La botica del Hospital de Santa Cruz de Barcelona. Inventari 1796. "Bol.Inf.Circ.Ftca." (1977) 89, 57:70; 62:68

(Vegeu: Jordi, R., Medicamentos usados en el siglo XVI en el área barcelonesa. (Caldes de Malavella, 1984) 129 pp.; 56)

Annex XXVII

Alguns dels medicaments emprats al S.XIV, S.XV, S.XVI, S.XVII, S.XVIII

Antidotum haemagogum	
Domini Nicolai	1585 1588 1615 1646 1702, 1752 1754
Myrepsi Alexandrini	
Aqua cydoniorum	1608 1622 1645 1646 1668 1679 1702 1711 1711 1735 1736 1750 1752 1754 1774 1795
Aqua viridis Harthmanni	1702 1735 1745 1752 1754 1774 1795 1796
Cantharis	1364 1588 1622 1668 1678 1679 1702 1711 1722 1722 1736 1745 1752 1754 1774 1795
Conserva capillorum veneris	1486 1513 1541 1608 1611 1622 1645 1668 1678 1679 1702 1702 1711 1752 1754 1774

Annex XXVIII

“Clase 1ª de las Drogas, y Efectos (Exóticos) que deven considerarse únicamente Medicinales”. (Transcripció literal).

Acacia	Azeite de Víboras
Agarico	Azibar Hepático
Agua de Luce	Azibar Socotrino
Agua General	Azúcar de Leche
Alcanfor	Bálsamo de Condom
Algalia	Bálsamo de Copahiva
Algengibre	Bálsamo de Fioraventi
Almartiga	Bálsamo de Maria
Almizcle	Bálsamo de Meca
Alquitira	Bálsamo de tolu
Ambar gris	Bálsamo del Comendador
Amomo	Bálsamo del Perú blanco fluido
Anacardos	Bálsamo del Perú blanco sólido
Angelica Bohemica	Bálsamo del Perú negro
Anime	Bedelio
Anis estrellado	Bexugillo
Asaro	Bezoardico animal
Aspalatho	Butua
Asphalto	Calaguala
Assafetida	Cálamo aromático officinal
Azeite de Hastas de Ciervo	Cálamo aromático verdadero
Azeite de Ladrillos	Calcithis
Azeite de Laurel	Canchilagua
Azeite de Nuez Moscada exprimido	Canela Blanca
Azeite de Ollin	Cangrejos de Rio
Azeite de Palo	Cantharidas
Azeite de Palo Santo	Caña Fistola
Azeite de Petróleo	Caranya
Azeite de Succino empireumático	Cardamomo Mayor
Azeite de Succino Ethereo	Cardamomo Menor

Carpobálsamo
Carthamo
Cascarilla
Cassio Ligneá
Castoreo de Canadá
Castoreo de russia
China, o Xina
Codagapala
Colquintides
Contrayerva
Coral Blanco
Coral Rojo
Cráneo humano
Cristal de Roca
Cubebas
Dátiles
Dictamo Crético
Dientes de Jabalí
Drageas de Kelsér
Elemi
Elixir de Garus
Especies Vulnerarias de Suissa
Espiga Céltica
Espiga Índica
Espíritu Común ácido
Espíritu Común dulce
Espíritu de Coclearia
Espíritu de Hastas de Ciervo
Espíritu de Hastas de Ciervo Succinado
Espíritu de Nitro corrosivo
Espíritu de Nitro dulcificado
Espíritu de Ollin
Espíritu de Sal Amoniaca
Espíritu de Sal Amoniaca Cáustico
Espíritu de Víboras
Espíritu de Vitriolo débil
Espíritu de Vitriolo dulcificado
Espíritu de Vitriolo fuerte
Essencia de Agenjos
Essencia de Anís
Essencia de Canela
Essencia de Cedro
Essencia de Clavos de Girofle
Essencia de Cominos
Essencia de Enebro
Essencia de Espliego
Essencia de Hinojo
Essencia de Hyerva buena
Essencia de Limón
Essencia de Mejorana
Essencia de Naranjos
Essencia de Nuez Moscada
Essencia de Romero
Essencia de Ruda
Essencia de Sabina
Essencia de Salvia
Essencia de Tomillo
Estoraques en lágrima
Estoraques líquidos
Euphorbio
Extracto de Catecú
Extracto de Kina de Garaye
Fécula de Aro
Fécula de Brionia
Flor de Esquenantos
Flor de Macis
Flor de Violetas
Folio Malabatro
Galanga Mayor
Galanga Menor
Galbano
Goma Arábica
Gomma Ammoniaca
Gomma Gota
Gotas Amargas
Gotas Anodinas de Inglaterra
Gotas Cephalicas
Gotas del General de la Motta
Grana de Alexandria
Grassa de Ballena
Hastas de Ciervo enteras
Hastas de Ciervo raspadas
Higado de Antimonio
Hongo Coccines
Huesos del Corazón de Ciervo
Hypocistidos
Jabón de Starkel
Jalapa
Jarabe de Chermes
Kelas de Cangrejo
Kina-Kina
Ladano
Lichargo
Ligno Aloes
Lilio de Paracelso
Liquidambar
Liquor Anodino mineral
Lirios de Florencia
Macis
Madre Perla
Magisterio de Bismuto
Magnesia blanca
Maná
Mandíbulo del Sollo
Manteca de Cacao
Mechoacan
Meconio
Menjuy

Meo
Mirabolanos Beliricos
Mirabolanos Cetrinos
Mirabolanos Chebulos
Mirabolanos Emblicos
Mirabolanos Indicos
Mumia
Myrrha
Nardo Indico y Céltico ve Espiga
Oesipo
Ojas, ú Hojas de Sen de Levante
Ojos de Cangrejo
Olibano
Opiata Odontálgica
Opio
Opopanaque
Paja de Esquenantho
Palo de Rosas
Palo Nefrítico
Palo Santo
Perlas menores
Piedra Bezoar Occidental
Piedra Bezoar Oriental
Piedra Calaminar
Piedra de Contrayerva
Piedra de Goa
Piedra Hematithes
Piedra Judaica
Piedra Lazuli
Pimienta blanca
Pimienta Larga
Polvos de Cartuxos
Polvos de la Condesa de Kent
Polvos de Oro de Zel
Polvos Odontálgicos
Quina vel Kina-Kina
Raiz de Frexnillo
Resina de Escamonea
Resina de Jalapa
Resina de Palo Santo
Rhapontico
Ruibarbo
Sagapeno
Sal Armoniaca
Sal de Agenjos
Sal de Azedcras

Sal de Duobus
Sal de Epsom
Sal de Glauber
Sal de Seignette
Sal de Seiltz
Sal de tamarindos
Sal de tártaro
Sal de Vacia Madrid
Sanacola
Sandraca de Arabes
Sangre de Drago común
Sangre de Drago fina
Sangre de Macho Cabrio
Santalo Blanco
Santalo Citrino
Sassafras
Scamonea de Alepo
Scamonea de Smirna
Scincos-Marinos
Serpentaria Virginiana
Spodio
Succino Amarillo
Succino Blanco
tacamahaca
tamarindos
tártaro purificado
trtaro tartarisado
tártaro vitriolado
theé
tierra Creta
tierra Foliada de tártaro
tierra sellada
trementina de Abeto
trementina de Canadá
trementina de Chio
trementina de Venecia
tuthia
Unicornio
Uña de la Gran Bestia
Viboras secas
Vidrio de Antimonio
Xilobálsamo
Zarza Parrilla
Zedoaria
Zibetho
Zumo de Regalicia

“Clase 2ª de las Drogas y Efectos (exóticos) que deben considerarse Medicinales, aunque puedan destinarse a otros fines. (Transcripción literal).

Agallas	Concentrado
Agua fuerte	Flores de Azufre
Albayalde	Grana Chermes
Antimonio	Imán
Arsénicos	Incienso
Atincar	Laca en Pastillas
Bolo común	Marfil
Bolo Oriental	Minio
Caparosa Azul	Piedra Alumbre
Caparosa verde	Piedras preciosas
Cardenillo	Pistachos
Cenizas Graveladas	Regulo de Antimonio
Cinabar Artificial	Sal de Plomo
Cinabar Natural	Sandaraca de Griegos
Cochonilla	Santalo Rojo
Cristal Mineral	tártaro Blanco
Curcuma	tártaro Rojo
Espíritu de Vitriolo	Vitriolo Blanco

Se omiten otros que pertenecen a esta clase por ser muy obvio su conocimiento.

Barcelona, 18 de Junio de 1786

Francisco Sala y Guardia. Cónsul

Mariano Rodríguez. Cónsul”

La llista feta pels droguers era la següent:

“Los cónsules del colegio de drogueros en cumplimiento de un oficio les presentaron los Srs. Médicos Dr. Esteva y Dr. Soriano para que digessen las drogas que necessitan de un serio reconocimiento para el uso de la medicina, dizen que son las siguientes:

Acajou	Azívar
Acassia	Balcemos
Adzeduaria	Benjui
Agarico	Besuardico
Agno Castor	Biscorcino
Alcamfor	Bistorta
Almiscle	Calaguala
Ambar	Calaminar
Amomo	Calamo
Amoniaco	Canchelagua
Anacardo	Cantarides
Anima	Caña fistola
Azafetida	Caraña
Azeyte de Ajenjos	Carbe
Azeyte de Alcantor	Cardemomos
Azeyte de Cornusierbo	Carpobalcemo
Azeyte de Ladrillos	Casto Vero
Azeyte de Succino	Castoreos
Azeyte de Tártaro	Cato

Annexos

Cercacola	Nous Vomitas
Coloquinguides	Opi
Contra erba	Opoponaco
Copal	Palo Nefretic
Coralina	Pebre Llarch
Croca	Pelitre
Cuvebas	Polipodi
Dictamo	Quina
Elemi	Raíz de Peonia
Elevoro	Rebarbero
Epitimo	Regina de Escamonea
Escamonea	Repontico
Esperma de Vallena	Resuras Cornu Cierbo
Espignardi	Resuras de Marfil
Espíritu de Sal Amoniaco	Resuras de Palo Santo
Espiritu de Cornu Cierbo	Rosas Balaustrias
Espíritu de Quina	Sagapeno
Espíritu Ollin	Sai de Ajenjos
Esodi	Sai Inglaterra
Esquinante	Sales Bolátiles de Vivora
Estincos,o Lagartos Marinos	Sandols sitrins
Estoracho	Sanet
Euforvio	Saragatona
Flor de Equenante	Sarza Parrilla
Folio Indio	Sarzafras
Galvano	Sercacola
Goma Badeli	Spaltum
Goma de Palo Santo	Spilseltich
Goma Sandarach	Succinc
Goma Yedra	Sucino, y Cornu Cierbo
Grano Alexandri	Tacamaca
Hemodatiils	Tamarindos
Huessos de Cor de Cierbo	Terra Sellada
Ipepequana	Tormentilla
Lapdano	Tudia
Leche de Tierra	Turbit
Liquidambar	Ulls de Cranch
Manna	Ungla alcis
Mastech	Xalapa
Metxocant	Xarabe de Alquermes
Mirabolanos	Xina
Mirra	Zumo de Acassia
Momia	Zumo de Iposistidos

En punto a las drogas, que es poco lo que se consume por la medicina, y la mayor parte sirven por otras manufacturas dicen los cónsules de dicho Colegio hazen tres visitas cada año en las Boticas de todos sus individuos, a fin de que hallando alguna droga maleada dan una seria providencia a fin de que no se vendan; y para que conste donde convenga hazemos la presente hoy en Barcelona á los diez y siete Junio de Mil Setecientos Ochenta y Seis.

Pablo Pujol y Puigrubí, cónsul
Joaquín Pou y Nadal, cónsul"

Annex XXIX

Com a "Socios de Mérito Residentes" el primer ingressat ho fou el 13 de març de 1858. S'hi ressenyen els catedràtics: Raimon Fors i Cornet, jubilat, Juan José Anzizu, Rafael Saez i Palacios, Josep Alerany i Nebot, Vicens Munner i Valls, Antoni Ravé i Bergnes, Llorenç Presas i Puig i Antoni Sánchez Comendador. Altres prestigiosos farmacèutics relacionats són: Josep Oriol Ronquillo, Ramon Avellana Pujol, professor a l'Institut Provincial de 2a Ensenyança; Jaume Codina i Franch, diputat i senador. Catedràtics ingressats després de l'any 1858, any que ingressaren els primerament citats, foren: Julià Casaña i Leonardo, Frederic Trèmols i Borrell, Fructuós Plans i Pujol, l'any 1868, i Joan Texidor i Cos, el 1872, els quatre de la Facultat de Farmàcia de Barcelona, i Francisco Pascual i Lentisclà, de la de Santiago de Compostela, ingressat també el mateix any. De la mateixa categoria ingressaven el 1888 el catedràtic, degà de la Facultat de Farmàcia de Barcelona, Pere Basagaña i Bonhome, el polític Tiberio Avila i Benito Torà i Ferrer, el 1894, sent aquest últim "Socio de Mérito Corresponsal" ja des de 1891 quan era catedràtic de la Facultat de Farmàcia de Granada. El 1895 era acceptat Francesc Puigpiqué Raurich, prestigiós farmacèutic i gran republicà. També Ramon Codina Langlín ho era el 1896 i el 1901 Felip Guasch i Bordes i Josep Masó i Arumí, els quals s'havien distingit per les seves activitats dins l'estament farmacèutic barceloní. L'últim ressenyat és el conegut farmacèutic Juli Trenard i Machiràn, del qual, però, no s'especifica la data d'admissió.

Entre els "Socios de Mérito Corresponsales" figuren també noms ben coneguts dins l'estament Farmacèutic espanyol: Josep Camps i Camps, Vicente Santiago de Massarnau, José Martín de León, Manuel Rioz i Pedraja, Joan Maria Pous i Camps, Nemesi Lallana i Gorostiaga i Manuel Jiménez i Murillo, tots els quals havien estat admesos, igual que els primerament citats "Socios de Mérito Residentes", el març de 1858. El mateix any, i amb tres mesos de diferència, foren admeses les personalitats farmacèutiques següents: Eugeni Souberain, Francesc Llorenç Dourvault, Apolinar Bouchardat, Nicolàs Joan Baptista Gibourt, Bautista Alfons Chevalier, Antonio Alexandre Bussy i Lluís R. le Canu.

Arribat l'any 1863, és admès Bonaventura Castellet i Baltà. Tres anys després: Mariano Pérez Mínguez, de Valladolid, Josep Montadas i Bordas, de Banyoles, i Tomàs Cuchi i Dexeus, de Tarragona. L'any 1871 és el de l'admissió del farmacèutic portuguès José Libertador Magalhaes Ferraz, de Coimbra. L'any 1876 eren acceptats els farmacèutics madrilenys Pedro Alcántara Lletget i Díaz Roperó i Gabriel de la Puerta Rodenas Magaña. El 1878, dos anys després, ho era Francisco Marín Sancho i Ignasi Vives Noguier el 1882, aquests també madrilenys. El no menys conegut Luis Siboni, el 1887, i el 1895 Eduard Abras Xifra i Ramón de los Ríos Romero, de Madrid, i Luis Narbona Navarro, de Saragossa.

Entre els "Socios Corresponsales" foren acceptades gran nombre de personalitats farmacèutiques l'any 1868. Així podem anotar el catedràtic de Química de Madrid Ramon Torres Muñoz de Soler; el diputat a Corts, polític incisiu i escriptor de prestigi, Pere Calvo Asensio; els historiadors de la farmàcia Quintín Chiarlone i Carles Mallaina; el director de la revista "El Restaurador Farmacéutico", Ramon Ruiz Gómez; el catedràtic de Química de la Facultat de Farmàcia de Santiago, Antonio Casares Rodríguez; Diego Genaro Lletget i Pérez del Olmo, excatedràtic de la Facultat de Madrid; Joseph Llach i Soliva, catedràtic de Física de Girona, igual que Francesc Bonet i Bonfill. També consta a la llista el catedràtic de Granada, Mariano del Amo Mora, el farmacèutic Manuel Pardo i Bartolini i d'altres d' Aragó, Andalusia i Catalunya, fins arribar al nombre de 61, que foren acceptats aquest any 1858.

Entre els estrangers podem citar Joan Baptista Derblanch, subdirector de la Farmàcia Central de París; Leon Souberain, agregat a l'Escola de Farmàcia de París; Jules Antonie Regnault, professor de Física a la mateixa Facultat; Henri Buignet i Pierre Juan Robiquet, redactors del "Journal de Pharmacie"; Adolphe Chatin, catedràtic de Botànica a l'Escola de Farmàcia de París; Louis Figuier, agregat de càtedra; Frédéric Sauvan, farmacèutic de Montpeller; Oscar Reveil, també agregat de càtedra; Pierre François Guillaume Boulay,

redactor del "Journal de Pharmacie", igual que Noël Etienne Henry, Etienne Ossian, Henry Felix Boudet, Eduard Freymy, Barresvil i Nicolas Teodoro Gobley.

Altres estrangers acceptats amb la categoria de socis corresponsals foren: Pere Hipòlit Boutigny d'Evreux, professor de Física i Química; Dr. Puiggiale, professor analista; Josep Tederchi, president de la Societat Farmacèutica de Lisboa; Manuel Vicente de Jesús, farmacèutic de Lisboa; Joan de Sousa Pereira, també de Lisboa.

Els anys 1860 i 1861 ingressaren Fabre de Volperieyd, d'Arlés; Gelee, d'El Havre, i Francesco Chiappero, president de la Societat Farmacèutica Italiana de Torino; Giovanni Marchi, secretari del Consell Suprem de Sanitat de Turín, el 1862; Antoni Tosi, farmacèutic de Ferrara; Gaietà Spersi, de Bolònia; Filipo Gavina, de Manolombarda, el 1863, per arribar a l'any 1872 quan, sense haver-se interromput l'augment de socis a tot Espanya -d'aquesta categoria arribem al nombre de 134- és acceptat de Meyer, de Brussel·les; Van de Valle (no serà Van de Wiele?) també de Brussel·les. El 1878 s'arriba ja als 172 socis i són acceptats Camilo Annesse, Verhasseel i Vander Keilse, tots d'Amberes. L'any 1880 són dos farmacèutics de Nova York els acceptats: Carles Rué i H. Casebeer.

Començat el segle XX, i amb 236 socis corresponsals, són acceptats el 1904 el Dr. Tello de Fonseca, de Porto; Pedro A. Villacosta, farmacèutic de la República de Sant Salvador. El 1906, Ernest Cordonnier, de l'Escola Superior de Farmàcia de París; Oscar Van Schorr, redactor en cap del "Journal de Pharmacie d'Anvers". El 1909, Juan B. Mirando, professor de l'Escola de Farmàcia de Santiago de Chile; Agustín Levanzin, farmacèutic de Malta; Henry Pion, farmacèutic de Les Houreaux; Dr. Forestier, de Gex-Ain; Paulet, de Manguis-Herault; E. Pascal, de Rhône; V. Chauvin, de Rennes; H.H. Heiberg, de Copenhague; Ernesto Cuvelier, de Amberes; Karel de Wolf, de Bruges; Peloille, de París; G. Rousseau, de Levallois; V.E. Wicart, de Roubaix; Borson, de Chateau Thierry. Ja l'any 1918, amb l'última xifra de 257 socis, era acceptat Enrique Vives Monjil, farmacèutic de Tegucigalpa.

Aquesta primera fase col·legial ens ofereix, per tant, una actitud clara d'academicisme i de desitjos de mantenir unes relacions científiques o, si més no, d'honorar un nombre apreciable de farmacèutics nacionals i estrangers.

Vegeu: Jordi, R., *Activitats del Col·legi de Farmacèutics de Barcelona durant la renaixença*. (Figueres, 1981) 22-26.

Annex XXX

27.4.1863 - Vicens Munner i Valls. Diploma i medalla de plata de 2a classe pel seu treball: "Una excursió a la Puda de Montserrat".

27.4.1863 - Pierre Hipolyte Boutigny. Diploma i medalla de plata de 2a classe pel seu treball: "Etudes sur les corps à l'état spheroidal".

27.4.1863 - Juan Bautista Massone. Medalla de plata de 2a classe per regalar determinats llibres al Col·legi. Els llibres eren: "La pena dels treballadors forçats considerada en la seva aplicació pràctica o sigui els Banys Marítims en els estats sardos estudiats sota l'aspecte econòmic, estadístic, higiènic i moral i el seu confrontament amb la reforma penitenciària" (1851), "Manual d'higiene i medicina naval a l'ús de la marina mercant italiana especialment la sarda" (1856), "Sobre higiene i medicina naval. Apunts històrics i bibliogràfics" (1867), "Manual d'higiene i medicina naval o sigui guia per preservar la salut "degli equipaggy" i curar les seves malalties, destinat especialment a la marineria mercantil italiana" 2a edició (1858), "Sobre la institució d'una càtedra d'Història filosòfica de la Medicina i de Bibliografia i Literatura mèdica" (1861), "Higiene naval. Sobre el transport de passatgers en els viatges

marítims de llarga durada i sobre les farmacioles d'abord" (1863), "Sobre l'Institut de cecs a Milà" (?) (1863).

26.2.1864 - Tomàs Padró. Medalla de plata de 2a classe per la seva "Instrucció raonada sobre el xarop d'escorça de taronges amargues".

1863 - Rafael Oléo. Medalla de bronze per la "Instrucció raonada sobre els medicaments galènics i productes presentats al Col·legi de Farmacèutics de Barcelona", junt amb els productes explicats a la memòria.

18.6.1863 - Josep Oriol Ronquillo. Medalla de plata de 2a classe pel seu "Diccionari de Matèria Mercantil, Industrial i Agrícola".

Juliol 1863 - Bonaventura Castellet. Medalla de plata de 1a classe per la seva: "Memòria sobre la bonificació dels vins catalans".

30.7.1863 - Tomàs Padró. Medalla de plata de 1a classe pel "donatiu dels armaris per al Museu".

??? - Josep Mestre i Abella. Desconeixem el premi per pèrdua de l'expedient. Presentà a concurs un "Vino albillo espumoso".

29.8.1867 - Joaquim Font i Farrés. Medalla de plata de 1a classe pel seu "Lícor higiènic de taula de la seva invenció anomenat Montserratina".

Annex XXXI

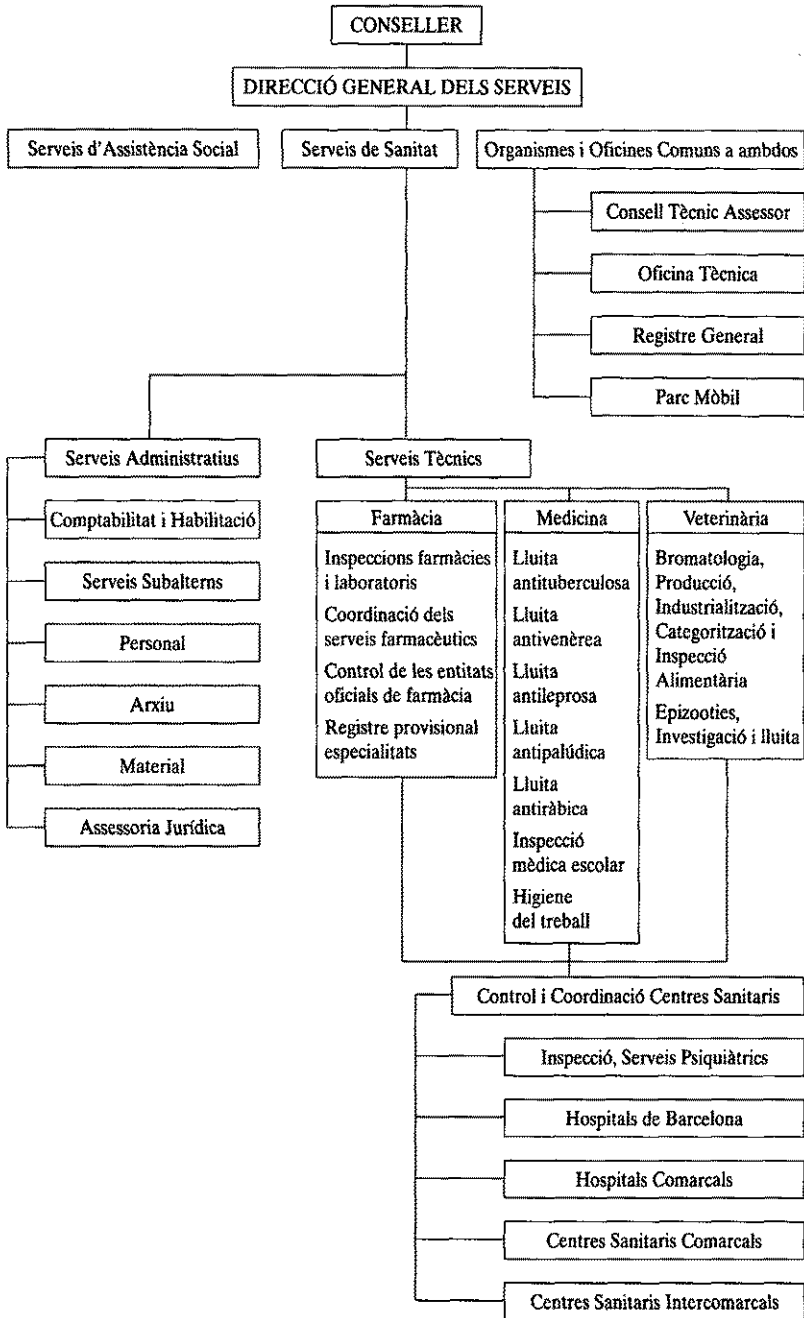

Annex XXXII

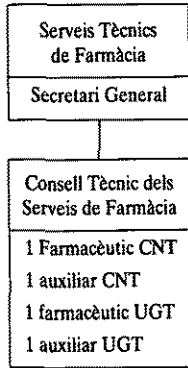

Annex XXXIII

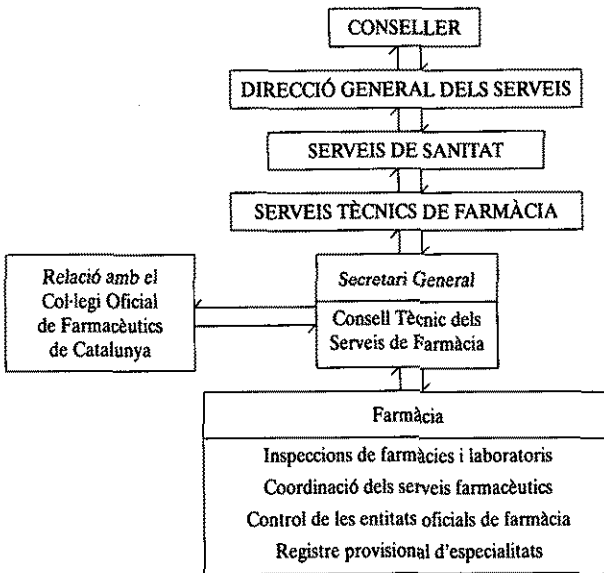

Annexos

Annex XXXIV

A Madrid, zona Republicana

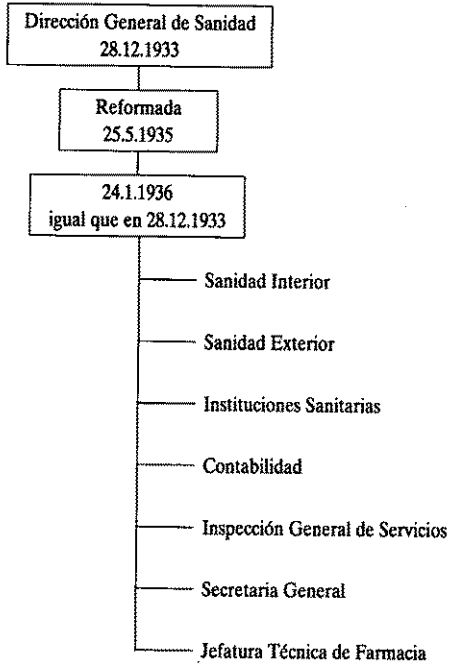

18 de juliol de 1936

A Burgos, zona Nacionalista

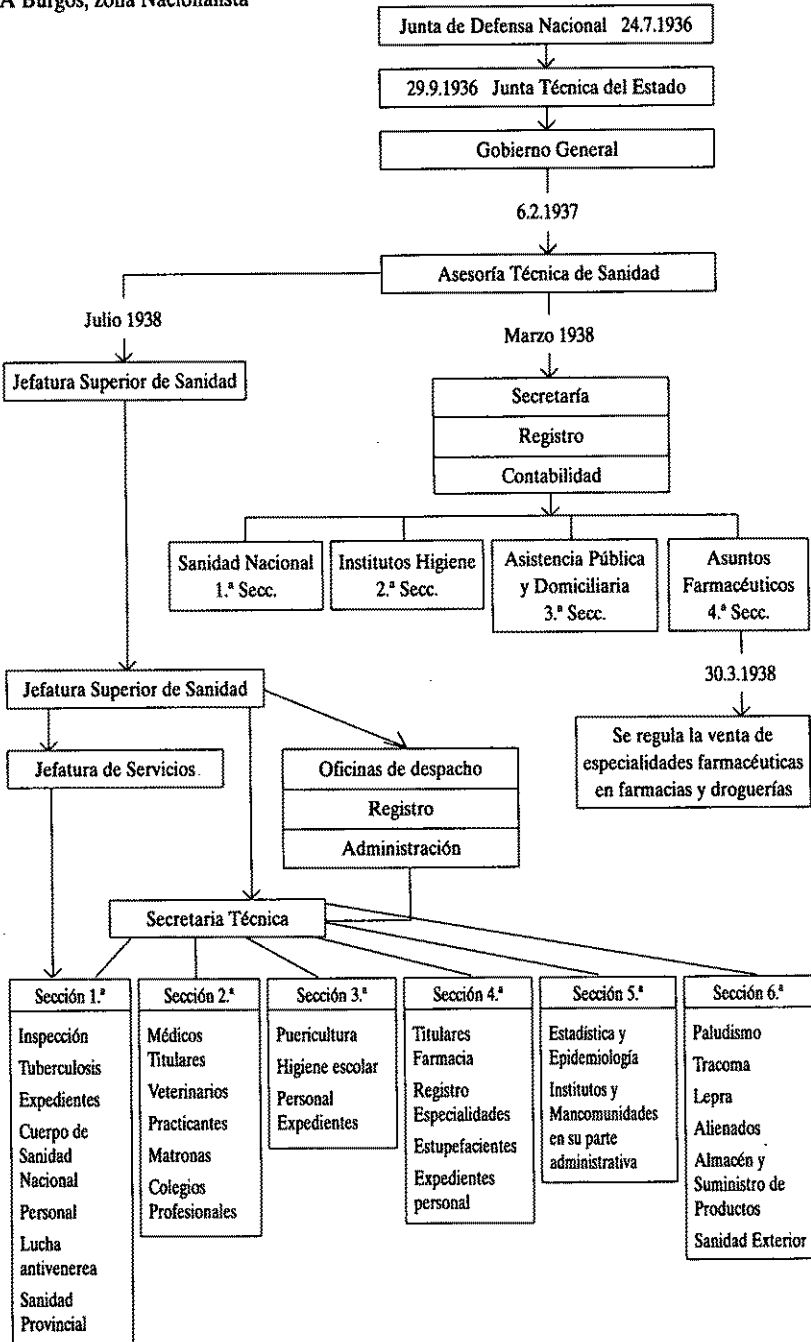

Annex XXXV

A continuació es transcriuen alguns dels documents de l'afer "Tele-eXpres"

"Barcelona, 25 junio de 1970

"Señor Presidente del Muy Ilustre Colegio Oficial
de Farmacéuticos de la Provincia de Barcelona
Via Layetana, 94 - CIUDAD-10

CERTIFICADA

"Distinguido señor:

"He recibido su atenta carta del 25 del actual, acompañando escrito de réplica a una entrevista aparecido en el número 16 de junio último en nuestro periódico.

"Para la inserción de su réplica usted invoca el Decreto 746, de 31 de marzo, artículos 6º, 9º, 11º y 13º, pero no menciona el artículo 5º, en el que trata de la caducidad del derecho de réplica. Este derecho puede ejercitarse de acuerdo con el apartado 1 de dicho artículo 5º "siete días naturales, cuando se trate de residentes en la misma población en que se edite, después de la publicación del escrito que se replica". Condición que ustedes no han cumplido, por cuanto han pasado los siete días de plazo que señala para ello.

"No obstante, tengo las páginas del periódico abiertas para aclarar cuantos conceptos sean necesarios, sin necesidad de recurrir a los preceptos legales. "Tele-eXpress" es un diario abierto para todos y me honro en dirigir una publicación que no es patrimonio de ningún grupo. Por lo tanto, tiene ese Colegio las páginas a su disposición para que conteste.

"Lo que no puedo publicar, sin embargo, es el escrito que me envían. Aunque lo hubieran entregado dentro del plazo, tampoco valdría aceptarlo, por las razones que indica el apartado 3 del artículo 15º. Efectivamente, considero improcedente la forma de contestar, por los ataques personales que en el mismo se incluyen, de los que no se salva tan solo el redactor de "Tele/eXpres", don Dario Vidal. Hay afirmaciones y adjetivos en su escrito que podrían ser objeto de querrela, por lo que tienen de ataque personal, cuando en el trabajo a que ustedes se refieren no había ni una sola alusión a personas. Me hago solidario del calificativo de "irresponsable" que usted da al debate, porque asistí al mismo.

"El "Aperitivo de Tele/eXpres", es una fórmula periodística en la que participan, en reunión abierta y cordial, personas que plantean problemas y redactores del periódico, generalmente presididos por mí, cuidando don Dario Vidal únicamente de la misión de transcribir lo que se dice. Comprenderá por ello que los ataques a dicho periodista son, entre otras muchas cosas, injustos.

"Si ustedes hubieran presentado el escrito de réplica en el plazo establecido por el Decreto, ante mi negativa a publicarlo por las razones apuntadas, podrían haber recurrido al Delegado Provincial de Información y Turismo. Ahora no creo que sea posible.

"Pero, repitiendo mi deseo de abrir las páginas a su legítimo derecho a contestar, hago caso omiso de todos los preceptos legales y les ofrezco publicar su escrito si, de común acuerdo, lo reelaboramos y eliminamos todo lo que sea ofensivo o tenga un tono personal.

"Quedo a su disposición, saludándole muy atentamente.

Fdo. Manuel Ibañez Escofet"

Registro Entrada núm. 192727 - 30.6.1970

" " Secretaría Junta núm. 285 - 30.6.1970

"Ilmo. Sr.:

"Cúmpleme adjuntar a V.I. con el presente, las contestaciones presentadas por los colegiados Sres. Jordi, Magriñà y Sras. Bonet y González, a las consultas formuladas de acuerdo con sus instrucciones, con motivo de la publicación aparecida el día 16 de junio ppdo., en el diario Tele/Exprés, Sección "Aperitivo Tele/Exprés".

"Dios guarde a V.I. muchos años.

"Barcelona, 1º de Julio de 1970

"EL PRESIDENTE
Fdo. Antonio Valls Juliá"

"Ilmo. Sr. Presidente del Consejo General de Colegios Oficiales de Farmacéuticos.
MADRID"

Registro Salida Secretaría Junta núm. 411 - 1.7.1970

"Madrid, 4 de julio de 1970

"Sr. D. Antonio Valls Juliá
Presidente del Colegio Oficial de Farmacéuticos - Barcelona

"Querido Antonio:

"Una vez estudiada por nuestro servicio de Prensa y Jurídica la carta del Director de "TELE-EXPRESS" cuya fotocopia me enviaste, se ha estimado que, aún cuando tendríamos medios de hacer entrar en plazo un escrito de réplica, es preferible aceptar el ofrecimiento del Sr. Ibañez Escofet, a fin de obtener una réplica correcta y eficaz a los conceptos, irreflexivamente vertidos por esos colegiados de Barcelona, dañosos para el buen crédito y prestigio profesional de todos los Farmacéuticos Españoles y de sus órganos representativos.

"En consecuencia te adjunto un nuevo texto en el que se complace al director de "TELE-EXPRESS", eliminando los conceptos que pudiera considerar como ataques personales y se dejan en pie los argumentos que desvirtúan, como es justo, las declaraciones de esos señores. Adjunto también la carta que nuestra Asesoría y este Consejo estiman como adecuada para contestar al Sr. Ibañez Escofet y te ruego que una vez escrita con membrete de ese Colegio y con la firma de su Presidente, envíes carta y escrito al Director del diario para cerrar con la publicación de éste el incidente denigratorio abierto por los Sres. Jordi, Bonet, Mondejar y Magriñá.

"Te agradeceré que para efectos de expediente, me envíes una fotocopia de esa carta una vez la hayas remitido al Director de "TELE-EXPRESS".

"Recibe un cordial saludo de tu buen amigo y compañero

Fdo. Ernesto Marco Cañizares"

Registro Entrada núm. 198018 - 9.7.1970

" " Secretaría Junta núm. 298 - 9.7.1970

"Secretario

"a su distinguido amigo y compañero, D. Ernesto Marco Cañizares, Presidente del Consejo General de Colegios, y tiene el gusto de comunicarle, que con esta fecha se ha remitido al Diario Tele/Exprés, la carta y el texto recibido de ese Superior Organismo, sin ninguna corrección."

Registro Salida Secretaría Junta núm. 466 - 14.7.1970

“Barcelona, 14 de julio de 1970

“Sr.D. Manuel Ibañez Escofet

Director del Diario Tele/Exprés - BARCELONA”

“Distinguido señor:

“Inicio la respuesta a su amable carta del 25 de Junio, agradeciéndole muy sinceramente esta actitud de apertura por lo que al margen del Decreto 746 de 31 de Marzo de 1966 y las precisiones de sus artículos, ofrece a este Colegio las páginas de Tele/Exprés para su contestación al reportaje titulado “Para qué sirven los Farmacéuticos”, y para utilizar su ofrecimiento y corresponder al mismo tiempo a esta actitud conciliadora, me es grato adjuntarle el escrito de réplica anterior, al que se han suprimido todas las apreciaciones de carácter personal respecto a los cuatro señores que figuran como autores de las declaraciones recogidas por su redactor, así como los comentarios sobre éste.

“Puede usted estar seguro de que este escrito en su redacción anterior y en la actual, ha pasado por nuestros expertos asesores de prensa y asesores jurídicos, y que en él no habían injurias. No obstante, como usted apreciará, se ha eliminado todo lo que sería susceptible de entenderse como ataque personal. Y esto, aún a pesar de que por Tele/Exprés no hubo el mismo cuidado de evitar en el reportaje inicial expresiones que justamente pueden ser consideradas como violentos ataques al prestigio profesional de todos los Farmacéuticos españoles, en frases como la que dice, que la vida hace del Farmacéutico “nada más que un tendero” y que, por cierto el Sr. Magrinyà, a quien Tele/Exprés se la atribuye, declara no haber pronunciado, o la que, atribuida a la Srta. Bonet afirma que el Farmacéutico “es un profesional frustrado”. Le ruego, Sr. Director, que sinceramente piense si no consideraría ofensivo que se dijera con carácter general que el periodista es un tendero o un profesional frustrado.

“Debo informarle, que los Sres. Jordi, Bonet y González, tres de los interrogados por Tele/Exprés, figuran ya como firmantes de un escrito de Marzo del año actual, anterior a esta entrevista periodística, en que formulan violentas acusaciones contra esta Junta de Gobierno en un documento dirigido al Consejo General de Colegios Farmacéuticos, lo que descubre que esta entrevista no es un hecho ocasional, sino parte de una campaña contra el Colegio a que pertenecen, y en la que han implicado a este prestigioso diario, cuando en la Organización Colegial disponen de toda suerte de cauces reglamentarios para ventilar sus querellas o reclamaciones. La expresión atribuida a la Srta. Bonet de que “el proyecto del Consejo General de Colegios oficiales es de risa” implica un menosprecio para los miembros de ese Consejo que es de carácter netamente injurioso y sin embargo, no fué atenuada o suprimida por Tele/Exprés.

“Todo esto no son sino algunas de las muchas indicaciones que suscita este reportaje y su amable carta a la que tengo el gusto de contestar. Dejando esto aparte, a su ofrecimiento me acojo y espero de su cortesía y corrección profesional, la pronta publicación de nuestro escrito en las páginas de su diario, en condiciones de relieve que le ponga en parangón con las manifestaciones que intenta desvirtuar en defensa del prestigio de una Clase Profesional y Universitaria injustamente criticada, cuya dolorosa reacción ha producido centenares de telegramas de protesta recibidos en las Oficinas del Consejo General con residencia en Madrid.

“Le reitero las gracias y queda muy cordialmente a su disposición

EL PRESIDENTE ACTUAL
Fco. Jaime A. Borrás Falcó”

**ABREVIATURES
MANUSCRITS, ORIGINALS I
PUBLICACIONS PERIÒDIQUES**

Arxius i Biblioteques

A.C.A. - Arxiu de la Corona d'Aragó

A = Reial Audiència

C = Cancilleria

C^o = Consejo de Aragón

C.Va. = Cancilleria. Varia

P.B.Pr. = Real Patrimonio, Baylia, Procesos Modernos

A.H.C.F.B. - Arxiu Històric Col·legi de Farmacèutics de Barcelona

A.H.M.B. - Arxiu Històric Municipal de Barcelona

Ord. = Ordinacions

Del. = Deliberacions

Not. = Notarials

C.P. = Catastro Personal

P.R. = Político y Representaciones

P.R.D. = Político y Reales Acuerdos

V. = Veguería

A.H.P.B. - Arxiu Històric de Protocols de Barcelona

Arx. Part. - Arxiu particular

At. Barc. - Ateneu Barcelonès

B.U.P.B. - Biblioteca Universitària i Provincial de Barcelona

859

Manuscrits i originals

A.C.A.

Cancilleria. Reg. 1780, 2797, 2976, 3380, 3657, 3883, 4196, 4247, 4313, 4717, 4848, 4879, 5230, 5919, 5920, 5927, 5929

Cancilleria. Varia. Registro del Dr. Alvaro Antonio Bosser, Protomédico de S.M. en el Principado de Cataluña, 1645-1647, r. 324

Audiencia. Reg. 8, 10, 120, 126, 130, 131, 133, 135, 136, 140, 171, 201, 243, 386, 389, 476, 477, 551, 807, 906, 1001

Lg. 31, 239, 243. Sobre el Oficio de Protomédico, Albeytar y Colegio de Cirugía (1761-1801)

Papeles de Su Excelencia. lg. 1

Real Patrimonio, Baylia. Procesos Modernos. 1719 núm. 3 As., 1731 núm. 3 Al.

Consejo de Aragón. lg. 219, 230, 246, 248, 251, 253, 278, 290, 531

Audiencia. Consulado de Mar, S.12/2 a 12/7

Tarifas de Profesiones y Patentes. Matrícula del Subsidio Industrial y de Comercio de esta Capital. Vols. 1282, 2512, 2521, 7682, 9606/8, 9663, 9664, 9679, 9680, 9882/6, 9692, 9694, 9699, 9701/4, 9709/12, 9718/20, 9728/30, 9737, 9739, 9740, 9754, 9755, 9761, 9762/6, 9822/4, 9830, 9831, 9846, 9848, 9854, 9857, 9860, 9867, 9871/4, 9882, 9927/32, 9943, 9968, 9978, 10006, 10056/8, 10060, 10062, 10704, 10705, 10715, 12692, 12700, 12718, 12727, 12745, 12760, 12778, 12797, 12826, 12830, 12848, 12894, 12906, 12907, 16219, 16524, 16596, 16638, 16695, 16877, 16886, 16892, 16902, 16919, 16926, 16931, 16937, 16938, 16943, 16944, 16965, 16970

A.H.M.B.

Crides 1372, 1373

Index Ordinacions 1477

Registre d'Ordinacions 1445-1458, 1481-1499, 1510-1518, 1519-1530, 1530-1538, 1590-1595, 1654-1667

Abreviatures manuscrites, originals i publicacions periòdiques

- Registre d'Ordinacions Especials 1349-1364, 1372-1378
Ordinacions i Crides Impresses 1565-1714
Registre de Deliberacions 1458-1459, 1472-1473, 1489-1491, 1529-1530, 1536-1538, 1557-1559, 1590-1591, 1591-1592, 1611-1612, 1657-1658
Gremis Municipals. Caixa Adroguers. A-1658
Notarials. Visitas del Protomèdic a les farmàcies de Catalunya. Anys 1609-1624-1672-1674
 Visitas Prothomedici Y totu Principatu Cathalonia comitatus Rosilionis & Ceritanie, Anni 1621
 Registre del Protomèdic. Not. Antic Servat
Vegueria. Registre de Crides 1372
 Judicials 1373
Cridas del Mostassaf 1654, 1667
Registro de Acuerdos 1720, 1809-1810, 1811-1812
Político y Representaciones 1721, 1736-1737, 1765, 1778, 1780, 1815, 1824, 1827, 1830, 1831 (I)
 Político y Reales Decretos 1751-1753, 1810 (a), 1814 (a), 1820 (a), 1821, 1824 (b), 1825 (c), 1826 (c) 1828 (b), 1831 (a), 1832 (b)
 Catastro Personal 1724-1816
 Libro de Acuerdos Municipales 1821, 1822, 1824, 1824
 Libro de Actas del Ayuntamiento 1828
 Sanidad III, vol. I, VII i VIII - V, vol. XI

860

A.H.P.B.

- Not. Francesch de Ladernosa. Trigesimum secundum capibrevium, 1364
Not. Guillem Jordà (menor). Ig.13 (12.12.1470/10.8.1471)
Not. Andrés Miquel Mir (major). Tercium Manuales contractum comunis, Ig.5 (22.2.1516/18.2.1517)
Not. Joan Jeroni Canyelles. Bursa Inventariorum, 1519-1539
Not. Matias Pastor. Ig.6 (29.10.1590/25.2.1591)
Not. Francisco Devesa Galcerán. Libro de Actas de las Visitas del Protomédico del Principado de Cataluña y Condados del Rosellón y Cerdeña, 1592-1594-1595
Not. Salvador Coll. Quaternus visitas Prothomedici per Vallensis, 1595 - Quaternes aprissiarum 1603, Ig.20 - Manual de Negocios del Protomédico del Principado de Cataluña, 1603-1606 - Quaternes aprissiarum 1608, Ig.19
Not. Gaspar Montserrat Xemalleu. Ig.32, 1a part. 1623
Not. Pere Martí Lluell. Ig.30, lib.15, Capítols Matrimonials 1666/1669
Not. Josef Salvador Masdeu. Llibre d'Inventaris i encants, 24.10.1696
Not. Joan Lliura. Actas del Protomédico de Cataluña, 1674
Not. Josep Galtés. Primum Manuale Instrumentorum Illustris Domine Prothomedici Cathalonie, 6.1.1710/15.7.1713
Not. Francisco Casals. Libro I, Inventarios, 1730/1738
Not. Pedro Antonio Llosas Oms. Inventarios 1730/1746, Ig.2
Miscelanea. Registro del Protomedicato de Cataluña, 1719-1734
Not. Francisco Mas Güell. (1743), Septimum Manuale (1753), Manual 11 (1757), Manual 17 (1763), Manual 18 (1764), Manual 23 (1769), Manual 24 (1770)
 Visitas de boticarios de la Vereda o montañas de Catha. 1774. Actuadas por Jph Franco Claramunt y Cardenas.

Not. Francisco Mas Vidal. Libro 5 (1783), Libro 8 (1768), Libro 11 (1789), Libro 15 (1793)

Not. Joseph Vilamala y Cassany. Man.11 (1775)

Not. Jaime Morello. Tercium Manuale Contractum el Pactorum, 31.12.1776/24.12.1777

Not. José Francisco Mas y Vidal. Libro 14 (1792)

Not. Francisco Mas y Fontana. Man. 1828, 1829, 1830, 1831, 1835

Not. José Pich Carreras, 10.7.1843

Not. Ramon Sanpons, 4.12.1844

Not. José M^a Odena, 25.4.1845

Not. José Manuel Planas, 2.4.1844, 20.12.1845 i 15.10.1849

Not. José Elias Cebriá, 6.9.1847

Not. José M^a Marzola, 8.1.1850

Not. José Parera Figuerola, 13.3.1850

Not. José Javier Lluch, 18.4.1850

Not. J. Gros, 13.1.1851

Not. Juan Llopert, 17.10.1851

Not. Francisco Solanes Rufasta, 17.9.1852

Not. José Torrents Juliá, 19.12.1853

Not. Fernando Moragas, 13.3.1854 i 22.11.1854

Not. Joaquín Odena, 16.12.1861

Not. Ignacio Ferrán Sobrequés, 26.2.1865

Not. Cayetano Menós, 23.6.1843

A.H.C.F.B.

Memoria de los trabajos del colegio en 1857 (manusc.)

Libro de Actas de la Sección 4^a del Colegio de Farmacéuticos de Barcelona, 10.4.1880/1.3.1890

Libro de Actas del Colegio de Farmacéuticos de Barcelona, 26.1.1892/21.12.1897 i 8.1.1898/30.11.1915

Libro de Actas del Colegio de Farmacéuticos de Sabadell, 13.9.1929/24.9.1936

Libro de Actas de la Mancomunidad Farmacéutica Catalano-Balear

Libro de Actas. Juntas Generales, 6.6.1920/13.3.1926, 6.6.1926/2.10.1933 i 14.1.1930/16.4.1936

Libro 2^o Actas. Juntas Generales, 21.12.1915/27.12.1929

Libro Actas. Juntas de Gobierno, 28.3.1925/1.9.1930, 5.9.1930/12.12.1933, 14.2.1939/14.10.1939 i 26.10.1939/30.10.1940

Libro 2^o Actas. Juntas de Gobierno y Generales, 17.4.1914/6.6.1920

Libro 2^o Actas. Juntas Directivas, 17.4.1913/25.5.1932 i 14.1.1930/16.4.1936

Libro de Acuerdos de la Junta Particular del Honorable Colegio de Boticarios de Barcelona, 15.1.1829/18.9.1857 i 8.3.1831/3.9.1857

Llibre d'Actes. Col.legi de Farmacèutics de Catalunya. Delegació Barcelona, Assemblees Generals, 21.12.1933/16.10.1938

Llibre d'Actes. Col.legi de Farmacèutics de Catalunya. Consell General. Junes de Govern, 27.12.1933/2.7.1936

Llibre d'Actes. Col.legi de Farmacèutics de Catalunya. Delegació Barcelona. Junes de Govern, 17.4.1936/4.1.1939

Llibre d'Actes de les Sessions de la Junta Directiva del Sindicat de Farmacèutics de Catalunya. 25.10.1921/3.10.1938

Llibre d'Actes de les Sessions de la Junta General del Sindicat de Farmacèutics de Catalunya, 25.10.1932/3.10.1938

Llibre d'Actes de les Sessions de la Junta General del Sindicat de Farmacèutics de Catalunya, 25.10.1932/31.12.1936

Libro de Actas Juntas de Gobierno, 7.7.1962

Libro de Actas Juntas de Gobierno, 18.3.1963

Libro de Actas Juntas de Gobierno, 4.10.1963

Circulars: 29.7.1933, 29.8.1934, 15.9.1934, 10.11.1934, 20.11.1934,

Circular del Consell de Col·legis Farmacèutics de Catalunya. Comissió Gestora, de 13.2.1985

Ofici de 29.3.1920

Carta de 12.11.1963. Núm. entr. secret. junta 43112

Carta de 25.6.1970. Núm. entr. registro general 193390

Carta de 25.6.1970. Núm. sortida secret. junta 407

Carta de 1.7.1970. Núm. sortida secret. junta 411

Carta de 4.7.1970. Núm. entr. secret. junta 298

Carta de 14.7.1970. Núm. sortida secret. junta 465

Carta de 14.7.1970. Núm. sortida secret. junta 466

Carta de 30.10.1970. Núm. entr. secret. junta 595

Arxiu particular

12 octubre 1905. Colegio de Farmacéuticos de la ex-villa de Gracia. 3 fs. manuscrits (fotocòpia)

Acadèmia de Farmàcia de Catalunya. Collegium Apotecariorum Barcinonensi. Ponència de Socis Fundadors. 1938. (mecanograf.)

Documents de Masclans. Manuscrit Acadèmia. Vol.II

Memoria Reglamentaria de la U.F.N. Ejercicio 1930/31 (3er trimestre 1932) (mecanograf.)

Memorias del Primer Congreso Nacional de Sanidad. CNT-AIT. 46 pp.

Libreta de cuentas farmacia colectivizada num.14 (manuscrit.)

Acta d'Incautació Farmàcia núm.14 (mecanograf.)

Circulars del Gremi de Farmacèutics de la Comarca de Barcelona de 4 i 20 març 1937

Ponència Serveis d'Higiene i Sanitat Annex num.1, Butlletí 47, projecte 131, s/f.

Classificació industrial establerta per Decret de 26 de desembre de 1936 i completada pel departament tècnic d'Indústria. Conselleria d'Economia. 67 pp.

Consell d'Economia de Catalunya. Consell de les Indústries d'Higiene i sanitat. Actes nùms. 3, 4.11.1937 - 6, 21.12.1937 - 7, 24.1.1938 - 9, 10.2.1938 - 10, 24.2.1938 - 11, 10.3.1938 - 13, 14.4.1938 - 17, 23.6.1938 i 18, 28.7.1938

Consell d'Economia de Catalunya. Memòria del Consell General d'Indústries Farmacèutiques d'Higiene i Sanitat. s/f.

Consell d'Economia. Informe del 16.6.1938

Control Obrer. Decret del 18 de gener de 1937 fixant l'obligatorietat de constituir-se un Comitè Obrer de Control en totes les indústries i comerços no col·lectivitzats, d'acord amb les normes que s'indiquen. Conselleria d'Economia. 10 pp.

Estatut tipus per a establir els dels agrupaments o concentracions d'empreses d'un mateix ram de conformitat amb el Decret del 24 d'octubre del 1936 i l'Ordre d'Agrupament o Concentracions del 28 de novembre del 1936. Conselleria d'Economia. 23 pp.

Full d'Informació del Sindicat de Farmacèutics de Catalunya, nùms. 1 i 3

Andònim. Exposición detallada de la actuación de los farmacéuticos encuadrados en la Confederación Nacional del Trabajo, C.N.T. (Barcelona, 1939) 24 fs. (mecanograf.)

Reglamento del Colegio de Farmacéuticos de la Provincia de Barcelona. 21 fs. (mecanograf.)

Reproducció d'una còpia en paper de l'Estat on hi figura la confessió de Fernando Arús, de 18.12.1958

Reproducció de la còpia manuscrita original de Miguel Jarque, de 18.12.1958

J.C.C., Reportatge farmacèutic 1936/1939. 13 fs. (mecanograf.)

Informe realizado sobre la 1ª Convención de Farmacéuticos con Oficina de Farmacia. 31 fs. (mecanograf. inèd.)

Jordi, R., *Calaix dels Apotecaris de Barcelona*, Vol.II (1960) (mecanograf. inèd.)

Gavaldà, R., *Breves memorias para discernir cuarenta años de vida farmacéutica en el Colegio de Boticarios de Barcelona, desde el año 1920 al año 1960*. (Barcelona, 1972) 27 fs. (mecanograf.)

Ateneu Barcelonès

Llibre de la Madalena. (manuscrit)

B.U.P.B.

Libro del Protomédico.

Publicacions periòdiques

Auxiliar de Farmacia, El - anys 1931/193

Avisos, Los - anys 1881 i 1882

Avui - 29.8.1978, 10.11.1978 i 23.5.1997

Boletín del Colegio de Farmacéuticos de Barcelona, I, any 1877

Boletín Farmacéutico - anys 1888/1904

Boletín Informativo de Circular Farmacéutica - anys 1973 i 1975

Boletín de la Mancomunidad Farmacéutica Catalano-Balear - anys 1919/1925

Boletín Oficial del Estado - anys 1938 i 1939

Boletín Oficial de la Provincia de Barcelona, de 23.7.1923

Boletín Oficial de los Colegios de Farmacéuticos de las cuatro provincias catalanas - anys 1900 i 1902

Botica, La - Vol.I

Butlletí de la Conselleria de sanitat i Assistència Social - any 1936

Butlletí de la Societat d'Amics de la Història i de la Ciència Farmàceutica catalana - anys 1992/1997

Butlletí Oficial de la Generalitat de Catalunya - anys 1933/1936

Carta Farmacéutica - de juny 1960 a desembre 1961

Circular Farmacéutica - anys 1959 i 1963

Correo Catalán, El - anys 1972/1977

Diluvio, El, de 1.1.1855, 19.2.1885, 19.4.1885, 12.2.1921 i 12.12.1921

Dynamis - vol. 16, any 1996

Farmacia. Boletín de los Colegios Oficiales de Farmacéuticos de la III Región Catalano-Balear - anys 1926/1928

Farmacia Española, La, de 13.1.1921

Gimbernat. Revista Catalana d'Història de la Medicina i de la Ciència - anys 1986, 1987, 1988, 1990 i 1991

Abreviatures manuscrites, originals i publicacions periòdiques

Monitor de la Farmacia y de la Terapéutica, El - anys 1897, 1900, 1904/1914 i 1964/1965
Notícies Farmacèutiques - anys 1967/1971
Notificamos, de 20.9.1920 i 16.10.1920
Publicitat, La, de 3.9.1937
Restaurador Farmacèutic, El - anys 1864, 1880, 1894, 1909/1926, 1928/1932 i 1934
Revista Científica Profesional - anys 1904 i 1905
Revista Farmacèutica Espanola - anys 1864 i 1865
Revista de Farmacia - any 1907
Revista Militar de México, III (1952) 40
Solidaridad Obrera, de 12.8.1936 i 16.6.1937
Tele/eXpres - any 1970
Vanguardia, La, de 6.9.1936
Voz de la Farmacia, La - any 1935

BIBLIOGRAFIA

ALBARRACÍN TEULÓN, A., Aproximación sociológica al estudio de la asistencia médica extracientífica en la España del Siglo XIX. "Asclepio" XXIV (1972), 323:336

ALBERTÍ, S., L'onze de setembre. (Barcelona, 1963) 467 pp.

ALEMANY, L., Contribución a la historia de la farmacia en Mallorca. (1960) I, 28 pp.

- Desarrollo de la profesión farmacéutica en las Islas Baleares. (Tesi doctoral. Mecanograf.) II vols. I, 337 pp. i II s/f. (inèd.)

ALMELA VIVES, F., El "Llibre del mustaçaf" y la vida en la ciudad de Valencia a mediados del siglo XVI. "Bol. de la Sdad. Castellonense de cultura" (BSCC) (1949), 1:24

ALÓS, J., Pharmaco-medica dissertatio. (Barcelona, 1564), 34 pp.

- Pharmacoepa Cathalana sive Antidotarium Barcinonense restitutum, et reformatum. (Barcinone, 1686), 264 pp.

ANDREU BATLLO, J., Un adelantado de la Farmacia. El Dr. don Salvador Andreu. (Barcelona, 1969), 189 pp.

APÉNDICE de la Tarifa farmacéutica Domiciliaria de Barcelona presentado por el Ilustre Colegio de Farmacéuticos al Excmo. Ayuntamiento y aprobado por este Consistorio de 20 de diciembre de 1894. (Barcelona, 1895), 19 pp.

APOLOGÍA con que el Colegio de Boticarios de la Ciudad de Barcelona vindica su honor ultrajado... (Manresa, 1788), 18 pp.

BABIANO ORTIZ DE ZARATE, C., L'antiga farmàcia Pallarés de Solsona. "Bol.Inf.Circ.Ftca." (1987) 4, 11:21

- Comentarios a dos documentos inéditos referentes a la antigua farmacia Pallarés de Solsona. Un pacto de sociedad e inventario. "Circ.Ftca." XLVIII (1990) 306, 131:142

- La farmacia Pallarés de Solsona. Un curioso proceso de exención a filas del boticario Josep Pallarés Jalmar en la guerra de la Independencia (1808-1814). "Gimbernat" XI (*) (Barcelona, 1991), 27:42

BALCELLS, A., El sindicalisme a Barcelona. (Barcelona, 1965), 177 pp.

- El papel de los Colegios Profesionales. "La Vanguardia", 28.4.1985

BATLLE GALLART, C., Els apotecaris a Barcelona en el món dels negocis pels volts de 1300. "Cuadernos de Historia Económica de Cataluña" XVIII (1978), 97:109

- La crisis social y económica de Barcelona a mediados del siglo XV. (Barcelona, 1973) Vol. I, 379 pp., Vol. II, 380-677 pp.

- Las bibliotecas de los ciudadanos de Barcelona en el siglo XV. (París, 1981)

BELTRÁN, B. i col., Uriach, hoy. 150 años de investigación y futuro. (Barcelona, 1988), 317 pp.

BENEZET, J.P., La pharmacie dans les pays du bassin occidental de la Méditerranée (XIIIème/XVIIè s.) (Tesi doct.) (París, 1986) (en premsa)

BERENGUER, D., De la Dictadura a la República. (Madrid, 1946), 417 pp.

BERTRAN I GÜELL, F., Els Serveis de Sanitat i Assistència Social de Catalunya. (Barcelona, 1936), 309 pp.

BIBLIOGRAFIA Medical de Catalunya. (Barcelona, 1918) Inventari Primer, 478 pp.

BRICALL, J.M., Política econòmica de la Generalitat, 1936-1939. (Barcelona, 1970), 359 pp.

BRU, R., Quelques documents interessant l'histoire de la Pharmacie catalane et les anciens apothicaires catalans. (Perpignan, 1932), 109 pp.

CABALLÉ MARTÍ, I., La familia Salvador, una nissaga d'apotecaris. Calella-Barcelona. Aportació històrica i evolució de la farmàcia en la primera mitad del segle XVIII. (Tesi doct.) (Barcelona, 1985) I i II, 765 pp.

CALBET CAMARASA, J.- CORBELLA CORBELLA, J., Diccionari biogràfic de metges catalans. Vol. II (Barcelona, 1982), 234 pp.

Bibliografia

- CAMPS I ARBOIX, J. de, *El Decret de Nova Planta*. (Barcelona, 1963), 58 pp.
- CARRERA PUJAL, J., *Historia política y económica de Cataluña. Siglos XV al XVIII*. (Barcelona, 1946) Vol. III, 502 pp.
- CARRERAS CANDI, F., *Geografía General de Catalunya. La ciutat de Barcelona*. (Barcelona, 1916), 1138 pp.
- CARRERAS CANDI, F.- RAHOLA TRÈMOLS, F., *Geografía General de Catalunya. Del Comerç i de la Indústria a Catalunya*. (1908-1918)
- CARRERAS ROCA, M., *Projecció que tingueren els metges cirurgians del Camp de Tarragona sobre la fundació de la Reial Acadèmia de Medicina de Barcelona (1972-1973)*. (Barcelona, 1974), 174 pp.
- CARRERE, C., *Barcelona, Centre économique, 1380-1462*. (Paris-La Haya, 1967), 528 pp.
- CASTELLÓ RAICH, G., *Llibre de la mostaçateria. Ordinacions de la vila d'Igualada*. (Igualada, 1954)
- CATÁLOGO general de la Droguería Farmacéutica de F. Mercier y Cía. (Barcelona, 1910), 562 pp.
- CIGNOLI, F., *Historia de la Farmacia argentina*. (Córdoba, 1953), 403 pp.
- CODINA LANGLÍN, R., *Medicamentos Galénicos extranjeros*. (Barcelona, 1876), 29 pp.
- COMENGE, L., *La Farmacia en el siglo XIV*. (Barcelona, 1897), 119 pp.
- *El receptari de Manresa, siglo XIV*. (Barcelona, 1899), 72 pp.
- CONSTITUTIONS y altres Drets de Catalunya, compilats en virtut del Capítol de Cort LXXXII, de las Cors per la S.C. y R. Magestat del Rey Don Philip IV Nostre Senyor celebradas en la Ciutat de Barcelona any MDCCII. (Barcelona, 1704) Vol. I, 557 pp.
- CORDIAL Humil y affetuosa supplicació y discurs demostratiu que presentan los Consols y Collegi de Apotecaris als Molt Illustres Consellers y Savi Consell de Cent de la Nobilissima Ciutat de Barcelona. Any 1679. 31 pp.
- CORNET ARBOIX, R.N., *Actuacions de l'Honorable Col·legi d'Artistes de Manresa durant el segle XVIII. Assumptes interns. "Gimbernat" (IX) (1988) (*), 111:126*
- *Apotecaris del segle XVIII a Manresa*. (Manresa, 1987) (mecanograf. 311 fl.) (inèd.)
- *Farmàcies i farmacèutics del segle XIX a Manresa*. (Tesi doct.) (Manresa, 1987) 2 vol. 273 i 259 pp.
- *Apotecaries i apotecaris del segle XVII a Manresa*. (Manresa, 1997) (mecanograf. 235 fl.+ ann.) (inèd.)
- COROMINES BALLETBÓ, M., *Aspectes socio-sanitaris del fons Pallarès. Solsona 1450-1855*. (Barcelona, 1994) (Tesi doct.) (mecanograf.) 286 fs. + 10 ills. + 1 graf.
- CHALMETA, P., *El señor del zoco en España*. (Madrid, 1973)
- CHIARLONE, Q.- MALLAINA, C., *Historia de la Farmacia*. (2a ed.) (Madrid, 1865), 963 pp.
- DANON, J., *Visió històrica de l'Hospital General de Santa Creu de Barcelona*. (Barcelona, 1978), 207 pp.
- *Protomédicos y Protomedicato en Cataluña. "Dynamis"*, 16 (1996), 205:217
- DEULOFEU, A., *Memòries de la Revolució, de la Guerra i de l'exili*. (Figueres, 1974) Vol. I, 263 pp. i Vol. II, 264 pp.
- DEMOSTRACIÓN de que un papel que ha salido a la luz y su contenido, con titulo de Cordial y humil... es ageno at toda razon. Satisfaccion a los medios que proponen para consuelo de sus queexas... Dissimulacion... Servicios... (Barcelona, 1679), 58 pp.
- DEV, P., *Monographie historique sur la Corporation des Apothicaires en Roussillon des origines à 1789*. (Perpignan, 1943), 250 pp.
- DÍAZ, E., *Pensamiento español, 1939-1973*. (Madrid, 1974), 324 pp.

- DIETARI del Antic Consell Barceloní, VI, VII, XV, XVI i XVII
- DUCH TORNER, M., Aproximació a "Concordie Apothecariorum Barchinone", Barchinone MDXI. (Tesi doct.) (Barcelona, 1992) (mecanograf. inèd)
- ELIAS DE MOLINS, A., Diccionario biográfico y bibliográfico de escritores y artistas catalanes del siglo XIX.
- ESTADÍSTICA Administrativa de la Contribución Industrial y de Comercio.
- ESTADÍSTICAS Municipales, Ayuntamiento de Barcelona, 1847, 1850, 1857, 1862/1931
- ESTEVA, J., La farmacia española frente al cambio político. (Barcelona, 1978), 102 pp.
- Hernández de Gregorio y el estanco de la quina. "Butll.Inf. Circ.Ftca." (1978) 999, 22:27
- ESTEVA, J.- FIGUEROLA, I., Los boticarios y la calidad de los medicamentos en Cataluña a finales del siglo XVIII. Homenaje al Prof. Guillermo Folch Jou. (Madrid, 1982), 193 pp., 91:94
- EUGENIO MUÑOZ, M., Recopilación de las Leyes Pragmáticas, Reales Decretos y Acuerdos del Real Protomedicato. (Valencia, 1751)
- EXERCICIO pharmaceutico teorico practico de Jacintho Coch boticario de la villa de Sallent presentado a Felix Arsaquet boticario de la ciudad de Manresa.
- FERRAN, J.- VIÑAS, F.- GRAU, R. de, Datos históricos sobre las epidemias de peste ocurridas en Barcelona. "Instituto Municipal de Historia". (Barcelona, 1965) Vol.XV, 629 pp.
- FOLCH ANDREU, R., Elementos de Historia de la Farmacia. (Madrid, 1923), 736 pp.
- La Farmacia retrospectiva en Valencia. V Centenario de la Fundación del Muy Ilustre Colegio de Farmacéuticos de Valencia. (Valencia, 1941), 36 pp.
- FOLCH JOU, G., Historia de la Farmacia. (2a ed.) (Madrid, 1957), 462 pp.
- FOLCH JOU, G.- GÓMEZ-CAAMAÑO, J.L., Aportaciones para la historia de la Farmacia española. "Farmacia Mediterránea" (Barcelona, 1956) Vol. I, 395:402
- Los pleitos del Colegio de Boticarios de Barcelona. Litigio con los religiosos. "Boletín de la Sociedad Española de Historia de la Farmacia" (Madrid, 1957) 30, 49:52 - 31, 91:99 - 32, 139:151 -(1958) 33, 1:6 i 34, 49:57
- FONT Y SAGUÉ, N., Història de les ciències Naturals a Catalunya, del segle IX al segle XVIII. (Barcelona, 1908), 256 pp.
- FRANCÉS CAUSAPÉ, M.C., Estudio histórico de la especialidad en España. (Tesi doctoral) (Madrid, 1957), 179 pp. i índex de 50 pp.
- FUERO de Valencia. Furs, Caps. y Actes de Cor De las Celebrades en 1547, 1552, 1564. (Valencia, 1565), 441 fs.
- GALCERÁN VIGUE, S., La indústria i el comerç a Cerdanya. Estudi socio-econòmic i polític segons les "Ordinacions mustassaphi". (Barcelona, 1978)
- GALÍ, R., Recalada. Història dels anys cinquanta (1948-1962). (Barcelona, 1984), 390 pp.
- GARCÍA, A., El "Libre del mustaçaf" de Vich. "Ausa" (Vich, 1955-6), 18:24
- La actuación procesal del mostasaf. "Ausa" (Vich, 1955-6), 301:310
- GELPÍ, F., Ensayo biográfico de Pedro Benedicto Mateo. (Barcelona, 1892), 22 pp.
- GENERALITAT de Catalunya. Conselleria d'Economia. Butlletí trimestral núm. 1, octubre 1936
- GENERALITAT de Catalunya. Conselleria d'Economia. 1a Jornada de la Nova Economia. Butlletí trimestral, gener 1937.
- GÓMEZ-CAAMAÑO, J.L., Historia del Real Colegio de Farmacia de San Victoriano. (Gerona, 1958), 216 pp.
- GÓMEZ-CAAMAÑO, J.L.- VIDAL TORT, N.- JORDI GONZÁLEZ, R., Notas para la historia de la Farmacia Catalana. Dos siglos en una botica barcelonesa. "Circ.Ftca." (1963) 205, 291:309

Bibliografia

GÓMEZ CAAMAÑO, J.L.- JORDI GONZÁLEZ, R., Últimas etapas del Colegio de Boticarios de Barcelona. "Circ.Ftca." (1967) 215, 239:259

GÓMEZ COMAS, P., Estudio de la Corporación barcelonesa (1960-1971). "Butll.Inf.Circ.Ftca." (1972) 30, 1:7

GONZALEZ BUENO, A., Manual de legislación farmacéutica. (Madrid, 1994), 543 pp.

GONZÁLEZ PÉREZ, J., Derecho farmacéutico. (Madrid, 1972), 1597 pp.

GONZÁLEZ SUGRAÑES, M., Contribució a la història dels antics gremis dels arts i oficis de la Ciutat de Barcelona. (Barcelona, 1915) Vol. I, 454 pp.

GRAN Enciclopèdia Catalana

GRANJEL, L.S., Historia de la medicina española. (Barcelona, 1962), 206 pp.

GRAU MONTSERRAT, M., Metges jueus a Besalú (S. XIV-XV) Sa Sala, Des Portal i Ceret. II Congrès d'Història de la Medicina Catalana, 1-5 juny 1975. Actes. Vol. I, 346 pp.

GÜELL, P., Tarifa nueva, o regulacion de los precios a que se han de vender los Medicamentos por los Boticarios del Principado de Cataluña. (Barcelona, 1774) 42 pp.

GUERRA, F., Historia de la medicina. (Madrid, 1982) Vol. I, 387 pp.

HACARD, JEAN, La thériaque et la société de la thériaque des apothicaires parisiens. (Paris, 1947) 207 pp.

IBORRA, P., Historia del Protomedicato en España (1477-1822). (Valladolid, 1987), 318 pp.

IGLESIES FORT, J., La Real Academia de Ciencias Naturales y Artes en el siglo XVIII. Memorias de la Real Academia de Ciencias y Artes de Barcelona. (Barcelona, 1964) III época, Vol. XXXVI, núm. 1, 635 pp.

IMMUNITAS a Praebendo salario archiatro Barcinone Pharmacopolia visitanti... Francisco Sanpere.... (Barcelona, 1705) 10 pp.

ÍNDICE de Especialidades Farmacéuticas del Ministerio de la Gobernación, Años 1919/1924. (Madrid), 404 pp.

INSTRUMENTUM exemplificationis extractu ex diversis sententiis, conclusionibus, et decretis factis, et firmatis per aliqua approbata Medicorum, & Pharmacopolarum Collegia, & per singulares Medicos, & Pharmacopolas, tam praesentis Civitatis, Principatus, quam diversorum orbis terrarum, partim manu scriptis, partim typis datis, in determinando quantitate panis ad Trochiscos viperinos concinnandos ad quartam, iuxta Gal. mentem lib. I de Antidotis. Cap.8 (Barcelona, 1664), 29 pp.

ISAMAT VILA, J., Los farmacéuticos en la Real Academia de Medicina de Barcelona. "Anales de Medicina y Cirugía" XLVII (1971) 226:304

JORDI GONZÁLEZ, R., Una certificación de calidad referente a la Triaca Magna. Año 1772. "Bol.Sdad.Esp. de Hist. de la Farm." (1964) 59, 108:113

- Una visita de boticas en Cataluña. Año 1774. "Anales de la Real Academia de Farmacia" (1967) 2, 249:348

- Consideraciones sobre la Legislación Sanitaria peninsular. Bases para un estudio histórico comparativo orientado al control de medicamentos. "Circ.Ftca." (1969) 223, 213:237

- Trófula del Mestre Johan. "Uni-Farma" (1970) 1, 2:8

- Flors del Tresor de Beutat. "Uni-Farma" (1970) 3, 150:158

- Speculum. "Uni-Farma" (1970) 11, 434:438

- Tres textos curiosos de medicina popular. "Circ.Ftca." (1970) 228, 207:222

- Rafael Masclans Girvés. "Bol.Inf.Circ.Ftca." 5.2.1971, 3:13

- Notas sobre el control de medicamentos por los boticarios barceloneses en el siglo XVIII.- I Congrès Int. d'Història de la Medicina Catalana. Barcelona. Hosp. de Sta. Cruz y San Pablo, 1/7.6.70 - Vol.I (Hospitalet de Llobregat, 1971) 467 pp., 375:380

- Historia del Montepío Farmacéutico Dr. Andreu. (Barcelona, 1972), 55 pp.

- Aproximación a la historia de la Academia de Farmacia de Catalunya. Una experiencia frustrada. (La Bisbal, 1972), 65 pp.
- Notes sobre la farmàcia barcelonina (segle XIX). L'Acadèmia i la Barcelona de fa cent anys. "Anales de Medicina". Academia de Ciencias Médicas de Cataluña y Baleares. (Número monogràfic extraordinari dedicat al centenari de l'Acadèmia) (1973), 122:160
- Privilegios especiales concedidos por el protomédico del Principado de Cataluña y Condados del Rosellón y la Cerdaña durante la primera mitad del siglo XVIII. "Medicina & Historia", maig 1973, 16 pp.
- Notas curiosas. Angel Osorio y Gallardo, colegiado de honor. "Butll.Inf.Circ.Ftca." (1973) 47, 32:36
- Notas sobre los orígenes del Colegio Oficial de Farmacéuticos de la Provincia de Barcelona (1898-1933) y del Colegio de Farmacéuticos de Barcelona (1828-1939). "Bol.Inf.Circ.Ftca." (1973) 48, 9:36
- La conspiració de les metzines. Barcelona, 1818. (Barcelona, 1974), 54 pp.
- Legislación de antaño. Un episodio legislativo del siglo XV. "Bol.Inf.Circ.Ftca." (1975) 67, 65:71
- Peritajes industriales por dos farmacéuticos por encargo de la Junta de Comercio de Cataluña, 1838-1839. "Bol. de la Sdad. Esp. de His. de la Farm." XXV (1975) 101, 48:56
- Relaciones de los boticarios catalanes con las instituciones centrales. (La Bisbal, 1975), 498 pp.
- Dos ventas y dos pactos de boticarios. "Bol.Inf.Circ.Ftca." (1975) 68, 48:53
- Un boticario: una botica. "Bol.Inf.Circ.Ftca." (1975) 70, 47:53
- Boticarios y drogueros barceloneses. Concordia, deudas y discusiones. "Bol.Inf.Circ.Ftca." (1975) 73, 111:122
- Notes històriques sobre adulteracions i control d'aliments (segles XVIII i XIX). II Congrés Int. d'Història de la Medicina Catalana. (Barcelona, 1/5 juny 1975). Actes, vol. II (Barcelona, 1975) 372 pp., 177:185
- Previsions per evitar intoxicacions per l'us del carbó en el segle XVIII. II Congrés Int. d'Història de la Medicina Catalana. Barcelona, 1/5 juny 1975. Actes, vol.II (Barcelona, 1975) 372 pp., 189:197
- Farmacéuticos ochocentistas. "Circ.Ftca." XXXIII (1975) 247, 129:164
- Boticarios y drogueros en Cataluña (siglos XIV-XIX). "Cuad. Hist.Econ. de Cataluña" XIV (1976) 141:167
- Cartas al Director, 20 noviembre 1967/1 febrero 1973. (La Bisbal, 1976), 79 pp.
- José Antonio Savall, boticario, y la química aplicada a la minería en 1812. "Bol.Inf.Circ.Ftca." (1976) 74, 39:57
- Para una genealogía de boticarios catalanes. Los Bertran y los Pau, boticarios barceloneses. "Bol.Inf.Circ.Ftca." (1976) 76, 35:50
- Curioso documento inédito del año 1333 y muerte burocrática de la Triaca. "Athena" I (1977) 72, 4:12
- Pasado y presente de la receta médica. "Athena" I (1977) 72, 13:25
- A.C.F.O., un grupo de presión contra el Col.legi Oficial de Farmacèutics de Catalunya en tiempos de la República. "Bol.Inf.Circ.Ftca." (1976) 77, 63/82 i 72
- Viejos papeles del siglo XIV. "Bol.Inf.Circ.Ftca." (1976) 74, 74:88 - 79, 55:60 - 80, 35:45 - 81, 34:41 - 82, 67:81 i 84, 56:60
- Propaganda y medicamentos. Antecedentes históricos de un fraude a la sociedad. (La Bisbal, 1977) 87 pp. 106 il.ls.
- La botica del Hospital de Sta. Cruz de Barcelona. Inventario 1796. "Bol.Inf.Circ.Ftca." (1977) 89, 57:70
- Fracaso de un frente común: La C.R.I.F. y K.A.M.D.Y.E.F. Año 1933. "Bol.Inf.Circ.Ftca." (1977) 93, 47:44
- Notas históricas sobre alteraciones y control de alimentos (siglos XVIII y XIX). "Butll.Inf.Circ.Ftca." IX (1977) 94, 41:47

Bibliografia

- Porqué acordó el Colegio de Barcelona retener el pago de las cuotas al Consejo General de Farmacéuticos. "ACOFAR" XVI (1977) 136, 9:11
- Activitats de la Creu Roja Internacional en la guerra civil espanyola, 1936-1939. (Barcelona, 1978), 27 pp.
- Enric Calvet i Pascual. Un farmacèutic oblidat. "Anales de Medicina" Academia de Ciencias Médicas de Cataluña y Baleares. LXIV (1978) 6, 858:873
- La cristalización de las sales según el académico boticario barcelonés José Ignacio Mollar. "ATHENA" I (1978) 96/97, 4:16
- Boticas y boticarios barceloneses del siglo XVIII, según el catastro personal de 1716. "Bol.Inf.Circ.Ftca." 105 (agosto 1978), 43:56
- Necesidad de replanteamientos socio-económicos y políticos para el conocimiento de la Historia de la Farmacia durante el siglo XX. "Butll.Inf.Circ.Ftca." X (1978) 99, 39:51
- Legislación farmacéutica durante la guerra civil, 1936/1939. "Butll.Inf.Circ.Ftca." X (1978) 103, 63:68 - 104, 49:54 - 106, 71:76 i 107, 35:42
- Notas revisables sobre los Decanos de la Facultad de Farmacia de Barcelona (1852/1972). "Butll.Inf.Circ.Ftca." XI (1979) 110, 45:56
- La "olla" política decimonónica en España. Motivos satíricos gráficos de interés sanitario, médico y farmacéutico. "Butll.Inf. Circ.Ftca." XI (1979) 114, 43:55
- Un desconocido anteproyecto de Confederación de Farmacias nacido en Barcelona durante la guerra civil de 1936-1939. "Butll. Inf.Circ.Ftca." XI (1979) 121, 51:58
- Notas sobre la economía de una farmacia barcelonesa colectivizada durante la guerra civil española. "Butll.Inf.Circ.Ftca." XII (1980) 122, 51:67
- Antonio Sala, un boticario barcelonés aficionado a la botánica. "UNI-FARMA" XIII (1980) 1, 10:17 i 2, 79:82
- Notas sobre boticarios y drogueros a finales del siglo XVI. Testigos en un pleito, 1587-89. "Estudis històrics i documentals dels Arx. de Protocols" VIII (Barcelona, 1980), 370 pp., 171:222
- Activitat del Col·legi de Farmacèutics de Barcelona durant la Renaixença. Commemoració del vuitantè aniversari de la mort d'Estanislau Vayreda i Vila. (Figueres, 1981), 132 pp.
- Fórmulas medicinales populares y supersticiosas pertenecientes a la primera mitad del siglo XV (1417-1459). "Circ.Ftca." XXXIX (1981) 273, 469:482
- Visita de boticas en Cataluña a principios del siglo XVIII. 16.3.1710/10.4.1710. "Circ.Ftca." XL (1982) 274, 111:139
- Trascendencia social del control de medicamentos por el Colegio de Boticarios de Barcelona durante el siglo XVI (1531-1550). (II). Homenaje al Dr. D. Guillermo Folch Jou. Facultad de Farmacia de la Univ. Compl. de Madrid, 4.5.1982. (Madrid, 1982), 193 pp, 37:43
- Curiosas fórmulas de medicina popular pertenecientes al último cuarto del siglo XV. "Offarm" I (1982) 4, 239:246
- Criterios del boticario y académico barcelonés José Ignacio Mollar sobre la tinta de escribir. "Offarm" I (1982) 9, 453:467
- Anotaciones a los discursos botánicos del boticario barcelonés Antonio Sala y Domènech. "Anals. de Med. y Cirug." LX (1982) 261, 23:46 - "Rev. Semin.Cat.Pat.Med." I (1982) 15, 29:52 (publicat sense l'autorització de l'autor)
- Cien años de vida farmacéutica barcelonesa (1830-1939). (2ª ed. corregida amb índex onomàstic i de localitats) (La Bisbal, 1982) 615 pp.
- Control de sustancias medicinales por el Colegio de Boticarios de Barcelona en el siglo XVI (1531-1574). (Barcelona, 1983), 32 pp.
- La Tarifa del Colegio de Boticarios de Barcelona. Año 1588. "Circ.Ftca." XL (1983) 276, 313:325
- Contribución al estudio del comercio internacional de medicamentos. España 1849-1873. "Circ.Ftca." XLI (1983) 278, 69:111
- Enfrentamientos entre el Colegio de Boticarios de Barcelona por usurpación de funciones contra los protofísicos Arnau Scuriasso, Nicolás Florensa y Garau Boquet. (I). "Circ.Ftca." XLI (1983) 279, 154:166

- Control de substancies medicinals pel Col·legi d'Apotecaris de Barcelona en el segle XVI (1531-1574). (IV). Conf. 7.4.1983. XXVIIè Cicle de Conf. de Federació Farmacèutica, 1982/1983. (Barcelona, 1983), 32+12 pp.
- Fórmulas de medicina popular y supersticiosas pertenecientes a la primera mitad del siglo XVI (1505-1568). "Circ.Ftca." XLI (1983) 281, 283:309
- Bibliotecas de boticarios catalanes. Aportación para un estudio. "Circ.Ftca." XLII (1984) 283, 127:142
- Colegio de Boticarios de Barcelona, 3.12.1564/8.11.1574. Pere Pujol, un boticario conflictivo. (V). "Circ. Ftca." XLII (1984) 284, 205:220
- Medicamentos usados en el siglo XVI en el área barcelonesa. Su estudio y relación con los exámenes del Colegio de Boticarios (1531-1574). (VI). Premio Soler y Batlle 1984. (publicat per Glyco Ibérica, S.A.) (Caldes de Malavella, 1984), 128 pp.
- Situación científica del boticario Juan Ameller ante el estudio experimental de la salubridad del aire atmosférico por medio del eudiómetro. Congr.Int. Hist. de la Farm. (Granada, 25/29.9.1985) - "Circ.Ftca." XLIII (1985) 288, 215:248
- Puntos de vista y conceptos anarquistas sobre Sanidad durante el período 27 septiembre de 1936 al 24 de marzo de 1938. "Offarm" IV (1985) 5, I, 89:113 i 6, II, 33:68
- Deudas y cuentas de boticarios. Una reivindicación histórica obligada. (Disc. inaugural Reial Acad. Farmàcia de Barcelona, 1985) 64 pp.
- Notas sobre la actuación del Colegio de Boticarios de Barcelona contra el intrusismo registrado durante el período 1533-1568. (VII). "Circ. Ftca." XLIV-XLV (1986/1987) 293, 61:64
- Per a una genealogia dels apotecaris catalans: nota referida a Antoni Sala i Parer. IV Congrés d'Hist. de la Medicina cat. (Poblet, 7/9.6.1985) "Gimbernat", VII (*) (1987), 91:100
- Primera aportació al coneixement de la temàtica satírica sanitària corresponent a "La España del cambio". "Butll Inf. Circ.Ftca." XIII (1987) 203, 21:25 i 204, 29:31
- Elección de cargos en el Colegio de Boticarios de Barcelona (1531-1574). (VIII). "Circ.Ftca." XLV (1987) 295, 213:234
- Relaciones del Colegio de Boticarios de Barcelona con los médicos de la ciudad y sus interrelaciones con la Triaca (1531-1574). (IX). "Circ.Ftca." XLV (1987) 296, 305:326
- Noticias sueltas sobre el Colegio de Boticarios de Barcelona (1531-1574). (X). "Circ.Ftca." XLVI (1988) 300, 263:288
- L'apotecari Joan Ameller i Mestre i el seu discurs sobre la utilitat del ferro en les arts. 13 de gener de 1796. Vè Congrés d'Història de la Medicina Catalana. (Barcelona, 3/5.6.1988). "Gimbernat" IX (*) (1988), 157:170
- El discurso del boticario barcelonés José Ignacio Mollar sobre el ácido sulfúrico (14.1.1797) I i II "Circ.Ftca." XLVI (1988) 297, 33:48 - 298, 109:126
- Los discursos botánicos del boticarios barcelonés Francisco Morer pronunciados en la Real Academia de Ciencias y Artes de Barcelona. I i II. (9.5.1787/13.11.1799). Atti Cong. Int. Storia della Farmacia. (Piacenza, 23/25.9.1988). Le piante medicinali e il loro impiego in farmacia nel corso dei secoli, 193:204 - "Circ.Ftca." XLVII (1989) 301, 29:44
- Análisis crítico de los discursos botánicos del boticario barcelonés Francisco Morer, 9.5.1787 (I) Congr. Internazionale di Storia della Farmacia. (Castiglione/Livorno, 13/15.10.1989) - "Circ.Ftca." XLVII (1989) 304, 291:308
- Una aportació sobre la penetració del marketing americà: la "Panacea Swain". VIè Cong. d'Història de la Medicina cat. (Manresa, 8/10.6.1990) "Gimbernat" XIV (**) (Barcelona, 1990), 147:160
- El "Diari de Masclans" (27.1.1937/1.4.1938). Una aportación única sobre la farmacia catalana durante la Guerra civil española. (I) "Circ.Ftca." XLIX (1991) 309, 65:90. (II) 310, 169:202. (III) 311, 253:298 i (IV) L (1992) 313, 55:76
- Notes retrospectives de caràcter sanitari en el canvi de segle XVIII-XIX (1768-1827). "BSAHCFC" (1992) 1, 18:32

Bibliografia

- El discurs de 1773 de l'apotecari Antoni Palau i Verdura sobre el sen barcelonès des de una perspectiva farmacològica i d'interès social per l'economia catalana. VII Cong. d'Història de la Medicina Catalana. (Tarragona 6/8.11.1992). Resum ponències, p.52 - "Circ.Ftca." L (1992) 346, 316:323
- Comentario al discurso del boticario químico Dr. José Mollar, padre, sobre la fabricación del nitro. 12.4.1780. "BSAHCFC" II (1993) 4, 33:43
- Apotecaris i farmacèutics de la Plaça del Pi, i els seus voltants (s.XVIII/XX).- "BSAHCFC" II (1993) 3, 20:29
- Un estudio comparativo de medicamentos. Periodo 1364/1846. "Circ. Ftca." LI (1993) 317, 13:56
- Una imposició de la Reial Audiència al Col·legi d'Apotecaris de Barcelona. El cas de Joan Sabater Ferrer. "BSAHCFC" III (1994) 6, 19:27
- La biblioteca de l'apotecari Joan Serdanyons: un exemple de possibilitats i dificultats d'estudi. "BSAHCFC" IV (1995) 9, 23:28
- Lluita d'interessos després de la mort de l'apotecari barceloní Francesc Horta. "Gimbernat" XXIII (1995) (*), 117:134
- El plet del Col·legi d'Apotecaris de Barcelona contra Lluís Mariner (1631-1635). "BSAHCFC" IV (1995) 10, 11:24
- Manual de automedicación del boticario barcelonés Ignacio Francisco Ameller. S. XVIII. "BSAHCFC" V (1996) 11, 12:32
- La memoria leída por el boticario barcelonés Francisco Morer sobre la inspiración y expiración de las plantas cotejada con la de los animales. 28.10.1789. "BSAHCFC" V (1996) 12, 26:39
- Un fulletó propagandístic i una hipòtesi per a un millor coneixement de la difusió de medicaments secrets i fantasiosos. "Gimbernat" XXV (1996) (*), 131:139
- JORDI, R.- GÓMEZ-CAAMAÑO, J.L., Contratos de aprendizaje de boticario en la Barcelona medieval. "Bol. de la Sdad. Esp. de Hist. de la Farm." XXIV (1973) 95, 122:126
- Boticario comprometido a ejercer la medicina por documento público. Año 1512. Atti Congresso Int. di Hist della Farmacia. (Torino, s/d) 327 pp., 129:152
- LEVI-PROVENÇAL, E., GARCIA GOMEZ, E., Sevilla a comienzos del siglo XII. El tratado de Ibn Abdun. (Madrid, 1948)
- LÓPEZ PIÑERO, J.M., La introducción de la ciencia moderna en España. (Valencia, 1969), 1271 pp.
- LLADONOSA PUJOL, J., Noticia histórica sobre el desarrollo de la medicina en Lérida. (Lérida, 1974), 727 pp.
- MADURELL MARIMON, J.M., Documentos para la historia de la Imprenta y Librería en Barcelona. (Barcelona, 1955), 1013 pp.
- MARCÓ DACHS, L., La introducció de les sulfamides a Catalunya. II Congrés Int. d'Història de la Medicina Catalana (Barcelona, 1/5 juny 1987) Actes. Vol. II. 372 pp., 326:338
- MARTÍNEZ ALCUBILLA, M., Códigos antiguos de España. (Madrid, 1885), 2043 pp.
- MARTÍNEZ SHAW, C., Els organismes de govern castellans a Catalunya sota els Borbons. "Cuad. Hist. Econ. de Cat." (1978), 59:62
- MASCLANS, R., Filosofia i esquemes de la farmàcia catalana estructurades l'any 1937. Document original. 43 fs.
- MASSONS, J.M., Historia de la sanidad militar española. (Barcelona, 1994) 4 vols.
- MATA VENTURA, V., Notícia sobre alguns apotecaris catalans dels voltants del segle XVI. "BSAHCFC" III (1994) 5, 21:23
- MELO, F. de, Guerra de Catalunya. (Madrid, 1912) 346 pp.
- MEMORIAS del primer Congreso Nacional de Sanidad. (Valencia, 1937), 45 pp.

MERCK LUENGO, J.G., Un Merck en la Facultad y en la Academia de Farmacia de Madrid. (Homenaje al Prof. Guillermo Folch Jou). (Madrid, 1982), 193 pp.

MESTRES PINTO, F., Contribución al estudio histórico de la Farmacia y de la Higiene en Lérida y su comarca. (Lérida, 1951) 146 pp.

M.I.C.O.F., *Ies Jornades Farmacèutiques. Conclusions.* (7-8 octubre 1978) 8 fs.

MIRAVITLLES, J., Episodis de la guerra civil espanyola. (Barcelona, 1972) 415 pp.

MOLINÉ I BRASES, E., Receptari de Micer Johan, 1466. (Barcelona, 1914) 55 pp.

MOREU REY, E., El pensament il·lustrat a Catalunya. (Barcelona, 1966) 128 pp.

- Sociologia del llibre a Barcelona al segle XVIII. "Estudis històrics i documentals dels Arx. de Protocols" VIII (Barcelona, 1980), 370 pp.

MUY Ilustre Colegio Oficial de Farmacéuticos de la Provincia de Barcelona. Informe Reservado para instrucción exclusiva de los colegiados que deben tomar parte en la Junta general extraordinaria. (La Bisbal, 1960)

NADAL, J., La población española, siglos XVI a XX. (Barcelona, 1966) 223 pp.

NOBELL, A.,- FREIRE, A., Anàlisi: Colegio Oficial de Farmacéuticos de Barcelona, 17.8/12.9.1966 (*mencanograf.*) 26 fs.

NOVÍSIMO Valbuena. (Barcelona, 1878)

ORATIO in laudem theriacae magnae.... (Barcelona, 1695) 10 + 18 pp.

PARELLADA FELIU, J., Dues farmacopees barcelonines (1587-1686). Ier Congrès d'Hist. de la Medicina Catalana. (Hospitalet del Llobregat, 1971) Actes. Vol. I. 467 pp., 439-462

PARRILLA HERMIDA, M., Apuntes sobre la subdelegación del Real Protomedicato en Cataluña. IIIer Congrès d'Hist. de la Medicina Catalana. (Lleida, 1981) Actes. Vol. I. 346 pp., 283-293

PELLICER PAGÈS, J.M., Santa María del Monasterio de Ripoll. (Mataró, 1888), 416 pp.

PERARNAU I ESPELT, J., Activitats i fórmules supersticioses de guarició a Catalunya en la primera meitat del segle XIV. "Arx. de Text. de Car. Ant." I (1982) 518 pp.

PÉREZ BARÓ, A., Història de la Cooperació catalana. (Barcelona, 1974) 242 pp.

- Trenta mesos de col·lectivisme a Catalunya. (Barcelona, 1970) 242 pp.

- Morts a l'exili. (núm. 49) "Avui", 29.8.1978

PETITORIO a que deben sujetarse todos los farmacéuticos del reino en el arreglo y surtido de medicinas.... en las visitas generales y particulares de tales oficinas. (Madrid, 1831) 25 pp.

PETITORIO y Tarifa farmacéuticos oficiales. (Madrid, 1905) 55 pp.

PLA, A., Tarifa o Nueva Instrucción en la Qual estan anotados los precio de las Medicinas, assi Simples, como Compuestas.... (Barcelona, 1754) 43 pp.

PLA DALMAU, J.M., Pequeña historia del Colegio Oficial de Farmacéuticos de la provincia de Gerona en su primera etapa de actividades (1898-1933). (Girona, 1959), 255 pp.

- Primeras Ordenaciones de la Farmacia gerundense. "Farmacia Mediterránea" (Palma de Mallorca, mayo 1962) Vol. IV, 511-524

- Aportación a la historia de la farmacia gerundense en los últimos cien años. (Girona, 1972) 51 pp.

POBLET, J.M., Història de l'Esquerra Republicana de Catalunya. 1931-1936 (2a ed.) (Barcelona) 327 pp.

- Morts a l'exili. (núm. 113) "Avui", 10.11.1978

POMET, Histoire generale des drogues simples et composées. (Paris, 1735) 2 vol.

PONS, A., Llibre dels mostassafs de Mallorca. (Mallorca, 1949)

Bibliografía

PROYECTO de bases o estatutos para el establecimiento de una droguería farmacéutica acordada por la primera asamblea farmacéutica de Cataluña. (Barcelona, 1866), 12 pp.

PUERTO SARMIENTO, FRANCISCO J., El mito de Panacea. (Madrid, 1997) 635 pp.

PUIG, J., El Llibre dels mustaçaf de la vila de Catí. "BSCC" (1952) 85:93

RAFAT SELGA, J., Aspectos de la medicina en Manresa. Siglos XIII al XVIII. Ier Congrès d'Hist. de la Medicina Catalana (Hospitalet de Llobregat, 1971) Actes. Vol.I, 467 pp., 91:126

RAMÍREZ, L., Nuestros primeros veinticinco años. (Mayenne, 1964) 293 pp.

REGLA, J., Els virreis de Catalunya. (2a ed.) (Barcelona, 1961) 179 pp.

RIERA, J., Médicos y cirujanos extranjeros de cámara en la España del siglo XVIII. "Medicina & Historia" 2a ep. Vol. III (1976) 55

RIERA, S., El mostassaf i el control del consum (s.XIII-XVIII). "L'Avenç" (Barcelona, maig 1983) núm.60, 21:25

ROCA, J.M., La medicina en temps del Rei Martí. (Barcelona, 1919) 190 pp.

- Mestre Guillem Colteller, Metge dels Reys d'Aragó Pere III y Johan I. (Barcelona, 1922) 53 pp.

- L'estudi general de Lleida. (Barcelona, s/d) 136 pp.

- Lo bressol del Hospital de la Sta. Creu. "Anuario del Hospital de la Santa Cruz" (Barcelona, 1921-1922) 5:9

ROCA TAVER, F.A., El mustaçaf de Castellón y el "Libre de la mustaçafia". (Castellón de la Plana, 1973)

ROLDÁN GUERRERO, R., Los orígenes del Tribunal del Real Protomedicato de Castilla. "Archivos Iberoamericanos de Historia de la Medicina" (1960) Vol.XII, 249:254

- La farmacia militar española en el siglo XVIII. (Madrid, 1925) 185 pp.

- Diccionario. Vols. I, II, III i IV

SALA FARGAS, J., Contrata farmacéutica de "illo" tempore. "El Rest.Ftco." LXXII (1917) 625:627

SANPERA, F., Tarifa y Nou Redres en los Preus de la Medicinas, tant simples, com compostas Han de exigir LOS APOTHECARIS del present principat de Catalunya, y Comtats de Cerdanya valedora en los any 1702, 1703 y 1704 feta per lo Magnifich Doctor en Medicina Francesc Sanpera Protomedich per la S.C. y R. Magestad del Rey nostre Senyor en dit Principat y Comtats. (Barcelona, 1702) 54 pp.

SANS PUIG, J.M., Establecimientos Dalmau Oliveres, S.A. 1883-1983. Historia de una empresa centenaria. (Barcelona, 1983) 175 pp.

SANUY DE RIALP, J.M., La función del Catastro en la formación de capital. Barcelona 1717-1817. "Cuad. Hist. Econ. de Cat." XVII (1977) 159:206

SAVALL, J.A., Discurso sobre la necesidad de una farmacoepa nueva en la ciudad de Barcelona y Principado de Cataluña. (Barcelona, 1788) 8 + 27 pp.

SEGURA, J., Història d'Igualada. (Barcelona, 1908) Vol. II, 470 pp.

SENA, F., La pequeña historia de la Cofradía de San Cosme y San Damián. "Ausa" (Vic, 1965) LI, 181:191

SERRES SENA, E., Las Cofradías de los Santos Cosme y Damián de Médicos y Farmacéuticos de Tarragona. "Circ.Ftca." (1950) 76-79, 44:50

SEVILLANO COLOM, F., Valencia urbana y medieval a través del oficio de mustaçaf. (Valencia, 1957)

- De la institución del mustaçaf de Barcelona, de Mallorca y de Valencia. "Anuario de Historia del Derecho Español" (Madrid, 1953) 525:538

- SIBONI, A.- BELLOGÍN, L., Perfiles y semblanzas profesionales. (Barcelona, 1888), 781 pp.
- SINUES RUIZ, A., La farmacia Militar en Cataluña durante la guerra de la Independencia. Publicaciones del Seminario de Historia de la Farmacia (Barcelona, 1959), 90 pp.
- SOBREQUES CALLICO, J., Aspectos económicos de la vida de Barcelona durante la guerra civil catalana de 1462-1472. "Cuad. Hist. Econ. de Cat." (2n trim. 1969-1970), 215:218
- SOLDEVILA, F., Història de Catalunya. (Barcelona, 1963), 1524 pp.
- SORNÍ ESTEVA, X., Controvèrsia entre apotecaris de Barcelona entorn a la Triaga Magna a les darreries del segle V. "Gimbernat" V (*) (Barcelona, 1986) 412 pp., 391:394
- El carrer dels apotecaris de Barcelona. (Disc. ingr. Reial Acad. de Fcia. de Catalunya, 30.1.1997) 59 pp.
- SORNÍ, X.- SUÑÉ, J.M., Un boticario barcelonés del siglo XIII-XIV. (Homenaje al Prof. Guillermo Folch Jou) (Madrid, 1982) 193 pp., 11:13
- La farmacia en Barcelona desde Jaume I a Jaume II (1213-1327). "Bol.Sdad.Esp.Hist.Fcia." XXXIV (1983) 135, 59:103
 - Barcelona. Baja Edad Media ¿especieros o boticarios? "Bol.Sdad.Esp.Hist.Fcia." XXXIV (1983) 136, 139:150
 - La farmacia en Barcelona desde Alfons el Benigne a Pere el Cerimoniós (1327-1387) "Bol.Sdad.Esp.Hist.Fcia." XXXVI (1985) 141-142, 67:69
 - Algunas noticias de Guillermo Jorsá, boticario de Jaume II, a comienzos del siglo XIV. "Bol.Sdad.Esp.Hist.Fcia." XXXVI (1985) 144, 213:216
 - La farmacia en Barcelona desde Joan I a Martí l'Humà (1387-1410). "Bol.Sdad.Esp.Hist.Fcia." XXXVII (1986) 145-146, 3:9
 - Notas sobre conductas de boticarios en poblaciones catalanas a mediados del siglo XVIII. "Bol.Sdad.Esp.Hist.Fcia." XXXVIII (1987) 151-152, 219:227
 - Aproximació a "Theorica i pratica de boticarios de Fra. Antoni Castell" (Barcelona, 1592). "Gimbernat" (1992) (**) XVIII, 101:118
- STEVA I ESCARDO, J., De Theriacae magna laudibus... (Barcelona, s/d) 20 + 26 pp.
- STIEB ERNST, W., Drug alteration. (London, 1966) 335 pp.
- SUÑÉ ARBUSSÀ, J.M., Legislación Farmacéutica Española. Eds. 1966, 214 pp; 1969, 352 pp; 1971, 380 pp; 1976, 503 pp; 1978, 523 pp; 1981, 569 pp; 1984, 524 pp + 20 pp supl; 1987, 546 pp; 1990, 582 pp + supl. I i II
- Las Concordias de Barcelona del siglo XVI. Discurs ingrés a la Reial Acamèdia de Barcelona, 17.3.1977 (Hospitalet de Llobregat, 1977) 98 pp.
- SUÑÉ ARBUSSÀ, J.M.- BEL PRIETO, E., Legislación Farmacéutica Española. 1994, 572 pp + supl. I i II; 1997, 602 pp + supl.
- SUÑÉ, J.M.- VALVERDE, J.L., Del remedio secreto a la especialidad farmacéutica. En Farmacia e industrialización. (Madrid, 1985) 246 pp., 83:93
- SYNDICUS, El terrorismo farmacéutico barcelonés. (Barcelona, 1924) 62 pp.
- SYNOPSIS formularum medico-chirurgicarum. (Barcelona, 1749) 118 pp.
- TARIFA condicional adoptada por los farmacéuticos de Barcelona para la valoración de los medicamentos prescritos con receta. (Barcelona, 1862) 15 pp.
- TARIFA para medicamentos aprobada por el Colegio de Farmacéuticos de Barcelona. (Barcelona, 1878) 120 pp.
- TARIFFA e nou redress, en los preus de los medicines, tant simples, com compostes segons lo us Antic, y modern. Feta per los Consuls, i Col.legi d'Apotecaris de Barcelona, (Barcelonam 170?) 35 pp.
- TUÑÓN DE LARA, M., La España del siglo XX. (París, 1966) 726 pp.

Bibliografia

U.G.T., Text taquigràfic del discurs pronunciat pel Camarada Severí Tarragó del nostre Sindicat General d'Auxiliars i Treballadors de Farmàcia i Laboratori anexe de Catalunya, en el miting del Teatre Poliorama el dia 20 de setembre del 1936. (Barcelona, 1936) 15 pp.

VALLESCÀ, A., Las calles de Barcelona desaparecidas. (Barcelona, 1945) 94 pp. ils. b/n.

VALVERDE, J.L.- ALARCÓN, J., El Protomedicato en Cataluña. Algunos aspectos sobre su establecimiento y administración por el de Castilla. "Bol. de la Sdad. Esp. de Hist. de la Farm." XXX (1977) 33:43

VALVERDE, J.L.- HORTIGUELA, A., Remedios secretos, específicos y especialidades farmacéuticas en la España del último siglo. "Ars Pharm." 25 (1971)

VALVERDE, J.L.- LLOPIS, A., Estudio sobre los fueros y privilegios del Antiguo Colegio de Apotecarios de Valencia. (Granada, 1979) 114 pp.

VARIOS documentos del pleito promovido por el Gremio de Drogueros de Madrid al que se adhirieron los de otras ciudades defendido por D. Salvador Raventós y Clivillés. (Barcelona, 1903) 77 pp.

VELA AULESA, C., Aportacions per a un cens dels especiers i candelers de Barcelona a la segona meitat del segle XIV. "BSAHCFC" III (1994) 5, 24:31

VICENS I VIVES, J., Coyuntura económica y reformismo burgués. (Esplugas de Llobregat, 1968), 215 pp.

- Historia económica de España. (Barcelona, 1972) 782 pp.

VILAR, P., Catalunya dins l'Espanya moderna. (Barcelona, 1966) Vol.I (2a ed.) 435 pp. - Vol.II (2a ed.) 463 pp. i Vol.III, 663 pp.

VILASECA, S., Metges, cirurgians i apotecaris reusencs dels segles XIII i XIV. La Confraria dels Sants Metges de Reus. (Reus, 1961) 178 pp.

VILLA, I., Los médicos y la medicina en la época de los Reyes Católicos. (Valladolid, 1933) 54 pp.

VISCARRI, J.- SANROMA, A.- CIRERA, P., Projecte de bases per a una llei de farmàcia a Catalunya. (Barcelona, 1933) 43 pp.

VISITATIO Pharmacopolarum Barchinonen, instata a Regio Procuratore fiscali patri-monialia concessa... regis Sententia lata 22 januarii 1705. (Barcelona) 9 pp.

YNFANTE, J., La prodigiosa aventura del Opus Dei. (París, 1970) 425 pp.

- Los negocios ejemplares. (Toulouse, 197) 189 pp.

ZARZOSO, A., Protomedicato y boticarios en la Barcelona del siglo XVIII. "Dynamis" (1996) 16, 151:171

Pel que fa a la bibliografia referida a la guerra civil, reiterem la necessitat de consultar la nota 77 del capítol XXIX

ÍNDEX ONOMÀSTIC

- Aaron Jucef, 16
Abad, Bonaventura, 441
Abad, o Abat, 320
Abarca, Joan, 70
Abat, Franco., 799, 840
Abella, Pere, 114
Abolín, Bernard, 329, 331
Abolín, Francesc, 267-268, 328-331
Abrás Xifra, Eduard, 847
Abrich, Jeroni Pau, 186, 188
Adalbert, Guillem d', 33
Adroher, Lluís G., 537
Agell, Francesc, 454
Agell, Juan, 454
Agell Agell, Josep, 472, 495, 557, 732
Aguilar, Catalina, 488
Aguilera, Josep, 161, 189
Aguilera Gamboa, Enrique, 592
Agustí, Ignasi, 91
Aiguader Miró, Jaume, 713
Aiguadé, Dr., 715
Ainaud Soler, Juli, 618
Alarcón, J., 115, 143
Alart, Josep Antoni, 452
Alba, duc d', 392
Albarracín Teulon, A., 279
Alberoni, Giulio, 329
Albertí, Santiago, 122
Alcántara Lletget, Pedro, 847
Aledo, Joan, 459
Alemany Vich, Lluís, 15, 94
Alerany, Dionís, 453
Alerany, Eusebi, 453
Alerany Nebot, Josep, 453, 847
Alet, Pere Antoni, 181
Alfons, mestre, 259
Alfons I, 99
Alfons III, 17-18, 100-101, 104, 280
Alfons IV, 103-104, 114, 280
Alfons XIII, 491
Alfonso, cònsol, 303
Alfonso, Miquel, 343
Aiguer, Ramon, 341
Allende, drapaire, 756
Alliot, Marc, 175, 178
Almela Vives, Francesc, 258
Almenar, Nicolau, 184
Almera, Pere, 427
Almirall, Gaietà, 451
Alomar Font, Joaquim, 454
Alós Serradora, Joan d', 119, 122-124, 161,
205, 260, 299, 303-304, 390
Alvarez, Antonio, 413
Alvear, 482
Amar, José, 834
Amargós Bertran, Lluís, 514, 561, 563, 566,
571-572
Amargós Samaranch, Lluís, 512-514, 518-
519, 522
Amat, Antoni, 186
Amat, Joan, 176, 194
Ameller, Celdoni, 220
Ameller, Francesc, 193
Ameller, Miquel, 186, 189
Ameller Mestre, Francesc Ignasi, vegeu
Ignasi Francesc
Ameller Mestre, Ignasi Francesc, 800, 807,
809, 816, 819, 821, 824-825, 836
Ameller Mestre, Joan, 70, 145, 205, 274,
277, 437, 797-798, 803-804, 806-807,
816, 819, 821, 824-825, 838, 840
Ameller Oliu, Ignasi, 75, 132, 327-329, 331,
333, 816, 818, 821
Ameller Ros, Joan, 77-78, 437, 459, 461,
816, 818, 821, 824
Ametller, Jasinto, 188
Ametller, vegeu Ameller
Amigó, Pere, 341
Amo Mora, Mariano del, 847
Amorós, Gabriel, 18
Andreu, Francesc, 188
Andreu, Jacint, 119, 122
Andreu, Pere, 154
Andreu, Pere Simó, 154
Andreu Abelló, Josep, 717
Andreu Batlló, Xavier, 449
Andreu Grau, Salvador, 413, 419, 449, 465-
466, 490, 493-496, 519-520, 531, 560-
561, 575, 578, 586, 647, 655, 658-659,
667, 686, 693, 737
Andromachi Senior, 260, 292
Angel Font, Joan, 180
Anglada, 437
Anglada, 512-513
Anglada, 730
Anglada, Benet, 182
Anglada, Pau, 161, 189
Anglada, Pere, 183
Anglès, Antic, 340
Anglès, Joan, 45-46
Anglicà, Bartomeu I', 295
Anguera, Joseph, 189
Anisant, Francesc, 188-189
Anjou, Felip d', 130
Annesse, Camilo, 848
Ansaldi, Andreu, 450, 453

Índex onomàstic

- Ansaldi, Carles, 453
Ansens, Josep, 721
Antequera, Ferran d', 114
Anton, Melcior Pere, 26-27
Anzizu, Joan Josep, 847
Aragall, Joan, 164, 166
Aragó Turon, Francesc Xavier, 421, 509,
512, 610
Aran, 320
Arboix, Francesc de Paula, 451, 455
Arboliu, vegeu Abolin
Arbués, Antoni, 210, 221
Arbués, Francesc, 333
Archembeau de la Chardoniere, Gaspar d',
275
Argelet, Joan Pere, 170
Argila, Joan, 178
Argulloi, Joan, 188
Aristòtil, 294, 296
Arlegui Bayones, Miquel, 517, 562
Armanya, Joan, 182
Armenter, Francesc d', 15
Arnau, Joan, 43, 293
Arnau, Pau, 184
Arnau, Ramon, 189
Arnella, Galceran, 170
Aromir, Francesc, 267-268
Arrotegui, 482
Arsaguet, Felix, 212-213
Arsaguet, Jaume, 188, 212, 221
Artigó, Francesc, 18, 23
Artigó, Pere, 114
Artús, Francesc, 180
Artús, Jeroni, 180, 182
Artús, Montserrat, 175, 181
Artusa, Agustí, 187
Arús, Pere, 451
Arús Duran, Fernando, 451, 755-757
Arxer, Josep, 184
Asbert, Joan Miquel, 452
Asbert, Pau, 358
Ascaso, Francesc, 725-726
Astmar, Pere d', 16
Astruch Crespi, 114
Atenas, Stephanos d', 295
August II, 330
Auladell, Guillem d', 15
Aunós, Eduard, 586
Austria, Anna d', 130
Austria, Joan d', 120, 123
Austria, M. Teresa, 130
Avellana Pujol, Ramon, 847
Averroes, 298
Avicena, 293-294, 296, 298
Avila Rodriguez, Tiberio, 482, 847
Avilés Balaguer, Mercè, 686
Ayerbe, Ferran d', 114
Babiano Ortiz de Zarate, Carlos, 336
Bacardit, Joseph, 189
Badia, Jeroni, 140-141, 267-268
Badosa, 421
Bages, Jaume, 188
Baget, Francesc, 188
Bagils, 320
Bahí, Francesc, 461
Bahí Fontseca, Josep, 447, 459, 816, 819,
821, 824
Baiget Rios, Enric, 721
Baixas, Felix, 217
Balaguer, Gaspar, 72, 147-148, 178, 272-
273, 305, 837
Balcells, Albert, 508, 782
Balcells, Miquel, 166
Balcells Camps, Josep Antoni, 437-440,
444-445, 449-450, 459, 462
Baldrich, 584
Balinas, Josep, 452
Balmas, Pau, 396-397, 399, 835-836
Balust, Antoni, 219
Balvey Martorell, Antoni, 449
Balvey Martorell, Jaume, 449, 470
Balvey Parés, Tomàs, 445, 449
Bancarell, Gaspar, 153
Banch, Joan, 322
Banetas, Francesc, 181
Barache, Joseph, 219
Bardina, Bernat, 155
Barenys, Francesc, 140
Barlabé Boncompte, Antoni, 779
Barnades, Miquel, 300
Barra, Pau, 142
Barra, Raimon, 816, 819, 821
Barral, Antoni, 218
Barral, Pere, 218
Barré, Pere Josep, 453
Barrera, Emili, 578
Barrera, Jaume, 70
Barreswil, Davanne, 848
Barrio, Del, 682
Barrio Mier, Matías, 482
Barthomeu, Andreu, 187
Bartomeu, "pelayre", 332
Bartomeu, fill de Guillem, 19
Bartomeu, mestre, 28
Bartrolí, Joseph, 217

Bas, Bartomeu, 180, 182
 Basagaña i Bonhome, Pere, 847
 Bassa, Josep, 459
 Bassa, Llorenç, 23, 294
 Bassa, Nicolau, 17
 Bassam, Joaquim, 369
 Bastida, 118
 Bastús, Joan, 219
 Bastús, Vicenç, 440
 Bastús Fayà, Antoni, 449
 Batet, Domènec, 641
 Batlle, Francesc, 178
 Batlle, Gabriel, 168
 Batlle Gallart, Carme, 15, 18, 293-294
 Batlle Miquelarena, Joan, 681, 689-690
 Battestini, Nicolau, 712
 Baumé, Antoine, 299-300, 400
 Baus, Agustí, 186-187
 Bausili, Joseph, 799
 Bausili Domínguez, Manuel, 721
 Baviera, Josep Ferran de, 130
 Baviera, Maria Antònia de, 130
 Baviera, Maximilià Manuel de, 130
 Bavorès, Francesc, 802
 Bayona, Joan, 191
 Beau, Andreu, 331, 333
 Beau, Antoni, 331, 333
 Beguin, Jean, 298, 300
 Bellarmino, Robert, 334
 Bellera, Guillem de, 33
 Bellogin, Antoni, 456
 Belloso, José Gabriel, 721
 Beltri, 533
 Belurç, Pere, 16
 Belvey Sans, Jaume, 800
 Ben-Juha, 27
 Benavent Camps, Guillermo de, 730
 Benech, Lluís, 369
 Benejam, Francesc, 188
 Benet Juan, Franco., 802
 Benet Pedrol, Gabriel, 343
 Benet XIII, 28
 Benetes, Francesc, 183
 Berart, Gaspar, 182
 Berenguer, Dámaso, 536, 586, 591-592
 Berga, mestre, R. de, 289
 Berga, Pere de, 18
 Bergamin, Francesc 553
 Bernat, barber, 19, 292
 Bernat, mestre, 19
 Berthomeu ctlar, 19
 Bertran, 192, 300, 561
 Bertran, Antoni, 193

Bertran, Bonaventura, 219
 Bertran, Joan Serafí, 154
 Bertran, Josep, 187, 189, 220
 Bertran, Pere, 15
 Bertran, Vicenç, 799
 Bertran Costó, Francesc, 67, 816, 818, 821
 Bertran Costó, Gaspar, 816, 818, 821
 Bertran Costó Guitart, Pau Anton, 799,
 801-802, 816, 818, 821, 824, 838, 840
 Bertran Güell, Felip, 629-630
 Bertrellans, Pere de, 17, 19
 Berwich, duc de, 129, 135
 Besteiro, Julián, 519, 598
 Bestús, Joseph, 189
 Bénézet, Jean Pierre, 18, 336
 Biure, Miquel, 341
 Blanch, Jaume Joan, 219, 223
 Blanch, Joan, 188
 Blanco, Segundo, 694
 Blanquerna, Damià, 18, 24
 Blanquerna, Nicolasa, 24
 Blanxer, Joseph, 220
 Blas Manada, Macario, 573
 Bo, Mr., 331
 Boada Marlés, Lluís, 721, 731
 Boetius de Bood, Anselm, 300
 Bofill, Jacint, 426, 459
 Bofill, Jaume, 442
 Bofill Combrelles, Joan, 721
 Boherhaave, Hermann, 300
 Boil, 175
 Boix Vallicrosa, Alfons M. de L., 709
 Boizet, Joan, 453
 Boladeras, Joan Pau, 441-442
 Boleda, Jeroni, 188
 Boloix, Miquel, 218
 Bolós, Francesc, 319
 Bolós, Francesc, 714
 Bolós, Jacint, 319
 Bolós, Miquel, 166, 189
 Bolós, Ramon de, 531
 Bolós Llavenera, Josep M., 721
 Bonanat, Joan, 188
 Bonanat Palou, 15
 Bonanton, Joan, 17
 Bonavia, Rafael, 189
 Bonay, Carlos, 187
 Bonay, Joan, 188
 Bondia, Sibil·la, 16
 Bonell, Eduard, 442
 Bonells, Jaume, 392
 Bonet, Montserrat, 116, 154

Bonet Bonfill, Francesc, 794, 847
Bonet Puncernau, Rita, 777, 855-856
Bonfill, 319
Bonfill, Antoni, 220
Bonfill Jacas, Rosend, 422
Bonifaci, 698
Bonjuha Salomó, 17
Boquer, Raimon, 33
Boquet, Garau, 26, 57, 113-115, 827
Borbó, Carles de, 330
Borbón Berné, Miguel de, 138, 141-142,
144, 385, 830-833
Borderas Lafuente, Vicenç, 452, 470
Bores Romero, 482
Borgonya, Lluís duc de, 130
Boria, Tomàs, 154-155, 179, 194
Borràs Falcó, Jaume A., 856
Borràs, Francesc, 799
Borràs, Jacob Joan, 171
Borràs, Llorenç, 347, 349
Borrell, Josep, 189
Borrell, Josep, 440-441, 459
Borrell Álvarez, Francesc, 782-784, 786, 809
Borrell, Narcís, 459
Borrell, Pere, 341
Borrell, Ricard, 427
Borrell Macià, Francesc J., 721
Borrell Vigo, Antoni, 473, 628-629
Borson, 848
Bosch, Joan Llätzer, 343
Bosch, Rafael, 181
Bosch Gimpera, Pere, 714
Bosqui, Joan, 343
Bossan, 321
Bossier, Alvar Antoni, 118-119, 159, 165-
166, 168, 170, 194, 358
Bossier, Gabriel Antoni, 116, 118, 154-157,
159, 165, 180, 182, 826-827
Bossomba, Gaspar, 184
Botta, Bartomeu, 428-429, 477
Bouchardat, Apolinar, 847
Boudet, Henry Felix, 848
Bouffart, 533
Boulay, Pierre François Guillaume, 847
Boutigny d'Evreux, Pere Hipòlit, 848
Boxeda, Jeroni, 188
Boxeda, Joaquim, 188
Boxeda, Magdalena, Vda. Felix, 210, 217
Boxeda, Segimon, 333
Boyle, Robert, 257
Bracamonte, Feliciano, 129
Brassavola, Antonio Musa, 293, 296

Brassó o Braço, Cristòfol, 186-187
Bravo de Villasanta, Diego, 334
Bricall, Josep M., 667, 671, 673, 695, 697
Bru, Jacintho, 800
Bru, Joan Baptista, 800
Bru, Raphael, 112
Bru Sabater, Vda. de, 800
Brugués Gorgot, Jaume, 721
Bruna, Agustí, 177, 194
Brunés, Dr., 333
Brunés, Jaume, 816, 820-821
Buenaventura, Ludovic, 181
Buignet, Henri, 847
Buscatells, Pere, 801
Busquets, Antoni Pau, 333
Busquets, Francesc, 343-344
Bussy, Antoine Alexandre, 847
Buxeda, vegeu Boxeda

Caballé Martí, I., 336, 825
Cabanyes, Joan Bautista, 188
Cabriada, Juan de, 126
Cadalso, Josep, 204
Caetano d'Aragon, Francesc, 267
Caimaris, Miquel, 376-377
Calbet Camarasa, J.M., 118-119, 122
Calbetón, 482
Calça, vegeu Calsa
Caldes, Bernat de, 15
Caldes, Nicolau de, 15
Caldovol, Bernat de, 23, 43, 341
Calleja, Julià, 530
Callol, 420
Calsa, Joan, 78
Calsa, Joseph, 800
Calsa Rabassa, Josep, 86, 816, 819, 821, 824
Calveras, Francesc d'Asís, 459
Calveras, Josep, 837
Calvet, 320
Calvet, Joan, 188
Calvet, Llorenç, 218
Calvet, Pere, 182
Calvet Pascual, Enric, 709-710
Calvo Asensio, Pere, 847
Calvó Brossa, Jaume, 785
Cambó, Francesc, 586
Cambriels, Joan Baptista, 156
Caminet, Mateu, 189
Campillo Simón, Josep, 293, 816, 819, 821
Camps, Josep, 189
Camps, Josep, 459
Camps, Manuel Joan, 453

- Camps, Pere, 187, 189
 Camps, Rafael, 183
 Camps Arboix, J. de, 132
 Camps Camps, Josep, 847
 Canal, Antoni, 218, 223
 Canalejas Méndez, José, 534
 Canals, Josep, 187
 Canals, Josep, 189
 Canas, Joan, 169, 259
 Candell, Berengario, 114
 Canivell Vila, Francesc, 205
 Cano, Vicenç Esteve, 517
 Cantelmo Stuart, Rostaino, duc de Popoli,
 129
 Cantó, Antoni, 669, 730
 Cantón, Gabriel, 119
 Canu, Louis R., le, 847
 Canudas Salada, Josep, 470, 477
 Canya, Pere, 186
 Canyelles, Joan Jeroni, 295, 840
 Canyes, 292
 Capdevila, Andreu, 683, 696
 Capilla, Pedro, 778
 Capmany, Salvador, 442
 Carabassa, Jasint, 188
 Carbonell, Francesc, major, 333
 Carbonell, Francesc, menor, 333
 Carbonell, Joan, 799
 Carbonell, Pau Miquel, 139
 Carbonell Bravo, Francesc, 77, 79, 205,
 376, 401, 440-442, 446, 450, 452, 459,
 816, 820-821, 824
 Carbonell Font, Francesc, 450, 452
 Carbonell Pages, Josep, 799
 Carbonell Potàu, Cecília, 799
 Carbonell Serra, Jaume, 77, 79, 86, 271-272,
 274, 804, 806-807, 811, 816, 819, 821, 824
 Carles, arxiduc, 127-128, 130
 Carles, infant, 330
 Carles, pretendent, 131
 Carles I, 51, 95, 108-109, 112-114, 128, 130
 Carles II, 125-126, 130, 326, 826
 Carles III, 383, 385, 399, 442-443, 463, 578
 Carles IV, 130, 148, 330
 Carles V, 61, 388, 826
 Carmona, Angel, 717
 Carner, Jaume, 604
 Carner, Sebastià, 427
 Carol Murillo, Ignasi, 768
 Carrasco Formiguera, Rossend, 717
 Carrera, Bernat, 218
 Carrera, Miquel, 189, 334
 Carrera, Thomas, 218
 Carrera Pujal, Jaume, 364, 400
 Carreras, Antoni, 221
 Carreras, Francesc, 181, 417, 841
 Carreras, Joan, 341, 799, 840
 Carreras, Josep, 221, 799
 Carreras, Ramon, 189
 Carreras Candi, Francesc, 36, 417, 795
 Carreras Montaner, Josepha, 799
 Carreras Reixach, Frederic de, 721
 Carreras Roca, Manuel, 147
 Carrere, C., 340
 Cartheuser, Johann Friedrich, 301
 Carulla Margenat, Valentí, 493, 520, 561
 Casadesús, Ramon, 469
 Casadevall, Pere ça, 17
 Casal, Gaspar, 205
 Casaldàguila, Bernat de, 341
 Casaldovol, vegeu Caldoval
 Casalins, Josep, 140
 Casals, Armengol, 801, 804, 806-807, 816,
 818, 821, 824
 Casals, Benet, 816, 819, 821
 Casals, Joan, 188, 816
 Casals, Joan Francesc, 299, 841
 Casals, Vda. Eulàlia, 816, 820-821
 Casals Sastre, Bonaventura, 147-148, 277,
 836-837
 Casals-Martín, 422
 Casamada Mauri, Ramon, 717, 721-722
 Casamitjana, Francesc, 187, 220
 Casamitjana, Jeroni, 188
 Casanovas, 192
 Casanovas, Feliu, 188
 Casanovas, Jaume, 470
 Casanovas, Joan, 161
 Casanovas, Salvador, 470
 Casaña Leonardo, Julià, 847
 Casañas, Feliu, 453
 Casares Gil, Josep, 722
 Casares Rodriguez, Antoni, 847
 Casas, 477
 Casas, Francesc, 452
 Casasa, Josep, 427
 Casebeer, H., 848
 Casellas, Eduard, 427
 Casellas, Josep, 820-821
 Casellas, Joseph, 189
 Casellas, Miquel Ignasi, 194
 Cases, Francesc Ces, 17
 Casetas, Didac, 137

- Cassador, Joan, 191
Cassart, Narcís, 171
Cassenyach, Pere, 19
Castanys Solé, Francesc, 454
Castel Rodrigo, marquès de, 136-137, 335-336
Castell, Fra. Antoni, 293, 219, 299
Castellar, Joan Baptista, 187
Castellet, Vicenç, 183
Castellet Baltà, Bonaventura, 847, 849
Castelló, Agustí, 217
Castelló Peiró, Josep, 693, 710
Castelló Raich, Gabriel, 258
Castells, Antoni, 219
Castells, Joan, 219
Castellví, Francesc, 535
Castellví, Pere, 220
Castlar, David des, 17
Català, March Antoni, 189
Catellar, Joan, 188
Catllús, Bernat, 17
Caunar, Àndreu, 175
Cava, Francesc, 188
Cava, J., 85
Cava, Joan, 191
Cavall, Antoni, 341
Cavaller, Berenguer de, 15-16
Cavalleria, Francesc, 800
Cavalleria Jordana, Maria Angela, 800
Cavanillas, Vicenç, 443
Cànovas del Castillo, Antoni, 480
Cebrià, Josep Elies, 452
Cerdà, Dionís, 116, 177
Cervera, Anton, 799
Cervera, Francesc, 828
Cervera, Maties, 167
Cervera, Pau, 161
Cervi, Josef, 133, 137-138
Chalmeta, Pedro, 258
Charas, Moise, 299-301
Chatin, Adolphe, 847
Chauliac, Guiu de, 294
Chauvin, V., 848
Chaves, Francesc, 72
Chesa, Josep, 219
Chevalier, Bautista Alfons, 847
Chiappero, Francesco, 848
Chiarlone, Quintin, 112-113, 332, 372, 847
Cierva, Juan de la, 533-534
Cignoli, F., 99, 868
Cirach, Antoni, 219, 223, 273
Cirera, Pau, 607
Claramunt Cardenyas, Josep Francesc, 204, 206, 209, 730
Clarasó, Francesc, 138
Clarasó Vilar, Tomàs 137-138, 140-142, 211-212, 305
Clariana, Francesc, 188
Clarís, Francesc, 168
Clascar, Gil, 816, 819, 821
Claver, Isidre, 188
Clavia, Joan, 116, 154
Cloran, 169
Clos, Francesc, 188
Closes, Magí, 437
Clusius, Carolus, 297
Co, Francesc, 816, 820-821, 824
Co, Jaume, 816, 820-821
Coch, Jacint, 212-213, 220
Coch, Joan, 188
Codina, 451, 827
Codina, Antoni, 220
Codina Franch, Jaume, 376, 426, 449, 463, 465, 469, 542, 847
Codina Langlín, Jaume, 477
Codina Langlín, Ramon, 414-415, 427, 455, 542, 847
Codorniu Garriga, 420
Colell, Bernat, 16
Colell, Bernat, 186-187
Colell, Joan, 267
Colell, Josep, 220
Colell, Pere, 15
Coletes, Antoni, 219, 273
Coletes, Jaume, 188
Colí, 321
Colí, Francesc, 321
Coll, 168
Coll, Jeroni, 188
Coll, Joan, 217
Coll, Josep, 147, 837
Coll, Pau, 161
Coll, Salvador, 116-117, 153-154, 156-157
Coll Alemany, Maria Magdalena, 805-806
Coll Alemany, Miquel, 492, 798, 801, 804-807, 816, 819, 821, 824
Coll Casals, Benet, 816, 819, 821, 824, 836
Coll Oller, Pere, 797-798, 801, 803-806, 816, 819, 821, 824
Collado, Lluís, 117
Colldefors, Felip, 595
Colléll, Joan, 268
Colom, Bernat, 217
Colom, Francesc, 148, 837

- Colomer, 320
Colomer, Guillem, 218, 273
Colomer Pujol, Antoni, 710, 717
Colomés, Jacob, 170
Colón, coronel, 710, 716
Columel·la, Luci Juni, 298
Coma, 319
Coma, Pau, 154
Coma, Rafael, 452
Comallonga, Joan, 349
Comamala López de Delfrau, Aureo, 686, 721
Comas, Francesc, 188
Comas, Jaume, 452
Comas, Joan, 218
Comas, o Comes, 320
Comas Bosch, Pere, 452
Comazzi, Joan Baptista, 334
Comella, Ramon, 459
Comellas, Bernard, 178
Comença Ferrer, Lluís, 103, 289-290
Comerma, Pera, 189
Comes, Benet, 217
Comes, Francesc, 188
Comes Ferrán, Josep, 816, 819, 821, 824
Comià, Mercè, 454
Comià Escobet, Rosa, 454
Comorera Soler, Joan, 608-609, 616, 636-637, 693, 704, 715
Company, Joan, 15
Companyns Jover, Lluís, 629, 641, 647, 711
Compta Bonells, Joseph, 799
Compte, Jacint, 79, 459, 461, 443, 816, 819, 821
Conbells, Antoni, 180
Condom, Joan, 647, 669
Conill, Francesc, 183
Constantí l'africà, 294
Consul, Miquel, 219
Contreras, Antoni, 187, 326
Corbella, Josep, 166
Corbella, Josep, 189
Corbella Corbella, Jacint, 118-119, 122
Corbera, Isidre, 188
Cordonnier, Ernest, 848
Cordus, Valerius, 296-297
Coris Carbonell, Josep, 217
Cornago, Pedro, 146, 204, 206, 209, 213, 216, 248, 273, 835
Cornet, Maurici, 161
Cornet Arboix. Ramon N., 94
Corominas, Antolín, 428-429
Corominas Balletbó, M., 336
Cortada, Antoni de, 443
Cortada, Miquel de, 218
Cortey, Sebastià, 191
Corts, 111
Corts Armengol, Agustí, 334
Corts Huguet, Josep, 333-334
Corts Solé, Josep, 189, 331, 333
Corts Torner, Josep, 334
Corzana, comte de la, 122
Cosco, Nicolau, 341
Costa, Feliu, 828
Costa, Francesc, 341
Costa, Josep, 268, 444, 841
Costa, Pau, 186, 841
Costabella, Gaspar, 341
Coter, Andreu, 161
Cramer, Juan Andrés, 301
Creagh, Sebastià, 126, 131-132, 134-138, 192, 194, 211, 268, 331-333, 362-363
Cremona, Gerardo de, 295, 298
Crespo Azorín, Evarist, 488, 550
Cresques, mestre, 289
Creus, Ramon, 730-731
Crollio, Oswaldo, 300
Cruells, Francesc, 220
Cruilles, Magí, 161
Crusafont Peiró, Miquel, 526
Cuatrecasas Arumí, Josep, 710-711, 714-715
Cuch, Bartomeu, 15
Cuchi Dexeus, Tomàs, 847
Cuixart Calvó, Josep, 681, 688-691, 689, 693
Cuvelier, Ernest, 848
Cuyner, Francesc, 188
Çafont, Francesc, 186
Çafont, Miquel, 302, 343-344
Çagrau, Miquel, 341
Çaplana, Antoni, 18
Çatorra, Esteve, 17
Çercaneda, Miquel, 176
Çoncabella, Pere, 27
Dalmases, 205
Dalmau, Joan, 24, 302
Dalmau, Joaquim, 451
Danon Bretos, Josep, 20, 115
Daqués, Josep, 187
Dato Iradier, Eduard, 530
Dauplan, Maria, 267
Davi, Joan, 188
Degollada, Marçal, 218

Índex onomàstic

- Deldau, Rafael, 279
Delechamp, Jacques, 297
Dencàs Puigdollers, Josep, 606, 608-609,
615-616, 623, 636-637
Derblanch, Jean Baptiste, 847
Des Portal, 15
Desault, 415
Descamps, Berenguer de, 15
Descroizilles, Johan François Antoine
Henry, 400
Desfius, Josep, 189
Desprats, Guillem, 15
Despujol, Bernat, 289-290
Dessenius de Cronenburg, Bernardus, 296,
300
Deulofeu, 320
Deulofeu, Francesc, 188
Deulofeu, Joan Francesc, 189
Deulofeu, Rafael, 189
Deulofeu Poch, Josep, 717
Deulofeu Torres, Alexandre, 711-712
Dev, Paul, 357
Devesa, Salvador, 441, 453
Devesa Galcerán, Francesc, 116, 175
Dezprat, Pere Guillem, 341
Dimas Alavedra, Francesc, 188
Dioscòrides, Pedani, 257, 293, 296-300
Díaz, E., 788
Díaz de la Cabeza, 564
Díaz Roperó, 847
Domenech, Esteve, 219
Domenech, Francesc, 449
Domenech, Paulí, 194
Domenech, Ramon, 459
Domenech Sabater, Joan, 165
Domingo, Isidre, 801
Domingo, Llorens, 801
Domingo, Pere, 720
Domingo Guardia, Maria Anna, 801
Donat, Joan, 453
Dorca, Francesc, 370-371
Dou, Rosend, 509-510, 512, 517-519, 568
Dourvault, François Laurent, 847
Doy, Pere, 341
Draper, Joan, 453
Duberne, Dídac, 333
Duch Torner, Montserrat, 302
Duingwal, Williams, 257
Duran, Francesc, 188
Duran, Guiu, 23
Duran, Rafael, 78
Duran Bas, Manuel, 482
Duran Desumvila, Narcís, 546, 553, 557
Duran Pou, Joan, 785
Duran Sampera, Agustí, 334
Durand, Ana, 267
Durruti Dumange, Bonaventura, 725-726
Dutrem, Venceslau 591
Egina, Pau d', 296, 298
Eldiarda, 16
Elias de Molins, Antoni, 449
Eraso Esparza, José, 521
Erolas, Segimon, 217
Eroles, baró d', 445
Escalles, Fèlix, 630
Escalona, duc d', 323
Escardó, Bernat, 161
Escola, Jaume, 188-189
Escolà, Vicenç, 18
Escuder, Joan Pau, 799
Escuder, Marià, 459
Escuder, Pau, 221, 799
Escuder Cuyner, Maria Antonia, 799
Espasa, Ramon, 785
Estadella Sala, Francesc, 68
Esteva, 320
Esteva, Berenguer, 341
Esteva, Nicolau, 218, 223
Esteva de Sagrera, Joan, 274-275, 785
Esteve, cerer, 78
Esteve, Jaume, 341
Esteve, Josep, 837
Esteve, Josep M., 453
Esteve Escardó, Joan, 144, 211, 260, 368,
835, 845
Esteve Gavenach, Tomas, 145, 834-835
Esteve Mas, Rafael, 137, 141, 267-268, 273,
396-397, 399, 835
Esteve Pons, Tomas, 834
Esteve Subirana, Antoni, 145
Eugenio Muñoz, M., 107
Fabra, Pompeu, 712, 714
Fabra, Sebastià, 220
Fabra, Vda. Ana Maria, 189
Fabre de Volperieyd, 848
Fàbrega, Francesc, 220
Fàbrega Solé, Jaume, 758, 786
Fàbregas Seguí, Ramon Vicenç, 802
Fabregat Rovira, Josep, 575, 577-582, 584-
585, 592, 595-596, 606, 610-611, 626,
636, 732
Faig, Baudili, 420

- Falbre, Jeroni, 188
 Farnesio, Isabel de, 138, 329-330
 Farrés Costa, Josep, 816, 819, 821, 824
 Febré, Domènec, 206-207, 217
 Febrer, Thomas, 217
 Felip II, 51, 91, 93, 103, 109, 111-112, 115-117, 210, 391, 393, 826-827
 Felip III, 130, 365
 Felip IV, 109, 118, 120-121, 130, 324-325
 Felip V, 53, 108, 110, 112, 127-129, 131, 138, 327, 329-330, 334, 383, 385, 387, 393
 Feliu, Francesc, 188
 Feliu, Pere, 181
 Feliu, Pere Joan, 161
 Ferés, Maria, 369
 Fernández, Anton, 453
 Fernández, Aureli, 721
 Fernández, Obdulio, 403
 Fernández Izquierdo, Pau, 413
 Fernández Manrique, marquès d'Aguilar, Joan, 112, 343
 Ferra, Christofol, 187
 Ferran, Bernat, 23
 Ferran, Guillem, 91
 Ferran, J., 118, 266-267, 325
 Ferran II, 48, 60-61, 105, 107, 113-114, 125, 342, 346, 365, 385, 826
 Ferran III, 130
 Ferran VII, 140, 144
 Ferran Sobrequés, Ignasi, 455
 Ferrario de Gradibus, Johannes Matthaues, 298
 Ferrandiz Roca, Ramon, 721
 Ferrer, Antoni, 25, 343, 793-794
 Ferrer, Baltasar, 178
 Ferrer, Francesc, 154, 183
 Ferrer, Joan, 28, 177, 179, 350
 Ferrer, Josep, 797, 799, 803-804, 806, 840
 Ferrer, Pere, 155
 Ferrer, Pere, 16
 Ferrer, Sebastià, 428
 Ferrer, Tomàs, 261, 266
 Ferrer Batlle, Pere, 713
 Ferrer Cerdà, Frederic, 688, 762
 Ferrer Portals, Enric, 429, 478, 512-513, 645
 Ferrera, Ignasi, 144
 Ferrera, Marià, 327, 816, 818, 821, 824
 Ferrera Comerma, Josep Ignasi, 76, 797-799, 803-804, 806-807, 810-811, 816, 818, 821, 824, 837
 Ferrera Pascual, Josep, 67, 70, 145, 803-807, 816, 818, 821, 837-838, 840
 Ferrés, Josep, 811
 Ferrés, Berenguer, 114
 Feu, Jaume, 442
 Feu, Joseph, 217
 Fexo, Jaume, 168
 Figa Bigas, Josep M., 721
 Figa Oliu, Lluís, 721
 Figuerola, Iris, 275
 Figuerola, Josep Parera, 452
 Figuier, Louis, 847
 Filliol, Francesc, 217
 Filliol, Josep, 463
 Fina, Francesc, 188
 Fina, Hilari, 160, 166, 183
 Fina, Josep, 459
 Fina, Josep M., 426
 Fina, Rafael, 189
 Fina Ferrusola, Pere, 70, 86, 139, 799, 804, 806-807, 811, 816, 819, 821
 Fina Janer, Ramon, 816, 819, 822
 Fina Reixach, Ferran, 799
 Firbia, Josep, 219
 Fita Ros, Joan Josep, 122
 Fitó, Ricard, 667, 730
 Fitz-James, James, duc de Berwich, 129
 Flaquer, 207
 Florença, Joan, 215, 343
 Florença, Joan, 827
 Florensa, Francesc, 208, 218, 273
 Florensa, Nicolau de, 26, 113-115
 Flores, Bartomeu, 182
 Florit, 684-686
 Foguet, Jaume, 166
 Folch, Joan Nepomuceno, 451
 Folch Andreu, Rafael, 101, 103, 332, 377-378
 Folch Jou, Guillem, 18, 26, 28, 124, 133, 275, 328, 332, 385, 426
 Folquer, Francesc, 18
 Fonoll, Joan, 343
 Fonsllonga, Francesc, 140, 267-268
 Font, Bartomeu, 183
 Font, Jaume, 116, 154
 Font, Joan Pau, 188
 Font, Llorenç, 148, 837
 Font, Pau, 217
 Font, Ramon, 459
 Font Farrés, Joaquim, 849
 Font Quer, Pius, 713
 Font Sagué, Norbert, 117, 123-124, 138
 Font Saig, Jaume, 154
 Fontana, Joan, 267-268, 816, 819, 822
 Fontana, Josep, 297-298, 841
 Fontana, M. Teresa, Vda. de, 841

Fontanals, Francesc, 217, 333
Fontanella, Pere, 189
Fontanet, Martí, 189
Fontanilles, Climent, 343
Forcadas, Joan, 187-188
Forestier, 848
Forga, Joan Baptista, 218
Formentí, Joan, 446
Formentí, Joaquim, 459, 461
Formiguera, 477, 618,
Formiguera, 730
Formiguera Hernández, Gonçal, 721, 722
Formiguera Soler, Emili, 456, 483
Formiguera Soler, Gonçal, 456
Fornells, Francesc, 140
Fornés, Agustí, 187
Fornés, Josep, 140, 267
Fors, Joan, 459-460
Fors Cornet, Raimon, 426, 440, 450, 459-
460, 803, 847
Fortet, Pere, 838
Fortuny, Antoni, 420
Fortuny, Eusebi, 419, 427
Fracastoro, Girolamo, 268
Fraga Iribarne, Manuel, 779
Fragenet, Barnat, 187
Frances Causapé, M. Carme, 411
Francesc, Vda. de, 341
Francesca, 838
Francés, Josep, 326
Franco, Francisco, 713, 738, 747, 755, 781
Franguesa, Miquel, 189
Freire, A., 773
Freixas Freixas, Francesc, 472
Fremy, Eduard, 848
Frugardi, Ruggero, 295
Fruit, Martí, 189
Fuente Pierola, Gerònim de la, 297, 299
Fulla, Guillem, 188, 326
Fulla, Jaume, 326
Fuller, Thomas, 299-301
Fustagueres, Francesc, 145
Fuster, 119
Fuster, Ignasi, 188
Fuster, Joan, 157
Fuster, Pere, 15

Gaddesden, John de, 296
Galcerán Vigue, Salvador, 258
Galè, Claudi, 118, 257, 260, 290, 293-298
Galinsoga, Lluís de, 788

Galis, Jaume, 156
Galí, Ramon, 789
Gallart, Gabriel, 219, 223, 273
Gallissà, Gertrudis, 799
Gallissà, Rafael, 799
Gallissà, Tomàs, 799
Galtés, Josep, 191
Gamazo Calvo, Germà, 480
Gambara, Gastone, 738
Garau, Antoni, 153
Garau, Joan Pau, 188
Garay, Joan de, 120
Garcés, 319
García, Arcadi, 258
García, Francesc, 180, 182
García, Gabriel, 114
García, Matías, 123
García Birlan, Antoni, 688
García Gómez, E., 258
García Loren, Apol·loni, 731
García Ortiz, Albert, 751-752
Garés, Andreu, 170
Garganta Fàbregas, Miquel de, 714
Garreta Sabadell, Josep, 509, 512, 517, 519,
608-609, 660
Garriga, 536-537
Garriga, Jaume, 18
Garriga Gibert, Francesc, 800, 816, 819,
822, 824, 838, 840
Garrigó, 319
Garrigó, Joan, 182
Garrigó, Rafael, 189
Garrofer, Guillem de, 15
Gasol, Bonaventura, 187
Gasol, Jacob, 161
Gaspar, vídua de, 321
Gassol, Jacint, 219
Gavaldà, Pau, 165
Gavaldà Ribas, Ramon, 617, 629-630
Gavarra, Bartomeu, 343
Gavenyach, Isabel, 834
Gavet, Pere, 114
Gavina, Filippo, 848
Gay, Josep, 189
Gelart, 533-534
Gelee, 848
Gelpí, Francesc, 292, 480
Gener, Ramon, 217
Generes, Bernat, 186
Generes Sanahuja, Bernat, 801
Genouensis, Simó, 294-295
Genové Colomer, Pere, 421, 427

- Genovés, Joan, 182-183
Genovés, Mateo, 189
Gensana, vegeu Jensana
Gentile da Foligno, 293
Geoffroy, Etienne, 301
Gerau, manescal, 19
Gerau, mestre, 289
Gibert, 177
Gibert, Joan, 78
Gibert, Joan Pau, 187
Gibert, Vda. Geronima, 189
Gibourt, Nicolas Jean Baptiste, 847
Gil Robles, Josep M., 641
Gili, Bernat, 18
Gili, Raimon, 161
Gili, Vicenç, 18
Gimbernat Arboç, Antoni de, 205
Gimbernat Grassot, Carles, 446
Giner, Cosme, 181
Giner, Joan, 16
Giner, mestre, 114
Giner, o Janer, Guillem, 17
Giral Pereira, Josep, 593, 720
Girbau, Francesc, 668, 731
Girelachs, Jaume de, 15
Girgós, Pere, 341
Gispert, Hug, 15
Gispert, Jasint, 188
Gobley, Nicolas Teodor, 848
Godoni, Mateu, 164
Godó, Esteve, 188
Golart, Joan, 188
Golart, Pau, 166
Golferichs, Pere Martir, 459, 461
Gomar, Joan Baptista, 188
Gomis, Gabriel, 341
Gomis, Jaume, 343-344
Goncer, 477
González, Jeroni, 376, 459, 461
González Bueno, Antonio, 402
González Mondéjar, María Blanca, 777,
779, 855
González Pérez, J., 602
González Sugrañes, Miquel, 15, 29, 41-42,
48, 58, 106-107, 350-352, 354
Gordon, Bernat de, 28, 298
Gorgui Bohigas, Ramon, 75, 816, 820, 822,
824
Gorguif Ameller, Joan, 70, 75, 86, 799, 804,
806-807, 811, 816, 819, 822
Gornes, Francesc, 24
Gort, Gabriel, 18
Gotzems, Salvador, 646
Gozalbes, Joan, 420
Gómez Agüero, Pedro, 780, 784
Gómez Herreira, Miquel, 731
Gómez Pérez, Simó, 365
Gómez-Caamaño, Josep Lluís, 23-24, 133,
328, 445, 465
Graçes, Joseph, 189
Graells, 731
Grande, Francesc, 188, 211, 217
Grande, Lluís, 645
Granell, Joan, 295, 840
Graner, Josep, 189
Granjel, Lluís S., 123
Granollachs, Bernat de, 114, 294
Gras, Alexandre, 453
Gras, Ferran, 453
Gras, Joan, 732
Gras Isern, Josep M., 789
Grases, Francesc, 830
Grasset, Vicenç, 147, 272-273, 277, 837
Gratacós Agulló, Joan, 789
Grau, Guillem, 18
Grau, Jaume, 217
Grau, Joan Pau, 187-188
Grau, Josep, 219
Grau, R. de, 118, 266-267, 325
Grau, Vicenç, 186
Grau, Víctor M. de, 426, 465
Grau Cata, Josep, 376
Grau Montserrat, M., 15
Grau Otset, Joan, 221
Grijalbo, 678
Grimany, Josep, 452
Grimault, 410-411, 414-415
Gros, J., 453
Guadalupe, Joan de, 114
Gual, Pere, 341
Gualber, Vda. de Miquel de, 341
Guardiola, Miquel, 180
Guasch, Jeroni, 160, 175
Guasch Bordes, Felip, 548, 847
Guelf, 355
Guerau, Francesc, 341
Guerra, Francesc, 280
Guerra del Río, Rafael, 564
Guimerà, Antoni, 339
Guiot, Josep, 166
Guitart Soler, Joan, 79, 816, 818, 822
Güell, Gabriel, 161

Güell Pellicer, Pere, 140, 144-147, 206, 211-212, 214-215, 271, 275, 305, 394, 397, 833, 835-837

Hacard, Jean, 258

Haller, Albert von, 301

Harvey, William, 123

Heiberg, H.H., 848

Hellin, 645

Henry, Noël Etienne, 848

Hernández, Jaume, 26-27

Hernández, Jesús, 693-694

Hernández de Gregorio, Manuel, 274

Hernández Prieto, 482

Herrera, Lluís, 731

Herrero de la Orden, Roman, 473, 521

Herrero Sánchez, Josep, 530

Higgins, Joan, 127, 131-134, 136, 138, 192

Hipòcrates, 28, 290, 293, 296

Hispano, Pere, 290

Hitler, Adolf, 647

Hogg, 415

Homs, Segimon, 189

Horis, Josep, 167

Horta, Francesc, 63, 69, 801, 816, 819, 822

Horta, Pere, 69

Hortaneda, Pau Joan, 154

Hortet Monte, Francesc, 801

Hortiguella, A.T., 413

Huart, baró d', 135, 267

Huerta, Jacob de, 804, 806

Huguet, Bernat, 187

Huguet, Gaspar, 188

Huguet, Joan, 828

Huguet, Josep, 333

Huguet, Maria, 333

Humer Cavell, 114

Ibáñez Escofet, Manuel, 854-856

Iborra, 143

Iborra, Pasqual, 346

Iglesias, Pau, 553

Iglesias Fort, Josep, 144, 147

Illa, 177

Illafregida, Cilia, 16

Illafregida, Pere d', 16

Ingla, Josep, 218

Isaach Israelfi (?), 294

Isabel I, 105, 114, 385

Isabel II, 465

Isahaq Bonastruc, 16

Isamat Vila, Jesús, 452

Isanta Gili, Melcior, 622

Izquierdo, Joan Josep, 522

Izquierdo, Josep, 218

Jabir ibn Hayyan (Geber), 301

Jackson, Josephi, 300

Jacme, mestre, 289

Jandet, Pere, 453

Janer, Pere, 17

Jarque Milián, Miquel, 755, 757

Jaume, compte d'Urgell, 289

Jaume I, 18, 70, 99-100

Jaume II, 15, 17-18

Jené Borràs, Francesc de P., 145

Jensana, Jaume, 188

Jensana, Josep, major, 331

Jensana, Josep, menor, 331

Jerònim, 332

Jimeno, Amalio, 482

Jimeno, Florentí, 480, 557

Jiménez Arenas, Francesc, 624, 630

Jiménez Murillo, Manuel, 847

Joan, Don, 103

Joan, Francesc, 343

Joan, infant, 90-91

Joan, Jeroni, 260

Joan, mestre, 259

Joan I, 17, 103

Joan II, 43, 106, 341

Joan XXIII, 788

Joana I, 61, 108-109, 388, 826

Joffre, Josep, 189

Jofre, Josep, 189

Johan, mestre, 290

Johan, Micer, 290

Jonquer, Bernat, 15

Jordà, 118

Jordà, Guillem, (menor), 24

Jordà, Guillem, 15

Jordi González, Ramon, 17-18, 20, 23-24, 26-27, 33, 43, 46, 54, 63, 72, 90, 99, 108, 114-115, 140, 143-146, 153, 156, 158-159, 161-162, 168, 170, 185, 190, 192, 204, 216, 257, 259, 261, 264, 279, 284, 290, 294, 296, 300, 304-306, 309, 336, 341, 349-350, 355, 361-362, 386, 407, 409, 411, 413-414, 421-422, 426-427, 437, 440, 448, 451, 465, 472-473, 475, 478-480, 483, 487, 489-494, 503, 541, 545, 579, 591, 594, 608, 618, 622, 630, 639, 651-652, 669, 679, 683-684, 689-690, 693, 704, 710, 718, 722, 731, 777, 783, 786, 825, 838, 841, 848, 855-856

Josep I, 130

- Joven de Salas, Tomàs, 831
Jover, Francesc, 183
Jover, Josep, 459
Juan, Miquel, 154
Jubert, 725-726
Juçef Avernaduch, 114
Juçef Benvenist, 16
Juçef Bovino, 15
Juglar, Pere, 189
Julià, 731
Julià, Francesc, 169
Julià, Marià, 18
Juncar, Paladi, 62, 119
Junoy Gelavert, Emili, 482, 578
Jutge, Pere, 15
Juvany, Andreu, 161
Juvé, Jeroni, 156
Jüngken, Johann Helfrich, 299, 301
- Keen, Jordi, 422
Keilse, Vander, 848
- La Mota, Pedro de, 675
Labori Arqué, Josep M., 721
Lacaba Vila, Ignasi, 205
Ladernosa, Francesc de, 294
Laguna, Andreu, 296-297, 299
Laguna, Francesc, 838
Lallana Gorostiaga, Nemesi, 847
Lancaster, Agustí de, 371
Lanzone, Lluís, 440, 442
Lara Giron, Manrique de, 116
Largo Caballero, Francesc, 553, 563, 719
Lavilla, 731
Le Favre, Adam, 258
Lecea, Simó de, 519
Lefort, Antoni, 156
Lemena, Jordi, 341
Lemery, Nicolas, 293, 298-301
Lenin, 725-726
Leopold I, 130
Lerroux García, Alexandre, 519, 598, 641
Levanzin, Agustín, 848
Levi-Provençal, Evariste, 258
Limotges, Pere de, 15
Linne, Carl von, 301
Liperi, Francesc, 167, 170
Llach Soliva, Joseph, 847
Llacuna, 160, 177
Llacuna, Anna, 321
Llacuna, Francesc, 170, 180-182, 184, 194
Llacuna, Gaspar, 188, 194, 321
- Lladonosa Pujol, Josep, 126
Lladó, Pere, 189
Llansà, Pau, 175
Lledó, Francesc, 16
Lledó, Joan, 16
Lletget Pérez del Olmo, Dídac Gener, 847
Llobera, Pere, 73
Lloberas, Jaume, 188
Llobet, Joaquim M., 470
Llobet, Ramon de, 688
Llobet, Vda. de Joan, 341
Llonch, Tomàs, 340
Llopart, Joan, 453
Llopis, A., 103
Lloran, Francesc, 324
Lloran, Jaume, 324-325
Llorens, Matias, 189
Llorens, Pau, 189
Llorens Macià, Francesc, 321
Llorens Masdevall, Francesc, 147, 837
Lloret Homs, Josep, 721
Lloreta, Josep, 161
Llosas Oms, Pere Antoni, 300
Lluch, Josep Xavier, 453
Lluch, Magí, 800
Lluch Arizo, Joan, 461
Lluch Cugurull, Maria, 800
Lluch Pagès, Vicenç, 800
Lluís, gran delfí, 130
Lluís XIV, 128, 130
Lluís XVIII, 444
Llunell, Pere Martir, 297, 841
Llusà, Felip, 341
Locacio, Miquel, 811
Loeches, Joan de, 299
Lora, Guillem de, 15
Loreta, Guillem, 15
Losada, duc de, 830-833
Loyons, Pau, 168-169
Lozano, Félix, 146
López García, Gustau, 521
López Gomes, Eusebi, 780
López Núñez, Joan, 332
López Piñero, Josep M., 126
Lucano, Joan, 343
Luques, Manuel, 341
Lusitanus, Amatus, 296, 298
- Macià, 319
Macià-Companys, 725-726
Macquer, Pierre Joseph, 301

Índex onomàstic

- Madurell Marimón, Josep M., 294
Maeso, Antoni, 784
Magalhaes Ferraz, José Libertador, 847
Magarola, Jaume, 343
Magarola, Joan, 343-344
Magarola, Joan de, 827
Magaz, marquès de, 482
Magrinyà Brull, Ramon, 777, 855-856
Malagarriga, Francesc, 219
Malagelada Font, Pere, 721, 730
Malet, Joan, 368
Malinas, Antoni, 135
Mallaina, Carles, 112-113, 332, 372, 847
Mallol, Felip, 187
Mallol, Gaspar, 168
Mallol, Jeroni, 116, 154
Mallolis, Bonaventura, 219
Mallolis, o Malloris, 320
Mambla, Salvador, 189, 191
Manalt, Joan, 181
Mancosa, Vda. de Guillem, 341
Mandri, Antonia, 800
Mandri, Grau, 800
Mandri, Rafael, 800
Maneja, Joan, 459
Manés, Joan, 180
Manliis del Bosco, Johannes Jacobus, 295-296
Manuel, Vicente de Jesús, 848
Mañés, Manuel, 391
Maranges, Pere, 183
Marañón, Gregori, 588
Marcell, Antoni, 148, 837
March, Jaume, (a) Roig, 345-346
March, Miquel, (a) Roig, 343-344
Marchi, Giovanni, 848
Marco Cañizares, Ernest, 777, 783, 855
Marcos, Bernardí, 419
Marcó Dachs, Lluís, 693, 715-717
Maresch, Joan, 119, 826-827
Maresch, Manuel, 376
Marés, 177
Marés, Montserrat, 161
Margarida, emperatriu, 130
Marggraff, Andreas Segismund, 400
Maria, esposa de Ferran III, 130
Maria, reina, 17, 340
Maria Cristina, regent, 415
Mariana, 332
Maries, Ramon, 17
Mariner, Lluís, 63
Marín Sancho, Francesc, 847
Marlés, Josep, 488
Marqués, Joan, 169
Marquilles, Bernat, 294-295
Marrugat Damià, Josep, 797, 803
Marrugat Miret, Gaietà, 70, 86, 145, 446, 797-798, 803-804, 806-807, 811, 816, 819, 822, 834, 836
Marrugat Miret, Gertrudis, 797, 803
Marsillach, 521
Martino, mestre, 258
Martí, Jeroni, 180, 182, 188
Martí, Joan, 148
Martí, Josep, 166-167
Martí, Llorenç, 18, 24
Martí, Magí, 171
Martí, mestre, 27, 289
Martí, Miquel, 189
Martí, miser, 326
Martí, Nicolau, 161
Martí Artigas, Miquel, 470
Martí Franquès, Antoni de, 205
Martí I, 99, 103-104, 167, 205, 336, 480, 717, 825
Martí Miró, Josep, 260
Martí Ribó, Josep, 480
Martí Serra, Ricard, 717
Martín de León, Josep, 847
Martínez, Francesc, 154
Martínez Alcubilla, M., 51, 399
Martínez Anido, Severià 493-494, 517, 519, 535, 561-563, 571, 573, 578, 583-585, 593, 609
Martínez Campos, Arseni, 481
Martínez Domingo, Antoni, 563
Martínez Shaw, Carles, 89
Martínez Villar, 564
Martorell, Josep, 153
Martra, Benet, 137
Martras, 72
Marull, 319
Marx, Karl, 725-726
Marzola, Josep M., 453
Mas, 836
Mas, Antoni, 181
Mas, Gaspar, 175
Mas, Guillem, 340
Mas, Valeri, 683, 737
Mas Fontana, Francesc, 459-460
Mas Güell, Francesc, 67, 69, 71, 94, 803, 805, 810
Mas Vidal, Francesc, 70

- Mas Vidal, Josep Francesc, 72, 369, 798,
801-802, 804-805, 807, 811
- Mascaró, Bartomeu, 167
- Mascaró, M. Àngela, vídua de Bartomeu,
170
- Mascaró, Pau o Paulí, 180, 182
- Mascians, Gabriel, 160
- Mascians Girvés, Rafael, 645, 689-690, 693
- Mascot, 319
- Masdeu, Francesc, 161
- Masdeu, Josep Salvador, 298, 841
- Masdevall, Josep, 147-148, 837
- Masjoan, Gaspar, 188
- Masó, Àlvar, 509, 517, 557
- Masó, Josep, 168
- Masó Arumí, Josep, 847
- Maspon Grau, Francesc, 451
- Maspons Anglasesell, Francesc, 557
- Massa, Josep, 219
- Massarnau, Vicente Santiago de, 847
- Massià, 320
- Massone, Joan Baptista, 848
- Massuy, Bernardí, 187
- Mata, Pere, 668, 731
- Mata Ventura, Víctor, 18
- Matas, Salvador, 451
- Matesanz, 564
- Mateu, Pere Benet, 292
- Matheu, Pere, 29
- Matosa, Josep, 451
- Mattioli, Piero Andrea, 296-297, 299-300
- Maxella, Berenguer de, 15
- Mayans Siscar, Gregori, 389
- Maymir, Albert, 217
- Maymir, Vicenç, 217
- Maymó Figueras, Josep, 605, 751
- Maymó o Meymó, mestre, 289
- Mayol, Benet, 24
- Màrtir, Pere, 27
- Mediona, Jeroni, 115-118, 153-154, 157,
165, 175, 177, 194
- Meer, Gerard, 128
- Melgarejo, Josep, 482
- Melo, Francesc Manuel de, 120
- Menós, Gaietà, 451
- Mercer, Jacob, 154
- Mercer, Jaume, 33
- Mercer, Onofre, 116
- Merck, Friedrich Jakob, 425
- Merck-Luengo, J.G., 426
- Mercurial de Forli, Geroni, 296
- Merino, Ferran, 550
- Merly (o Merlé), Joan, 333
- Messue Damascenis, 293, 299-300
- Messue Damascenis, juvenis, 29-296, 298-
300
- Mestras, Josep, 189
- Mestre, 455
- Mestre, Guillem, 341
- Mestre Abella, Josep, 849
- Mestre Echevarne, Carles, 721
- Mestre Laborde, Josep, comte de
Salvatierra, 518
- Mestre Puig, Josep, 624, 629
- Mestres Albert, Pere, 629
- Mestres Pintó, Francesc, 107, 111, 119, 125
- Metge, Josep, 126
- Meudon, Otto de, 295
- Miaja Menant, Josep, 716
- Micalet, Francesc, 267-268
- Micó, Francesc, 118
- Milans, Bonaventura, 72
- Milans del Bosch, Joaquim, 494, 575, 579
- Mina, marquès de la, 68, 72, 78, 834
- Minuart, Benet, 332
- Minuart, Joan, 332
- Minuart Parets, Joan, 205, 332-333
- Miquel Mir, (major), Andreu, 24, 295; 841
- Miquel Planas, Ramon, 290
- Miquel Torras, Josep, 721
- Mir, 320
- Mir, Bartomeu, 341
- Mir, Josep, 189, 219
- Mir, Pere, 187, 189
- Miracle, Sanxo de, 114
- Miralles, Marià, 513
- Miralpeix, Miquel, 218
- Miralpeix Guanter, Eudald, 799
- Miranda, o Miramanda, Josep, 218, 320
- Mirando, Joan B., 848
- Miravet Crua, Candia, 800
- Miravittles, Jaume, 695, 711
- Miret, Ramon, 800
- Miret, Vicenç, 459, 799
- Miret Fisonell, Margarida, 800
- Miró, 319
- Miró, Antoni, 509, 517
- Miró, Josep, 219
- Miserachs Roca, Marià, 421
- Mínguez, Antoni, 450
- Moguer, Josep, 277
- Moix, Joan Antoni, 179

Índex onomàstic

- Moix, Joan Rafael, 117, 175, 194
Molas, Felip, 189
Moles Mila, Manuel, 721
Molin, Jaume, 126
Molinas, Antoni, 132
Moliné Brases, Ernest, 290
Molinou, Eudald, 321
Molins, Damià, 187
Molins, Jaume, 68
Molins, Joan, 70
Mollar, Benet, 300, 322, 816, 818, 822, 841
Mollar Roig, Josep, 273, 390, 395, 797-798,
800-801, 803, 816, 818, 822, 824-825
Mollar Sala, Josep Ignasi, 79, 145, 147, 445,
798, 803, 811, 816, 818, 822, 825, 836
Molló, Antoni, 147
Molner, Antoni, 440-441
Monar, Guillem, 16
Monardes, Nicolau, 299
Monblà, vegeu Mambia
Moncey, Bon-Adrien-Jeannot de, 444
Monclus, Dionis, 188
Mondino de Luzzi, 297-298
Mongol, Esteve, 800
Mongol Rius, Francesc, 800
Monja, Ramon, 189
Monnar, Francesc, 122, 125-126, 194
Monnar, Raimon, 119-120, 123, 187, 190, 194
Monner, Pere, 168
Monràva, Antoni, 205
Monroig, marquès de, 482
Monson, Joan, 157
Monsó, Francesc, 219, 223
Mont-Clar, marquès de, 826
Montada, Francesc, 461
Montadas Bordas, Josep, 847
Montagut, 683
Montalt, 157
Montalt, Vda. d'Antoni, 179
Montan, Joan Baptista, 298
Montaner, Bernat, 341
Montaner, Francesc, 184
Montaner, Jacob, 183
Montaner, Josep, 189
Montella, Pere, 156
Montemar, comte de, 332, 335
Montgay, Joan, 18
Montrós, Pere de, 341
Montseny, Federica, 737
Montserrat Serra, Joan, 809
Montserrat Xemalleu, Gaspar, 343
Mora, Llorenç, 189
Mora, Tomàs, 597
Moragas, Ferran, 454
Morató, Joan Baptista, 473, 509, 517
Morell, 629-630
Morell, Pere, 176
Morell, Rafael, 176
Morell Sanuy, Joan, 618
Morelló, 123-125, 421
Morelló, Francesc, 123-124, 800
Morelló, Jaume, 811
Morer, 205
Morer, Jaume, 390, 797-798, 801-804, 807,
817-818, 822, 834, 836
Morer, Josep, 79, 817, 819, 822
Morer Company, Francesc, 390, 459, 797-
798, 801-804, 806-807, 816, 818, 822,
824-825, 837
Moret, Segimon, 548
Moreu Rey, Enric, 293, 392
Morlans, Jaume, 116-117, 154, 178
Morreras, Pau, 817, 820, 822
Morris, Josep, 276-277
Motte Hondécour, mariscal de la, 118
Mouriz Riesgo, Josep, 587-588
Moya, Joan de, 15
Moya, Pere, 15
Mulet, Pere, 369
Munera, 420
Munner Valls, Vicenç, 455, 847-848
Muntada, Jacint, 220
Muntada, Joan, 217, 441
Muntada, Josep, 441
Muntallar, 177
Muntaner, 177, 192
Muntaner, Honorat, 156
Muntaner, Ignasi, 145-147, 271-274, 277,
834-837
Muntells, Jaume, 188
Mur, Dalmau de, 102
Murassó, Isidre, 220
Muro López, Josep, 480-482
Muschenbroek, Pieter van, 301
Mussitani, Caroli, 301
Muzio Zona, 830, 834
Mynsicht, Adrian von, 299-300
Myrepsus, Nicolas, 296
Nadal, Esteve, 186, 188
Nadal, Gabriel, 166
Nadal, Joan Pau, 166

- Nadal, Lluís, 584
Nadal, Ricart, 584-585
Nadal Oller, Jordi, 159
Narbona Navarro, Lluís, 847
Nart, Jaume, 219, 223
Nart, Martí, 219, 223
Navarro, Joan, 188
Navés, 157
Navés, Francesc, 181
Nebot, Joan, 128
Nebot, Rafael, 129
Neoburgo, Leonor de, 130
Nicandre de Colofó, 296
Nicolau, 645
Nicolau de Nebot, Xavier de, 494, 584-585
Nicolau del Roure, Miquel, 78
Nicolaus Salernitanus, 28, 294-295, 297
Ninot, Jacob, 182
Niubó, Bernat, 18
Niubó, Pere, 341
Noailles, duc de, 322
Nobell, A., 773
Noel, N.B. 257
Nogareda, Josep, 161
Nogués, 320
Nogués, Jacob, 175
Nogués, Josep Antoni, 220
Nogués Viset, Ramon, 519
Nollet, Jean Antoine, 301
Nonell, Rafael, 180, 182
Nou, Miquel, 165-166
Novellas, Francesc, 422
Novellas Roig, Antoni, 473
Noves, Joan, 188
Nuet, Antonia, 488
Nunyo, Amador, 154
- O'Connell, Tadeu, 333
Ochoa, 667, 732
Oddi, Marco Degli, 300
Odena, Joaquim, 454
Odena, Josep M., 452
Ojeda, 482
Oléo, Rafael, 849
Oliva, Gerard, 166
Oliva, Joan, 188, 667
Olivares, comte duc d', 325
Olivart, Josep, 189
Oliván Palacín, Nicasi, 681, 683, 688-691, 693, 716-718
Olivella, 192
Olivella, Josep, 186
Olivella, vídua de Joan, 167, 170
Olivella Biosca, Rosend, 721
Olivellas, Francesc, 186
Oliver, Gabriel, 340
Oliver, Joan, 538
Oliver, Pere, 452
Oliver Rodés, Benet, 422
Oller, Francesc, 183
Oller, Gabriel, 343-344
Oller, Jeroni, 117
Oller, Pere, 341
Oller, Vicenç, 344
Olm, Francesca, vídua de Joan d', 16
Olwer, Nicolau d', 714
Oms, Francesc, 801
Oms, Jeroni, 217
Oms, Miquel, 217
Oms Moreno, Manuel, 721
Oribasium, 298
Oriol, Josep, 189, 218, 273
Oriol, Pere, 189
Oriol Puignau, Antoni, 721
Orive, Salustiano, 413
Orriols, Francesc, 119
Orrit, Pau, 218-219, 223
Orschal, Johan Christian, 300
Orsini, 296
Ort, Pere d', 16
Ortal, Bernat, 341
Ortega, Josep Arcadi, 331
Ortiz, Jeroni, 219, 223, 273
Orts, Francesc, 17
Osona, Francesc, 188
Osona, Joan, 188
Osona, Josep, 189
Ossian, Etienne, 848
Ossorio Gallardo, Angel, 488, 550
Osuna, duc d', 119
Oviedo, Lluís d', 298
- Padrell, Leopold, 799, 817, 819, 822, 824, 838, 840
Padrell, Pau, 817, 819, 822
Padrola, Miquel, 297, 841
Padró, Tomàs, 463, 849
Pagès, 168
Pagès, Andreu, 187
Pagès, Miquel, 165
Pagès, Pere Joan, 189
Pagès Garbi, Josep, 189

- Pagès Maruny, Santiago, 421, 611, 718
Pairachs, Salvador, 459
Palacios, Fèlix, 299
Palagrí, Rafael, 321
Palahí, Jaume Joaquim, 376
Palanca, 590
Palau, Jeroni, 184
Palau Verdera, Antoni, 205, 825
Palet, Salvador, 453
Pallarés, Antoni, 154
Pallarés, Francesc, 188
Pallarés Jaltar, Josep, 336
Palma, comte de, 826
Palma, Pere, 189
Palmireno, Llorenç, 296
Palomas Bons, Francesc Xavier, 509, 517,
717, 721-722
Palou, Batista, 187
Palou, Rafael, 161
Paltor, Benet, 145, 147, 835-836
Paluzie Borrell, Jesús, 674, 718
Pamies Montaner, Antoni, 817-818, 822
Panedas, Lluis, 186, 322, 324
Panzano, 755
Papiol, Isidre, 188
Paradell, 511
Pardo Bartolini, Manuel, 847
Parellada Feliu, J., 303
Parera, Antoni, 220, 224
Parma, Rolando de, 297
Parra, Joaquim, 188
Parrilla Hermida, M., 144
Pas, Iñigo de, 182
Pascal, E., 848
Pascual, vegeu també Pasqual
Pascual, Jacob, 161
Pascual, Joan, 160-161, 183, 194
Pascual, Mariana, Vda., 821, 824
Pascual Lentsclà, Francesc, 847
Pasqual, vegeu també Pasqual
Pasqual, 320
Pasqual, Gaspar Joan, 170, 180, 182, 194
Pasqual, Isidre, 188
Pasqual, Joan, 186
Pasqual, Josep, 189
Pasqual, Pere, 142
Pasqual, Vda. de, 189
Pasqual Llobet, Joan, 306
Passapera, Fèlix, 370-371
Pastor, Arnau Guillem, 40
Pastor, Isidre, 139
Pastor, Matias, 26
Pastor, Pere, 23
Patiño, Josep, 89
Patrony, Miquel, 219
Pau, Carles, 714
Pau, Francesc, 70, 188, 300
Pau, mestre, 289
Pau Bertran, Francesc, 300, 817-818, 822, 824
Pau Claret, Francesc, 70, 797-799, 803, 811,
817-818, 822
Pau Vilaplana, 419
Paulet, 848
Pedemonte, 421
Pedrell, vegeu Padrell
Pedrolo, mestre, 178
Peiró, Joan, 671
Pejoan, Fructuós, 188
Pejoan, Josep, 221
Peláez, 732
Pelegrí, Francesc, 165
Pelegrí, Gaspar, 114
Pelegrí, Ludovic, 161
Pellegrí, 157
Pellicer, Amadeu, 669
Pellicer, Carles, 76, 78-79, 437-438
Pellicer Brunet, Carles Francesc, 443, 817,
820, 822, 824
Pellicer Cruixent, Carles Francesc, 817-818,
822
Pellicer Pagès, J.M., 321
Peloille, 848
Pena, Bernat, 116, 153
Perarnau Espelt, J., 20
Pere, infant, 17, 259
Pere III, 17, 33, 35-37, 102, 257, 340
Pere IV, 101, 103
Peregrí, Francesc, 181
Peris Mencheta, Francesc, 487
Pernau, Josep, 828
Perpiña Mas, José A., 721
Pesarro Camilo, Leonardo de, 296
Pescarias, Francesc, 187
Pescarias, Francesc, 188
Petersons, Jaume, 330
Petit, 207
Peyrota, Joan, 15
Pérez, Llorenç, 297
Pérez Baró, Albert, 619, 675, 679-680, 719
Pérez Casañas, Joaquim, 575
Pérez Ibáñez, 715
Pérez Mínguez, Marià, 847

- Pérez Xifra, 534, 537
Pi, Narcís, 799
Pi Margall, Francesc, 482
Pi-Sunyer, August, 720
Pi-Sunyer Bayo, Cèsar, 718
Picaire, Onofre, 181
Pich Carreras, Josep, 451
Pifarrer, 421
Piferrer, Damià, 168
Piferrer, Jacint, 145
Piguillem, Francesc, 188, 218, 837
Piguillem, Jaume, 188
Pilés, Bernardí, 165
Pilés, Bernat, 181
Pinamonti, Joan, 334
Pinilla, Josep, 667-670, 732
Piñerua, Eugeni, 553, 556
Pion, Henry, 848
Piquer Arrufat, Andreu, 391
Pisa, Maties, 157
Pizà Serra, Pere Antoni, 478
Pí, Antoni, 341
Pla, Antoni, 71, 132, 141-144, 207, 211-212, 329, 833
Pla, Joan, 140, 268
Pla Dalmau, Josep M., 99, 529-538, 721
Pla Vila, Josep, 570-571, 589, 625, 628
Plana, Jeroni, 156
Plana, Joan, 267
Plana, Josep Antoni, 219
Planas, Josep Manuel, 451-452
Planas Casals, Josep de las, 482
Plans Pujol, Fructuós, 847
Plansola, Vda. de, 167
Plantamor, Jaume, 452
Platearius, Matthaëus, 257, 299
Plinius Secundus, Caius, 257, 299
Poblet, Josep M., 641
Poblet, P., 713
Poch, Jeroni, 183
Polonowsky, 720
Pomer, mestre, 114
Pomet, Pierre, 257, 265
Ponce, Andreu, 114
Ponce, Francesc, 19
Ponces, Francesc, 800
Ponces, Joan, 219
Ponçgem, Bernat, 42
Pons, Antoni, 258
Pons, Francesc, 18
Pons, Joaquim, 799
Pons, Josep, 800
Pons Catchot, Josep M., 753, 786
Ponsich, Joan, 153, 157, 175-177, 194
Pont, Gabriel, 23
Populi, duc de, 129
Poquet Pamiàs, Francesc, 477
Porta, Giambattista della, 299
Portell, Berenguer, 16
Portell, Joaquim, 376, 447, 459
Portell, Pere, 153
Porter, Pere Martir, 332
Pott, Joan Enric, 301
Pou, 319
Pou Nadal, Joaquim, 368, 846
Pous Camp, Joan Maria, 847
Prades, Josep, 218
Praeposito, Nicolas, 297
Prat, Bernat de, 16
Prat, Bonaventura, 799
Prat, Catharina, 799
Prat, Jeroni, 799
Prat, Pau, 181
Prat, Pere, 339
Prat, Raimon, 220
Prat, Victorià, 217
Prats, Francesc, 68, 161
Prats, Joan, 116, 154, 345
Prats, Josep, 166
Prats, Lluís, 145, 277, 396, 836-837
Prats, Pere, 293, 296-297
Prats, Raimon, 220
Prats Grau, Frederic, 455, 477
Prats Matas, Francesc, 68-69
Prats Matas, Salvador de, 135, 141
Presas Puig, Llorenç, 847
Prestador, Joan, 341
Prexens, Miquel, 26
Prexens, Pere, 343
Prieto, Indalecio, 598
Prieto, Rafael, 482
Prim, Bartomeu, 272
Primo de Rivera Orbaneja, Miquel, 472, 492, 494, 517, 535, 570, 572, 575, 578, 586, 589, 618, 670, 732
Puerta, Ricard de la, 482
Puerta Rodenas Magaña, Gabriel de la, 847
Puerto Sarmiento, Francesc X., 402
Puget, 20, 292
Puig, 732
Puig, Joan, 258
Puig, Melcior, 186, 189

Índex onomàstic

Puig Costa, Josep M., 721
Puig Darner, Joan, 721
Puig Jofré, Enric, 578
Puig Oliveras, Ramón, 721
Puig Sureda, Francesc, 570
Puigdollers, Lluçia, 275-276
Puiggiale, 848
Puigpiqué Raurich, Francesc, 478, 480, 483, 494, 568, 659, 847
Puigvert Estrach, Rosend, 645
Pujadas, Pere, 156, 181
Pujades, Pere, 454
Pujalt, Vda. de Nicolau, 341
Pujol, 291
Pujol, Bernat, 15
Pujol, Joan, 188, 217, 220
Pujol, Pere, 26, 177
Pujol, Sever, 841
Pujol, Tomàs, 454
Pujol Puigrubí, Pau, 368, 846
Pujol Sagristà, Joaquim, 469
Pulido, Àngel, 485-486, 659

900

Quer, Bernat de, 15
Quer Martínez, Josep, 205
Queralt, Pere, 341
Queraltó, Josep, 205
Quercetanus, Joseph Duchesne, 299
Querol, Miquel, 157, 179, 194
Querol, Vicenç, 343-344
Quesada, Francesc Xavier de, 834
Quintana, Jaume, 114

Rabaça, Guillem, 341
Rabassa, Joan, 188
Rabassa, Pau, 329, 331, 817, 819, 822, 824
Rabassa Xurrics, Josep, 145, 274, 384, 797-798, 800, 803, 817, 820, 822, 824, 836
Rafat Selga, J., 115
Rafer, Josep Esteve, 797, 803-804, 806, 817, 819, 822, 824
Rafer Bohigas, Josep, 79, 798-799, 807, 817, 820, 822, 824
Raga, Manuèl de la, 834
Rahola Tremols, F., 417
Ramírez, L., 788
Ramon, Guillem, 15
Raurell, Lluçia, 358, 360
Rauret, Martí, 687
Raurés, vegeu Rourés
Raventós, Salvador, 569

Raventós Clivillés, Salvador, 416
Ravé Bergnes, Antoni, 847
Rebull, Jaume, 188
Refat, Agustí, 187
Regaldia, Bernat, 266
Reglà Campistol, Joan, 325
Regnault, Jules Antonie, 847
Reguer, Nicolau, 220
Renou (Renodeo), Jean de, 299
Respall, Francesc, 62
Respau, Pau, 218, 459
Resplants, Montserrat, 26
Reveil, Oscar, 847
Reventós, Anton, 800
Reventós, Francesc, 800
Reventós Bertran, Caetana, 800
Reyna, Francesc de la, 298
Riba, Carles, 712
Ribals, Gabriel, 329, 332
Ribalta Ferrer, Antoni, 546
Ribas, Lluís, 674
Ribas, Miquel, 161
Ribas, Raimon, 817-818, 822
Ribas Creuet, Lluís, 719
Ribas Tramuns, Josep, 369
Ribelles, 18
Ribes, Berenguer, 29
Ribes, Ramon, 71, 142, 331
Ribesaltes, Joan de, 18, 114
Ribot, Francesc, 221
Ribó, Manuel, 220
Ribó, Odon, 220
Ricart, Antoni, 114
Richelieu, Armand Jean du Plessis de, 325
Richter, A.G., 257
Ricla, comte de, 144
Riera, Bernat, 114
Riera, Esteve, 188
Riera, Josep, 837
Riera, Llorenç, 153
Riera, Manuel, 459
Riera, Narcís, 161
Riera, Pau, 168
Riera, Sebastià, 258
Riera Artigas, Enric, 733
Rigals Regàs, Antoni, 144, 835
Rigo, Raimon, 168
Rincon, Francesc, 219
Rioz Pedraja, Manuel, 847
Ripoll, Tomàs, 183
Ripperdà, Johan Willem, 330

Rius, Ignasi, 218
Rius Rius, Manuel, 490
Riuter, Joan, 188
Riutet, Francesc, 188
Riutet, Joan, 161
Rivas Mateos, Marcel, 550, 564
Rivera, 155
Río de Liza, Leopold, 720
Ríos Romero, Ramón de los, 847
Ro, Jeroni, 325
Robert, 421
Robiquet, Pierre Jean, 847
Roca, Feliu, 800
Roca, Francesc, 168
Roca, Josep, 218
Roca, Josep, 459, 470
Roca, Rafael, 293, 298-299
Roca Batlle, Joaquim, 277
Roca Heras, Josep M., 18, 20, 99, 291
Roca Sabater, Jaume, 428
Roca Traver, Francesc A., 258
Rocabertí, Josep de, 267
Rocabruna, Francesc, 164
Rocagomera Salazan, Agustí, 160
Rodó, Miquel, 260
Rodríguez, Lluís, 800
Rodríguez Carracido, Josep, 547, 556, 564, 587-588
Rodríguez de Toledo, Joan, 114
Rodríguez Tuset, Marià, 75, 366, 797-798, 800, 803-804, 806-807, 817, 819, 822, 836-837, 845
Roig, Bartomeu, 341
Roig, Francesc, 267-268
Roig, Gabriel, 188
Roig, Jaume, 188, 322
Roig, Josep, 189
Roldán Guerrero, Rafael, 108, 292, 304, 329-330, 332, 542, 573, 588, 710, 714, 721-722
Roman, Melcior, 179
Romaní, Esteve, 191
Romaní, Melcior, 182
Romanones, comte de, 518
Romà, Ramon Francesc, 817, 820, 822
Romero Landa, Gabriel, 573
Romeu, Pere, 179, 181
Ronquillo, Josep Oriol, 376, 450-451, 455, 465, 469, 847, 849
Roque Pagani, Pere, 452
Roquer, 192, 319, 429

Roquer, Francesc, 427
Roquer, Josep, 189, 800
Roquer, Simó, 181
Roques, Guillem, 340
Ros, Esteve, 817, 819, 822
Ros, Guillem, 15
Ros, Josep, 67, 817, 819, 822, 824
Ros, Ma Angela, Vda. de, 817, 820
Ros, Pere, 114
Ros o Roig, Jaume, 168
Rosell, 482
Rosell, Carles, 833-834
Rosell, Joan Francesc, 123
Rosell, Salvador, 461
Roselló Pedrol, Josep, 721
Roses, Bernat, 161
Roses, mestre, 302
Roset, Jaume, 188
Rossell, Carles, 144, 835
Rossell, Joan Latzer, 343-344
Rossell, Pere, 29, 295, 841
Rosselló Asser, o Açer, 15
Roure, 320
Roure, Ponç, 79, 461, 817, 819, 822
Rourés, Jacob, 177, 181
Rousseau, G., 848
Rovira, Agustí, 447, 459
Rovira, Bernat, 17
Rovira, Eudald, 470
Rovira, Francesc, 799
Rovira, Marià, 277
Rovira, Narcís, 18
Rubesta, Vda., 167
Rubio, Jaume Joan, 188
Ruelius, Jean, 293, 297-300
Rué, Carles, 848
Rufach, Mateu, 219, 223
Rufí, Jaume, 168
Ruiz Gómez, Ramon, 847
Ruiz Martínez, Francesc, 780
Ruiz Ponseti, Estanislau, 673
Rupit, marquès de, 267
Rusiñol Prats, Albert, 482

Sabater, Jaume, 15
Sabater, Vda. de Jacob, 181
Sabater Ferrer, Joan, 71-72, 79, 86, 800, 817-818, 822, 837
Sabater Galceran, Joan, 817, 820, 822, 824
Sabaté Muro, Pau, 789
Saez Palacios, Rafael, 847

Índex onomàstic

- Sagarra, Lluís, 800
Sagasta Pràxedes, Mateo, 550
Sagrera Vizcaino, Jaume, 537
Sagui, Pau, 189
Sahuc, Joan, 79
Saint Amand, Johannis, 295
Saiz de Carlos, Ramon, 550, 564, 567
Sala, 118, 205
Sala, Domenech, 220
Sala, Francesc, 817-818, 823-824
Sala, Jaume, 188
Sala, Joan, 220, 805
Sala, Josep, 71
Sala, Nicolau, 340-341
Sala, Sa, 15
Sala Domènech, Antoni, 277, 395, 811,
817-818, 822, 824, 825, 838, 840
Sala Fargas, J., 29
Sala Guardia, Francesc, 817, 822, 824, 845
Sala Parer, Antoni, 67, 336, 390, 817-818,
823-824
Sala Solé, Josep, 71
Salas, Anton, 546
Salavert, Francesc, 341
Salell, Ludovic, 183
Salell, Nicolau, 117, 153-154, 157
Sales, Ramon, 508, 518
Saliol, 154
Salís Gausiach, Rosa, 799
Salís, Isidre, 218
Salís, Manuel, 799
Salís, Pere, 218, 799
Salmerón Alonso, Nicolau, 482
Saló, Antoni, 218, 273
Saló, Ermenguer, 208, 220, 273
Saló, Josep, 218
Salvador, 89, 294, 336, 825
Salvador, Eulàlia Vda. de, 817, 820, 824
Salvador, Felip, 189
Salvador, Feliu, 189
Salvador, Jeroni, 167
Salvador, Jeroni Joan, 841
Salvador, Joan, 186
Salvador Franch, Santiago, 483
Salvador Pedrol, Jaume, 267-268, 331, 817-
818, 823
Salvador Riera, Joan, 191, 194, 817, 820,
823-824
Salvador Riera, Josep, 817-818, 823-824
Salvany, 157
Saivà Campillo, Francesc, 145-146, 205,
834, 836
Sambola Jansana, Josep, 801
San Germán, duc de, 122, 124
Sancho Panza, 622
Sanden, Van den, 257
Sanpera, Francesc, 126-129, 131-133, 191-
192, 194, 305, 329, 332, 826-828
Sanpons, Ramon, 453
Sanromà, Antoni, 607
Sans, Joan Raimon, 170
Sans Puig, Josep M., 426
Sans Ramon, Joan, 170
Sant Feliu, Nicolau de, 15
Sant Jaume, Pere de, 341
Santa Fé, Salvador de, 114
Santacreu, Pau, 119
Santaló, Antoni, 218
Santaló, Jaume, 188
Santcliment, Pere Joan de, 42
Santet, mestre, 27
Santgermà, Joan, 169
Santpons, 205
Santpons, Francesc, 188
Santpons Roca, Francesc, 837
Santpons Roca, Josep Ignasi, 145, 147, 277,
836
Sants, Miquel, 189
Sanuy de Rialp, J.M., 89
Sanxo, Guillem, 341
Sapera, Guillem, 341
Saperas, Josep, 331
Sardanyons, Jeroni, 220
Sarradell, Josep, 189, 219
Sarri, Francesc, 800
Sarri, Jaume, 800
Sarri Cabana, Jeronima, 800
Sastre, 320
Sastre, Climent, 220, 224
Sastre Marqués, Francesc, 421
Sastre Puig, Joan, 148, 837
Satorra, Joan, 668-669, 732
Sauch, Joan, 817, 819, 823
Saumell, Joan, 320, 459
Saura, Carles, 219
Saurina, Jaume, 817-818, 823-824
Saurina, Josep, 817-818, 823
Saurí, Joan, 29
Sauvan, Frédéric, 847
Savall Valldejuli, Josep Antoni, 70, 304,
444-446, 807, 811, 817, 819, 823, 825

- Savanés, Francesc, 188
Sayol, Marc, 341
Sánchez Bonilla, Antoni, 779
Sánchez Comendador, Antoni, 847
Sánchez Guerra, Josep, 517, 552
Sánchez Manteca, 597
Sánchez Sanchís, Delfí, 721, 730-731
Scheele, Karl Wilhelm, 400
Schmidt, Ernest, 722
Schorr, Oscar Van, 848
Schrodero, Johannis, 299-301
Schulzes, Jo. Hern., 257
Scola, Joan, 181
Scolas, Joan, 183
Scuriaso, o Escuriaso, Arnau, 26, 113-115
Sega, Jaume, 341
Segalà Estalella, Josep, 509, 512-513, 517
Segarra, 669
Segarra, Domènec, 447, 459
Segarra, Jaume, 341
Seguer, Joan, 43
Seguí, Francesc, 23
Seguí, Nicolau, 341
Seguí, Pere Antoni, 15
Seguí Rubinat, Salvador, 732
Segur, Josep, 331
Segura, Ferran, 480
Segura Valls, Joan, 23
Seivi, Josepa, 369
Sellés, Jeroni, 161
Semer, Jaume, 341
Semer, Paulí, 341
Sena, F., 93
Senant, Carles, 817, 820, 823
Sentmenat, 205
Serapionis Damasceni, Johannis, 295, 297
Serdanyons, Joan, 293-294
Serentill Sans, Manuel, 697-698
Seró Perí, Pere, 789
Serra, Agustí, 218
Serra, Andreu, 187
Serra, Anton, 801
Serra, Francesc, 164-165, 838
Serra, Francesc Xavier, 442, 459
Serra, Gabriel, 188
Serra, Joan, 838
Serra, Joan Pere, 188
Serra, Matias, 189
Serra, Melcior, 157
Serra, Pau, 180, 182
Serra, Pere Joan, 40
Serra, Salvi, 217
Serra, Segimon, 217
Serra, Tomàs, 168
Serra, Xavier, 442, 460
Serra Torrens, Cristòfol, 452
Serradell, Antoni, 219
Serrahí, baró de, 272-274, 276-278, 279, 395, 397-398
Serrano, 715
Serrat, Joan des, 16
Serres Sena, E., 91
Servat, Andreu, 160
Servat, Antich, 118-119, 164-165, 168, 170
Servera, Josep, 181
Servera, o Cervera, Pere, 186, 189
Servet, Ignasi, 454
Servet, Sebastià, 452
Sessa, duc de, 119
Setcases, Bernat de, 16
Sevillano Colom, Francesc, 258
Siboni, Lluís, 456, 847
Silvaticus, Matthaues, 293, 295, 297, 299
Silvestre, Gaspar, 160, 166, 194
Simermans, Jeroni, 277
Simó, Alfons, 118
Simó, Miquel, 169
Simon, Joan, 187-188
Simon, Miquel, 181
Sinués Ruiz, A., 437
Sirera, Montserrat, 170
Sisternes Feliu, Manuel, 84
Sobraques, Dídac, 187
Sobrequés Callicó, Jaume, 340
Sobrino, 301
Socias, Joan, 157
Socias, Pau, 157
Solanas, Jaume, 188
Soianes, Jaume, 187
Solanes, Pere Pau, 343-344
Solanes Rufasta, Francisco, 454
Solà, Carles, 444
Solà, Enric, 115
Solà, Pere, 27
Solà Batlles, Bruno, 461
Soldevila Zubiburu, Ferran, 124, 130, 322, 324
Soler, 192, 732
Soler, Aleix, 187
Soler, Climent, 220
Soler, Dominic, 181
Soler, Esteve, 29

Index onomàstic

- Soler, Francesc, 188
Soler, Gracià, 186
Soler, Jaume, 18
Soler, Jeroni, 156
Soler, Josep, 221
Soler, Miquel, 17, 343
Soler, Ramon, 17
Soler Batlle, Enric, 26, 557
Soler Català, Fèlix, 470
Soler Tort, Francesc, 799
Solmorera, Emili, 421
Solsona, Jaume, 18
Somalo, 780
Soriano, Josep, 368, 845
Soriguera, Nicolau, 220, 224
Sorní Esteva, Xavier, 15, 18, 28, 259, 293
Sorribes, Miquel, 161, 184
Souberain, Eugen, 847
Souberain, Leon, 847
Sousa Pereira, Joan de, 848
Spaer, Guillem, 17
Spaer, Simó, 17
Spersi, Gaietà, 848
Spoy, Gaspar, 188
Squillace, marquès de, 830
St. Joan, Pera de, 189
Steva Escardó, vegeu Esteve
Stieb, Ernst W., 257
Subirà, Joan Gualbert, 452
Subirana, Tomàs, 217
Subirats, Francesc, 459
Suja, Nicolàs, 275
Sunyol, Miquel, 810
Suñé Arbussà, Josep M., 15, 18, 28, 293,
302, 306, 402, 482, 602
Suñer, Francesc, 323
Surós Cento, Antoni, 721
Susany, Jaume, 668-669, 732
Susany, Pere, 667
Sylvius, Jacques Dubois o, 293, 297-298
Symon, Pere, 343

Tagell Fornés, Pere Faust, 70, 799, 817,
819, 823-824, 838, 840
Tagell Novell, Agustí, 817, 820, 823-824
Tagell Pi, Gaietà, 299, 817, 819, 823-824
Tamarit, Ciprià, 218
Tamarit, Pere, 219
Tamborero, Jaume, 669, 732
Tapiolas, Joan, 18
Tarradelles, Francesc, 160-161

Tarragó Jané, Severí, 595-596, 668-672,
678-679, 683, 731-733
Tarré Grapé, Josep M., 732
Tarrés Vidal, Josep, 420, 512-513
Tayà Filella, Salvador, 721-722
Tederchi, Josep, 848
Teixidor, Narcís, 450, 459-461
Teixidor, Tomàs, 178
Tello de Fonseca, 848
Tensa, Bartomeu, 261
Teofrast, 257, 297-298, 300
Terme, Joan, 156
Terraça, Pere, 341
Terrat, March, 341
Tersa, Perot, 343
Tessari, Ludovicus, 300-301
Texidor, Joan, 188
Texidor, Onofre, 189
Texidor Cos, Joan, 714, 847
Teyxeiro, Manuel, 451, 455
Thomas, Jaume, 15
Thomas, Pere, 189
Tiana, Pere o Perot, 23, 25, 793-794
Tixedas Sabater, Josep Cristòfol, 111, 122,
124-126
Tobella Galcerán, Josep, 721
Toledo, Manuel de, 129
Toledo Pueyo, Pere Joan de, 164
Tomàs, Antoni, 140
Torà, Feliu, 217
Torà, Francesc, 218
Torà Ferrer, Benet, 847
Torras, Josep, 817, 820, 823
Torrella, Feliu, 217
Torrellas, Pere de, 114
Torrens, Joan, 188
Torrent, 320
Torrent, Joan, 343
Torrens, 429
Torrens, Ignasi, 218
Torrens, Joan, 427
Torrens Julià, Josep, 454
Torres, 300
Torres, Jaume, 841
Torres, Joan, 186
Torres, Vda. d'Antoni, 341
Torres Muñoz de Soler, Ramon, 847
Torrevadella, 319
Tosi, Antoni, 848
Totosaus, Marcià, 217
Tournefort, Joseph Pitton de, 301

- Tous, Josep, 189
Traver, mestre, 289
Traveria, Vda. de, 818, 820, 823
Traveria Prou, Joan, 797-799, 801, 803, 817,
819, 823, 838, 840
Traveria Torres, Jaume, 69, 72, 818-819, 823
Travieso, 421
Tremoleda Planas, Joan, 452, 463
Tremols Borrrell, Frederic, 847
Trenard Machiràn, Juli, 551, 847
Tresanges, Josep, 333
Trias, Jeroni, 838
Trias, Joan, 157
Trias, Maurici, 161
Trias, Onofre, 181
Trilla, Francesc, 169
Trilla, Francesc, 188
Trincheria Güitó, Ramón de, 721
Troch, Jeroni, 194
Troch, Josep, 818-819, 823
Troch, Pau, 190, 194
Troch, Vda. A. M., 820
Troch Fogueres, Raimon o Ramon, 384,
797-798, 800, 803-804, 807, 811, 818-
819, 823-824
Troch Fontrodona, Josep Ramon, 818, 820,
823
Trullent, Narcís, 422
Tudela, Joan, 343
Tuñón de Lara, Manuel, 586
Turmo, Antoni, 219, 223
Tusquellas Flamarich, Josep, 715, 719
Tutlló, Agustí, 218
Tutlló, Benet, 217

Urgell, comte d', 289
Uriach Feliu, Joan, 454-455
Uystrell, Joan, 24

Valenzuela, Joan, 550
Vallcendrera, Valentí, 221
Valle, Van de, 848
Vallescà, Antoni, 795
Vallés, 667, 732
Vallés, petit, 732
Vallés Ribó, Josep, 512
Vallfrosa, Andreu de, 17
Vallosera, Ramon, 221
Valls, Bernat, 175
Valls, Jeroni, 358, 360
Valls, Llorenç, 451

Valls Julià, Antoni, 782, 855
Valls Prats, Gerald, 164
Valls Sabater, Ròmul, 555
Valls Tutuach, 453
Valverde, Josep Lluís, 103, 115, 143, 413, 482
Valverde, Marià, 778
Vayreda Vila, Estanislau, 473
Veciana Prats, Marià de, 674, 718
Vedell, Jaume, 341
Vedrinas, Josep, 220
Vega, Félix de la, 323
Vega, Marià de la, 516
Vehil, 429
Vehil, Pere Martir, 419-420, 428
Vela Aulesa, Carles, 15, 18
Velez, marqués de los, 324
Vellalta, Joan, 187, 189
Vellvé, Joaquim, 422
Vendrell, Joan, 188
Ventalló, Bernat, 18
Ventosa Roig, Joan, 719
Verdaguer, Joseph, 220
Verdejo, 733
Vergés, Bernat, 182
Vergés, Pere, 179
Vergon, Amador, 157
Verhasseel, 848
Vesach, Joan de, 114
Vesalio, Andrea, 117
Viader, 177
Viader, Jacob, 182
Viader, Josep Antoni, 371
Viader, Lluís, 427
Viader Escayola, Narcís, 669
Viader Seguí, Narcís, 477
Vicenç Vives, Jaume, 130, 408, 449
Vidal, 289, 319-320
Vidal, Dario, 854
Vidal, Francesc, 184, 841
Vidal, Jeroni, 157
Vidal, Joan, 165, 189
Vidal, Josep, 189
Vidal, Magí, 181
Vidal, Pere, 187, 210, 358, 360
Vidal, Pere Joan, 189
Vigo, Juan de, 297
Vila, 320
Vila, Bernat, 341
Vila, Francesc, 217
Vila, Genís, 217
Vila, Joan, 189, 341
Vila, Josep, 463

Vila, Pau, 714
Vila, Pere, 189
Vilabella, Sebastià, 827
Vilaclara, Rafael, 455
Viladomat, Pere de, 340
Viladot, Joan, 422
Vilafrancha, Josep, 189
Vilaginés, Jaume, 220
Vilaginés, Manuel, 220
Vilagut, Pere, 18, 27
Vilalta, Joan, 161
Vilamajor, Josep, 189
Vilamala Cassany, Josep, 798, 801-802, 804-805, 807, 809, 840
Vilanera, Cristòfol, 154
Vilanera, Miquel, 119
Vilanova, Arnau de, 15, 292-296
Vilar, Joanot, 18
Vilar, Josep, 217
Vilar, Miquel, 123
Vilar, Pere, 217
Vilar, Pierre, 84, 131, 138, 159, 190
Vilar Amigó, Lluís, 537, 611
Vilardaga, Antoni, 818, 823-824
Vilardaga, Francesc, 220, 224
Vilardaga, Joan, 818, 823
Vilardell, Guillem de, 16
Vilardell, Pere, 16-17
Vilarrubia, Joan, 166
Vilaseca, Enric, 494
Vilaseca, Eugeni, 427
Vilaseca, Josep, 189
Vilaseca Anguera, Salvador, 28
Vileta, 119
Vilés, Pere, 220
Villa, Isidor, 280
Villacosta, Pere A., 848
Villahermosa, duc de, 323
Villegas, Antoni, 480-481
Villegas, Lluís, 563
Vinader, Ludovic, 181
Vinader, Marc, 182
Vinatea, Francesc de, 259
Vince, Cristòfol, 218
Vintró Casallach, Enric, 509, 517
Vintró Marcé, Pere, 752-754, 758-760, 762-763, 767-768, 775, 782, 786

Vinyals, Joan, 794
Vinyals, Miquel, 29
Vinyals, Vicenç, 297, 741
Vinyas, Joaquim, 188
Vinyas, Vda. de Gerald, 161
Viñas Cusi, F., 118, 266-267, 325
Viñas Pons, Joan B., 610
Violas, Lluís, 189
Virgili, Pere, 205
Virgilio, Marcel, 298
Vis, Josep, 428
Viscarri Torres, Josep, 607
Visens, Francesc, 188
Visens, Narcís, 189
Vivas, Ernest, 530, 532, 534
Vives Monjil, Enric, 848
Vives Noguera, 847
Voltas, Joan, 189

Wallerius, Johan Gottschalk, 301
Wasserman, 657
Wicart, V.E., 848
Wiegler, Christian, 400
Wolf, Karel de, 848

Xammar, Genís, 79, 86, 818-819, 823-824
Xaudaró, Francesc, 220
Xemaret, Manuel, 488
Xerra, Josep, 818, 823
Xiberta Roig, Francesc, 721
Xicota, Miquel, 139
Xirau Palau, Joan, 720
Xirau Palau, Joaquim, 711, 720

Yagüe, Joan, 738
Yáñez, Anton, 810
Yáñez Girona, Agustí, 74, 205, 376, 438-439, 442-444, 450, 459-460, 468-469, 484
Yáñez Rovira, Eulalia, 810
Yáñez Rovira, Lluís, 74, 437, 810-811, 818-819, 823

Zabalza, Lambert, 454
Zabalza Ornat, Llorenç, 454
Zarzoso, A., 115
Zwelfferi, Joannis, 300-301

**ÍNDEX D'ORGANISMES PÚBLICS,
ASSOCIACIONS,
ENTITATS CIVILS I RELIGIOSES,
ORGANITZACIONS
FARMACÈUTIQUES, ETC...**

En aquest index no hi figuren els diferents Col·legis d'Apotecaris i de Farmacèutics barcelonins degut a la seva repetida menció en el text. Només són relacionats, per la seva funció substitutòria dels Col·legis de Farmacèutics catalans, el Col·legi de Farmacèutics de Catalunya, anterior a la guerra civil de 1936, i el Consell de Col·legis de Farmacèutics de Catalunya que coordina els col·legis catalans.

- Academia de Farmacia de Madrid, 426
Academia Medico-practica, 834
Acadèmia de Ciències de Barcelona, 392
Acadèmia de Ciències i Arts de Barcelona, 147, 400-401, 446, 714, 825
Acadèmia de Ciències Mèdiques de Catalunya, 489
Acadèmia de Farmàcia de Catalunya, 409, 626, 683, 688-692, 702-704
Acadèmia de Jurisprudència i Legislació de Barcelona, 557
Acadèmia de Medicina francesa, 486
Acadèmia de Medicina i Cirurgia de Barcelona, 474, 542, 561
Academia Nacional de Farmacia de Madrid, 714
Academia Nacional de Medicina, 587, 605
Acció Catalana, 569, 641, 714
Acció Mutua d'Obra d'Equitat Social, 621
Agrupació d'Auxiliars de Farmàcia, 598
Agrupación Sindical de Oficinas de Farmacia, 779
Ajuntament de Barcelona, 54, 68, 140, 267-268, 363, 371, 374, 395, 434, 489, 578
Alianza Cooperativa Internacional, 719
American Chemical Society, 720
Ansaldo y Cia., 453
Antiguo colegio de Apotecarios de Valencia, 103
Asesoría Técnica de Sanidad, 853
Asistencia Pública y Domiciliaria, 853
Asociación de Auxiliares de Farmacia, 547
Asociación Farmacéutica Barcelonesa, 407, 435, 438-440, 444-445, 447, 459, 464, 466, 469, 476
Asociación Farmacéutica Española, 476
Assegurança Obligatòria de Malaltia, 567, 622, 645-646, 748, 755, 773
Associacions de Drogueries, Productes Químics i Farmacèutics, 583
Associació Catalana de Farmacèutics Sanitaris i d'Assistència Pública, 611
Associació Cultural de Farmacèutics de l'Oest (ACFO), 591, 618, 622-624, 639, 642
Associació d'Especialistes de Catalunya, 515
Associació d'Estudiants de Farmàcia, 587
Associació de Farmacèutics Espanyols, 566
Associació de Farmacèutics Especialistes de Catalunya, 560-561
Associació de Magatzemistes, 590
Associació Gremial de Drogueries i Productes Químics, 577
Associación Nacional de Médicos Titulares de Asistencia Pública Domiciliaria, 738
Ateneu Legitimista de Barcelona, 508
Ateneu Racionalista de Sants, 508
Audiència de Barcelona, 542
Audiència de Catalunya, 833
Audiència de Farmàcia, 811
Audiencia Nacional, 785
Autocomercial, S.A., 756
- Banc de Biscaia, 756
Banc Vitalici d'Espanya, 545
Bar Campeón, 754, 758, 767
Bayer, 488, 588
Bourroughs Wellcome y Cia., 419
- Caixa de Pensions per a la Velleja i d'Estalvis, 609
Cambres Industrials i de Comerç d'Espanya, 575
Capella de Santa Àgata, 78, 459, 810
Capella Marcús, 795
Capella Reial, 74, 462
Casa de la Ciutat, 135, 362
Casa de la Maternitat, 485
Caserna Miquel Servet, 711
Cases Consistorials, 470, 474, 476
CEDA, 641
Centro de Informática Farmacéutica, S.A. (CIFSA), 780
Centro Directivo Farmacéutico Catalán, 476
Centro Farmacéutico de expedición de productos y sustancias medicinales, 455
Centro Farmacéutico Nacional, 508

Índex d'organismes públics, associacions, entitats civils i religioses, organitzacions farmacèutiques, etc.

- Centro Regulador de Intereses
Farmacéuticos (CRIF), 591, 608-609,
622, 635-639, 643, 645-646
- Col·legi d'Adroguers, 803, 810
- Col·legi d'Advocats, 781
- Col·legi d'Alacant, 532, 780-781
- Col·legi d'Apotecaris de Girona, 90, 110,
263, 370, 827
- Col·legi d'Apotecaris de Lleida, 125
- Col·legi d'Apotecaris de Mallorca, 94-95
- Col·legi d'Apotecaris de Sant Cosme i Sant
Damià de Reus, 94
- Col·legi d'Apotecaris de València, 281
- Col·legi d'Apotecaris de Vic, 211, 222, 333
- Col·legi d'Artistes de Manresa, 94, 210-211
- Col·legi d'Enginyers, 781
- Col·legi de Candelers, 354
- Col·legi de Cerers, Droguers i Sucrets de
Mallorca, 348
- Col·legi de doctors en Medicina, 361
- Col·legi de Droguers, 141, 269, 277, 345,
358, 363-365, 367, 373-374, 438
- Col·legi de Droguers, Cerers i Sucrets, 348
- Col·legi de Droguers i Confiters, 68, 364
- Col·legi de Farmacèutics de Catalunya,
387, 484, 537, 607, 611, 613, 615-621,
623-630, 638-639, 641-642, 645, 647,
651, 667-668, 674, 681, 703-704, 737,
789
- Col·legi de Farmacèutics de Girona, 508,
537, 720
- Col·legi de Farmacèutics de l'exvila de
Gràcia, 497
- Col·legi de Farmacèutics de la Província de
Girona, 530, 715, 721, 789
- Col·legi de Farmacèutics de Tarragona,
480, 493, 536, 789
- Col·legi de Farmacèutics de València, 536,
584, 710
- Col·legi de la Cera, 353
- Col·legi de Lleida, 536, 789
- Col·legi de Metges, 91, 134, 146, 545, 548,
553, 569, 744
- Col·legi de Metges, Apotecaris i Cirurgians
de Tarragona, 146
- Col·legi de Metges, Apotecaris i Cirurgians
de Tortosa, 91
- Col·legi de Metges, Cerers, Confiters i
Cirurgians, 134
- Col·legi de Sant Angelo, 445
- Col·legi de Sucrierorum droguerorum
candelariorum, 349
- Col·legi dels apotecaris i candelers de cera,
352
- Col·legi dels Escolapis d'Olot, 714
- Col·legi dels Pares Carmelites Calçats, 444
- Col·legi i art dels especiers o apotecaris i
botiguers droguers, 51
- Col·legi Oficial de Farmacèutics de
Balears, 503
- Col·legi Oficial de Farmacèutics de
Catalunya, 466, 496, 590-591, 617-620,
622, 624, 635-636, 643, 652, 663, 667,
690, 703, 738, 742, 851
- Col·legi Oficial de Farmacèutics de Girona,
466, 503, 527, 529, 535, 631
- Col·legi Oficial de Farmacèutics de Lleida,
466, 631
- Col·legi Oficial de Farmacèutics de
Tarragona, 466, 503, 631
- Col·legi Tridentí, 462
- Colegio de Boticaros de Madrid, 303
- Colegio de Drogueros, 368, 845
- Colegio de Farmacéuticos de Ciudad Real,
780
- Colegio de Farmacéuticos de Madrid, 377,
480, 495, 551, 562, 583
- Colegio de Farmacéuticos de Murcia, 780-
781
- Colegio de Farmacéuticos de Pontevedra,
626
- Colegio de Farmacéuticos de Sevilla, 508
- Colegio de Farmacéuticos de Vizcaya, 779
- Colegio de Guadalajara, 780
- Colegio de Guipúzcoa, 760
- Colegio de Médicos de Almería, 548
- Colegio de Odontólogos de Madrid, 605
- Colegio de Santander, 780
- Colegio de Zaragoza, 549
- Colegio Médico Farmacéutico Español,
478
- Colegio Nacional de Farmacia, 440
- Colegio Oficial de Farmacéuticos de
Badajoz, 778
- Colegio Oficial de Farmacéuticos de
Madrid, 508, 512, 563, 784
- Colegio Oficial de Farmacéuticos de
Zaragoza, 548
- Collegium Apotecariorum Barcinonensi,
690
- Collegium Apothecariorum
Barchinonensis, 437

- Comisión Farmacéutica de Barcelona, 463, 465
- Comisaria Superior de Policia, 741
- Comissió de Catalanització Mèdica, 569
- Comissió de Sanitat, 267, 442-443
- Comissió Mèdica d'Acció Catalana, 569
- Comissió Superior de Sanitat, 645
- Comitè Assessor Tècnic Sindical, 724
- Comitè Central de Milícies Antifeixistes, 667-668, 721
- Comitè d'Apropiació d'Auxiliars i Treballadors de Farmàcia - CNT-UGT, 668
- Comitè de Control, 674, 686
- Comitè Paritari d'Auxiliars de Farmàcia, 596, 606
- Comitè Sanitari de les Milícies Antifeixistes, 667-668
- Comitès Paritaris, 525, 586-587, 589, 595, 597
- Companyia d'Assegurances de Vida i Accidents, 545
- Concili Tridentí, 157
- Confederació Regional de Llevant, 508
- Confederación Nacional de Sindicatos Farmacéuticos de España, 512
- Confederación Nacional del Trabajo (CNT), 508, 667-672, 674-678, 680-683, 686-695, 703, 710, 715-716, 721, 730-732, 737, 518, 526, 670, 683, 851
- Confraria de Metges, Apotecaris i Cirurgians de Tarragona, 94
- Confraria de Sant Cosme i Sant Damià, de Vic, 93, 111, 117
- Confraria de Sant Cosme i Sant Damià de Reus, 94, 365
- Confraria del Col·legi d'Apotecaris de Barcelona, 112
- Confraria dels Benaventurats Sts. Cosme i Damià dels Magnífics Doctors Metges, Apotecaris i Cirurgians de Tarragona, 91, 94
- Confraria dels Deu Mil Màrtirs de Sant Cosme i Sant Damià de Metges, Apotecaris i Barbers, 90
- Confraria dels Sants Cosme i Damià, 111, 210
- Confraria dels Sants Metges de Reus, 28
- Consejo de la Cámara, 832
- Consejo de Sanidad del Reino, 465, 481
- Consejo General de Colegios Médicos, 738
- Consejo General de Colegios Oficiales de Farmacéuticos de España, 538, 543-544, 630, 738, 745-748, 751-755, 757, 761-762, 767-768, 773-774, 776-786, 788, 790, 855-856
- Consejo Real y Supremo de Castilla, 84, 462, 826
- Consell comarcal de Sanitat i Assistència Social, 687
- Consell d'Aragó, 118-119, 122, 124-125, 323-324, 327
- Consell d'Economia de Catalunya, 582, 673, 677, 679, 684, 686, 695-698, 700-701, 719
- Consell d'Economia Nacional, 582
- Consell d'Estat i de Sanitat, 416
- Consell d'Indústria, 700-701
- Consell de Castella, 388, 447
- Consell de Cent, 42, 45-47, 52-53, 59, 61-62, 69, 105-106, 118, 266, 344-345, 361, 795
- Consell de Col·legis Farmacèutics de Catalunya, 466, 631, 789
- Consell de Governació i Sanitat, 606, 615
- Consell de l'Escola Nova Unificada (CENU), 402
- Consell de les Indústries d'Higiene i Sanitat, 684, 696
- Consell de Sanitat, 282, 378, 552, 554, 565, 592, 601, 687, 813
- Consell de Sanitat de guerra, 715, 717, 723-725
- Consell de Sanitat i Assistència Social, 624
- Consell de Sanitat i Higiene, 699
- Consell de Trenta-dos, 42, 45-47, 52
- Consell general d'Indústries de sanitat i higiene, 702
- Consell General de la Indústria, 686
- Consell General de la Indústria dels Serveis d'Higiene i Sanitat, 679, 696, 699-700
- Consell General de la Indústria Química, 692, 702
- Consell General de la Indústria Química, Medicina i Veterinària, 692
- Consell General de Sanitat, 686-688, 701
- Consell General de Sanitat i d'Higiene, 701
- Consell General dels Serveis d'Higiene i Sanitat, 702
- Consell General Indústries Farmacèutiques d'Higiene i Sanitat, 684, 686, 697-698, 701

Índex d'organismes públics, associacions, entitats civils i religioses, organitzacions farmacèutiques, etc.

Consell Judicial, 579
Consell local de Sanitat i Assistència Social, 687
Consell superior de la Cooperació, 623, 686
Consell Suprem de Sanitat de Turín, 848
Consell Tècnic assessor de Sanitat i Assistència Social, 687, 850
Consell Tècnic de Sanitat, 595
Consell Tècnic dels Serveis de Farmàcia, 851
Conselleria d'Economia, 673, 677-681, 683-684, 693-694, 697, 700
Conselleria de Justícia, 631
Conselleria de Sanitat de la Generalitat de Catalunya, 627, 629, 645, 678, 687, 690-691, 784
Conselleria de Sanitat i Assistència Social, 627, 687
Conselleria de Seguretat Interior de la Generalitat de Catalunya, 721
Consells Generals d'Indústria, 695
Convent de la Murtra, 62
Convent de la Sanita de la Barra, 62
Convent de la Verge d'Atocha, 62
Convent de les Penedides o Arrepentides, 795
Convent de Minerva i de la Humilitat, 62
Convent de Ntra. Sra. de l'Arc, 62
Convent de Sant Domènec, 62
Convent de Sant Francesc, 62
Convent de Sant Pere Màrtir, 62
Convent de Sant Sever, 62
Convent de Santa Caterina, 60-63, 67, 281, 327
Convent de Santa Caterina Màrtir, 60, 62
Convent de Santa Engràcia, 62
Convent de Santa Maria de la Sanita d'Extramurs, 62
Convent de Santa Cathalina de Padres Dominics, 328
Convent de Valdebron, 62
Convent del Carme, 462
Convent del Rosari, 62
Convent dels Agustins, 332
Convent dels monjos Gerònims, 62
Convent dels pares Caputxins, 62
Convent dels Pares Carmelites descalços, 62
Convents de Sant Domènec, 59
Convents dels Franciscans, 59
Cooperativa Farmacèutica Espanyola, 780

Cooperativa Sanitària, 623, 684-686
Corts Catalanes, 54
Creu Roja Internacional, 483, 693
Dalmau Oliveres, S.A., 426
Delegacions provincials d'Assistència Mèdica, 737
Delegació Barcelona, 619-620, 627-631, 652, 661, 681, 691
Delegació Barcelonina, 626-631, 651, 662-663
Delegació Comarcal de Barcelona, 618
Delegació General d'Indústria, 698
Delegación Provincial de Información y de Investigación de Falange Española Tradicionalista y de las JONS, 741
Delegación Regia del Ministerio de Trabajo, 575
Departament d'Economia, 696-697
Departament de Sanitat i Assistència Social, 606, 615, 646
Departament Ministerial de Treball, Comerç i Indústria, 571
Diputació de Sanitat de Barcelona, 276-277
Diputació del Principat, 120
Direcció dels Serveis Farmacèutics de la 4a Regió Orgànica, 723
Direcció General d'Estudis, 812-813
Direcció General de Sanitat de la Generalitat de Catalunya, 495, 574, 590, 616, 622, 681, 688-691, 698, 813
Direcció General de Sanitat i Assistència Social, 688
Direcció General dels Serveis de Sanitat de la Generalitat de Catalunya, 691
Dirección General de Sanidad, 701, 716, 740, 852
Directorio Militar, 569-574
Dr. Andreu, SA, 413, 419, 490, 686
Draper y Gras, 453
Drogueria Dalmau Oliveres, 426
Drogueria Farmacèutica F. Mercier y Cia., 425
Drogueria Roca, 428-429
Drogueria Uriach i Cia., 426
Emissora Ràdio Catalana EAJ-13, 709
Ermita de la Murtra, 795
Ermita de les Magdalenes, 795

Escola d'Arts i Oficis de la Generalitat, 720
Escola de Farmàcia de Santiago de Chile, 848
Escola Industrial, 557
Escola Industrial de Terrassa, 709
Escola Normal d'Occident, 715
Escola Normal de Pamplona (Colòmbia), 715
Escola Superior d'Agricultura, 713, 718
Escola Superior d'Agricultura tropical, 711
Escola Superior de Farmàcia de París, 847-848
Església de Sant Joan de Jerusalem, 78
Església de Sta. Maria del Mar, 27, 29, 70, 838
Església dels Sants Just i Pastor, 802
Esquerra Republicana de Catalunya (ERC), 641, 673, 687, 695, 711, 713, 719, 721
Estudi General de Barcelona, 114
Ex-Col·legi de Droguers de Barcelona, 376
Ex-convent dels Carmelites Calçats, 462

Facultat de Farmàcia de Granada, 847
Facultat de Farmàcia de Madrid, 711, 714, 847
Facultat de Farmàcia de Santiago, 847
Facultat Reunida, 78, 464
Facultat de Ciències, 402, 714-715, 724
Facultat de Ciències de l'Educació (botànica), 715
Facultat de Farmàcia de Barcelona, 469, 713, 715, 722, 847
Facultat Major de la Universitat, 813
Falange Española Tradicionalista y de las JONS, 669, 740-741, 743-745, 755
Farmaindústria, 761
Farmàcia Central de París, 847
Farmàcia de l'Hospital Militar de Barcelona, 723
Farmàcia Militar de la 4a Regió, 723
Farmàcia-Museu del Poble Espanyol, 493, 578, 605, 660
Federació Catalana dels Treballadors sanitaris UGT, 681-682
Federació d'Estudiants de Farmàcia, 593
Federació d'Ultramarians, 575
Federació Farmacèutica, 26, 595, 626, 731
Federació Local de Sindicats Únics de Barcelona CNT-AIT, 676

Federació Nacional d'Estudiants de Catalunya, 715
Federació Nacional de Cooperatives de Catalunya, 609
Federació Nacional de Droguers, 583, 646
Federació Patronal, 518
Federació Universitària Estudiantil (FUE), 603
Federación Anarquista Ibérica (FAI), 687, 695, 730
Federación Nacional de Auxiliares de Farmàcia, Sección Madrid, 600
Federación Nacional de Auxiliares de Farmàcia de España, 548, 597-598, 600
Federación Nacional de Cooperativas de España, 719
Foment del Treball Nacional, 561, 667
Francisco Castanys y Cia., 454
Fundació Guggenheim, 711

G. Formiguera y Cia., 456
Gaspar Formiguera, 456
Generalitat de Catalunya, 544, 605-607, 615, 622, 628, 631, 636, 638-639, 641-642, 646-647, 670, 673, 679, 681, 687, 691, 693-694, 697, 700, 703, 719, 721, 784, 789-790
GEPCI, 680-682
GEPCI-UGT, 680
Govern civil, 377, 511, 738
Gremi de Curtidors de Vic, 365
Gremi de Droguers i Confeters de Barcelona, 271
Gremi de Farmacèutics de Barcelona, 426, 429
Gremi de Farmacèutics de la Comarca de Barcelona, 680-683
Gremi de Farmacèutics de la comarca de Barcelona UGT, 680
Gremio de Drogueros de Madrid, 416
Guaiberto Subirà y Cia., 452

Hospital brut de la Virreina, 441
Hospital Clínic de Barcelona, 717
Hospital de Farmacèutics, 441
Hospital de Liorna, 330
Hospital de Manresa, 212
Hospital de pobres malalts de Caldes de Montbui, 78
Hospital de pobres malalts sacerdots de la Invocació de Sant Sever, 78
Hospital de Sant Francesc de Paula, 266

**Índex d'organismes públics, associacions, entitats civils i religioses,
organitzacions farmacèutiques, etc.**

Hospital de Santa Creu, 19-20, 53, 291,
300-301, 306, 745, 841
Hospital de Santa Teresa, 441
Hospital de Vallcarca, 711
Hospital de Vic, 208, 212
Hospital dels Àngels, 266
Hospital dels Pobres, 135
Hospital General de Santa Creu de
Barcelona, 20, 52, 137, 212, 275, 801
Hospital Militar, 332-333, 437, 715, 723
Hospital Militar base de Cirurgia de
Vallcarca, 715
Hospital Militar d'Oran, 333
Hospital Militar de Girona, 723
Hospital Militar de la Seu d'Urgell, 333
Hospital Militar de Lleida, 333, 723
Hospital Militar de Tarragona, 332, 723
Hospital Militar de Vic, 333
Hospital Reial de Militars de Vic, 333

Industrial Química Tangerina, 756
Inspecció d'Indústries Químico-
Farmacèutiques, 693-694
Inspecció de la Indústria Farmacèutica, 700
Inspecció dels Serveis Farmacèutics, 723-
724, 745
Inspecció General d'indústries químiques i
farmacèutiques, 694, 697, 711, 719
Inspecció General d'Instrucció Pública, 812
Inspecció General de Sanitat, 565, 697
Inspecció Provincial de Sanitat, 574, 577
Inspecció Serveis Psiquiàtrics, 850
Institució Catalana d'Història Natural, 714
Institut Botànic de Barcelona, 713
Institut Botànic de la universitat nacional
de Bogotà, 711
Institut Català de Cultura, 718
Institut d'Estudis Catalans, 714
Institut de Girona, 715
Institut de Reformes Socials, 552, 559, 567,
719
Institut de segona ensenyança de Figueres,
711
Institut Provincial de 2a Ensenyança, 847
Institut Ramon Muntaner, 711
Institut Tècnic de Comprovació, 576, 590,
602
Institut Tècnic de Farmacobiologia, 602
Instituto Nacional de Previsión, 602, 773-
774, 780

Institutos Higiene, 853
Intendència de Catalunya, 448
Intendència de la Província de Catalunya,
375
International Institut voor Sociale
Geschiedenis, 730

J. Uriach, 419, 426, 454-455
Jefatura de Sanidad, 699
Jefatura Superior de Sanidad, 853
Juan Boizet y Cia., 453
Junta de Comerç, 375, 401, 407, 445, 448
Junta de Comerç i Moneda, 375, 448
Junta de Defensa, 480, 485, 548-549
Junta de Defensa de las Clases Médico-far-
macéuticas, 485
Junta de Defensa Farmacéutica, 548
Junta de Defensa Nacional, 853
Junta de Defensa y Directorio, 548
Junta de Reformes Socials, 558, 566
Junta de Sanitat, 271-277, 398-399, 438,
440, 443
Junta de Subsistències, 437
Junta General de Gobierno de la facultad
reunida de Medicina y de Cirugia, 78,
811-812
Junta Local de Reformes Socials, 563
Junta Nacional de Iniciativas Juan de la
Cierva, 421, 490, 554-555
Junta Provincial de Sanitat, 551
Junta Superior de Govern i Justícia, 89
Junta Superior de Sanitat de Catalunya,
147, 281, 399, 448, 687
Junta Superior Gubernativa de Farmacia,
78, 303, 306, 377, 385, 401, 460-462,
464, 812
Junta Superior Gubernativa de la Facultad
de Farmacia, 78, 464
Junta Suprema de Sanidad del Reino, 376-
377, 813

KAMDYEF, 591, 608

La Barcelonesa, S.A., 452
La Especialidad Farmacéutica, 411, 482,
583, 590, 592
La Previsión Médica Española, 489
La Vanguardia Obrera, 489
Laboratori Cusi, 419
Laboratori Dr. Andreu, 419
Laboratori Dr. Busto, 600

- Laboratori Merck, 425-426, 588
Laboratori Provincial de Madrid, 576
Laboratorios Abelló, 717
Laboratorios Cater, 756
Laboratoris del Dr. Esteve, 419, 716
Laboratoris Lauzier, 720
Liceo Antioqueño, 715
Liceo M.F. Suárez, 715
Llatzaret brut de la Marina, 441
Llatzaret de Jesús, 443
Llatzaret de la Virreina, 443
Lliga Catalana, 641
López i Companyia, 413
- Mancomunitat Farmacèutica Catalano
 Balear, 501, 503, 515, 529, 535, 568-569,
 572, 577
Mantenimiento Industrial, S.A., 756
Marqués de Carulla, Fundación Martínez
 Anido, 493
Massó Arumí Hnos., 420
Matesa, 787
Meister Lucius, 588
Ministerio de Educación y Ciencia, 404
Ministerio de Gobernación, 378, 415, 417,
 485, 520, 542, 544, 549, 554, 561, 573,
 585, 590, 609, 616, 740, 781-782, 813
Ministerio de Instrucción Pública, 547-548,
 716, 731
Ministerio de Instrucción Pública y Bellas
 Artes, 547
Ministerio de Instrucción Pública y
 Sanidad, 716, 731
Ministerio de la Guerra, 479
Ministerio de Sanidad, 643
Ministerio de Sanidad y Asistencia Social,
 737
Ministerio de Trabajo, 508, 572, 575, 594,
 602, 644
Ministerio de Trabajo, Comercio e
 Industria, 572
Ministerio de Trabajo, Sanidad y Previsión,
 644
Ministerio del Comercio y de la Industria,
 586
Monestir de les Penedides, 35, 37-38, 103
Monestir de Montealegre, 62
Monestir de Montserrat, 62
Monestir de Ripoll, 321
Monestir de Santes Creus, 62
Monestir de Scala Dei, 62
- Monestir Sant Geroni, 62
Montepius Farmacèutic Dr. Andreu, 465-
 466, 493-496, 578, 586, 647, 658, 667,
 693, 737
Museu d'Història Natural de Chicago, 711
Museu de Ciències Naturals de Barcelona,
 713
Mutua General de Accidentes, 636
Mutualitat Obrera, 552, 554
- National Science Foundation, 711
- Opus Dei, 402, 787
- Palau de Justícia, 518-519
Palau Reial, 74, 343
Parc Mòbil, 850
Parlament de Catalunya, 608-609, 616, 629,
 636-637, 639, 643, 687, 704, 789
Parlamento de Madrid, 713
Parròquia de Sant Jaume, 70
Parròquia de Sant Just, 70
Parròquia de Sant Miquel, 70
Parròquia de Sant Pere i Sant Cucufat, 70
Parròquia de Santa Maria del Mar, 70
Parròquia del Pi, 70
Partido Obrero de Unificación Marxista
 (POUM), 687, 695, 721
Partit Comunista de Catalunya, 682
Partit Nacionalista Republicà d'Esquerra,
 641
Partit Socialista de Catalunya (PSC), 785-
 786
Partit Socialista Unificat de Catalunya
 (PSUC), 673, 687, 695, 715, 785-786
Patronat d'Estudis Històrics d'Olot, 715
Patronato Farmacèutic Nacional, 782-783
Pedro Arús y Cia., 451
Previsió Mèdica, 601
Previsión Sanitaria Nacional, 779
Protofarmaceuticato, 77, 385, 400-401, 811-
 812
Protomedicato de Aragón, 832
Protomedicato de Castilla, 103
- Quinta de Salud La Alianza, 743
- Real Academia de Farmacia Barcelona, 26,
 63
Real Academia de Medicina de Madrid,
 542, 141-142, 146
Real Academia Nacional de Medicina, 587

Índex d'organismes públics, associacions, entitats civils i religioses, organitzacions farmacèutiques, etc.

- Real Acuerdo, 74, 76, 78, 89, 398, 447
Real Aduana, 278
Real Audiencia, 133, 797, 834, 840
Real Audiencia Antigua, 133
Real Cámara, 385, 833
Real Cancillería, 349, 826
Real Colegio de Farmacia de Madrid, 401, 464, 812
Real Colegio de Farmacia de San Antonio, 402
Real Colegio de Farmacia de San Carlos, 402
Real Colegio de Farmacia de San Fernando, 402, 812
Real Colegio de Farmacia de San Victoriano, 74, 401-402, 439-440, 444-445, 448, 459, 464, 812
Real Colegio de Farmacia de Santiago, 401, 464, 812
Real Colegio de Farmacia de Sevilla, 401, 464, 812
Real Colegio de Medicina de Madrid, 370-371
Real Consejo, 347, 349
Real Consejo de Sanidad, 282, 552, 565, 592
Real Hacienda, 833
Real Jardín Botánico de Madrid, 811
Real Junta de Comercio, 445
Real Junta de Gobierno y de Justicia, 128
Real Junta de Sanidad, 273-274, 276-278, 366
Real Junta Superior de Farmacia, 812
Real Junta Superior de Sanidad, 147
Real Junta Superior Gubernativa, 274, 460, 812
Real Junta Superior Gubernativa de Farmacia, 460, 462, 812
Real Tribunal del Protomedicato, 27, 54, 63, 69-70, 72, 76-78, 97, 99, 103, 105, 107-110, 112-113, 115, 125, 132, 134-135, 143-146, 148, 151, 153, 158, 160, 163, 180, 184, 192, 205, 208-213, 223, 266, 273, 303, 309-310, 315, 317-318, 320-321, 327-334, 363, 384-385, 388, 390-393, 395, 397-402, 438, 464, 810-812, 830-835, 837
Real y Supremo Consejo de Castilla, 370-371
Real y Supremo Consejo de Hacienda, 374
Reial Acadèmia de Ciències i Arts de Barcelona, 144-145, 147, 400-401, 446, 462, 825
Reial Acadèmia de Ciències Naturals i Arts de la ciutat de Barcelona, 834
Reial Acadèmia de Medicina i Cirurgia de Barcelona, 141, 147, 452, 542, 561, 574, 591-592
Reial Acadèmia Pràctica de Medicina, 277
Reial Audiència de Mallorca, 347-348
Reial Audiència del Principat, 54, 68, 72, 74-77, 89, 93, 114, 127, 132-145, 262, 271-272, 275, 277, 323, 327-329, 331, 333-336, 346-348, 363-366, 371, 384, 388-394, 397, 399, 447, 461, 803-804, 806, 827-828, 838
Reial Col·legi de Cirurgia de Barcelona, 385
Reial convent de la Santa Creu, 62
Reial Duana, 141, 366
Reial Hospital, 135, 332-333, 362
Reial Hospital de Cardona, 333
Reial Hospital Militar de Tarragona, 332
Riedel, 588
Rocafort-Doria, S.A., 604
Roqué, Comas y Cia., 452
Rumasa, 787
Sacra Romana Rota, 70
Sagrada Congregació, 830
Sagrada Congregació del Concili, 71
Sala Mozart, 639
Sanatori de la Diputació, 483
Sanitat i Assistència Social, 606, 615, 623-624, 627, 629, 687-688, 737
Sant Ofici, 809, 822
Schering, 588
Secció de Govern de la Direcció General d'Estudis, 812
Secció de Govern de Medicina, Cirurgia i Farmàcia, 813
Secretaria de Serveis Tècnics Farmacèutics de la Conselleria de Sanitat, 687
Seguridad Social, 283, 285, 780, 782, 784
Seguro Obligatorio de Enfermedad (SOE), 285, 491, 602, 748, 755
Serveis d'Assistència Social, 850
Serveis d'Higiene i Sanitat, 679, 695-696, 699-700, 702
Serveis de Farmàcia, 691, 693, 716-717, 728-730, 851
Serveis de Farmàcia al front d'Aragó, 725, 728

- Serveis de Sanitat i Assistència Social de Catalunya, 629
- Serveis Farmacèutics. Secció Laboratoris, 724
- Serveis Farmacèutics de l'exèrcit de l'Est (Aragó), 726-727
- Serveis farmacèutics de la Direcció General de Sanitat de la Generalitat de Catalunya, 647, 681, 690, 693
- Serveis Farmacèutics del Consell de Sanitat de Guerra, 723-724
- Serveis Farmacèutics del ministeri de la Governació, 573, 590
- Serveis Farmacèutics provincials, 743
- Serveis Sanitaris Autònoms, 616
- Serveis tècnics de Farmàcia, 574, 689, 692-693, 702, 851
- Serveis tècnics de Farmàcia i Veterinària, 574
- Serveis tècnics farmacèutics, 681, 687-691
- Serveis tècnics farmacèutics de la Direcció General de Sanitat de la Generalitat de Catalunya, 691
- Serveis tècnics Farmacèutics de la Generalitat, 681
- Serveis tècnics Farmacèutics de Sanitat i Assistència Social, 688
- Sindicat Únic, 508, 510, 518, 526, 609, 668, 671, 680, 682-683, 730, 732
- Sindicat Únic de Sanitat, 526, 668, 680, 682-683, 730, 732
- Sindicat Únic de Sanitat CNT, 680, 682-683, 732
- Sindicat Únic de Treballadors, 508, 671
- Sindicat Únic de Treballadors de Farmàcia i Laboratoris, 671
- Sindicat d'Indústries Químiques, 605
- Sindicat de Farmacèutics, 490, 517, 535-537, 550, 585, 737
- Sindicat de Farmacèutics de Barcelona, 492, 503, 505, 507, 509-513, 516, 519-520, 522, 559-560, 610, 627, 635
- Sindicat de Farmacèutics de Catalunya, 379, 507, 536-537, 591, 605, 607, 610-611, 616-617, 621-622, 624, 635-637, 639, 642, 644, 646-647, 651-652, 661-663, 667, 690, 737
- Sindicat de Farmacèutics de la Província de Barcelona, 511, 517
- Sindicat de Farmacèutics de Tarragona, 511
- Sindicat de farmacèutics UGT, 715
- Sindicat de practicants, 510
- Sindicat de Sanitat, Assistència Social e Higiene, 683
- Sindicat de Sanitat CNT, 678, 681-682
- Sindicat de Sanitat i Ministeri d'Instrucció Pública i Sanitat, 731
- Sindicat de Treballadors de Farmàcia i Laboratori del Sindicat Únic de Sanitat-CNT, 668
- Sindicat de Treballadors de la Indústria Farmacèutica UGT Secció Professionals Farmacèutics., 681, 683
- Sindicat General d'Auxiliars de Farmàcia i Laboratori Annexes de Catalunya, 672
- Sindicat General d'Auxiliars de Farmàcia i Laboratoris Annexes de Catalunya CNT, 671
- Sindicat General d'Auxiliars i Treballadors de Farmàcia i Laboratoris de Catalunya-UGT, 668
- Sindicat Lliure, 508, 518
- Sindicat Mèdic, 520
- Sindicat Obrer, 518
- Sindicat Professional de Farmacèutics de Catalunya, 681-683
- Sindicat Professional de Farmacèutics de Catalunya UGT, 681
- Sindicato de Guipúzcoa, 522
- Sindicato Español Universitario (SEU), 788
- Sindicato Farmacéutico Español, 489
- Smithsonian Institution, 711
- Sociedad Farmacéutica Barcelonesa, 438
- Sociedad Farmacéutica Española de G. Formiguera y Cia., 455-456, 545
- Sociedad Ibérica de Ciencias Naturales, 714
- Sociedad Mexicana de Historia Natural, 720
- Sociedad Minera Feliz Primera, 453
- Sociedad Minera Feliz Segunda, 453
- Sociedad Mineral de la Noya, 451
- Sociedad Teixidó y Cia., 420
- Societat Astronòmica de Barcelona, 709
- Societat de Nacions, 605
- Societat de Socors Mutus Sant Pere Apòstol, 609

***Índex d'organismes públics, associacions, entitats civils i religioses,
organitzacions farmacèutiques, etc.***

Societat Econòmica dels Amics del País, 462
Societat Farmacèutica de Lisboa, 848
Societat Farmacèutica Italiana de Torino, 848
Societat General de Farmàcia, 604
Socorro Blanco, 694
Solidaritat Farmacèutica Catalana, 487
Sots-delegació de Farmàcia, 377
Sots-secretaria de Sanitat, 697, 716
Sots-secretaria de Sanitat del Govern, 693
Subdelegación de Farmacia, 376
Superintendència General, 330
Supremo Consejo de Castilla, 447
Supremo Consejo de Hacienda, 374-375, 448

Teatre Barcelona, 682
Teatre Novetats, 682
Teatre Poliorama, 671-672, 678
Tomàs Pujol y Grau y Cia., 454
Tremoleda, Oliver y Cia., 452
Tremoleda Borderas, 452
Tribunal Contenciós Administratiu, 543
Tribunal de Cassació de Catalunya, 717
Tribunal del Consell de Guerra, 324
Tribunal del Protomedicat a Catalunya, 113, 143-144, 148, 835
Tribunal del Protomedicato Supremo de Salud Pública, 837
Tribunal del Real Protomedicato de Castilla, 108
Tribunal Supremo, 551, 579, 587, 781

Unió de Montepius de Barcelona, 543
Unió de Rabassaires (UR), 609, 695
Unió Socialista de Catalunya, 609, 641

Unión de Farmacéuticos Especialistas, 547
Unión Farmacéutica Guipuzcoana, 522
Unión Farmacéutica Nacional (UFN), 478, 490-491, 508-509, 512, 515-516, 519-521, 534-537, 552-558, 560-570, 572-577, 583-586, 588-593, 595, 602, 606, 608-610, 620, 626, 629-630, 737-738, 745
Unión General de Productores de Especialidades Farmacéuticas de España, 582
Unión General de Trabajadores (UGT), 586, 598, 600, 609, 668, 670, 672, 675, 678, 680-683, 686-692, 695, 701-703, 715-716, 719, 721, 730-733, 737, 851
Unión Nacional de Laboratorios Químicos Farmacéuticos, 588, 590, 592, 605, 620, 644
Unión Nacional Española, 712
Unión Patriótica, 589
Unión Sanitaria Valenciana, 508
Unión y el Fénix Español, 636
Universitat Autònoma de Barcelona, 710, 713-714
Universitat de Barcelona, 61, 119, 122-123, 126, 453, 484, 710-711, 714, 718, 720
Universitat de Ginebra, 711
Universitat de Madrid, 402, 453, 469, 711, 714
Universitat de Montpeller, 714
Universitat de València, 834
Universitat Michoacana, de Morelia, 720
Uriach y Alomar, 455

Vda. de J. Escrivà, 419
Vicens Ferrer i Cia., 419, 420, 513

ÍNDIX GEOGRÀFIC

Els termes Barcelona, Catalunya i Principat de Catalunya no figuren en aquest índex per la seva reiterada aparició en el text.

Álava, 47, 470, 560, 609, 780
 Abadía de Alcalá la Real, 146
 Africa, 470
 Ager, 186, 198, 201
 Agramunt, 124, 161, 171, 178-179, 188-189,
 197-201, 272-273, 312, 318, 320
 Agullana, 721
 Aitona, 188
 Alacant, 267, 310, 508, 532, 548, 717, 780-
 781
 Albacete, 548
 Albarracín, 279, 713
 Albaterra, 717
 Albergo Bajo, 726, 730
 Alcañiz, 725-726, 730
 Alcoi, 508
 Alcover, 161, 180, 188-189, 199, 201, 203
 Alella, 202, 715, 717
 Alemanyà, 387, 418, 554, 580, 704, 718
 Alfés, 145
 Aiguairó, 157, 187, 197-201, 312, 318, 320
 All, 148
 Almazarrón, 452
 Almenar, 157, 183-184, 198-201, 312
 Almenara, 128
 Almuniente, 726, 730
 Alòs, 188, 201
 Alp, 218
 Alpens, 220, 251
 Alt Camp, 313, 316, 814-815
 Alt Empordà, 313, 316, 814-815
 Alt Penedès, 313, 316, 814-815
 Alt Urgell, 85, 309, 314, 316, 814-815
 Amberes, 848
 Amer, 202-203
 Ametlla, L' 86
 Amèrica, 449
 Amsterdam, 363
 Andalusia, 714, 716, 847
 Andorra, 310, 814
 Anglaterra, 330, 371, 387, 418
 Anglesola, 188, 197, 201, 320
 Anglès, 202-203
 Anoià, 189, 314, 316, 814-815
 Antioquia, 715
 Aquisgran, 326

Aragó, 113, 116, 128, 142, 155, 250-251,
 271, 281, 383, 419, 716, 725-728, 831-
 832, 847
 Arbeca, 179, 188, 197-201, 312
 Arboç, L', 165, 181, 186, 189, 192, 199-201,
 203
 Arbúcies, 165, 202-203, 318
 Arenys de Mar, 161, 188-189, 199-202, 318,
 320, 533, 550
 Arfà, 218
 Argentina, 418, 565
 Argentona, 202
 Arlés, 848
 Armentera, L', 202, 711
 Artesa de Segre, 161, 187, 201, 318, 320
 Artés, 169, 202-203, 220, 248-249
 Artiés, 214, 218
 Atlantic City, 720
 Àustria, 326, 418
 Avila, 482, 548, 847

 Badalona, 202, 684-686, 696, 755
 Bagà, 85, 189, 203, 220, 250-251, 318, 320,
 333
 Bages, 84, 188, 309, 314, 316, 814-815
 Baix Camp, 313, 316, 814-815
 Baix Ebre, 313, 316, 814-815
 Baix Empordà, 313, 316, 715, 814-815
 Baix Llobregat, 309, 313, 315, 814-815
 Baix Penedès, 313, 316, 814-815
 Balaguer, 85, 119, 124, 161, 188-189, 197,
 199-201, 312, 318-319, 440
 Balears, 15, 414, 503, 512, 541, 577, 783
 Balsareny, 209, 220, 248
 Banyoles, 165, 182-184, 189, 191, 196, 199-
 202, 311, 534, 799, 847
 Barbens, 271
 Barceloneta, 68, 73, 75-76, 78-79, 368, 395,
 397, 428, 440-443, 447, 816-818, 824
 Barcelonès, El, 85, 313, 315, 814-815, 825
 Baronia d'Entença, 120
 Barravés, 155
 Barruera, 219
 Batea, 171, 181, 198-200, 311
 Bàscara, 202

Índex geogràfic

- Bellpuig, 165, 180, 182-183, 188-189, 197, 199-201, 312
Bellver, 218
Bene, 453
Berga, 161, 168, 181, 183-184, 188-189, 191, 195-201, 203, 209-210, 216, 220, 224, 312, 323, 326, 838
Berguedà, El, 85, 309, 314, 316, 814-815
Berlín, 647, 711
Besalú, 15-17, 168, 177, 188, 196, 199-200, 202
Beuda, 16
Bétera, 717
Bèlgica, 418, 477, 586, 718
Bilbao, 413, 556
Biosca, 220, 248, 721
Bisbal, La, 84, 160-161, 166, 183, 186, 188-189, 196, 199-202, 296, 311, 409, 411, 494, 535, 693, 704, 757
Blancafort, 203, 318, 320
Blanes, 161, 178, 188-189, 195, 197, 199-202, 311, 318, 320, 534
Bogotá, 711
Boí, 219
Bolínia, 848
Boltaña, 725-726, 730
Bordes, Les, 219, 261, 248, 847
Bordils, 202
Borges Blanques, Les, 179, 187, 189, 198, 201
Borges del Camp, Les, 181, 199-200
Borgonya, 23, 124, 130, 156
Bossost, 214, 219, 248, 273
Bràfim, 203
Bristol, 414, 477
Bruges, 848
Brussel·les, 542, 848
Bujaraloz, 726, 730
Bulgària, 418
Burgos, 146, 717, 853

Cabanabona, 800
Caça de la Selva, 168, 202, 318-319, 533
Cadaqués, 124, 267
Calaf, 188-189, 197, 199-203, 209, 212, 216, 220, 312
Caldes, 341
Caldes de Malavella, 26
Caldes de Montbui, 78, 156, 160-161, 183, 186, 188-189, 196, 199-200, 202-203, 841
Calella, 86, 178, 182, 188-189, 195, 197-202, 318-319, 329, 331, 800, 821
Cali, 711
Caller, 340
Calonge, 318, 320, 721
Cambrils, 156-157, 161, 180, 182, 188, 199-201, 311
Camp de Tarragona, 84, 110, 147, 159
Campmany, 202
Camprodon, 132, 154, 189, 201-202, 209, 212, 216, 218, 248, 710
Canarias, 548
Canet de Mar, 156, 166, 187, 201-202, 623
Cannes, 331
Capellades, 201-203, 451
Caravaca, 452
Carcassone, 17
Cardedeu, 189, 201-203, 449
Cardona, 28, 154, 169, 189, 198, 200-201, 203, 210, 220, 250, 312, 333, 350, 454, 721
Casablanca, 713
Casp, 716, 728, 730
Casserres, 216, 220
Castellfullit, 532
Castelló d'Empúries, 23, 187, 189, 199-202, 279, 721
Castelló de Farfanya, 182-183, 189, 197-201
Castelló de la Plana, 258, 508
Castellterçol, 209, 211-212, 217, 454
Castilla, 103, 105, 107-108, 115, 118, 126, 130-131, 143, 190, 281, 343, 370-371, 388, 390, 447, 462, 810, 831
Cati, 258
Catllar, El, 175, 195, 203
Cádiz, 482, 516, 568
Centelles, 202-203, 217
Cerdanya, 24, 33, 51, 109, 115-116, 120-121, 125, 127, 154-156, 164-165, 169, 175, 180, 258, 305, 313, 316, 323, 349, 355, 814-815, 826-827, 838
Cervera, 17, 94, 99, 102, 110-111, 124, 128, 146, 148, 178, 180, 182, 186-187, 195-203, 312, 318, 320, 331, 333-334, 389-390, 442
Ceuta, 413
Chicago, 711
Ciudad Real, 548, 780
Codolà, 259
Coimbra, 847

- Colliure, 176, 196, 200, 325
 Colòmbia, 711, 715, 719
 Conca de l'Orcau, La, 155
 Conca del Barberà, La, 85, 313, 316, 814-815
 Conflent, El, 154, 157, 161, 182, 196
 Conques, 187, 189, 219
 Constantinoble, 60
 Constantí, 294, 334
 Copenhague, 848
 Corbins, 318, 320
 Cornudella, 188, 201
 Córdoba, 146
 Còrsega, 329
 Cubelles, 199-201, 203, 319-320
 Cubells, 161, 180, 184, 188, 199-201, 312, 318, 320
 Cuenca, 548
 Culera, 453
- Darmstadt, 426
 Daroca, 146
 Dinamarca, 418
- Edimburg, 714
 Eivissa, 714
 Elna, 116, 154, 157, 181, 196, 199-200
 Empordà, L', 84, 313, 316, 712, 715, 814-815
 Empúries, 202
 Escala, L', 202
 España, 51, 63, 78, 84, 126-128, 130-131, 134, 138, 143, 146, 204-205, 258, 279, 306, 326, 329-330, 389, 391, 408, 410-411, 413-415, 418-419, 425, 449, 469, 472, 477-479, 481-482, 486-487, 489-492, 495, 509, 512, 514-515, 519, 532-533, 541-550, 555, 560-561, 568-569, 572-573, 575-576, 580, 582, 586, 596-598, 601-602, 605, 617, 625, 627, 631, 635, 646, 673, 703, 705, 712, 717-719, 721, 738, 745, 747, 752, 760, 774-775, 778-779, 781, 787-788, 790, 848
 Esparreguera, 161, 183, 188-189, 197, 199-203, 221, 311
 Espluga de Francolí, L, 166
 Espolla, 322
 Esquirol, L', 318, 320
 Estats Units, 418, 711
 Esterri d'Àneu, 155, 170, 188, 218
- Europa, 19, 320, 364, 392, 400, 411, 484, 492, 712
 Extremadura, 118, 716
- Falset, 120, 161, 179, 187, 189, 198, 200-201
 Ferrara, 848
 Figueres, 148, 154, 168, 181, 188-189, 196, 199-202, 311, 473, 532, 534, 711-712, 720, 848
 Flix, 166, 181, 188, 199-201
 Formentera, 714
 Forts, 155
 Franc Comtat, 326
 França, 19, 112, 128, 159, 258, 267, 322-323, 325, 330, 350, 364, 418, 453, 486-487, 489, 531, 602, 712-713, 718-719, 814
 Fuliola, 271
- Galícia, 120, 332
 Gandesa, 86, 171, 179, 181, 188, 198-201, 311
 Garraf, El, 309, 313, 316, 536, 814-815
 Garriga, 188, 202-203
 Garriga, La, 202-203
 Garrigues, Les, 85, 314, 316, 814-815
 Garrotxa, La, 85, 313, 316, 814-815
 Germània, 19
 Gerri, 188, 219, 318-319
 Gex-Ain, 848
 Gènova, 129, 363
 Gibraltar, 330
 Ginebra, 608, 711
 Ginestar, 800
 Girona, 15-16, 18, 90, 110-111, 117, 119, 124, 126, 132, 135, 146-147, 161, 183-184, 187-189, 192, 195, 199-203, 262-263, 267, 289, 311-314, 316-318, 320, 325, 331, 362, 370-372, 424, 429, 434, 445, 453, 466, 486, 489, 503, 508, 527, 529-532, 534-537, 542, 544, 546, 551, 553, 559, 635, 644, 674, 715, 720-721, 723, 731, 780, 789, 799-800, 827, 830, 847
 Gironès, El, 84, 313, 316, 814
 Granada, 103, 358, 360, 402, 482, 825, 847
 Granadella, 189
 Granollers, 86, 138-139, 153, 170, 175, 178, 180, 182, 186, 189, 195, 197, 199-203, 311, 318-319
 Gràcia, 326-327, 433, 452, 499, 795
 Grús, 145

Índex geogràfic

- Guadalajara, 548, 780
Guatemala, 719
Guàrdia, 177, 219
Guàrdia, La, 271
Guimerà, 187, 201-202, 318, 320
Guipúzcoa, 280, 522, 551, 560, 760
Guissona, 155, 188-189, 197, 199-203, 219-220, 251, 312, 318-319, 800
- Havana, L', 452
Havre, L', 848
Hijar, 725-727, 730
Holanda, 418
Honduras, 477
Horta, 432, 489
Horta de Sant Joan, 198, 201
Hospitalet, L', 115, 203, 303, 454
Hostalric, 122, 166, 182, 186-189, 195, 197, 199-203, 311, 800
Houreaux, Les, 848
Huelva, 548
Huesca, 62, 452, 548
- 924
- Igualada, 18, 23, 157, 161, 167-168, 175, 188, 195, 197, 199-203, 258, 312, 318-319, 322, 349, 623, 641-642, 744
Illa, 168, 177, 182-183
Ipias, 452
Islam, 257, 280
Isona, 187, 219, 318, 320
Itàlia, 19, 128, 137, 330, 332, 418
- Jaén, 146, 548
- León, 146, 717, 780, 847
Leucata, 325
Levallois, 848
Linyola, 189
Lyon, 453
Liorna, 330, 363
Lisboa, 128, 363, 848
Llacuna, La, 202-203, 402
Llagostera, 201-202
Llavaneres, 202
Lleida, 18, 84, 91, 107, 111, 120, 125-126, 144, 146, 154, 164, 170, 181, 183, 187-189, 194, 197-201, 312, 314, 316-319, 326-327, 331, 333-334, 424, 429, 434, 466, 482, 493, 503, 529, 536, 542, 553, 559, 573, 630, 635, 644-645, 723, 756, 783, 789, 830
- Llevant, 508, 694, 716
Llimiana, 219
Llinars, 188, 201-202
Llívia, 196, 218, 273, 318, 320-321
Lloret de Mar, 318, 320, 421, 721, 767-769, 774, 779, 789
Logroño, 548
Loire, 453
Londres, 363, 554
Lugo, 548
- Madrid, 18, 28, 51, 62, 93, 112, 120, 124, 126, 128, 140, 204, 211, 258, 271, 279-280, 292, 303, 306, 328-329, 334, 367, 370-371, 373, 377, 402, 411, 413, 415-416, 418, 426, 453, 455, 469, 473, 480, 482, 485, 487, 490-491, 495, 508-509, 512, 519-521, 534, 542, 544, 548-549, 551, 553-555, 560, 562-563, 566, 570, 574, 576, 583, 586, 588, 600, 602, 605-606, 627, 629, 639, 643-644, 647, 693, 697, 711, 713-714, 717, 719, 739, 742, 745, 753, 775, 779-780, 783-785, 788, 811-812, 834, 841, 844, 847, 852, 855-856
- Mallorca, 15, 94-95, 99, 258, 280, 332, 347-349, 354, 357, 376, 383, 795
Malta, 848
Manguis-Herault, 848
Manlleu, 201, 217
Manolombarda, 848
Manresa, 94, 111, 114-115, 136, 146, 160-161, 164, 166, 178, 181-183, 186, 188-189, 195, 197-203, 209-212, 221, 223, 248, 275-276, 289, 304, 312, 314, 316-317, 323, 411, 836, 838
- Maó, 332
Maresme, El, 85, 313, 316, 814-815
Marroc, 714
Marseille, 267, 275, 718
Martinet, 208, 214-215, 218, 273
Martorell, 169, 178, 181, 186, 189, 195, 197, 199-203, 311, 318, 320, 441, 840
Mataró, 86, 129, 146, 153, 157, 161, 178, 181, 188-189, 191, 195, 197, 199-202, 273, 311, 318-319, 321, 349, 454, 487, 602, 606
- Málaga, 695
Medellín, 715
Melilla, 483
Menorca, 814

Messina, 125
Mèxic, 709, 713, 718-720
Milan, 322, 346, 849
Miravet, 800
Moià, 123, 156, 161, 189, 191, 200-203, 210,
217, 312
Molins de Rei, 202-203
Mollet, 202-203, 800
Monistrol, 167, 189, 201, 203, 208, 221, 248,
799
Montblanc, 120-121, 154, 157, 181, 183,
188-189, 192, 195, 199, 200-201, 203,
311
Montbrío, 799
Montcada, 709
Montellà, 16
Montjuïc, 420, 441, 605
Montmaneu, 202-203
Montpellier, 18, 137, 267, 336, 712, 714,
718, 847
Montsec, El, 155
Montserrat, 123, 293
Montsià, 313, 316, 814-815
Monzón, 48, 51, 99, 102-103, 107, 109-110,
112, 393, 725
Mora d'Ebre, 161, 171, 179, 186, 188, 198-
199, 201
Morvedro, 104
Muanchy, 333
Murcia, 310, 780-781, 783-784

Navarra, 548, 560, 780, 831
Navata, 202
Nàpols, 62, 329-330, 814
New York, 715, 848
Noguera, La, 314, 316, 814-815
Noruega, 418

Olesa de Montserrat, 166, 183, 186-187,
200-201, 203, 221, 251, 799
Oliana, 188, 201, 203, 219, 249
Olost, 201, 220, 248
Olot, 84, 86, 139, 154, 166, 177, 187-189,
191, 196, 199-203, 209-210, 216, 218,
311, 318-319, 322-323, 454, 532, 714-
715, 721
Oran, 333, 713
Orayon, 16
Orense, 548

Organyà, 218, 273
Osona, 188-189, 309, 313, 316, 814-815
Oviedo, 298, 516, 548, 780

Pacs, 713
Palafrugell, 161, 181, 187-189, 196, 199,
201-202, 319, 715, 717
Palamós, 161, 166, 188, 191, 196, 199-202,
273, 319-320, 532-533, 721
Palau d'Anglesola, El, 318, 320
Palencia, 140, 146, 548
Palerm, 114
Pallars, El, 124
Pallars Jussà, El, 309, 314, 316, 814-815
Pallars Sobirà, El, 309, 314, 316, 814-815
Palma de Mallorca, 99, 383, 560
Pais, 202
Pamplona, 331, 402, 512, 715
París, 18, 85, 265, 293, 410, 417, 554, 586,
647, 713-714, 720, 787, 847-848
Parma, 330
Pasto, 715
Patzcuaro, 720
Peñalba, 725
Perafita, 203, 220
Perelada, 17, 189, 199-200, 202
Peremola, 203, 214, 219, 273
Perpignan, 33-36, 101-103, 111-112, 120,
126, 169, 176, 183, 196, 199-200, 324-
325, 340, 357, 713, 827, 830
Piemonte, 453
Piera, 177, 187, 189, 195, 197, 199-201, 203,
312
Pineda, 189, 201-202
Planes, Les, 532, 535, 537
Plasència, 330
Pobla de Lillet, La, 203, 214, 220, 273
Pobla de Segur, La, 187, 219
Poble Nou, 489
Poblet, 62, 336
Pobleta, 219
Pont de Suert, 209, 212, 216, 219, 250
Pontevedra, 548, 626
Ponts, 71, 166, 178-179, 187-188, 197-198,
200-201, 203, 210, 219, 224, 249-250,
312, 319-320
Port de la Selva, 721
Porto, 266, 712, 848
Portugal, 418

Índex geogràfic

- Portvendres, 713
Prada de Conflent, 157, 161, 196, 199-200
Prades, 120-121, 218, 223
Prats de Lluçanès, 202, 210, 220, 248, 323
Prats de Molló, 154, 169
Prats de Rei, Els, 186-187, 201-203, 216, 220
Priorat, El, 313, 316, 814-815
Provença, 137, 333, 675
Puebla de Híjar, 727
Puig-Barral, 795
Puigcerdà, 102, 124, 146, 154, 156, 161, 177, 180-184, 187-188, 196, 199-200, 210, 218, 290, 311, 326, 537, 684, 686, 696, 721

Rennes, 848
República Dominicana, 717
Reus, 18, 27-28, 84, 94, 111, 180-183, 188-189, 195, 199-201, 273, 311-317, 319-320, 334-335, 453
Rhône, 848
Rialp, 89, 209, 219
Ribera, 85, 188, 313, 319
Ribera d'Ebre, 120, 159, 316, 814-815
Ribera de Cardos, 218, 320
Ribes de Freser, 202, 210, 218, 248
Ridaura, 218, 238, 248
Riotinto, 552
Ripoll, 157, 160, 169-170, 177, 180, 188-189, 196-203, 209, 211-212, 218, 311, 321, 800, 838
Ripollet, 24
Ripollès, El, 313, 316, 814
Riudarenes, 721
Riudecanyes, 201
Riudoms, 156, 161, 166, 188-189, 195, 199-201
Rocafort de Queralt, 203
Roma, 62, 147, 817, 820, 822
Roses, 124, 161, 189, 273, 718
Rosselló, 15, 24, 33, 51, 109, 112, 115-116, 120, 124-125, 147, 154, 156, 164-165, 175, 180, 310, 323-324, 326, 332, 349, 355, 357, 675, 826-827, 838
Roubaix, 848
Rupia, 202
Rupit, 217, 238, 248, 267
Rússia, 695
Ryswick, 130

Sabadell, 168, 187-189, 192, 196, 198-203, 311, 509, 523, 525-526
Salamanca, 402, 548
Salardú, 170, 187, 189, 218, 250
Salàs, 187-188, 219
Sales, 16
Sallent, 126, 180, 183, 188, 198-203, 210, 212, 220, 248, 312
Salou, 273
San Salvador, 848
San Sebastián, 563
Sanahuja, 166, 188-189, 197, 201-203, 219, 224, 251, 319, 801
Sangarren, 725
Sant Andreu de la Barca, 319-320
Sant Andreu de Palomar, 202
Sant Andreu de Tona, 217
Sant Boi de Llobregat, 201, 203
Sant Celoni, 156, 187-189, 199-203, 311, 319-320, 332
Sant Climent, 203
Sant Cugat del Vallès, 187, 201-202, 332
Sant Esteve d'en Bas, 217-218, 238, 248, 250
Sant Esteve de Lémana, 171
Sant Esteve de Palautordera, 319-320
Sant Feliu, 325
Sant Feliu de Codines, 202, 206-207, 217, 249
Sant Feliu de Guíxols, 153, 186, 188, 196, 199-202, 273, 331, 533
Sant Feliu de Llobregat, 203
Sant Feliu de Pallerols, 202-203, 319, 532
Sant Feliu Sasserra, 186-187, 201-203, 210, 220, 248, 322-323
Sant Hilari Sacalm, 319-320
Sant Hipòlit de Voltregà, 202-203, 217
Sant Jeroni de la Vall d'Hebron, 441
Sant Joan de les Abadesses, 188, 201-202, 218, 535
Sant Julià de Vilatorrada, 217, 333
Sant Llorenç de Morunys, 203, 216, 220, 222
Sant Martí de Capsec, 16
Sant Martí de Provençals, 449, 454
Sant Martí Sarroca, 799
Sant Pere de Riudevitlles, 822
Sant Pere de Torelló, 216-217
Sant Pere Pescador, 201-202, 319, 711
Sant Pol de Mar, 202

- Sant Quintí de Mediona, 202
Sant Quirze de Besora, 216-217
Sant Sadurní d'Anoia, 203, 319
Sant Salvador de Breda, 203
Sant Vicenç, 15
Sant Vicenç de Sarrià, 186
Sant Vicenç dels Horts, 142, 202-203
Santa Coloma, 189
Santa Coloma de Farners, 202-203, 319, 709
Santa Coloma de Queralt, 121, 161, 188, 195, 197, 199-203, 311, 319-320
Santa Maria de Corcó, 210, 217, 248, 250, 273
Santa Maria de Manlleu, 217
Santa Maria de Palautordera, 161, 186, 189, 202-203, 319-320
Santander, 310, 548, 583, 626, 780
Santiago de Compostela, 401-402, 812, 847-848
Santo Domingo, 717
Santpedor, 28, 202-203, 210, 220-221, 248-249, 319-320, 350
Sants, 431, 489, 508, 622-624, 732, 795
Sardenya, 329
Sariñena, 726, 730
Sarral, 180, 182, 187, 188, 199-201, 203, 319-320, 799
Sarrià, 202-203, 433, 795
Sarroca de Bellera, 216, 219, 222, 250
Savoia, 156
Segarra, La, 314, 316, 814-815
Segovia, 62
Segrià, El, 85, 314, 316, 814-815
Selva, La, 84-85, 184, 189, 313, 316, 814
Selva del Camp, La, 161, 183, 195, 199, 311, 318, 320
Serinyà, 16
Setcases, 16, 453
Seu d'Urgell, La, 121, 136, 188-189, 196, 198-199, 210, 218, 248, 250, 273, 318-319, 333, 586
Sevilla, 258, 330, 401-402, 479, 482, 508, 548, 563, 783, 812
Sexà, 16
Sicília, 124, 329-331
Sietamo, 725-726, 730
Simancas, 108
Sitges, 186, 189, 201, 203, 319-320, 472
Siurana, 121
Solsona, 121, 154, 188-189, 197-198, 200-201, 203, 216, 220, 312, 319-320, 326, 336, 838
Solsonès, El, 314, 316, 814-815
Soria, 783
Sort, 188-189
Sóller, 153
Suïssa, 418
Súria, 216, 220, 248, 250
Talam, 146, 219, 319-320
Taradell, 148, 202-203, 217
Tarragona, 19, 27, 84, 91, 94, 110-111, 120-121, 136, 139, 146-147, 154, 159, 165, 181, 184, 187, 189, 191, 195, 197-201, 273, 311-314, 316-317, 324, 332-333, 365, 417, 424, 429, 434, 466, 480, 493, 503, 511, 529, 536, 542, 544, 553, 559, 573, 578, 584, 635, 644, 717, 723, 783, 789, 795, 799, 825, 847
Tarragonès, El, 85, 313, 316, 814-815
Tarrós, 271
Tàrraga, 19, 124, 188, 197, 199-202, 271-272, 274, 289, 312, 320
Tegucigalpa, 848
Terra Alta, 313, 316, 814-815
Terrassa, 177, 188-189, 192, 196, 199-203, 311, 686, 698, 709, 721, 785, 795
Terral, 548
Tibidabo, 560
Tirvia, 155, 218
Tivissa, 165, 453
Toledo, 114, 129, 164, 512, 519
Torà, 144-145, 180, 183, 187, 189, 197, 199-203, 220, 248, 319
Torelló, 189, 202-203, 210, 217, 319
Torredembarra, 161, 188-189, 199-201, 203
Torroella de Montgrí, 161, 168, 177, 181-183, 189, 196, 199-202, 452
Tortosa, 91, 93, 120-121, 171, 181, 188-189, 198-201, 273, 311-314, 316-317, 564, 800
Toscana, 330
Tossa, 202, 535
Tremp, 155, 187-189, 199, 209-210, 219, 224, 273, 312, 314, 316-317
Ulldecona, 171, 179, 198
Urgell, 84-85, 147, 272, 309, 314, 316, 799-800, 814-815, 834
Urús, 145, 834

Índex geogràfic

- València, 17-18, 36, 99-101, 103-104, 107, 116, 126, 143-144, 258-259, 267, 271, 280-281, 383, 390-391, 402, 482, 508-509, 534, 536, 584, 680, 682, 710, 740, 831-834
- Vall d'Aran, La, 85, 155, 309, 314, 316, 814-815
- Valladolid, 109, 143, 281, 293, 738, 847
- Vallbona d'Anoia, 189
- Vallbona de les Monges, 189, 201
- Valle, 711
- Vallès, 84, 102, 349
- Vallès Occidental, El, 85, 313, 315, 814
- Vallès Oriental, El, 85, 313, 315, 814
- Vallmoll, 203
- Valls, 19, 23, 84, 161, 180, 182, 184, 187-189, 191, 195, 197, 199-201, 203, 311, 711
- Vendrell, El, 188-189, 195, 198, 203, 318-319
- Verdú, 181, 183, 188, 197, 199-202, 272, 319-320
- Verges, 201-202
- Vic, 17, 19, 84, 93, 110-111, 116-118, 134-137, 139, 146, 153-154, 161, 175, 178, 182, 188-189, 191, 195-203, 208-212, 217, 222, 248, 258, 289, 311-317, 323, 333, 341, 365, 838
- Viella, 146, 189, 218-219, 249-250, 319-320
- Viena, 128, 330
- Vila-rodona, 170, 187, 193, 203, 801
- Vilac, 214, 219, 248, 261, 273
- Viladecans, 203
- Viladrau, 216-217
- Vilafranca del Conflent, 154, 196
- Vilafranca del Penedès, 86, 102, 146, 160, 170, 175, 178, 180-183, 186-189, 192, 195, 197-201, 203, 311, 319-320, 512, 713, 797, 803, 810
- Vilajuïga, 533
- Vilalba dels Arcs, 198
- Vilaller, 219, 224, 319-320
- Vilallonga, 203
- Vilamajor, 202-203, 449
- Vilamitjana, 219
- Vilanova, 822
- Vilanova de Cubelles, 201, 203, 319-320
- Vilanova de Meià, 188, 201, 319-320
- Vilanova de Palafolls, 202
- Vilanova i la Geltrú, 709, 719, 809
- Vilaseca, 273
- Vilassar, 202, 297, 841
- Villamanin, 717
- Viloví d'Onyar, 645
- Vimbodí, 121
- Vinçà, 116, 161, 177, 196, 199-200
- Vizcaya, 586, 756, 780
- Xàtiva, 103
- Zamora, 548
- Zaragoza, 62, 103, 259, 310, 330, 383, 387, 532-533, 548-549, 714, 783, 847

ÍNDEX

	<u>Pàg.</u>
Justificació	7
I - Antics especiers i apotecaris catalans	13
II - Pactes, contractes i conductes	21
III - Estructuració col.legial. El model de Barcelona	31
Naixement del Col.legi d'Apotecaris de Barcelona	35
Monestir de les Repenedides	37
Ordinacions segle XV	38
1433	38
1445	39
1459	40
1473	42
1478	43
1487	45
1497	47
Ordinacions segle XVI	48
1510	48
1528	50
1533	51
1585	51
1591	52
Ordinacions segle XVII	52
1612	52
1658	52
Ordinacions segle XVIII	53
1702	53
1769	54
IV - Consideracions sobre els apotecaris barcelonins del segle XVI	55
Exàmens	57
Plets contra ordres religioses, intrusos i altres. Un apunt	59
V - Consideracions sobre els apotecaris del segle XVIII.	65
Liquidació de comptes	67
Inspeccions, procuradors i normativa prèvia als exàmens	67
Claudicacions col.legials davant les autoritats governatives centrals.	
L'apotecaria de la Barceloneta	68
Inicis de la beneficència farmacèutica barcelonina	70
Imposicions del protomèdic. Exemples	70
Qüestions d'ordre intern	73
Numerus clausus	74
De nou l'apotecaria de la Barceloneta	75
Decadència col.legial	77
VI - Importància del Col.legi d'Apotecaris de Barcelona en l'àmbit del Principat.	81
Antecedents familiars dels fadrins apotecaris	83
VII - Els apotecaris barcelonins en el Cadastre Personal	87

	<u>Pàg.</u>
Agrupacions d'apotecaris en ciutats catalanes	90
Girona	90
Lleida	91
Tarragona	91
Tortosa	91
Vic	93
Reus	94
Manresa	94
Cervera	94
Notes sobre el Col·legi de Mallorca	94
VIII - Consideracions sobre antecedents legislatius previs a la creació	
del Tribunal del Protomedicat. El seu poder a Catalunya	97
Comentaris referits a Catalunya i a Castella	105
Manteniment vigorós, matisat però pel Protomedicat, de la funció dels	
col·legis d'apotecaris catalans	109
Notícies personals dels protomèdics i els seus lloctinents a Catalunya	113
Dels reis d'Aragó a la Casa d'Àustria	113
Període de la Casa d'Àustria	114
Me. Giner	114
Garau Boquet	114
Enric Solà	115
Jeroni Mediona	115
Joan Rafael Moix	117
Francesc Micó	118
Gabriel Antoni Bosser	118
Alvar Antoni Bosser	118
Joan Maresch	119
Paladi Juncar	119
Raimundo Monnar	120
Francesc Monnar	122
Jacint Andreu	122
Joan d'Alós i Serradora	123
Josep Cristòfol Tixedas i Sabater	124
Jaume Molin	126
Francesc Sanpera	126
Període de la Casa de Borbó	130
Joan Higgins, Sebastià Creagh i la seva vinculació amb Francesc Sanpera	131
Tomàs Clarasó i Vilar	138
Antoni Pla	141
Miquel de Borbón i Berné	144
Joan Esteve	144
Pere Güell i Pellicer	144
Ignasi Muntaner	147
Francesc Llorens i Masdevall	147
Vicenç Grasset	147
Gaspar Balaguer	148

	<u>Pàg.</u>
IX - Mostra del paper i funció del Protomedicat i relacions amb els apotecaris catalans i els seus col·legis	151
Títols revàlides i prohibicions durant el període 1602-1608	153
Títols d'apotecari concedits pel protomèdic durant el període 1610-1640	158
Nomenclatura confosa	159
Diferents tipus de privilegis	163
Delegacions concedides pel protomèdic	170
X - Visites d'inspecció a les apotecaries de Catalunya. Segles XVI al XVIII.	
Conseqüències, criteris i utilitat de les inspeccions	173
Visites corresponents a l'any 1592	175
" " " 1594	176
" " " 1595	177
" " " 1609	179
" " " 1621	180
" " " 1624	183
Nòmina d'apotecaris catalans del 1671	185
Visites corresponents a l'any 1674	190
" " " 1710	191
" " " 1719	192
Visites corresponents a l'any 1774. Model per a un anàlisi de l'ús dels medicaments i el seu entorn	204
Itinerari i visites	206
Proveïment de les apotecaries. Possibles relacions derivades de l'origen del títol dels apotecaris	209
Assortiment de les apotecaries. Faltes, advertències i alguns criteris sobre l'ús de medicaments	213
Visió general de l'estat de les apotecaries visitades	252
XI - Control de substàncies medicinals i funció dels apotecaris	255
Control de substàncies medicinals i el seu consum a Catalunya	257
Actuacions en cas d'epidèmia. Un exemple	266
Un control del comerç de medicaments per escassetat	271
Importància d'alguns medicaments, especialment la quina	271
La recepta. Element important per al control en la dispensació i venda de medicaments	279
Característiques d'algunes receptes antigues	283
Receptes "camelo" i receptes sotmeses a control polític	284
XII - Alguns testimonis escrits importants per a la història de la terapèutica i de la farmàcia catalana	287
Alguns medicaments d'ús corrent a final del segle XIV	291
Llibres en biblioteques d'apotecaris catalans	293
Les Concòrdies catalanes enfront les Farmacopees	302
Necessitat d'una nova farmacopea per a Catalunya	304
Tarifes i petitoris	305
Petitoris	306
Terapèutica. Aproximació al seu estudi	306

	<u>Pàg.</u>
XIII - Criteri general sobre l'estat de les apotecaries del	
Principat de Catalunya (1592-1774)	307
Predomini d'apotecaris catalans	309
Hipòtesi sobre l'existència de condicionaments regionals i comarcals específics favorables per a la pràctica de l'art d'apotecari al Principat	312
Visió del Principat segons l'estat de les apotecaries de les comarques	315
Relacions de parentiu entre alguns apotecaris titulats pel Protomedicat durant la segona meitat del segle XVIII	318
Notes sobre alguns apotecaris catalans (segles XVI, XVII i XVIII)	321
XIV - Apotecaris, droguers i cerers a Catalunya (segles XIV-XIX)	337
Testimonis en un plet (1587-1589)	347
Algunes reflexions	355
Plet entre apotecaris i droguers barcelonins (1658-1660)	358
Concòrdia, deutes i discussions	362
Protomèdic contra droguers	362
Determinació de substàncies medicinals per apotecaris i droguers	365
Manca de visió del Col·legi d'Apotecaris de Barcelona	368
Conflictes per als apotecaris gironins	370
Nou col·legi però mateixos problemes	372
El col·legi actua contra un farmacèutic poc escrupolós	376
L'intrusisme. Un problema general	377
Consideracions finals sobre el tema	378
XV - Pas d'apotecari a farmacèutic. Consideracions prèvies	381
Projecte de reestructuració total de la farmàcia al Principat, fet pels apotecaris barcelonins	384
Informe de la Reial Audiència	388
Limitació d'apotecaries	394
Opinió del col·legi sobre la limitació d'apotecaries	395
Opinió dels metges de Sanitat sobre la limitació d'apotecaries	396
Nou informe a l'ajuntament i canvi de criteri	398
La competència de preus ja és un fet	398
La Junta Superior Governativa de Farmàcia	401
Farmacèutics, no apotecaris	401
Esboç de l'evolució dels moderns estudis universitaris de farmàcia	402
Intent de creació d'una escola tècnica de farmàcia a Catalunya	403
Postguerra del 1936	403
XVI - Una perspectiva de la farmàcia del segle XIX	405
Temps de canvi i desorientació	407
Un mercat favorable per a gent sense escrúpols	408
Les grans farmàcies	412
El medicament secret. Una forma de protecció	413
Aigües minerals i específics. Eix d'un plet	415
L'especialitat farmacèutica. Una realitat innegable	417
Notícies sobre laboratoris d'especialitats farmacèutiques i d'anàlisis a Catalunya	419
Nota sobre catàlegs i laboratoris	425

	<u>Pàg.</u>
Actituds d'alguns farmacèutics barcelonins davant el fisc	426
Consideracions sobre el nombre de farmàcies barcelonines i de municipis limitants	429
XVII - L' "Asociación Farmacéutica Barcelonesa" en la transició col·legial	435
Deutes del municipi als farmacèutics	440
Algunes notícies referides a farmacèutics	442
Més deutes municipals als farmacèutics	446
Prolegòmens del Col·legi de Farmacèutics de Barcelona. Un període fluctuant	446
Societats mercantils formades per farmacèutics	449
XVIII - L' "Honorable Colegio de Boticarios de Barcelona"	457
El desordre sanitari repercuteix en els farmacèutics	459
Farmacèutics col·legiats per voluntat i farmacèutics imposats	461
Tarifa de 1831	461
Fidelitats	461
Oposicions i dificultats	462
L'II.llustre Col·legi d'Apotecaris de 1840, un apèndix de l'anterior	462
Consideracions sobre una etapa transitòria	463
XIX - L'II.llustre Col·legi de Farmacèutics de Barcelona.	467
Prestigi i qualitat	469
Premis i guardons	471
Canvi de panorama	474
L'Assemblea Farmacèutica de Catalunya	475
Activitats professionals de caire científic	477
Un segell de garantia	477
Ni centralisme ni federació obligada	478
Els farmacèutics addictes al proteccionisme	479
Malestar generalitzat i la llei del timbre	479
Panoràmica des del Col·legi de l'última dècada del segle XIX	483
Entrada al segle XX	485
Farmàcies cooperatives i auxiliars de farmàcia	487
L'afer Apyrol i novament les farmàcies cooperatives obreres	488
El "Sindicato Farmacéutico Español". Una petita guerra civil entre farmacèutics	489
Una "menjadora" inventada pels radicals	490
Seqüeles de la I.a guerra europea	490
Definitiva col·legiació obligatòria i cobrament de receptes de beneficència	491
Reglamentació d'estupefaents i consolidació de l'especialitat farmacèutica	491
Entorn farmacèutic i entrada a la Dictadura de Primo de Rivera	492
Canvi de denominació: Molt II.llustre i Reial Col·legi de Farmacèutics de Barcelona	494
El col·legi supera la guerra civil de 1936 com a Montepius	495
XX - Col·legi de Farmacèutics de l'exvila de Gràcia	497
XXI - Mancomunitat Farmacèutica Catalano-Balear	501
XXII - <i>Sindicat de Farmacèutics de Barcelona</i>	505

	<u>Pàg.</u>
Un entorn afavoridor de la violència	507
Organització coactiva i totalitària	511
El boicot com a arma contra els farmacèutics afiliats al Sindicat	512
Un document acusador: "El terrorismo farmacéutico"	514
Odi a l'específic	515
Entre dictadors va el joc: la detenció dels directius sindicalistes barcelonins	516
Indignació dels farmacèutics no catalans	519
Una consideració	522
XXIII - Col.legi de Farmacèutics de Sabadell	523
XXIV - Col.legi Oficial de Farmacèutics de Girona (1898-1939)	527
Col.legi Oficial de Farmacèutics de Girona (1898-1939)	529
Un naixement difícil	529
Un ressorgiment	530
La problemàtica general també es detecta a Girona	532
Reestructuració col.legial	535
XXV - Col.legi Oficial de Farmacèutics de la Província de Barcelona (1898-1933)	539
Qüestions generals a nivell provincial	541
Metges i farmacèutics. Dos mentalitats enfront la col.legiació	542
Llanguiment corporatiu	543
Assemblees regionals	543
Una competència, una solució i una crònica inquietud	544
Panorama a final del segle XIX i començament del XX, vist des del Col.legi Oficial	545
Específics i remeis secrets novament	546
Auxiliars de Farmàcia	547
Junta de Defensa i Directori	548
Farmàcies-drogueria. Un Problema no resolt	549
Desintegració dels col.legis oficials	549
Ressorgiment del Col.legi Oficial i les farmàcies populars	550
Escassetat de primeres matèries i declivi col.legial	554
Aires d'autonomia	557
Actualització d'antics problemes. La jornada mercantil i caiguda de la junta	558
El Sindicat a primer terme	561
De la jornada mercantil a les receptes "camelo"	562
Bons desigs	564
Altra vegada la jornada mercantil	566
Dimissions	567
No a la socialització	568
Impotència enfront l'intrusisme	568
Ajornament per reial ordre	569
Catalanització de les professions mèdiques: una actitud	569
Els droguers, magatzemistes i productors d'especialitats guanyen posicions	569
Nova junta. Dictadura a nivell col.legial.	570
Un antic plet	571
Reglament per a l'elaboració i venda d'especialitats farmacèutiques	572

	Pàg.
Finalitza la qüestió del segell. Droguers i cooperatives	574
Canvi de mentalitat	574
Antics problemes	575
La Dictadura marca el Col.legi	577
Un final d'any aprofitable	578
Les reflexions i acusacions del president Fabregat	579
Altra vegada, no a la socialització de la farmàcia	583
1928. Un any polititzat	583
Comitès Paritaris	586
Preocupacions i realitats	587
Canvis polítics	589
Novament conflicte entre farmacèutics i droguers	591
La República. Canvi general del panorama polític i agudització d'antics problemes	593
Problemàtica entre els farmacèutics i els seus auxiliars	595
Els auxiliars cap al socialisme	598
Punts de vista sobre farmacèutics i droguers	599
Acomiadaments com a represàlia	599
VI Congrés de la "Federación Nacional de Auxiliares de Farmacia"	600
Novament les cooperatives obreres, un petit sobresalt i el vaivé dels droguers	601
Una falsa alegria	602
La pitjor cunya és la de la pròpia fusta	603
Una mesura prudent entre la qüestió de marges i la immobilitat	604
Una esperança per al futur	606
Control d'estupefaents. Preus i política	608
Un final poc amable	610
XXVI - Col.legi de Farmacèutics de Catalunya	613
Eleccions i estructura de govern per a la farmàcia catalana	619
Mals d'ahir, mals de sempre	620
La rebel·lió dels farmacèutics de Sants	622
Augmenten les discrepàncies Col.legi-Sindicat	623
Del 4 d'agost de 1933 al 6 d'octubre de 1934. Polítics perden, farmacèutics guanyen	624
El Sindicat no perdona	625
L'insult com a argument i un escàs talent polític	625
Posicions irreductibles	626
Un intent per tal de ressuscitar la dictadura col.legial	628
La guerra civil mata el Col.legi	630
XXVII - Sindicat de Farmacèutics de Catalunya. El segon sindicalisme farmacèutic	633
Constitució del Sindicat de Farmacèutics de Catalunya	635
Vinculacions del Sindicat de Farmacèutics de Catalunya amb la C.R.I.F. Creix el malestar	636
La C.R.I.F. i escàndol al Parlament català provocat pel diputat Comorera	636
Letargia	638
Final de la C.R.I.F. barcelonina	639
Nova junta sindical	639

	Pàg.
Un moviment coordinat	640
Com es desenvolupà el manifest?	640
Un programa i el fantasma de la socialització	640
El Sindicat rendeix comptes	641
Ruptura amb el Col·legi de Farmacèutics de Catalunya	641
Gestions a Madrid	643
Reflexions	643
Reforma estatutària	644
Èxits del Sindicat	644
El sindicat i els droguers	645
Altres qüestions d'interès pel sindicat	645
La nova junta cap a l'Assegurança de Malaltia	646
Un final poc gloriós	647
XXVIII - Visió de conjunt de l'interès col·lectiu	649
XXIX - La farmàcia a Barcelona durant la guerra civil	665
Els primers dies	667
Farmàcies incautades i canvis a les estructures econòmiques	671
La farmàcia col·lectivitzada núm. 14, els aprofitats de la postguerra i la comissió liquidadora	674
Corrents defensives entre els farmacèutics. Plans de col·lectivització, de concentració i de socialització controlades de farmàcies	677
Distints criteris: distintes agrupacions sindicals	681
Concentració de farmàcies en altres localitats catalanes	684
Relacions de la farmàcia barcelonina amb la Conselleria de Sanitat de la Generalitat de Catalunya	687
Mesures adoptades a conseqüència del canvi	691
Mèrits per a la postguerra	693
Relacions de la farmàcia barcelonina amb la Conselleria d'Economia de la Generalitat de Catalunya	694
Preus i laboratoris	697
Preocupacions per la indústria farmacèutica	699
Un criteri final sobre el paper de l'Acadèmia de Farmàcia de Catalunya	702
XXX - Farmacèutics de la zona republicana vinculats amb la farmàcia barcelonina durant la guerra civil del 1936	707
Alguns farmacèutics que desenvoluparen les seves activitats en zona republicana	709
Alguns farmacèutics víctimes de la guerra civil a la zona republicana	721
Algunes dades sobre organització de la farmàcia militar de l'exèrcit republicà	722
Anarcosindicalistes i altres activistes relacionats amb la farmàcia catalana durant la guerra civil	730
Epleg	733
XXXI - Postguerra	735
Dissolució d'estructures col·legials per raons polítiques	737
El pes de la victòria en l'àmbit farmacèutic	738
Depuracions i control col·legial	739
Descripció dels expedients	740

	<u>Pàg.</u>
Corrupció: una hipòtesi de treball	741
Administració col·legial sota el nou règim	742
Ordenació dins del sistema	744
Un reglament, fill del sistema	745
Un "Consejo General" que no agrada	746
Algunes consideracions	747
Un buit que caldria omplir: 1940-1958	748
XXXII - Desfalc en el Col·legi de Farmacèutics de Barcelona	749
La "farmàcia del silenci". Un repte i una hipòtesi de treball	754
Antecedents de l'afer	755
Comissió gestora. Un pas diferent	758
La comissió investigadora del 21 de febrer de 1960	759
Interferències de fora de Catalunya	760
La Convenció. Comença la marxa enrera. Antagonisme de dues mentalitats	760
Dimissió. Res ha canviat	762
XXXIII - La rebel·lió farmacèutica comença a Barcelona	765
De la Convenció a l'Assemblea de Lloret	767
XXXIV - Burocràcia col·legial	771
La farmàcia catalana sotmesa al "Consejo General"	774
Reflexions sobre una lluita inútil	774
Paper de la premsa professional i política	774
"Carta Farmacèutica"	775
"El Monitor de la Farmàcia"	775
"Noticias Farmacéuticas"	775
"ACOFAR"	776
"El Correo Catalán"	776
Altres publicacions	776
Afer "Tele-eXpres". La represàlia del "Consejo General"	777
Querrela criminal contra uns altres tres farmacèutics barcelonins	779
"CIFSA" i projecte de reglament. Un escàndol a nivell de l'Estat espanyol	780
Escassa relació amb la Comissió intercol·legial	781
Una junta també conflictiva	782
El bloqueig de les quotes de manteniment del "Consejo General"	782
Ies Jornades Farmacèutiques	785
Epíleg	786
Annexos de l'I al XXXV	791
Abreviatures manuscrits, originals i publicacions periòdiques	857
Bibliografia	865
Índex onomàstic	879
Índex d'organismes públics, associacions, entitats civils i religioses, organitzacions farmacèutiques, etc.	907
Índex geogràfic	919

Portada "Art i Ciència".

"ART I CIÈNCIA" Alt relleu realitzat amb pedra de Sant Joan de les Abadesses per l'escultor Francesc Fajula i propietat de l'autor (0'47 x 0'31). Any 1970.

© Ramon Jordi i González - c/ Provença, 366, 1r - Barcelona



Ramon Jordi i González, doctor en farmàcia, és autor de diferents obres sobre història de la farmàcia catalana: *Cerámica farmacéutica en el Museo de Arte de Cataluña* (1971), *Aproximación a la historia de la "Acadèmia de Farmàcia de Catalunya"*. *Una experiencia frustrada* (1972), *Historia de una botica: la farmacia-museo del Pueblo Español* (1972), *Iconografía de los Santos Cosme y Damián* (1973), *La conspiració de les metzines* (1974), *Relaciones de los boticarios catalanes con las instituciones centrales* (1975), *Propaganda y medicamentos* (1977), *Cien años de vida farmacéutica barcelonesa* (1982), *Medicamentos usados en el siglo XVI en el área barcelonesa, 1531-1574* (Premi Soler i Batlle, 1984).

Acadèmic numerari de l'Acadèmia Internacional d'Història de la Farmàcia i de la Reial Acadèmia de Farmàcia de Catalunya i membre corresponent nacional de la Reial

Acadèmia de Medicina i Cirurgia de Barcelona. Membre de diverses Societats internacionals d'Història de la Farmàcia, els seus estudis han projectat a l'estranger el coneixement de la història de la farmàcia catalana.

Premiat dues vegades per la "Real Academia de Farmacia de Madrid" (1967 i 1971), "Omnium Cultural" li concedeix el 1981 un "Ajut de treball" per portar a terme investigacions sobre la farmàcia catalana.

En reconeixement a la seva contribució a l'estudi i investigació de la història de la farmàcia li és atorgada per la "Fundación Rafael Folch", de Madrid, la "Medalla Rafael Folch Andreu" (1984). Pels seus serveis a la professió farmacèutica li és concedida la medalla de plata del "Consejo General de Colegios Oficiales de Farmacéuticos de España" (1989).

Membre d'honor i soci benefactor de la Societat Romanesa d'Història de la Farmàcia, li és lliurada la Medalla "Prof. Dr. Farmacista Alexandru Ionescu-Matiu", de I classe, (1994).

La seva obra científica i d'investigació històrica sobre la farmàcia reuneix més de 280 treballs, entre ells l'estudi exhaustiu del manuscrit del segle XVI *Llibre de la Magdalena*, conservat a l'Ateneu barcelonès. També és autor de diversos estudis aprofundits sobre la

farmàcia catalana durant el període de la guerra civil del 1936, així com d'articles de divulgació històrica, automedicació, sòcio-farmàcia, política professional, etc.

Col·laborador assidu, des de 1967, de les més importants revistes professionals farmacèutiques de l'Estat espanyol, deixa testimoni, des del punt de vista d'opinió, dels aconteixements professionals.

Aportació a la Història de la Farmàcia catalana, sintetitza part de l'obra d'investigació realitzada per l'autor durant més de 25 anys. Aquesta obra pretén posar a l'abast de tots els historiadors un punt de referència bàsica per estudis de futur, oferint una perspectiva sòcio-política dels professionals del medicament, del seu estament i d'aquesta gran desconeguda que és la farmàcia.